

POWER EVO-X

Condensare | Cazan de mare putere

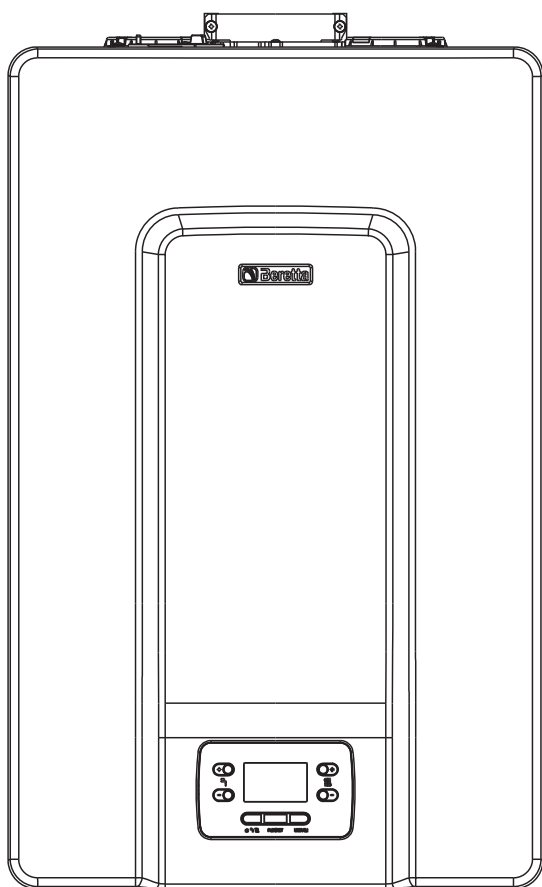

POWER EVO-X 50 DEP - 50

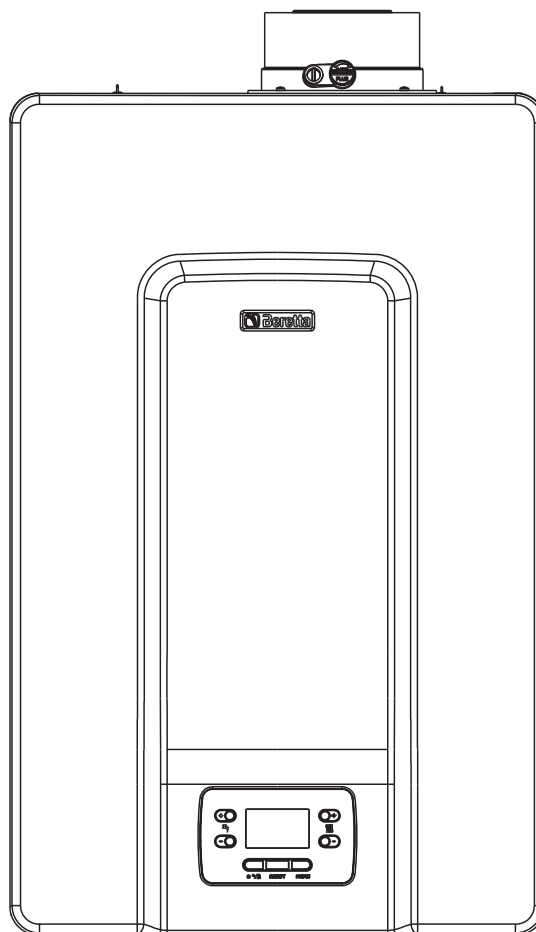

POWER EVO-X 65 - 80

Centralele **POWER EVO-X** sunt conforme cu:

- Regulamentul (UE) 2016/426
- Directiva de eficiență: Articolul 7(2) și anexa III din directiva 92/42/CEE
- Directiva de compatibilitate electromagnetică 2014/30/UE
- Directiva de joasă tensiune 2014/35/UE
- Directiva privind proiectarea ecologică pentru produsele legate de energie 2009/125/CE
- Regulamentul (UE) 2017/1369 Etichetarea energetică
- Regulamentul delegat (UE) nr. 811/2013
- Regulamentul delegat (UE) nr. 813/2013
- Normativul pentru reglarea centralelor de încălzire pe gaz. Cerințe generale și teste EN 15502-1
- Standard specific pentru aparatele de tip C și aparate de tip B2, B3 și B5 cu o capacitate termică nominală care nu depășește 1000 kW EN 15502-2/1
- Directiva SSIGA pentru gaz G1
- Prescripția AICAA antiincendiu
- Directiva CFST GPL partea a 2-a
- Diferite reglementări județene și municipale privind calitatea aerului și economisirea energiei.



AVERTISMENT

Prezentul manual de instrucțiuni conține date și informații destinate atât utilizatorului, cât și instalatorului. În mod specific, rețineți că utilizatorul, pentru utilizarea aparatului, trebuie să se refere la capitole:

Avertismente și măsuri de siguranță • Panou de control • Punerea în funcțiune • Întreținere.

 Utilizatorul nu trebuie să intervină asupra dispozitivelor de siguranță și nici să înlocuiască părți ale produsului, să desfacă sau să încerce să repare aparatul. Aceste operații trebuie să fie încredințate exclusiv unor persoane calificate profesional.















 Producătorul nu își asumă răspunderea pentru eventualele daune cauzate de nerespectarea indicațiilor de mai sus și/sau a normelor în vigoare.



Înregistrați produsul: scanați codul QR sau accesați “www.myeasycomfort.com”

1	AVERTISMENTE ȘI MĂSURI DE SIGURANȚĂ	4
1.1	Descrierea centralei	5
1.2	Dispozitive de siguranță	5
1.3	Structura	6
1.4	Date tehnice	7
1.5	Prevalență reziduală pompă	12
1.6	Pompă cu turație variabilă	12
1.7	Deblocarea manuală a pompei	12
1.8	Circuit hidraulic	13
1.9	Panou de control	14
1.10	Structura meniului	15
1.11	Descrierea parametrilor	17
1.12	Configurarea unui sistem cu REC10	19
1.13	Configurația cazanului în cascadă	20
1.14	Accesul la parametri	20
2	INSTALARE	21
2.1	Recepționarea produsului	21
2.2	Dimensiuni și greutate	21
2.3	Locul de instalare	21
2.4	Zone de siguranță minime recomandate	22
2.5	Instrucțiuni deconectare aevacuării condensului	22
2.6	Neutralizarea condensului	22
2.7	Instalare pe instalații vechi sau de modernizat	23
2.8	Instalarea centralei	23
2.9	Scheme hidraulice de principiu	25
2.10	Îndepărtarea mantalei	28
2.11	Conexiuni gaz	28
2.12	Conexiuni electrice	28
2.13	Evacuarea fumului și admisia aerului de ardere	32
2.14	Umplerea sistemului de încălzire și eliminarea aerului	35
2.15	Golirea sistemului de încălzire	35
3	PUNEREA ÎN FUNCȚIUNE	36
3.1	Verificări preliminare	36
3.2	Programarea centralei	36
3.3	Setarea termoreglării	37
3.4	Funcția iarnă - vară	38
3.5	Prima punere în funcțiune	38
3.6	Starea de funcționare	38
3.7	Reglarea temperaturii apei de încălzire fără sondă externă (numai dacă centrala este prevăzută cu sondă)	39
3.8	Reglarea temperaturii apei de încălzire cu sonda externă conectată	39
3.9	Reglarea temperaturii apei calde menajere	39
3.10	Oprire de siguranță	39
3.11	Funcția de deblocare	39
3.12	Funcția de uscare șapă	40
3.13	Tur glisant (numai dacă este conectat boilerul ACM)	40
3.14	Funcția antilegionella (numai dacă este conectat un boiler cu sondă)	40
3.15	Funcție specială: SANITAR și ÎNCĂLZIRE simultan	40
3.16	Verificări în timpul și după punerea în funcțiune	40
3.17	Controlul arderii	40
3.18	Reglaje	42
3.19	Calibrarea vanei de gaz	42
3.20	Transformarea tipului de gaz	42
3.21	Semnalizări și anomalii	43
3.22	Meniul INFO	45
3.23	Oprire temporară	45
3.24	Oprire pentru perioade lungi	45
3.25	Funcția de blocare a tastelor	46
3.26	Istoric alarme	46
3.27	Interfață de așteptare	46
3.28	Înlocuirea interfeței	46
3.29	Înlocuirea plăcii electronice	46
4	ÎNȚREȚINERE ȘI CURĂȚARE	47
4.1	Demontarea componentelor interne	49

1 AVERTISMENTE ȘI MĂSURI DE SIGURANȚĂ

-  Centralele produse în fabricile noastre sunt fabricate acordând atenție individuală componentelor, pentru a proteja atât utilizatorul, cât și instalatorul de posibile accidente. Prin urmare, recomandăm ca, după orice lucrare efectuată asupra produsului, personalul calificat să acorde o atenție deosebită conexiunilor electrice, în special părții neizolate a conductorilor, care nu trebuie să iasă în niciun caz din placa de borne, evitând astfel un eventual contact cu părțile sub tensiune ale conductorului însuși.
-  Acest manual de instrucțiuni, împreună cu manualul de utilizare, face parte integrantă din produs: asigurați-vă că este întotdeauna împreună cu aparatul, chiar dacă acesta este transmis unui alt proprietar sau utilizator sau transferat la o altă instalație. În cazul în care este deteriorat sau pierdut, solicitați o altă copie de la serviciul local de asistență tehnică.
-  Instalarea centralei și orice alte lucrări de service și întreținere trebuie efectuate de personal calificat, în conformitate cu legile, standardele și prescripțiile tehnice în vigoare.
-  Instalarea produsului trebuie să fie efectuată de către o firmă calificată care, la finalul lucrărilor, va elibera proprietarului o declarație de conformitate a instalației efectuate în mod corespunzător, în conformitate cu Standardele Naționale și Locale în vigoare și cu instrucțiunile furnizate în manualul de instrucțiuni furnizat împreună cu aparatul.
-  Produsul trebuie să fie destinat utilizării prevăzute de producător pentru care a fost realizat în mod expres. Orice răspundere contractuală și extracontractuală la producător este exclusă pentru daune produse persoanelor, animalelor sau lucrurilor, din cauza unor erori de instalare, reglare, întreținere și utilizare necorespunzătoare.
-  Instalatorul trebuie să instruiască utilizatorul cu privire la funcționarea aparatului și despre regulile fundamentale de siguranță.
-  Utilizatorul trebuie să respecte avertismentele din acest manual.
-  Aparatul poate fi utilizat de copii în vârstă de cel puțin 8 ani și de persoane cu capacități fizice, senzoriale sau mentale reduse sau cu lipsă de experiență sau cunoștințe, cu condiția ca acestea să fie supravegheate sau să fi fost instruite cu privire la utilizarea în siguranță a aparatului și la înțelegerea pericolelor inerente. Copiii nu trebuie să se joace cu aparatul. Curățarea și întreținerea destinate spre a fi efectuate de către utilizator nu trebuie să fie efectuate de către copii fără supraveghere.
-  După despachetare, asigurați-vă de integritatea și caracterul complet al conținutului. În caz de neconformitate, contactați distribuitorul de la care ați achiziționat aparatul.
-  În cazul unor scurgeri de apă, deconectați centrala de la rețeaua de alimentare, închideți alimentarea cu apă și anunțați imediat Departamentul de asistență tehnică sau personalul calificat.
-  Conducta de racordare a evacuării condensului trebuie să fie etanșă și protejată în mod corespunzător împotriva riscului de îngheț (de exemplu, prin izolarea acesteia).
-  Asigurați-vă că tubulatura de evacuare a apei pluviale a racordului de evacuare a gazelor arse și conducta de racordare aferentă sunt libere de obstacole.
-  Aruncați materialele de ambalare în recipientele corespunzătoare la centrele de colectare.
-  Deșeurile trebuie eliminate fără a pune în pericol sănătatea umană și fără a utiliza procese sau metode care ar putea dăuna mediului.



- Este necesar, în timpul instalării, să informați utilizatorul că:
- în cazul unor scurgeri de apă, acesta trebuie să întrerupă alimentarea cu apă și să anunțe imediat Serviciul de Asistență Tehnică
 - să verifice periodic dacă presiunea de funcționare a sistemului hidraulic este între 1,5 și 2,0 bar. În caz contrar, să contacteze serviciul tehnic sau personalul calificat



- Dacă centrala nu este utilizată o perioadă lungă de timp, se recomandă efectuarea următoarelor operațiuni:
- setați starea centralei 
 - poziționând întrerupătorul principal al sistemului pe "off"
 - închideți robinetele de combustibil și de apă ale instalației de încălzire
 - goliți sistemul de încălzire dacă există riscul de îngheț



- Întreținerea centralei trebuie efectuată cel puțin o dată pe an, programând-o din timp cu centrul de service. În conformitate cu legile și cu prescripțiile tehnice în vigoare societatea de service sau de întreținere trebuie să stabilească periodicitatea efectuării operațiunilor de control și de întreținere ale sistemului pentru a asigura siguranța necesară acestuia. În absența acestora, se aplică instrucțiunile producătorului.



- La sfârșitul ciclului de viață produsul nu trebuie eliminat ca deșeu solid, ci trebuie dus la un centru de colectare selectivă.

Vă reamintim că utilizarea produselor combustibililor, energiei electrice și a apei presupune respectarea unor reguli fundamentale de siguranță precum:



- Este interzis accesul la părțile interne ale centralei. Orice intervenție asupra centralei trebuie să fie efectuată de către centrul de service sau de către personal calificat.



- Este interzisă operarea dispozitivelor sau a aparatelor electrice precum întrerupătoare, aparate electrice etc. dacă simțiți miros de combustibil sau de produse neare. În acest caz:

- ventilați camera prin deschiderea ușilor și ferestrelor;
- închideți robinetul de alimentare cu combustibil;
- apelați imediat Serviciul de Asistență Tehnică sau personalul calificat.



- Este interzis să atingeți aparatul dacă sunteți desculț și cu părți ale corpului umede.



- Este interzisă efectuarea oricăror lucrări tehnice sau de curățare înainte de deconectarea aparatului de la rețeaua de alimentare cu energie electrică, punând întrerupătorul principal al sistemului pe "off" și setați starea centralei pe .



- Este interzisă modificarea dispozitivelor de siguranță sau reglare fără autorizația și indicațiile producătorului aparatului.



- Este interzis să trageți, să deconectați sau să răsușiți cablurile electrice, chiar dacă aparatul este deconectat de la rețeaua electrică.



- Nu închideți sau reduceți dimensiunea orificiilor de ventilație ale încăperii de instalare.



- Este interzisă lăsarea recipientelor și a substanțelor inflamabile în încăperea în care este instalat aparatul.



- Este interzisă împrăștierea materialelor de ambalare în mediul înconjurător și lăsarea acestora la îndemâna copiilor, deoarece pot fi o sursă potențială de pericol. Prin urmare, acesta trebuie eliminat în conformitate cu legislația în vigoare.



- Este interzisă obstrucționarea scurgerii condensului. Scurgerea condensului trebuie să fie îndreptată spre conducta de evacuare, evitându-se formarea de sifoane suplimentare.



- Este interzisă intervenția în orice mod asupra vanei de gaz.



- Este interzisă intervenția asupra elementelor sigilate.

În unele părți ale broșurii sunt folosite simbolurile:



Secțiune destinată utilizatorului.



ATENȚIE = pentru acțiuni care necesită o atenție deosebită și o pregătire adecvată.



INTERZIS = pentru acțiuni care NU TREBUIE efectuate.

Părțile referitoare la funcția ACM trebuie luate în considerare numai în cazul conectării la un boiler ACM extern (accesoriu disponibil la cerere) și a parametrului de configurare hidraulică P3.01 = 3 - BOILER CU SONDĂ sau = 4 - BOILER CU TERMOSTAT.

1.1 Descrierea centralei

POWER EVO-X este o centrală murală cu condensare de tip C, care poate funcționa după cum urmează:

CAZUL A:

Doar încălzire fără boiler extern conectat. Centrala nu furnizează apă caldă menajeră.

CAZUL B:

Încălzire și ACM cu un boiler extern conectat (kit accesoriu la cerere), controlat de un termostat: în acest caz, de fiecare dată când termostatul boilerului solicită temperatură, centrala furnizează apă caldă pentru prepararea apei calde menajere.

CAZUL C:

Încălzire și ACM cu un boiler extern conectat (kit accesoriu la cerere), controlat de o sondă de temperatură, pentru prepararea apei calde menajere. Atunci când conectați un boiler care nu este produs de noi, asigurați-vă că sonda utilizată are următoarele caracteristici: 10 kOhm la 25°C, B 3435 ±1%.

În funcție de accesoriul de evacuare gaze arse utilizat, centrala este clasificată în categoriile B23P; B53P; C13,C13x; C33,C33x; C43,C43x; C53,C53x; C63,C63x; C83,C83x; C93,C93x.

În configurația B23P (atunci când este instalat în interior), aparatul nu poate fi instalat în încăperi folosite ca dormitoare, băi, dușuri sau unde există șeminee deschise fără alimentare cu aer proaspăt. Încăperea în care urmează să fie instalată centrala trebuie să aibă o ventilație adecvată. Cerințele detaliate pentru instalarea coșului de fum, a conductelor de gaz și a ventilației încăperii sunt cuprinse în standardul UNI 7129-7131.

Acest tip de aparat poate fi instalat într-o încăpere adecvată (cameră tehnică) sau în exterior, într-un loc parțial protejat (aplicație cu o singură centrală).

În plus, cu ajutorul accesoriilor specifice, centrala poate fi instalată în cascadă până la maxim 4 centrale în linie sau spate în spate până la maxim 4 centrale (2+2).

ATENȚIE: Nu este posibil să se realizeze generatoare modulare în care să fie prezente în același timp elemente termice cu puteri termice diferite. Este posibilă realizarea de cascade doar în cazul în care aceeași versiune de element termic este prezentă pe toate modulele termice.

1.2 Dispozitive de siguranță

Toate funcțiile aparatului sunt controlate electronic de o placă electronică omologată pentru a îndeplini funcții de siguranță. Orice defecțiune determină oprirea aparatului și închiderea automată a vanei de gaz.

Pe circuitul de apă sunt instalate:

- Sonde de temperatură pe tur și retur, care măsoară continuu diferența de temperatură (Δt) dintre fluidul de intrare și cel de ieșire și permite electronicii să intervină.
- Traductor de presiune cu funcție de presiune minimă, care inhibă aprinderea arzătorului sub 0,8 bar.

Pe circuitul de combustie sunt instalate:

- Electrode de aprindere și electrod de detectare.
- Sonda de temperatură a gazelor de ardere
- Termostat de siguranță
- Vană de gaz
- Intervenția dispozitivelor de siguranță indică o defecțiune potențial periculoasă a centralei, de aceea contactați imediat Serviciul de Asistență Tehnică. După o scurtă așteptare, încercați repunerea în funcțiune a aparatului (vezi paragraful "3.1 Verificări preliminare").

ATENȚIE: Înlocuirea dispozitivelor de siguranță trebuie efectuată de către Serviciul de Asistență Tehnică, folosind doar componente originale. Consultați catalogul de piese de schimb. După efectuarea reparației, verificați funcționarea corectă a aparatului.

OPREȘTE: Aparatul nu trebuie, nici măcar temporar, să fie pus în funcțiune cu dispozitivele de siguranță nefuncționale sau manipulate.

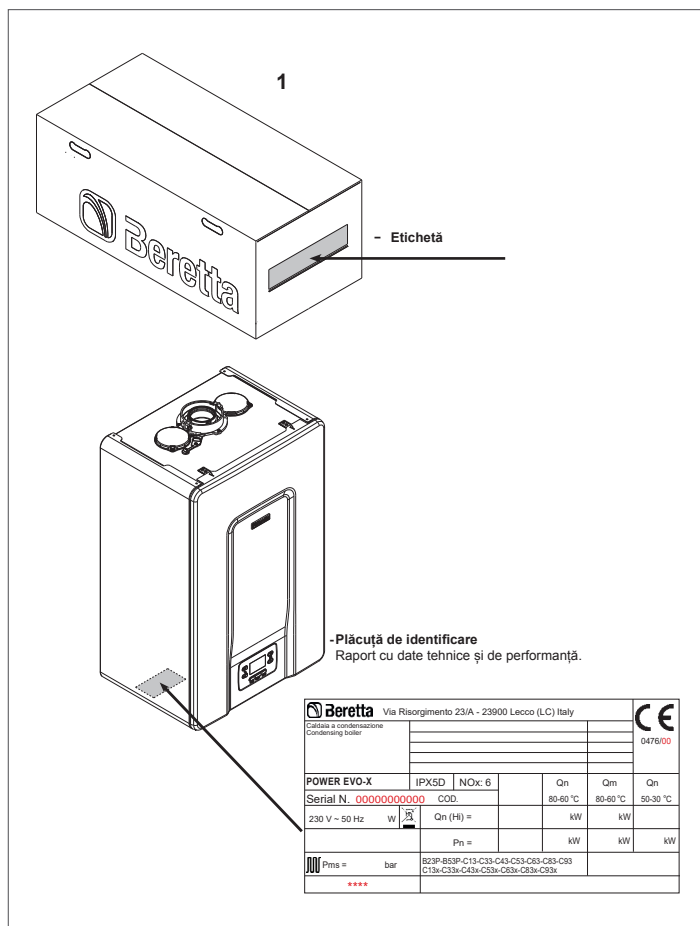

ATENȚIE: Falsificarea, îndepărtarea, absența plăcuței de identificare sau orice altceva care nu permite identificarea în siguranță a produsului îngreunează orice operațiune de instalare și întreținere.

Qn	Putere termică nominală Încălzire
Qm	Putere termică redusă Încălzire
Qn (Hi)	Putere termică nominală (putere calorică mai mică)
Pn	Putere termică nominală
Pms	Presiune maximă regim Încălzire
T	Temperatura
IP	Grad de protecție
NOx	Clasa NOx

1.3 Structura

POWER EVO-X 50 DEP-50

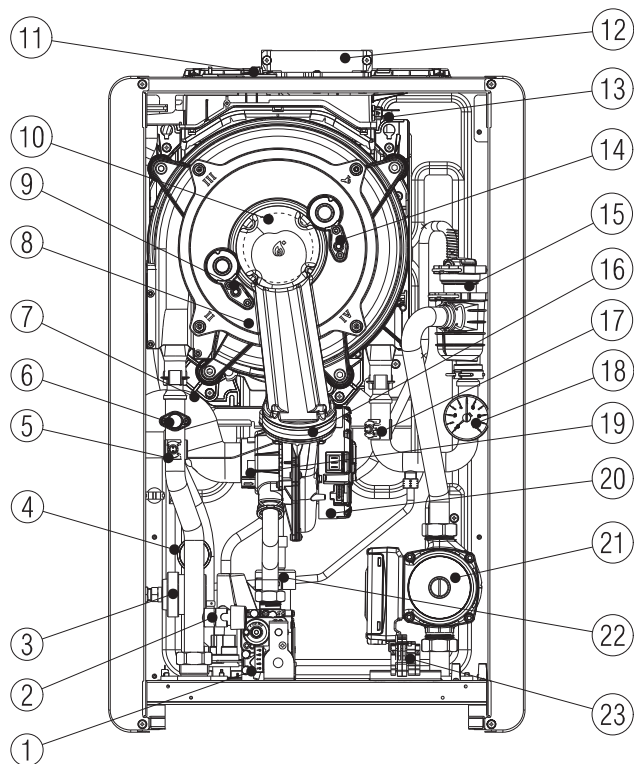

- 1 Vană de gaz
- 2 Robinet de degazare/evacuarea cazanului
- 3 Presostat diferențial încălzire
- 4 Traductor de presiune cu funcție de presiune minimă
- 5 Sondă NTC de tur
- 6 Termostat de siguranță cu resetare manuală de la placa electronică
- 7 Tub de admisie
- 8 Schimbător de căldură
- 9 Electrode de detecție
- 10 Arzător
- 11 Priză de analiză a gazelor arse
- 12 Evacuare gaze arse
- 13 Sondă de gaze arse
- 14 Electrode de aprindere
- 15 Robinet de aerisire
- 16 Clapetă
- 17 Sondă NTC de retur
- 18 Manometru
- 19 Mixer
- 20 Ventilator
- 21 Pompă de circulație
- 22 Sifon
- 23 Conector de alimentare

16 Clapetă

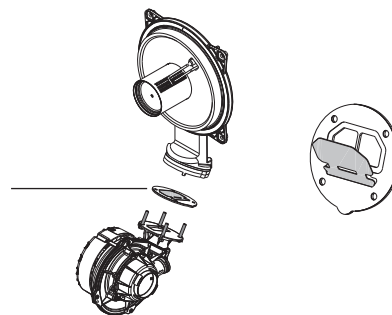

POWER EVO-X 65 - 80

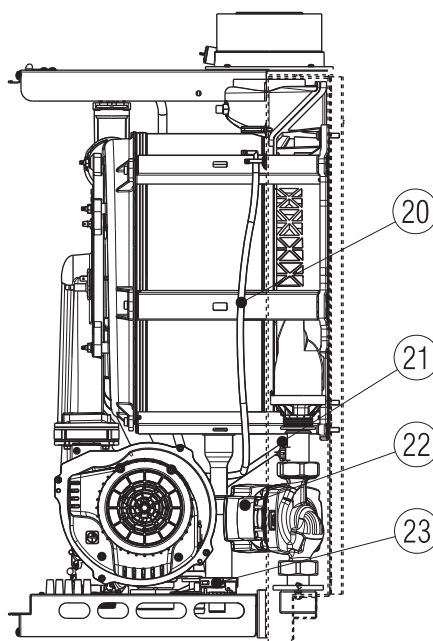
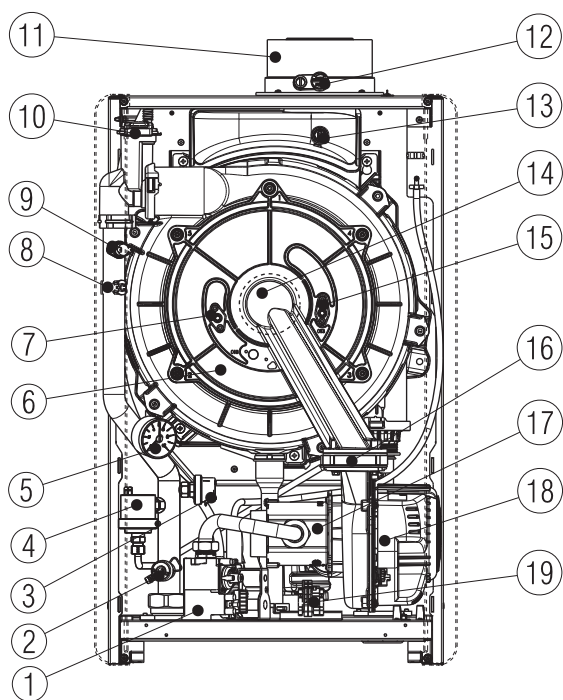

- 1 Vană de gaz
- 2 Robinet de degazare/evacuarea cazanului
- 3 Traductor de presiune cu funcție de presiune minimă
- 4 Presostat încălzire
- 5 Manometru
- 6 Schimbător de căldură
- 7 Electrode de detecție
- 8 Sondă NTC de tur
- 9 Termostat de siguranță cu resetare manuală de la placa electronică
- 10 Robinet de aerisire
- 11 Evacuare gaze arse
- 12 Priză de analiză a gazelor arse
- 13 Sondă de gaze arse
- 14 Arzător
- 15 Electrode de aprindere
- 16 Clapetă
- 17 Mixer
- 18 Ventilator
- 19 Cablaj de alimentare
- 20 Tub atmosferic de compensare
- 21 Sondă NTC de retur
- 22 Pompă de circulație
- 23 Sifon

1.4 Date tehnice

DESCRIERE	UM	POWER EVO-X									
		50 DEP		50		65		80			
		G20	G31	G20	G31	G20	G31	G20	G31		
Încălzire	Putere termică nominală	kW		34,90		45,00		55,00		70,00	
		kcal/h		30.014		38.700		47.300		60.200	
	Putere termică nominală (80°/60°)	kW		33,99		43,88		53,60		68,24	
		kcal/h		29.234		37.733		46.099		58.683	
	Putere termică nominală (50°/30°)	kW		37,31		47,30		58,25		74,19	
		kcal/h		32.085		40.674		50.095		63.806	
	Putere termică redusă	kW		5,20		-		8,20		-	
		kcal/h		4.472		-		7.052		-	
	Putere termică redusă (80°/60°)	kW		4,98		-		7,87		-	
		kcal/h		4.284		-		6.767		-	
Putere termică redusă (50°/30°)	kW		5,57		-		8,78		-		
	kcal/h		4.794		-		7.547		-		
APĂ CALDĂ MENAJERĂ	Putere termică nominală	kW		34,90		45,00		55,00		70,00	
		kcal/h		30.014		38.700		47.300		60.200	
	Putere termică nominală (*)	kW		34,90		45,00		55,00		70,00	
		kcal/h		30.014		38.700		47.300		60.200	
	Putere termică redusă	kW		5,20		-		8,20		-	
		kcal/h		4.472		-		7.052		-	
	Putere termică redusă (*)	kW		5,20		-		8,20		-	
		kcal/h		4.472		-		7.052		-	
	Randament util Pn max - Pn min (80°/60°)	%	97,4 - 95,8		97,5 - 95,8		97,5-96,0		97,5-96,0		
	Eficiența arderii	%	97,6		97,7		97,6		97,6		
Randament util Pn max - Pn min (50°/30°)	%	106,9 - 107,2		105,1-107,2		105,9-107,0		106,0-107,0			
Randament util 30% Pn max (retur 30°)	%	108,2		107,9		107,6		107,5			
Putereelectricătotală (putere maximă de încălzire)	W	158		175		201		284			
Putere electrică pompă circulație (1.000 l/h)	W	98		98		88		88			
Categorie • Țara de destinație		II2HY203P • RO		II2HY203P • RO		II2HY203P • RO		II2HY203P • RO			
Tensiunea de alimentare	V-Hz	230-50		230-50		230-50		230-50			
Grad de protecție	IP	X5D		X5D		X5D		X5D			
Pierderi în așteptare	W	37,0		35,0		35,0		35,0			
Pierderi la coș cu arzătorul stins - arzătorul aprins	%	0,06 - 2,38		0,05 - 2,35		0,04 - 2,41		0,03-2,44			
REGIM ÎNCĂLZIRE											
Presiune maximă	bar	5		5		5		5			
Presiunea minimă pentru funcționarea standard	bar	0,8 ÷ 1,0		0,8 ÷ 1,0		0,8 ÷ 1,0		0,8 ÷ 1,0			
Intervenție termostat de siguranță	°C	102 (±3)		102 (±3)		102 (±3)		102 (±3)			
Temperatura maximă	°C	90		90		90		90			
Câmpul de selectare a temperaturii de încălzire	°C	20 ÷ 90/ 20 ÷ 45		20 ÷ 90/ 20 ÷ 45		20 ÷ 90/ 20 ÷ 45		20 ÷ 90/ 20 ÷ 45			
Pompă: prevalență maximă disponibilă	mbar	820		820		430		430			
la debitul de	l/h	1.000		1.000		2.500		2.500			
Conținutul de apă din circuitul de încălzire	l	4,75		4,75		9,00		9,00			

⚠ În cazul conectării la un kit schimbător ACM (accesoriu disponibil la cerere) luați în considerare încă 6,5 litri de apă în raport cu conținutul de apă al circuitului de încălzire.

DESCRIERE	UM	POWER EVO-X								
		50 DEP		50		65		80		
		G20	G31	G20	G31	G20	G31	G20	G31	
Presiune gaz										
Presiune nominală gaz natural (G20 - I2H)	mbar	20	-	20	-	20	-	20	-	
Presiune nominală gaz natural-H (G20Y20 - I2HY20)	mbar	20	-	20	-	20	-	20	-	
Presiune nominală G.P.L. (G31 - I3P)	mbar	-	30	-	30	-	30	-	30	
Tur-retur încălzire	Ø	1" 1/2 M		1" 1/2 M		1" 1/2 M		1" 1/2 M		
Intrare gaz	Ø	3/4"		3/4"		3/4"		3/4"		
Intrare boiler ACM (opțional)	Ø	1" 1/2 M		1" 1/2 M		1" 1/2 M		1" 1/2 M		
Putere încălzire		G20	G31	G20	G31	G20	G31	G20	G31	
Debit aer	Nm³/h	42,399	43,309	54,670	55,843	66,819	68,252	85,042	86,866	
Debit gaze arse	Nm³/h	45,900	46,016	59,184	59,333	72,336	72,518	92,064	92,295	
Debit masic de fum (max-min)	g/s	15,855- 2,362	16,223- 2,417	20,443- 2,362	20,918- 2,417	24,986- 3,725	25,567- 3,812	31,800- 3,725	32,540- 3,812	
Putere ACM		G20	G31	G20	G31	G20	G31	G20	G31	
Debit aer	Nm³/h	42,399	43,309	54,670	55,843	66,819	68,252	85,042	86,866	
Debit gaze arse	Nm³/h	45,900	46,016	59,184	59,333	72,336	72,518	92,064	92,295	
Debit masic de fum (max-min)	g/s	15,855- 2,362	16,223- 2,417	20,443- 2,362	20,918- 2,417	24,986- 3,725	25,567- 3,812	31,800- 3,725	32,540- 3,812	
Performanța ventilatorului										
Prevalență reziduală cu tuburi concentrice 0,85 m	Pa	60		60		-		-		
Prevalență reziduală cu tuburi separate 0,5 m	Pa	160		192		172		197		
Prevalență reziduală centrală fără tubulatură	Pa	166		198		180		200		
Tubulatură de evacuare concentrică										
Diametru	mm	60-100		60-100		60-100		60-100		
Lungime maximă	m	10		10		-		-		
Pierdere la inserția unui cot de 45°/90°	m	1,3/1,6		1,3/1,6		1,3/1,6		1,3/1,6		
Orificiu de trecere prin perete (diametru)	mm	105		105		105		105		
Diametru	mm	80-125		80-125		80-125		80-125		
Lungime maximă	m	25		25		10		10		
Pierdere la inserția unui cot de 45°/90°	m	1/1,5		1/1,5		1/1,5		1/1,5		
Orificiu de trecere prin perete (diametru)	mm	130		130		130		130		
Tubulatură de fum separată										
Diametru	mm	80		80		80		80		
Lungime maximă	m	30+30		21+21		12+12		10+10		
Pierdere la inserția unui cot de 45°/90°	m	1/1,5		1/1,5		1/1,5		1/1,5		
Instalare forțată deschisă B23P-B53P										
Diametru	mm	80		80		80		80		
Lungimea maximă a tubulaturii de evacuare	m	48		33		17		13		
NOx		clasa 6		clasa 6		clasa 6		clasa 6		
Valorile emisiilor la puterea maximă și minimă (**)		G20	G31	G20	G31	G20	G31	G20	G31	
Maxim	CO mai mic de	p.p.m.	120	130	150	160	170	170	220	230
	CO2	%	9,0	10,0	9,0	10,0	9,0	10,0	9,0	10,0
	NOx mai mic de	p.p.m.	50	50	60	60	50	50	60	60
	T gaze arse	°C	68	66	71	73	66	70	70	76
Minim	CO mai mic de	p.p.m.	30	30	30	30	40	20	40	20
	CO2	%	9,0	10,0	9,0	10,0	9,0	10,0	9,0	10,0
	NOx mai mic de	p.p.m.	40	45	40	45	40	60	40	60
	T gaze arse	°C	60	58	60	58	57	58	57	58

(*) Valoare medie în diferite condiții de funcționare în regim ACM

(**) Verificare efectuată cu tub concentric Ø60-100 (POWER EVO-X 50 DEP-50) et Ø80-125 (POWER EVO-X 65-80) lungime 0,85 m. - la temperaturi ale apei de încălzire 80-60°C - valori măsurate cu mantaua complet închisă

Datele exprimate nu trebuie folosite pentru a certifica instalația; pentru certificare trebuie folosite datele indicate în „Livretul instalației”, măsurate în momentul primei aprinderi.

Descriere	Tip centrală POWER EVO-X											
	50 DEP	50	65	80	50 DEP	50	65	80	50 DEP	50	65	80
	C4				C6				C8			
Temperatura produselor de ardere în condiții nominale (la 80/60° C) [°C]	58	59,8	48,8	56,9	72,2	75,5	68,8	76,0	55,3	56,7	45,9	54,4
Debit masic [m ³ / h] @ Putere nominală [kW]	3,77	4,864	5,989	7,702	3,816	4,849	5,799	7,486	3,929	4,976	5,93	7,759
Putere nominală [kW]	35,4	45,47	57,11	73,51	35,78	45,44	55,22	71,28	36,86	46,56	56,54	74,07
Supratemperatura produselor de ardere [°C]	115											
Temperatura produselor de ardere la putere minimă [°C]	43,3	43,3	38,1	38,1	59,4	59,4	58,8	58,8	42,9	42,9	40,1	40,1
Debit masic la putere termică minimă [m ³ / h] @ Putere redusă [kW]	0,886	0,886	1,04	1,071	0,606	0,606	0,951	0,982	1,292	1,34	1,632	1,67
Putere nominală minimă [kW]	8,3	8,3	9,92	10,21	5,66	5,66	9,08	9,37	12,09	12,54	15,54	15,9
Conținut de CO ₂ în condiții nominale [%]	8,94	9,08	9,45	9,70	10,31	10,39	11,20	11,20	7,18	8,15	9,15	9,33
CO ₂ la puterea termică minimă [%]	5,40	5,40	6,02	6,02	10,01	10,01	11,07	11,07	4,00	4,00	5,32	5,32
Pierdere de presiune minimă admisă (în conducta de alimentare cu aer și în conducta de gaze arse) [Pa]	15	23	19	34	-	-	-	-	-	-	-	-
Pierdere de presiune maximă admisă (în conducta de alimentare cu aer și în conducta de gaze arse) [Pa]	160	192	172	197	-	-	-	-	-	-	-	-
Diferența maximă de presiune admisibilă între admisia aerului de ardere și evacuarea gazelor arse (inclusiv presiunea vântului) [Pa]	-	-	-	-	15	23	19	34	-	-	-	-
Temperatura maximă admisă a aerului comburant [°C]	-	-	-	-	45	45	45	45	-	-	-	-
	C9				50 DEP		50		65		80	
Diametrul minim util al coșului de fum/compartiment tehnic [mm]	240											
Note												
C1: - pentru instalarea terminalelor de perete și de acoperiș, consultați instrucțiunile specifice conținute în kituri - terminalele ies din circuite separate de ardere și de alimentare cu aer într-un pătrat de 50 cm												
C3: - terminalele circuitelor separate de ardere și de alimentare cu aer trebuie să fie într-un pătrat de 50 cm, iar distanța dintre planurile celor două orificii trebuie să fie mai mică de 50 cm												
C4: - centralele în această configurație, cu conductele lor de racordare, sunt adecvate pentru conectarea la un singur coș de fum cu tiraj natural - condensul nu trebuie să pătrundă în aparat												
C5: - terminalele pentru alimentarea cu aer de ardere și pentru evacuarea produselor de ardere nu trebuie să fie instalate pe pereți opuși ai clădirii.												
C6: - este permisă scurgerea condensului în aparat - rata maximă de recirculare permisă de 10% în condiții de vânt - terminalele pentru alimentarea cu aer de ardere și pentru evacuarea produselor de ardere nu trebuie să fie instalate pe pereți opuși ai clădirii.												
 Acest tip de configurație nu este permis în unele țări - consultați reglementările locale în vigoare												
C8: - nu este permisă scurgerea condensului în aparat.												

PARAMETRI	UM	POWER EVO-X	
		GAZ METAN (G20)	GAZ PROPAN LICHID (G31)
Indice Wobbe inferior (la 15°C-1013 mbar)	MJ/m³S	45,67	70,69
Putere calorifică inferioară	MJ/m³S	34,02	88
Presiune nominală de alimentare	mbar (mm H2O)	20 (203,9)	30 (305,9)
Presiune minimă de alimentare	mbar (mm H2O)	13 (132,6)	-
POWER EVO-X 50 DEP			
Arzător: diametru/lungime	mm	70/160	70/160
Diafragmă: numărul de găuri - diametrul găurilor	n° - mm	1 - 6,5	1 - 5,1
Debit maxim de gaz regim încălzire	Sm³/h	3,69	-
	kg/h	-	2,71
Debit maxim de gaz regim ACM	Sm³/h	3,69	-
	kg/h	-	2,71
Debit minim de gaz regim încălzire	Sm³/h	0,55	-
	kg/h	-	0,40
Debit minim de gaz regim ACM	Sm³/h	0,55	-
	kg/h	-	0,40
Viteza ventilatorului la pornire lentă	rpm	4.000	4.000
Viteza maximă ventilator regim încălzire	rpm	7.300	7.100
Viteza minimă ventilator regim încălzire	rpm	1.750	1.650
POWER EVO-X 50			
Arzător: diametru/lungime	mm	70/160	70/160
Diafragmă: numărul de găuri - diametrul găurilor	n° - mm	1 - 6,5	1 - 5,1
Debit maxim de gaz regim încălzire	Sm³/h	4,76	-
	kg/h	-	3,49
Debit maxim de gaz regim ACM	Sm³/h	4,76	-
	kg/h	-	3,49
Debit minim de gaz regim încălzire	Sm³/h	0,55	-
	kg/h	-	0,40
Debit minim de gaz regim ACM	Sm³/h	0,55	-
	kg/h	-	0,40
Viteza ventilatorului la pornire lentă	rpm	4.000	4.000
Viteza maximă ventilator regim încălzire	rpm	9.100	8.900
Viteza minimă ventilator regim încălzire	rpm	1.750	1.650
POWER EVO-X 65			
Arzător: diametru/lungime	mm	70/150	70/150
Diafragmă: numărul de găuri - diametrul găurilor	n° - mm	2 - 5,6 (up) - 5,3 (down)	2 - 4,1 (up) - 4,1 (down)
Debit maxim de gaz regim încălzire	Sm³/h	5,82	-
	kg/h	-	4,27
Debit maxim de gaz regim ACM	Sm³/h	5,82	-
	kg/h	-	4,27
Debit minim de gaz regim încălzire	Sm³/h	0,87	-
	kg/h	-	0,64
Debit minim de gaz regim ACM	Sm³/h	0,87	-
	kg/h	-	0,64
Viteza ventilatorului la pornire lentă	rpm	3.000	2.400
Viteza maximă ventilator regim încălzire	rpm	6.800	6.300
Viteza minimă ventilator regim încălzire	rpm	1.850	1.750
POWER EVO-X 80			
Arzător: diametru/lungime	mm	70/150	70/150
Diafragmă: numărul de găuri - diametrul găurilor	n° - mm	2 - 5,6 (up) - 5,3 (down)	2 - 4,1 (up) - 4,1 (down)
Debit maxim de gaz regim încălzire	Sm³/h	7,40	-
	kg/h	-	5,44
Debit maxim de gaz regim ACM	Sm³/h	7,40	-
	kg/h	-	5,44
Debit minim de gaz regim încălzire	Sm³/h	0,87	-
	kg/h	-	0,64
Debit minim de gaz regim ACM	Sm³/h	0,87	-
	kg/h	-	0,64
Viteza ventilatorului la pornire lentă	rpm	3.000	2.400
Viteza maximă ventilator regim încălzire	rpm	8.200	7.800
Viteza minimă ventilator regim încălzire	rpm	1.850	1.750

Parametru	Simbol	50 DEP	50	Unitate
Clasa de randament energetic sezonier aferent încălzirii incintelor	-	A	A	-
Clasa de randament energetic aferent încălzirii apei	-	-	-	-
Putere nominală	Prated	34	44	kW
Randamentul energetic sezonier aferent încălzirii incintelor	η_s	93	92	%
Puterea termică utilă				
La puterea termică nominală și regim de temperatură ridicată (*)	P4	34,0	43,9	kW
La 30% din puterea termică nominală și regim de temperatură scăzută (**)	P1	11,3	14,6	kW
Randament util				
La puterea termică nominală și regim de temperatură ridicată (*)	η_4	87,7	87,8	%
La 30% din puterea termică nominală și regim de temperatură scăzută (**)	η_1	97,4	97,2	%
Consumuri electrice auxiliare				
În sarcină totală	elmax	48,0	86,0	W
În sarcină parțială	elmin	13,0	15,0	W
În mod standby	PSB	3,8	3,8	W
Alți parametri				
Pierderi termice în mod standby	Pstby	36,8	34,7	W
Consum de energie electrică de la flacăra pilot	Pign	-	-	W
Consumul anual de energie	QHE	105	137	GJ
Nivelul de putere acustică, în interior	LWA	57	60	dB
Emisii de oxizi de azot	NOx	30	33	mg/kWh
Pentru instalațiile combinate de încălzire:				
Profilul de sarcină declarat		-	-	
Randamentul energetic aferent încălzirii apei	η_{wh}	-	-	%
Consumul zilnic de energie electrică	Qelec	-	-	kWh
Consumul zilnic de combustibil	Qfuel	-	-	kWh
Consumul anual de energie electrică	AEC	-	-	kWh
Consumul anual de combustibil	AFC	-	-	GJ

(*) regim de temperatură ridicată: 60°C la intrarea în instalația de încălzire și 80°C la ieșire

(**) regim de temperatură scăzută: pentru cazanele cu condensare la 30°C, pentru cazanele cu temperatură scăzută la 37°C, pentru alte instalații de încălzire la o temperatură de 50°C la intrare

Parametru	Simbol	65	80	Unitate
Clasa de randament energetic sezonier aferent încălzirii incintelor	-	A	A	-
Clasa de randament energetic aferent încălzirii apei	-	-	-	-
Putere nominală	Prated	54	68	kW
Randamentul energetic sezonier aferent încălzirii incintelor	η_s	92	92	%
Puterea termică utilă				
La puterea termică nominală și regim de temperatură ridicată (*)	P4	53,6	68,2	kW
La 30% din puterea termică nominală și regim de temperatură scăzută (**)	P1	17,8	22,6	kW
Randament util				
La puterea termică nominală și regim de temperatură ridicată (*)	η_4	87,8	87,8	%
La 30% din puterea termică nominală și regim de temperatură scăzută (**)	η_1	96,9	96,8	%
Consumuri electrice auxiliare				
În sarcină totală	elmax	103,4	184,9	W
În sarcină parțială	elmin	21,1	25,6	W
În mod standby	PSB	3,8	3,8	W
Alți parametri				
Pierderi termice în mod standby	Pstby	34,5	34,5	W
Consum de energie electrică de la flacăra pilot	Pign	-	-	W
Consumul anual de energie	QHE	168	214	GJ
Nivelul de putere acustică, în interior	LWA	57	61	dB
Emisii de oxizi de azot	NOx	41	48	mg/kWh
Pentru instalațiile combinate de încălzire:				
Profilul de sarcină declarat		-	-	
Randamentul energetic aferent încălzirii apei	η_{wh}	-	-	%
Consumul zilnic de energie electrică	Qelec	-	-	kWh
Consumul zilnic de combustibil	Qfuel	-	-	kWh
Consumul anual de energie electrică	AEC	-	-	kWh
Consumul anual de combustibil	AFC	-	-	GJ

(*) regim de temperatură ridicată: 60°C la intrarea în instalația de încălzire și 80°C la ieșire

(**) regim de temperatură scăzută: pentru cazanele cu condensare la 30°C, pentru cazanele cu temperatură scăzută la 37°C, pentru alte instalații de încălzire la o temperatură de 50°C la intrare

1.5 Prevalență reziduală pompă

Centrala este dotată cu pompă modulată de înaltă eficiență conectată hidraulic și electric, ale cărei performanțe utile disponibile sunt indicate în graficele de mai jos. Modulația este gestionată de placă prin intermediul parametrului P4.05 - Nivel de acces INSTALATOR.

Centrala este echipată cu un sistem antiblocare care începe un ciclu de funcționare la fiecare 24 de ore de repaus cu centrala în orice mod de funcționare.

⚠️ Funcția „antiblocare” este activă numai dacă centrala este alimentată electric.

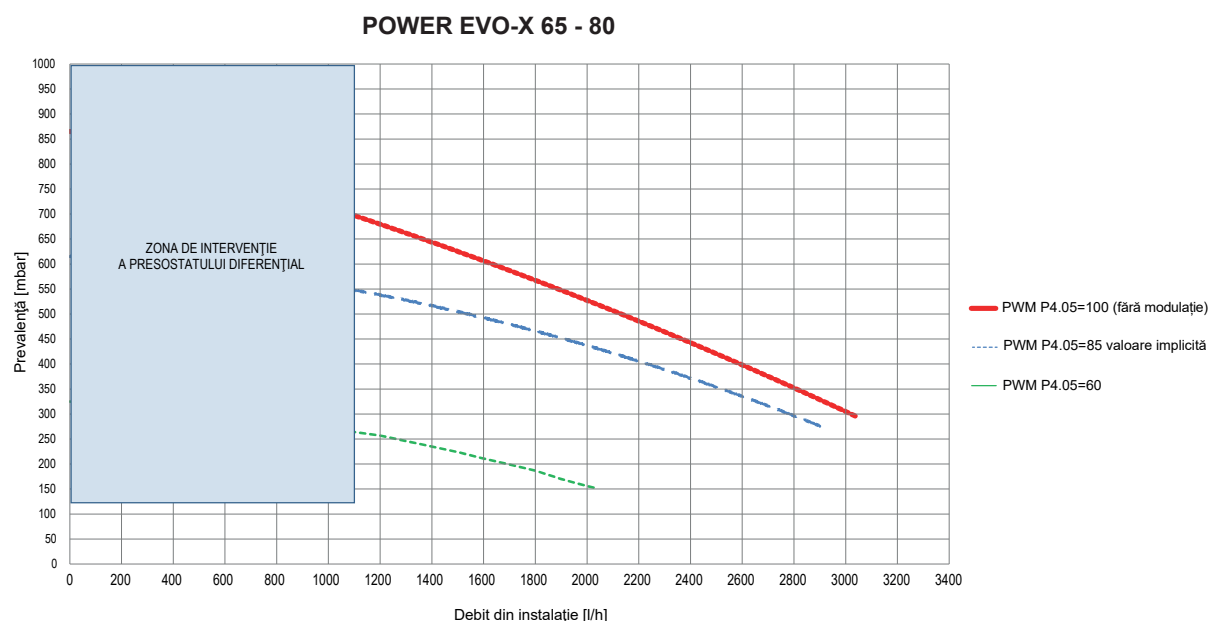
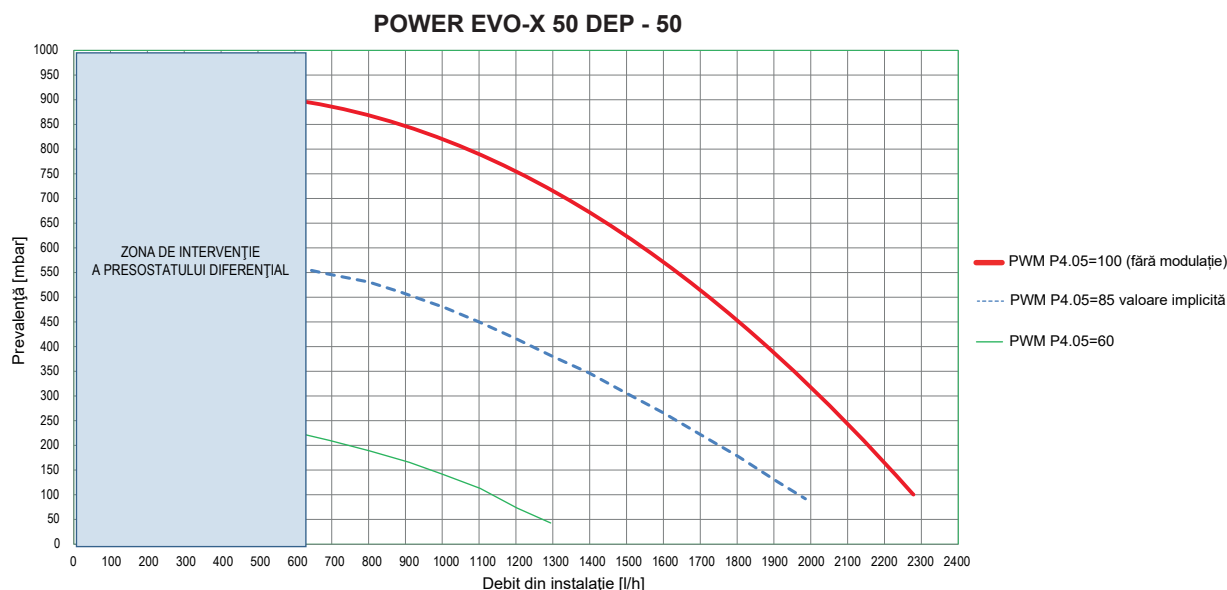

1.6 Pompă cu turație variabilă

Funcția de pompă modulată este activă numai în regim de încălzire. La comutarea vanei cu trei căi în regim ACM, pompa funcționează întotdeauna la viteză maximă. Funcția de modulare se aplică numai pompei centralei și nu eventualelor pompe ale altor dispozitive externe.

În acest mod, placa centralei determină valoarea debitului care trebuie adoptat în funcție de puterea instantanee a centralei. Introducând în meniul **P4** parametrul P4.05, este posibilă modificarea cantității de modulație:

100= fără modulație

60 = modulație maximă

85= valoare implicită

1.7 Deblocarea manuală a pompei

Dar dacă este necesară o deblocare manuală, procedați așa cum este descris mai jos:

- Îndepărtați capacul pompei
- Folosind o șurubelniță plată, rotiți arborele având grijă să nu forțați scaunul

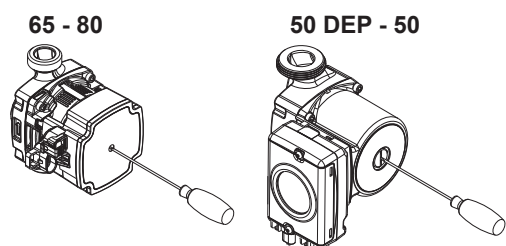

1.8 Circuit hidraulic

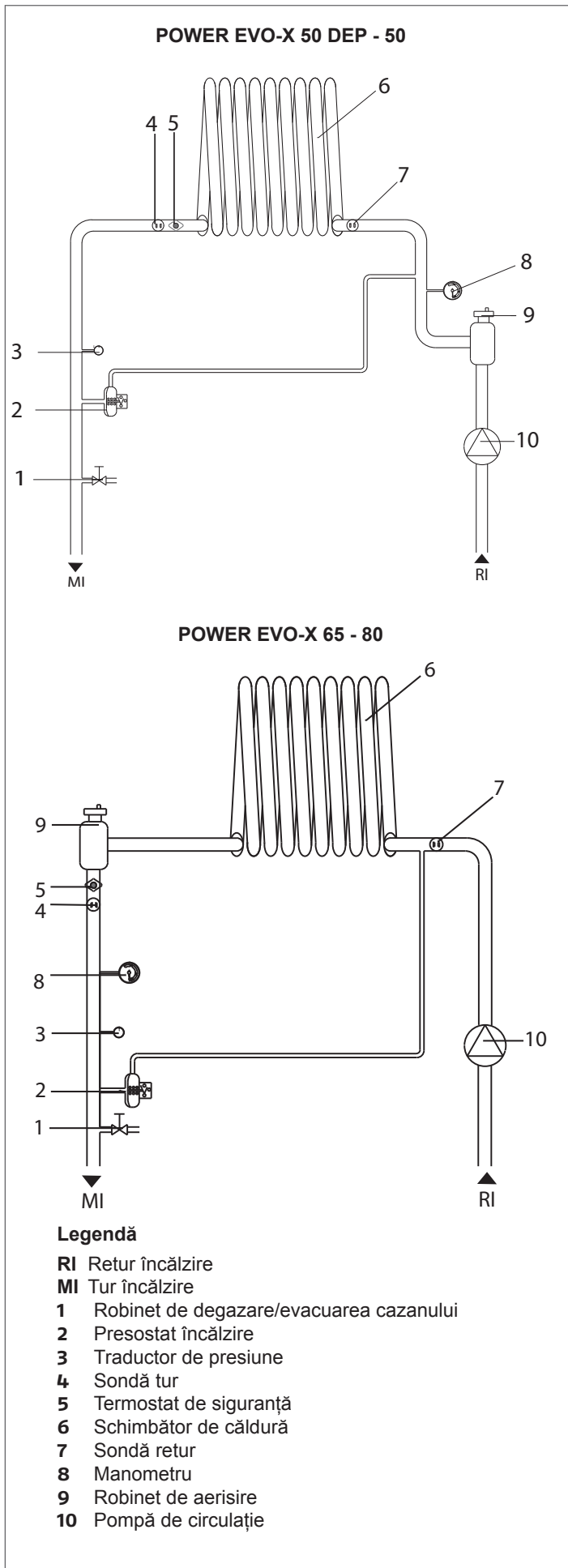

Sonde prezente în centrală

- 1** Termostat de siguranță
- 2** Sondă NTC de tur
- 3** Sondă de gaze arse
- 4** Sondă NTC de retur

POWER EVO-X 50 DEP - 50

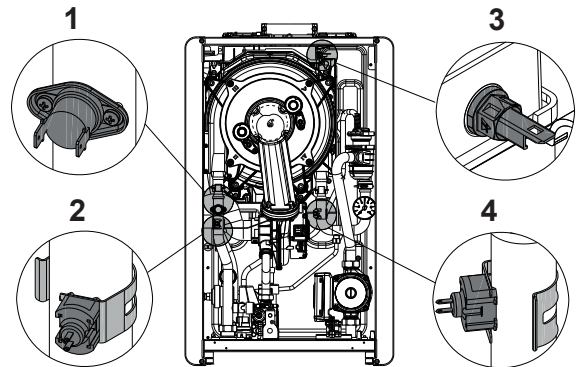

POWER EVO-X 65 - 80

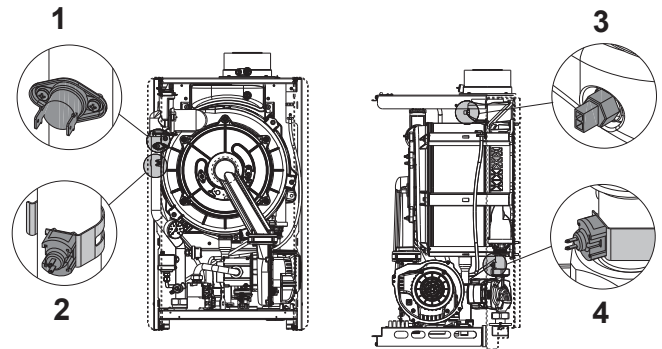







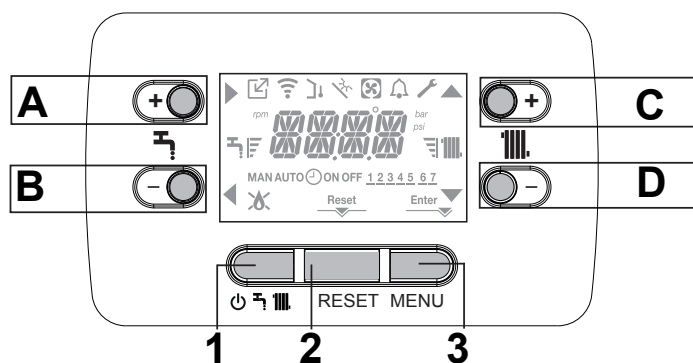











Valorile rezistive ale sondelor NTC în funcție de variațiile de temperatură

Temperatura °C Toleranța de test ±10%	Rezistență Ω	Temperatura °C Toleranța de test ±10%	Rezistență Ω
-20	67523	45	4896
-15	53254	50	4147
-10	42291	55	3525
-5	33808	60	3011
0	27700	65	2582
5	22290	70	2224
10	18070	75	1922
15	14740	80	1668
20	12110	85	1451
25	10 000	90	1267
30	8300	95	1110
35	6924	100	975
40	5810		

1.9 Panou de control



A	ESTE utilizat în mod normal pentru a crește valoarea temperaturii apei calde menajere, când săgeata este evidențiată ► îndeplinește funcția de confirmare
B	ESTE utilizat în mod normal pentru a scădea valoarea temperaturii apei calde menajere, când săgeata este evidențiată, ◀ îndeplinește funcția de înapoi/anulare
C	ESTE utilizat în mod normal pentru a crește valoarea temperaturii apei de încălzire, când săgeata este evidențiată ▲ vă permite să vă deplasați prin meniul P1
D	ESTE folosit în mod normal pentru a scădea valoarea temperaturii apei de încălzire, când săgeata este evidențiată ▼ vă permite să vă deplasați în meniul P1
A+C	Acces la meniul de setare a ceasului (vezi paragraful "3.2 Programarea centralei")
1	Utilizat pentru a modifica starea de funcționare a centralei (OPRIT, VARĂ și IARNA)
2	Utilizat pentru resetarea stării de alarmă sau întreruperea ciclului de aerisire
3	Utilizat pentru a accesa meniul INFO și P1. Atunci când pe ecran apare pictograma Enter, tasta preia funcția ENTER și este utilizată pentru a confirma valoarea setată la programarea unui parametru tehnic
1+3	Blocarea și deblocarea tastelor
2+3	Când centrala este în stare OFF, este utilizat pentru a activa funcția de analiză a combustiei (CO)

	Indică conectarea cu un dispozitiv la distanță (OT sau RS485)
	Indică conectarea la un dispozitiv Wifi
	Indică prezența unei sonde externe
	Indică activarea unor funcții speciale ACM sau prezența unui sistem de gestionare termic solar
	Pictogramă care se aprinde în cazul unei alarme
	Se aprinde în cazul unei defecțiuni împreună cu pictograma  , cu excepția alarmelor de flacără și de apă
	Indică prezența flăcării, în cazul blocării flăcării apare pictograma 
	Se aprinde în prezența unei alarme care necesită deblocarea manuală de către utilizator
	Se aprinde atunci când se solicită o operațiune de confirmare
	Când pictograma este activă, aceasta indică faptul că funcția de "confirmare" a tastei A este activă
	Când pictograma este activă, indică faptul că funcția „înapoi/anulare” a tastei B este activă .
	Când pictograma este activă, este posibil să navigați în meniu sau să creșteți valoarea parametrului selectat
	Când pictograma este activă, este posibil să navigați în meniu sau să micșorați valoarea parametrului selectat
	Pictograma se aprinde dacă încălzirea este activă, clipește dacă o solicitare de încălzire este în curs
	Pictograma se aprinde dacă ACM este activă, clipește dacă o solicitare de ACM este în curs
	Indică nivelul punctului de referință (1 liniuță valoarea minimă, 4 liniuțe valoarea maximă)
1 2 3 4 5 6 7	Indică zilele săptămânii
AUTO ON	NU ESTE DISPONIBIL PE ACEST MODEL
MAN ON	NU ESTE DISPONIBIL PE ACEST MODEL
MAN OFF	NU ESTE DISPONIBIL PE ACEST MODEL

 Funcția ACM de pe afișaj este afișată numai în cazurile B și C (vezi "1.1 Descrierea centralei").

Panoul de control acționează ca o interfață, afișează setările legate de sistem și oferă acces la parametri. MENIUL de configurare este organizat conform unei structuri arborescente pe mai multe niveluri. A fost definit un nivel de acces pentru fiecare submeniu: nivelul UTILIZATOR întotdeauna disponibil; nivel TEHNIC protejat prin parolă.

Mai jos este un rezumat al structurii arborelui MENU SETĂRI.

Este posibil ca unele informații să nu fie disponibile în funcție de nivelul de acces, starea mașinii, configurația sistemului sau revizuirea software-ului.

Mai jos este prezentată lista parametrilor programabili; dacă placa de control nu acceptă funcția respectivă, interfața trimite un mesaj de eroare.

1.10 Structura meniului

Pentru o explicație detaliată a parametrilor, consultați paragraful "1.11 Descrierea parametrilor".

Meniu	Parametri	Mesaj derulat numai dacă parametru P1.05 = 1	Valoare	Nivel parolă	Valoare setată din fabrică	Valori personalizate
P1		SETĂRI				
	P1.01	LIMBA	0 IT 1 RO 2 FR 3 EN 4 SR 5 HR	6 ES 7 EL 8 BG 9 PL 10 SL	UTILIZATOR 	
	P1.02	ORA ȘI ZIUA		UTILIZATOR 		
	P1.03	PROGRAMARE ORARĂ	NU ESTE DISPONIBIL			
	P1.05	MESAJ DERULANT	0 / 1	UTILIZATOR 	0	
	P1.07	SEASON AUTO-CHANGE	0 / 1	UTILIZATOR 	0	
	P1.08	T TRANSITION TO SUM	P1.09/40°C	UTILIZATOR 	20°C	
	P1.09	T TRANSITION TO WIN	0°C / P1.08	UTILIZATOR 	15°C	
P1.08 și P1.09 vizibile numai dacă P1.07 = 1						
P3		CONFIGURARE				
	P3.01	CONFIG. HIDRAULICĂ	0 / 1 / 2 / 3 / 4	INSTALATOR	0 (°)	
	P3.02	TIP TRADUCTOR PRESIUNE	0 / 1	SERVICE	1	
	P3.03	ACTIVARE UMLERE	0 / 1	SERVICE	0	
	P3.04	PRESIUNE ÎNCEPERE UMLERE	NU ESTE DISPONIBIL PE ACEST MODEL			
	P3.05	CICLU DE AERISIRE	0 / 1	SERVICE	1	
	P3.06	VITEZAMIN VENTILATOR	1.200-3.600	INSTALATOR	vezi tabelul cu date tehnice	
	P3.07	VITEZAMAX VENTILATOR	3.700-9.999	INSTALATOR	vezi tabelul cu date tehnice	
	P3.08	REGLARE APRINDERE LENTĂ	MIN-MAX	INSTALATOR	vezi tabelul cu date tehnice	
	P3.09	VITEZAMAX VENTILATOR ÎNC	MIN - MAX	INSTALATOR	vezi tabelul cu date tehnice	
	P3.10	GAMA NOMINALĂ	NU ESTE DISPONIBIL PE ACEST MODEL			
	P3.11	IESIRE AUX	0 / 1 / 2	INSTALATOR	0	
	P3.12	RESETARE CONTOR DE GAZE ARSE	0 / 1	INSTALATOR	0	
	P3.13	TURĂȚIA DE REPOZNIRE LA APRINDERE DUPĂ OPRIREA PENTRU TEMPERATURĂ	TURĂȚIE MINIMĂ VENTILATOR/ REGLARE APRINDERE LENTĂ	INSTALATOR	valoare minima între 3.600rpm și P3.08	
P4		ÎNCĂLZIRE				
	P4.01	HISTEREZIS OFF TEMP. ÎNALTĂ	2 - 10	SERVICE	5	
	P4.02	HISTEREZIS ON TEMP. ÎNALTĂ	2 - 10	SERVICE	5	
	P4.03	HISTEREZIS OFF TEMP. JOASĂ	2 - 10	SERVICE	3	
	P4.04	HISTEREZIS ON TEMP. JOASĂ	2 - 10	SERVICE	3	
	P4.05	SETARE POMPĂ	60 - 100	INSTALATOR	85	
	P4.08	CASCADĂ OTBus	NU SE APLICĂ LA ACEST MODEL			
	P4.09	USCARE ȘAPĂ	0 / 1	INSTALATOR	0 cu cazanul OPRIT și P4.15 = 1	
	P4.10	OPRIRE ÎNCĂLZIRE	0 - 20 min	INSTALATOR	3 min	
	P4.11	RESETARE TIMPI DE ÎNCĂLZIRE	0 / 1	INSTALATOR	0	
	P4.12	TIP ZONĂ PRINCIPALĂ	0 / 1	INSTALATOR	0	
	P4.13	ADRESA BE16 ZONA PRINCIP.	1 - 6	INSTALATOR	3	
	P4.14	CONF HIDRAULICĂ ZONA P	0 / 1	INSTALATOR	0	
	P4.15	ZONA P TJ	0 / 1	INSTALATOR	0	
	P4.16	TEMP MAX ZONA P	AT: TEMP MAX ZONA P - 80 BT: TEMP MAX ZONA P - 45	INSTALATOR	80 45	
	P4.17	TEMP MIN ZONA P	AT: 20 - TEMP MIN BT: 20 - TEMP MIN	INSTALATOR	40 20	
	P4.18	TERMOREGLARE ZONA P	0 (implicit) / 1	INSTALATOR	0	
	P4.19	PANTĂ CURBĂ ZONA P	1,0-3,0 → AT 0,2-0,8 → BT	INSTALATOR	2,0	
	P4.20	COMP NOCTURNĂ ZONA P	0 / 1	INSTALATOR	0	
	P4.21	POR ZONA P	NU MODIFICAȚI		0	

AT= TEMPERATURA RIDICATA • BT = TEMPERATURA SCAZUTA

(°) 0 = NUMAI ÎNCĂLZIRE - 1 = ACM CU FLUXOSTAT - 2 = ACM CU DEBITMETRU - 3 = BOILER ACM CU SONDĂ - 4 = BOILER ACM CU TERMOSTAT

Meniu	Parametri	Mesaj derulat numai dacă parametru P1.05 = 1	Valoare	Nivel parolă	Valoare setată din fabrică	Valori personalizate
	P4.22	MAN AUTO ZONA P	NU MODIFICAȚI		0	
	P4.23	ACTIVARE ZONA 1	0 / 1	INSTALATOR	0	
	P4.24	ADRESA BE16 ZONA1	1 - 6	INSTALATOR	1	
	P4.25	CONF HIDRAULICĂ ZONA 1	0 / 1	INSTALATOR	0	
	P4.26	ZONA1 TJ	0 / 1	INSTALATOR	0	
	P4.27	SET TEMP ZONA1	TEMP MIN ZONA 1 - TEMP MAX ZONA 1	UTILIZATOR 	40 - 80,5	
	P4.28	TEMP MAX ZONA 1	AT: TEMP MAX ZONA 1 - 80,5 BT: TEMP MAX ZONA 1 - 45,0	INSTALATOR	80,5	
	P4.29	TEMP MIN ZONA1	AT: 40 - TEMP MIN ZONA 1 BT: 20 - TEMP MIN ZONA 1	INSTALATOR	40	
	P4.30	TERMOREGLARE ZONA 1	0 / 1	INSTALATOR	0	
	P4.31	PANTĂ CURBĂ ZONA 1	1,0-3,0 → AT 0,2-0,8 → BT	INSTALATOR	2,0	
	P4.32	COMP NOCTURNĂ ZONA 1	0 / 1	INSTALATOR	0	
	P4.33	TIP DE CLĂDIRE	5min + 20min	INSTALATOR	5min	
	P4.34	REACTIVITATE SONDĂ EXTERNĂ	0+255	INSTALATOR	20	
P5		APĂ CALDĂ MENAJERĂ				
	P5.01	ANTILEGIONELLA	0/2	INSTALATOR	0	
	P5.02	ÎNTĂRZIERE PRIMA ANTILEGIONELLA	0 h/24h	INSTALATOR	0 h	
	P5.03	TEMP TUR ANTILEGIONELLA	65,0 °C/ 85,0 °C	INSTALATOR	80,0 °C	
	P5.04	HISTEREZIS ON BOILER	0,0 °C/ 10,0 °C	INSTALATOR	5,0°C (ext) - 0,0°C (int)	
	P5.05	HISTEREZIS OFF BOILER	0,0 °C/ 10,0 °C	INSTALATOR	5,0°C (ext) - 0,0°C (int)	
	P5.06	TEMP TUR BOILER ACM	50,0 °C/ 85,0 °C	INSTALATOR	80,0°C (dacă există boiler extern și par.507 = 0)	
	P5.07	TUR GLISANT BOILER	0 / 1	INSTALATOR	0	
	P5.08	TEMP. MIN ACM	37,5 °C/ 49,0 °C	INSTALATOR	37,5°C	
	P5.09	TEMP. MAX ACM	49,0 °C/ 60,0 °C	INSTALATOR	60,0°C	
	P5.12	ÎNTĂRZIERE ÎNC POSTACM	0 / 1	SERVICE	0	
	P5.13	TIMP POSTCIRC	1/255	SERVICE	6	
	P5.14	P5.14 (ACM ȘI ÎNCĂLZIRE SIMULTANE)	0 / 1	SERVICE	0	
	P5.15	P5.15 (COMPENSAREA VALORULUI ACM ACM)	0°C / 10°C	SERVICE	0°C	
P6		SISTEM SOLAR (se prezente bollitoare solare)				
	P6.01	ACTIVARE BE15	0 / 1	INSTALATOR	0	
	P6.02	TEMP. MAX. BOILER	10 + 130	INSTALATOR	60°C	
	P6.03	DELTA T ON POMPĂ	DELTA T OFF POMPĂ 30°C	INSTALATOR	8°C	
	P6.04	DELTA T OFF POMPĂ	4°C DELTA T ON POMPĂ	INSTALATOR	4°C	
	P6.05	INTEGRARE ÎNTĂRZIATĂ	0min - 199min	INSTALATOR	0 min	
	P6.06	TEMP. MIN. COLECTOR	(-)/-30°C - 0	INSTALATOR	(-)	
	P6.07	TEMP. MAX. COLECTOR	TEMP. PROTECȚIE COLECTOR 180°C	INSTALATOR	110°C	
	P6.08	TEMP. PROTECȚIE COLECTOR	80°C - TEMP. MAX. COLECTOR	INSTALATOR	110°C	
	P6.09	TEMP. AUTORIZARE COLECTOR	TEMP. BLOCARE COLECTOR - 95°C	INSTALATOR	40°C	
	P6.10	TEMP. BLOCARE COLECTOR	-20°C - TEMP. AUTORIZARE COLECTOR	INSTALATOR	35°C	
	P6.11	PWM POMPĂ COLECTOR	0min - 30min	INSTALATOR	0 min	
	P6.12	RĂCIRE BOILER	0 / 1	INSTALATOR	0	
	P6.13	STARE POMPĂ SISTEM SOLAR	0 / 1 / 2	INSTALATOR	0	
P7		TEHNICIAN				
	P7.01	ISTORIC ALARME	0 / 1	SERVICE	0 (valoarea se schimbă automat la 1 după 2 ore de funcționare)	
	P7.06	FUNCȚIA DE APEL SERVICE	0 / 2	SERVICE	2	
	P7.07	SCADENȚĂ SERVICE	0 / 255	SERVICE	52	
	P7.08	MOD EFICIENȚĂ ÎNALTĂ	0 / 1	SERVICE	0	
P8		CONECTIVITATE				
	P8.01	CONFIG BUS 485	0 / 1 / 2	SERVICE	0	
	P8.03	CONFIG OTBUS	0 / 1	SERVICE	1	
P9		CASCADĂ				
	P9.01	CONFIGURAȚIE ÎN CASCADĂ	0 / 1 / 2 / 3 / 4	SERVICE	0	
	P9.02	INTERVAL SUPLIMENTAR AL TURULUI UNITĂȚII DE ÎNCĂLZIRE	30 / 95	SERVICE	80	

(°) Meniul **P5** ACM este vizibil numai când parametrul P3.01 Configurație hidraulică = 3 sau 4 - cazul C sau B.

1.11 Descrierea parametrilor

Este posibil ca unele dintre următoarele funcții să nu fie disponibile, în funcție de tipul centralei și nivelul de acces.

PARAMETRU	DESCRIERE
P1.01	Pentru a seta limba dorită 0 IT - 1 RO - 2 FR - 3 EN - 4 SR - 5 HR - 6 ES - 7 EL - 8 BG - 9 PL - 10 SL.
P1.02	Pentru a seta ORA ȘI ZIUA.
P1.03	Nu este disponibil.
P1.05	Pentru a activa textul derulant.
P1.07	Consultați secțiunea „Schimbarea automată a sezonului Iamă - Vară”
P1.08	Consultați secțiunea „Schimbarea automată a sezonului Iamă - Vară”
P1.09	Consultați secțiunea „Schimbarea automată a sezonului Iamă - Vară”
P3.01	Pentru a seta tipul de configurație hidrolică a centralei: 0 = DOAR ÎNCĂLZIRE - 1 = ACM INSTANTANEE CU FLUXOSTAT - 2 = ACM INSTANTANEE CU DEBITMETRU - 3 = BOILER ACM CU SONDĂ - 4 = BOILER ACM CU TERMOSTAT. Valoare din fabrică = 0. La înlocuirea plăcii electronice, asigurați-vă că acest parametru este setat la 0
P3.02	Pentru a seta tipul de traductor de presiune a apei: 0 = presostat de apă - 1 = traductor de presiune. Valoare din fabrică = 1, nu se modifică. La înlocuirea plăcii electronice, asigurați-vă că acest parametru este setat la 1.
P3.03	Pentru a activa funcția de "umplere semiautomată" atunci când un traductor de presiune și o electrovalvă de umplere sunt instalate în centrală. Valoare din fabrică = 0, nu se modifică. La înlocuirea plăcii electronice, asigurați-vă că acest parametru este setat la 0.
P3.04	Apare numai dacă P3.03 = 1. NU ESTE DISPONIBIL PE ACEST MODEL.
P3.05	Pentru a dezactiva funcția ciclului de aerisire. Valoare din fabrică = 1, setați parametru la 0 pentru a dezactiva funcția.
P3.06	Pentru a modifica viteza minimă a ventilatorului.
P3.07	Pentru a modifica viteza maximă a ventilatorului.
P3.08	Pentru a regla aprinderea lentă (poate fi programat în intervalul P3.06 - P3.07).
P3.09	Pentru a regla turația maximă a ventilatorului pe încălzire (poate fi programat în intervalul P3.06 - P3.07).
P3.10	Pentru a modifica puterea de încălzire în modul de încălzire. NU ESTE DISPONIBIL PE ACEST MODEL.
P3.11	Pentru a configura funcționarea unui releu suplimentar (numai dacă este instalată placa BE09 (kit accesoriu)) pentru a aduce o fază (230Vac) la o a doua pompă de încălzire (pompă suplimentară) sau la o vană de zonă. Valoare din fabrică = 0 și poate fi programat în intervalul 0 - 2 cu următoarea semnificație: P3.11 = 0 - gestionarea depinde de configurația cablajului plăcii BE09: jumper tăiat: pompă suplimentară - jumper prezent: vană de zonă. P3.11 = 1 - gestionare vană de zonă P3.11 = 2 - gestionare pompă suplimentară
P3.12	Permite resetarea contorului de ore de funcționare în condiții speciale (vezi „Semnale și anomalii” pentru mai multe detalii, anomalia E091). Valoare din fabrică = 0, se setează la 1 pentru a reseta contorul de ore al senzorului de gaze arse după o operațiune de curățare a schimbătorului de căldură primar. După finalizarea procedurii de resetare, parametru revine automat la valoarea 0.
P3.13	Acest parametru permite reglarea aprinderii lente la reaprinderea arzătorului în urma opririi din cauza atingerii temperaturii de referință. Reglarea este posibilă între valoarea minimă a vitezei ventilatorului (P3.06) și valoarea vitezei în timpul pornirii lente (P3.08).
P4.01	Pentru sistemele cu temperatură înaltă, acest parametru vă permite să setați valoarea histerezisului utilizat de placa de control pentru a calcula temperatura de tur pentru oprirea arzătorului: TEMPERATURA DE OPRIRE = PUNCT DE REFERINȚĂ ÎNCĂLZIRE + P4.01. Valoare din fabrică = 5°C, poate fi modificat în intervalul 2 - 10°C.
P4.02	Pentru sistemele cu temperatură înaltă, acest parametru vă permite să setați valoarea histerezisului utilizat de placa de control pentru a calcula temperatura de pornire a arzătorului: TEMPERATURA DE PORNIRE = PUNCT DE REFERINȚĂ ÎNCĂLZIRE - P4.02 Valoare din fabrică = 5°C, poate fi modificat în intervalul 2 - 10°C.
P4.03	Pentru sistemele cu temperatură joasă, acest parametru vă permite să setați valoarea histerezisului utilizat de placa de control pentru a calcula temperatura de tur pentru oprirea arzătorului: TEMPERATURA DE OPRIRE = PUNCT DE REFERINȚĂ ÎNCĂLZIRE + P4.03. Valoare din fabrică = 3°C, poate fi modificat în intervalul 2°C - 10°C.
P4.04	Pentru sistemele cu temperatură joasă, acest parametru vă permite să setați valoarea de histerezis utilizată de placa de control pentru a calcula temperatura de pornire a arzătorului: TEMPERATURA DE PORNIRE = PUNCT DE REFERINȚĂ ÎNCĂLZIRE - P4.04. Valoare din fabrică = 3°C, poate fi modificat în intervalul 2°C - 10°C.
P4.05	Viteza pompei este PROPORȚIONALĂ cu viteza ventilatorului, iar în regimul de ACM este întotdeauna la maxim. Parametru poate fi setat în intervalul 60-100. 100 = fără modulație - 60 = modulație maximă - 85 = valoare implicită
P4.08	Permite configurarea centralei pentru aplicații în cascadă prin intermediul semnalului OT+.
P4.09	Vă permite să activați funcția de uscare a șapei (consultați secțiunea „Funcția de uscare a șapei” pentru mai multe detalii). Valoare din fabrică = 0, cu centrala în poziția OFF și P4.15=1. Setați la 1 pentru a activa funcția de uscare șapă pentru zonele de încălzire cu temperatură joasă. Parametru revine automat la valoarea 0 odată ce funcția de uscare a șapei s-a încheiat, este posibil să o întrerupeți setând valoarea la 0.
P4.10	Vă permite să modificați temporizarea de oprire forțată a încălzirii, referitor la timpul de întârziere introdus pentru reaprinderea arzătorului după ce acesta a fost oprit din cauza atingerii temperaturii de referință încălzire. Valoare din fabrică = 3 minute și poate fi setat la o valoare cuprinsă între 0 min și 20 min.
P4.11	Acest parametru se utilizează pentru a anula funcția RESETARE TIMPI ÎNCĂLZIRE ȘI TEMPORIZARE PUTERE MAXIMĂ ÎNCĂLZIRE REDUSĂ în timpul căreia viteza ventilatorului este limitată între valoarea minimă și 60 % din puterea maximă de încălzire setată, cu o creștere de 10 % la fiecare 15 minute. Valoarea din fabrică pentru acest parametru este 0; setați valoarea 1 pentru a reseta temporizările.
P4.12	Acest parametru vă permite să configurați sistemul pentru a gestiona o vană de amestec și o pompă suplimentară pe sistemul principal de încălzire (este necesară utilizarea plăcii accesoriu BE16, care nu este furnizată în mod standard). Valoarea din fabrică pentru acest parametru este 0, programați parametru la 1 pentru conectarea unei plăci BE16. Notă: acest parametru nu poate fi modificat când este conectat un cronotermostat OT+.
P4.13	Când P4.12 = 1, acest parametru vă permite să setați adresa plăcii BE16. Valoarea din fabrică a acestui parametru este 3 și poate fi programat în intervalul 1 - 6. Notă: consultați fișa de instrucțiuni a plăcii accesoriu BE16 pentru detalii suplimentare despre utilizarea acestui parametru.
P4.14	Când P4.12 = 1, acest parametru vă permite să setați configurația hidrolică a zonei principale de încălzire. Valoarea din fabrică a acestui parametru este 0 și permite gestionarea unei zone directe, setați parametru la 1 pentru gestionarea unei zone mixte. Notă: consultați fișa de instrucțiuni a plăcii accesoriu BE16 pentru detalii suplimentare despre utilizarea acestui parametru.
P4.15	Vă permite să specificați tipul de zonă de încălzit, puteți alege dintre următoarele opțiuni: 0 = TEMPERATURĂ ÎNALTĂ (setare din fabrică) ● 1 = TEMPERATURĂ JOASĂ
P4.16	Specifică valoarea maximă a punctului de setare a încălzirii care poate fi setat: interval 20°C - 80°C, implicit 80°C pentru sisteme de temperatură înaltă ● interval 20°C - 45°C, implicit 45°C pentru sisteme de temperatură joasă. Notă: Valoarea lui P4.16 nu poate fi mai mică decât P4.17.
P4.17	Cu acest parametru se poate specifica valoarea minimă a punctului de referință de încălzire care poate fi setat: interval 20°C - 80°C, implicit 40°C pentru sisteme de temperatură înaltă ● interval 20°C - 45°C, implicit 20°C pentru sisteme de temperatură joasă Notă: valoarea lui P4.17 nu poate fi mai mare decât P4.16.
P4.18	Vă permite să activați controlul temperaturii atunci când o sondă externă este conectată la sistem. Valoare din fabrică = 0, centrala funcționează întotdeauna la un punct fix. Cu parametru la 1 și sonda externă conectată, centrala funcționează în termoreglare. Cu sonda externă deconectată, centrala funcționează întotdeauna la un punct fix. Consultați secțiunea „Setarea termoreglării” pentru mai multe detalii despre această funcție.
P4.19	Vă permite să setați numărul curbei de compensare utilizate de centrală atunci când este în termoreglare. Valoare din fabrică = 2,0 pentru sistemele cu temperatură înaltă și 0,5 pentru cele cu temperatură joasă. Parametru poate fi programat în intervalul 1.0 - 3.0 pentru sistemele cu temperatură înaltă, 0.2 - 0.8 pentru cele cu temperatură joasă. Consultați secțiunea „Setarea termoreglării” pentru mai multe detalii despre această funcție.
P4.20	Activați funcția „compensare nocturnă”. Valoare implicită = 0, setați la 1 pentru a activa funcția. Consultați secțiunea „Setarea termoreglării” pentru mai multe informații despre această funcție.
P4.21- P4.22	NU MODIFICATI
P4.23	Acest parametru vă permite să activați gestionarea unei zone suplimentare de încălzire (este necesar să utilizați placa accesoriu BE09 care nu este furnizată standard). Valoarea din fabrică este 0, setați la 1 pentru a activa funcția. Notă: acest parametru nu poate fi modificat când este conectat un cronotermostat OT+.
P4.24	Când P4.23 = 1, acest parametru vă permite să setați adresa plăcii BE16 pentru zona 1. Valoarea din fabrică este 1 și poate fi programată în intervalul 1 - 6. Notă: consultați fișa de instrucțiuni a plăcii accesoriu BE16 pentru detalii suplimentare despre utilizarea acestui parametru.
P4.25	Când P4.23 = 1, acest parametru vă permite să setați configurația hidrolică a zonei 1 de încălzire. Valoarea din fabrică a acestui parametru este 0 și permite gestionarea unei zone directe, setați la 1 pentru gestionarea unei zone mixte. Notă: consultați fișa de instrucțiuni a plăcii accesoriu BE16 pentru detalii suplimentare despre utilizarea acestui parametru.

P4.26	Când P4.23 = 1, acest parametru vă permite să specificați tipul de zonă de încălzit. Puteți alege dintre următoarele opțiuni: 0 = TEMPERATURĂ ÎNALTĂ (setare din fabrică) ● 1 = TEMPERATURĂ JOASĂ
P4.27	Când P4.23 = 1, acest parametru vă permite să specificați valoarea punctului de referință de încălzire pentru zona 1. Setarea din fabrică pentru acest parametru este P4.28 și poate fi programată în intervalul P4.29 și P4.28.
P4.28	Acest parametru vă permite să specificați valoarea maximă a punctului de referință de încălzire care poate fi setat pentru zona 1 interval 20°C - 80,5°C, implicit 80,5°C pentru sisteme de temperatură înaltă ● interval 20°C - 45°C, implicit 45°C pentru sisteme de temperatură joasă. Notă: valoarea lui P4.28 nu poate fi mai mică de P4.29.
P4.29	Acest parametru vă permite să specificați valoarea minimă a punctului de referință de încălzire care poate fi setat pentru zona 1 interval 20°C - 80,5°C, implicit 40°C pentru sisteme de temperatură înaltă ● interval 20°C - 45°C, implicit 20°C pentru sisteme de temperatură joasă Notă: valoarea lui P4.29 nu poate fi mai mare decât P4.28.
P4.30	Acest parametru vă permite să activați controlul temperaturii pentru zona 1 atunci când o sondă externă este conectată la sistem. Valoarea din fabrică este 0, centrala funcționează pentru zona 1 întotdeauna la punct fix; pentru a face centrala să funcționeze în condiții climatice, conectați o sondă externă și setați parametru la 1. Cu sonda externă deconectată, centrala funcționează întotdeauna la un punct fix. Consultați secțiunea „Setarea controlului temperaturii” pentru mai multe detalii despre această funcție.
P4.31	Acest parametru vă permite să setați numărul curbei de compensare pentru zona 1 utilizată de centrală atunci când este în modul climatic. Valoarea din fabrică pentru acest parametru este 2,0 pentru sistemele cu temperatură înaltă și 0,5 pentru cele cu temperatură joasă. Parametrul poate fi programat în intervalul 1.0 - 3.0 pentru sistemele cu temperatură înaltă, 0.2 - 0.8 pentru cele cu temperatură joasă. Consultați secțiunea „Setarea controlului temperaturii” pentru mai multe detalii despre această funcție.
P4.32	Acest parametru activează funcția de "compensare nocturnă" pentru zona 1. Valoarea implicită = 0, setați 1 pentru a activa funcția. Consultați secțiunea „Setarea controlului temperaturii” pentru mai multe detalii despre această funcție.
P4.33	Indicârfrecvența cu care se actualizează valoarea calculată a temperaturii exterioare pentru reglarea temperaturii; o valoare scăzută este utilizată pentru clădirile slab izolate.
P4.34	Interval de citire a valorii temperaturii exterioare citită de sondă.
P5.01	Acest parametru vă permite să activați „funcția antilegionella” așa cum este indicat în secțiunea „Funcția antilegionella (doar dacă este conectat un boiler de ACM cu sondă)”. Valoarea din fabrică pentru acest parametru este 0 (funcție dezactivată). Setați valoarea la 1 pentru a activa funcția săptămânală antilegionella, funcția este efectuată în a treia zi a săptămânii la ora 03:00 am. Setați valoarea la 2 pentru a activa funcția zilnică antilegionella, funcția este efectuată în fiecare zi a săptămânii la ora 03:00am.
P5.02	Acest parametru indică întârzierea în ore față de prima dată când este urmată funcția antilegionella.
P5.03	Este temperatura de tur al centralei când funcția antilegionella este activă.
P5.04	Solicitarea de încărcare a boilerului de ACM este activată atunci când temperatura măsurată de sonda boilerului de ACM este mai mică decât punctul de referință al boilerului - par. P5.04.
P5.05	Solicitarea de încărcare a boilerului de ACM este dezactivată atunci când temperatura măsurată de sonda boilerului de ACM este mai mare decât punctul de referință al boilerului + par. P5.05.
P5.06	Parametru pentru setarea temperaturii de tur a centralei către boilerul de apă caldă menajeră.
P5.07	Acest parametru vă permite să activați funcția TUR GLISANT pentru a modifica punctul de referință al turului utilizat de centrală atunci când este solicitare de apă caldă menajeră (numai dacă este conectat un boiler cu sondă, cazul C). Valoarea din fabrică pentru acest parametru este 0 (funcție dezactivată), setați parametrul la 1 pentru a activa funcția. Consultați secțiunea „Tur glisant (numai dacă boilerul este conectat)” pentru mai multe informații despre această funcție.
P5.08	Pentru a seta valoarea minimă de referință pentru apă caldă menajeră.
P5.09	Pentru a seta valoarea maximă de referință pentru apă caldă menajeră.
P5.12	Cu această valoare este posibilă activarea/dezactivarea funcției de postcirculație a ACM cu inhibarea pomării încălzirii.
P5.13	Consultați secțiunea „Funcție specială: apă caldă menajeră și încălzire simultane”
P5.14	Consultați secțiunea „Funcție specială: apă caldă menajeră și încălzire simultane”
P5.13	Prin intermediul acestei valori puteți seta durata postcirculației apei calde menajere atunci când este activată funcția de postcirculație a apei calde menajere cu inhibarea pomării încălzirii.
P6.01	Acest parametru permite activarea gestionării unui boiler cu sistem solar (numai în cazul boilerelor cu sondă - cazul C); este necesară utilizarea suportului de accesorii BE15. Valoarea setată din fabrică este 0 = gestionarea boilerului cu sistem solar este dezactivată; pentru a activa funcția, setați parametrul la 1.
P6.02	Acest parametru permite setarea temperaturii maxime în partea superioară a boilerului. Valoarea setată din fabrică este de 60°C. Parametrul poate fi programat între 10°C + 130°C.
P6.03	Acest parametru permite gestionarea diferenței de temperatură dintre sonda colectorului și sonda inferioară a boilerului pentru încărcarea termică a boilerului (activarea pompei sistemului solar). Valoarea setată din fabrică este de 8°C. Parametrul poate fi programat între 4°C + 30°C. Observație: valoarea P6.03 trebuie să fie mai mare de P6.04.
P6.04	Acest parametru permite gestionarea diferenței de temperatură dintre sonda colectorului și sonda inferioară a boilerului pentru întreruperea încărcării termice a boilerului (oprirea pompei sistemului solar). Valoarea setată din fabrică este de 4°C. Parametrul poate fi programat între 4°C + 30°C. Observație: valoarea P6.04 trebuie să fie mai mică de P6.03.
P6.05	Acest parametru permite setarea timpului de întârziere a integrării sistemului solar de către unitatea de încălzire. Valoarea setată din fabrică este de 0 min. Parametrul poate fi programat între 0 min. + 180 min.
P6.06	Cu acest parametru se setează temperatura minimă a colectorului pentru activarea funcției anti-îngheț a colectorului sistemului solar. Valoare reglată din fabrică este de: - - °C (funcția anti-îngheț a colectorului sistemului solar este dezactivată). Parametrul poate fi programat între -30°C + +5°C.
P6.07	Parametrul pentru setarea temperaturii maxime a colectorului pentru blocarea pompei colectorului sistemului solar (protecția instalației). Pompa este apoi activată imediat ce temperatura colectorului scade sub [P6.07 - 10°C]. Valoarea setată din fabrică este de 110°C. Parametrul poate fi programat între 80°C + 180°C. Observație: valoarea P6.07 trebuie să fie mai mare de P6.08.
P6.08	Parametrul pentru setarea temperaturii maxime a colectorului pentru activarea funcției de răcire a colectorului sistemului solar. Valoarea setată din fabrică este de 110°C. Parametrul poate fi programat între 80°C + 180°C. Observație: valoarea P6.08 trebuie să fie mai mică de P6.07.
P6.09	Parametrul pentru setarea temperaturii minime pentru activarea pompei colectorului sistemului solar. Valoarea setată din fabrică este de 40°C. Parametrul poate fi programat între -20°C + +95°C. Observație: valoarea P6.09 trebuie să fie mai mare de P6.10.
P6.10	Acest parametru permite setarea temperaturii minime pentru dezactivarea pompei de la colectorul sistemului solar. Valoarea setată din fabrică este de 35°C. Parametrul poate fi programat între -20°C + +95°C. Observație: valoarea P6.10 trebuie să fie mai mică de P6.09.
P6.11	Acest parametru permite setarea perioadei de modulare PWM a pompei sistemului solar. Valoarea setată din fabrică este de 0 min. (funcția de modulare a pompei colectorului sistemului solar este dezactivată). Parametrul poate fi programat între 0 min. + 30 min.
P6.12	Parametrul pentru activarea/dezactivarea funcției de răcire a boilerului; puteți alege una dintre următoarele opțiuni. 0= FUNCȚIE INACTIVĂ (valoare reglată din fabrică) ● 1= FUNCȚIE ACTIVĂ
P6.13	Parametru pentru configurarea funcționării pompei colectorului sistemului solar; puteți alege una dintre următoarele opțiuni: 0= OFF (valoare reglată din fabrică) ==> pompa de la colectorul sistemului solar este în permanență dezactivată 1= ON ==> pompa de la colectorul sistemului solar este întotdeauna pornită 2= AUTO ==> pompa de la colectorul sistemului solar pornește și se oprește în conformitate cu regulile de gestionare a sistemului solar
P7.01	Pentru a activa stocarea istoricului alarmelor. Valoare implicită 0: valoarea se schimbă automat la 1 după 2 ore de funcționare.
P7.06	Acest parametru permite controlul periodic al centralei în funcție de o perioadă de funcționare prestabilită în parametrul P7.07. Sunt disponibile trei valori de setare: 0 = funcție dezactivată 1 = funcție activată conform următoarei reguli: dacă P7.07 < 4, pe afișaj apare semnalizarea CFS dacă P7.07 = 0, pe afișaj apare semnalul SFS (STOP PENTRU SERVICE) care indică inhibarea permanentă a tuturor solicitărilor de încălzire și de apă caldă menajeră. Nu se poate reseta 2 = funcția activată: când P7.07 = 0, afișajul indică semnalizarea CFS fără oprirea funcționării În această condiție, meniul INFO (linia I044) afișează numărul de zile care au trecut de la apariția semnalului CFS (P7.07 = 0)  Semnalul CFS apare la intervale de 10 min cu durata de 1 min, cu 1 lună înainte de sfârșitul perioadei stabilite în parametrul P7.07.

P7.07	Perioada de funcționare prestabilită pentru apelul la service (parametrul P7.06)
P7.08	Funcție automată care se activează la prima alimentare cu energie electrică sau după 60 de zile de nefolosire (centrală alimentată electric). În acest mod, timp de 60 de minute, centrala limitează puterea de încălzire la minim și temperatura maximă a ACM la 55°C. Activarea funcției Coșar dezactivează temporar această funcție. În timpul funcționării, pictograma de presiune a apei clipește (0,5sec pornit - 0,5sec oprit). 0 = VALOARE DE FABRICA, mod de înaltă eficiență dezactivat, 1 = mod de înaltă eficiență activat.
P8.01	Acest parametru este utilizat pentru a permite gestionarea de la distanță a cazanului (în prezența REC10H). Există trei valori de setare: 0 = VALOAREA DE FABRICA. Interfața mașinii este operațională, controlul de la distanță prin ModBus este activat 1 = interfața de pe mașină este operațională, controlul de la distanță prin ModBus este dezactivat 2 = interfața de pe mașină nu este operațională, telecomanda este activată prin REC10H. Doar tasta MENU rămâne activă pentru modificarea parametrului P8.01.
P8.03	Acest parametru este utilizat pentru a permite controlul de la distanță al centralei prin intermediul unui dispozitiv OpenTherm: 0 = Funcționalitatea OT+ este dezactivată, nu este posibil controlul de la distanță al centralei folosind un dispozitiv OT+. Prin setarea acestui parametru la 0, orice conexiune OT+ este întreruptă instantaneu 1 = VALOARE DE FABRICA. Funcționalitatea OT+ activată, este posibil să se conecteze un dispozitiv OT+ pentru controlul de la distanță al centralei. Prin conectarea unui dispozitiv OT+ la centrală, mesajul „Ot” apare pe ecran.
P9.01	Configurație în cascadă - Dacă este programat la 0, unitatea de încălzire individuală nu este instalată într-un sistem în cascadă. Dacă este programat la 1, 2, 3, 4, unitatea de încălzire este instalată într-un sistem în cascadă. 1, 2, 3 și 4 reprezintă adresa unității de încălzire. Fiecare unitate de încălzire trebuie să aibă o adresă diferită de celelalte. Prin programarea parametrului P9.01=1 și folosind un singur cazan, centrala poate fi utilizată individual prin exploatarea dispozitivelor cu arhitectură în cascadă (REC12 + MSC), în acest caz însă, centrala va avea limitările indicate pentru configurațiile în cascadă (P9.01 = 1 sau 2 sau 3 sau 4).
P9.02	Interval suplimentar al turului unității de încălzire - Utilizat numai atunci când unitatea de încălzire este instalată într-un sistem în cascadă pentru a limita calculul controlului temperaturii fiecărei unități de încălzire în parte. Setajii întotdeauna la 80. Programarea la 90°C este permisă numai în cazul aplicațiilor speciale unde este necesar ca temperatura de pe tur să ajungă până la 90°C.

1.12 Configurarea unui sistem cu REC10

Centrala **POWER EVO-X**, într-o singură aplicație, poate fi introdusă într-un sistem în care sunt prezente plăci de management REC10 sau REC10H și BE (BE15 pentru managementul termic solar, BE16 pentru gestionarea zonelor directe sau mixte, BE17 pentru deviatorul ACM/sistem). În raport cu pompa de căldură și/ sau fotovoltaic Utilizați conectorul CE4 situat sub raftul cazanului pentru a conecta telecomanda.

Setați parametrul P8.01 (CONFIG BUS 485) = 2.

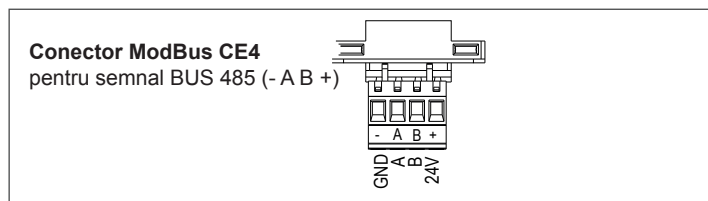

Dacă este prezent un REC10 sau REC10H, pentru parametrizarea sistemului, consultați manualul de programare al REC însuși.

1.12.1 Programarea particulară a parametrului P9.01

Cazanul prevede posibilitatea unor tehnici speciale programare. Prin programarea parametrului P9.01=1 și folosind un singur cazan, centrala poate fi utilizată individual prin exploatarea dispozitivelor cu arhitectură în cascadă (REC12 + MSC), în acest caz însă, centrala va avea limitările indicate pentru configurațiile în cascadă (P9.01 = 1 sau 2 sau 3 sau 4).

1.13 Configurația cazanului în cascadă

POWER EVO-X poate fi introdus într-un sistem de control în cascadă de la 2 până la 4 cazane. Utilizați conectorul **MB02** al plăcii cazanului și conectorul **X1** al plăcii MSC pentru a realiza conexiunea între module și managerul de cascadă.

REC12 îndeplinește funcția de control al sistemului.

Programați parametrul P9.01 setându-l la o valoare între 1 și 4. Această valoare identifică adresa unică a cazanului în sistemul în cascadă.

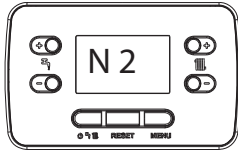

⚠ Dacă două adrese identice sunt atribuite unităților din greșeală, pe afișaj va apărea un cod de eroare de comunicare.

Odată efectuată această operațiune, cu centrala neîncălzită și după câteva minute, afișajul va afișa valoarea adresei acesteia.

Consultați manualul REC12 pentru a continua cu programarea sistemului.

Atunci când centrala este identificată ca parte a unui sistem în cascadă, unele funcții/afișaje sunt simplificate sau inhibate:

- centrala funcționează numai în modul DOAR ÎNCĂLZIRE
- funcțiile de termoreglare locală sunt dezactivate
- stările VARĂ și IARNA sunt dezactivate
- se dezactivează gestionarea directă a SETPOINTULUI DE ÎNCĂLZIRE cererea de căldură vine doar din sistemul extern sub forma unui procent din puterea furnizată de centrală (procent în raport cu MAXIM spre MINIM programat în cazanul unic)
- pe lângă regulile tradiționale, gestionarea ventilației cazanului poate fi gestionată și direct de sistemul extern
- dezactivarea funcției de încălzire a șapei
- dezactivați canalul OPENTHERM (OT+).

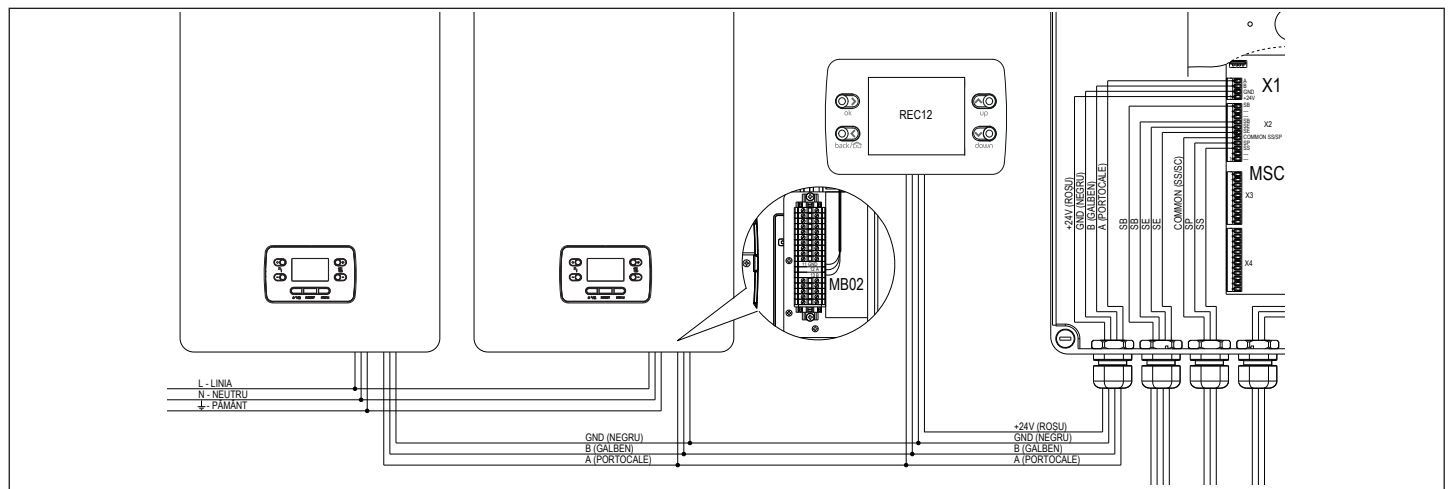

1.14 Accesul la parametri

Apăsarea tastei MENU timp de cel puțin 2 sec. permite accesul la meniul **P1** care permite programarea parametrilor. Primul element de meniu apare pe ecran.

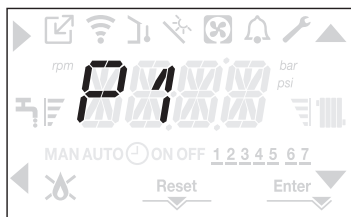

Accesul la programarea parametrilor din meniul TEHNIC este protejat prin parolă; apăsarea tastei MENU a doua oară timp de cel puțin 2 sec afișează PWD care clipește cu o frecvență de 0,5sec ON și 0,5sec OFF pentru o durată de 2 sec.



Apoi apare <<0000>> pe cele patru cifre, care clipește cu o frecvență de 0,5sec ON și 0,5sec OFF; pictogramele ▲, ▼, ► și ◀ se aprind pentru a permite introducerea valorii parolei.

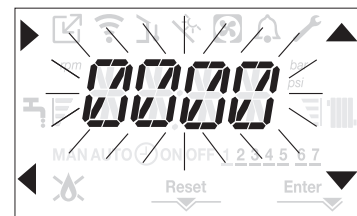

Există două niveluri de acces la parametri:
INSTALATOR
SERVICE

(nivelul de utilizator nu necesită o parolă).
 Setai parola furnizată de producător în funcție de nivelul de acces dorit, folosind tasta corespunzătoare săgeților ▲, ▼ pentru a introduce valoarea.

Apăsați tasta **A** la săgeată ► pentru a confirma.

Apăsând tasta **B** la săgeată ◀ se revine la nivelul anterior ieșind din meniul **P1**.

Acum este posibilă navigarea în meniu folosind tastele săgeată **C** și **D**, confirmând accesul la un submeniu cu tasta săgeată **A** sau revenirea la nivelul anterior folosind tasta săgeată **B**.

În orice punct al meniului, o apăsare lungă (> 2 sec) a tastei ◀ părăsește navigarea și revine la ecranul principal.

Interfața revine automat la ecranul principal după 60 de secunde în care nu a fost apăsată nicio tastă.

2 INSTALARE

2.1 Recepționarea produsului

Centrala **POWER EVO-X** este livrată pe paleți, ambalată și protejată cu carton.

Într-o pungă de plastic poziționată în interiorul ambalajului, (1, pagină 5) este furnizat următorul material:

- Manualul instalatorului și manualul utilizatorului
- Fișa cu informații privind condițiile de garanție
- Suport susținere centrală
- Pachet 2 șuruburi + 2 dibluri pentru suport
- Robinet de gaz unghiular
- Furtun de evacuare a condensului
- Tub de conectare a supapei de aerisire
- Certificat de probă hidraulică
- Etichetă energetică (pentru modelele <68kW)

2.2 Dimensiuni și greutate

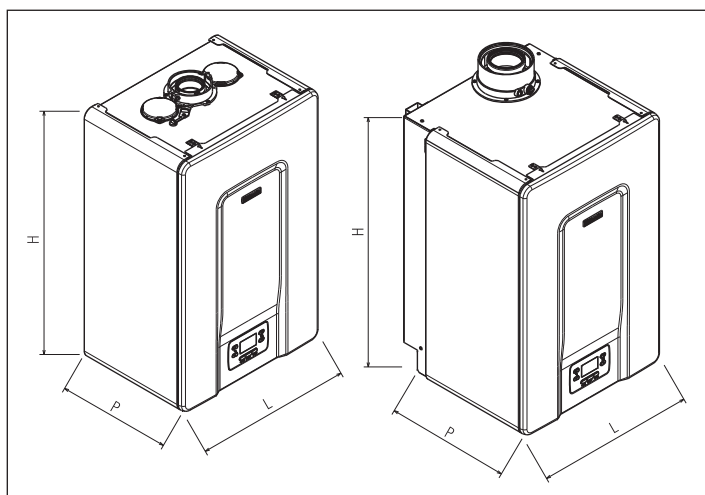

Descriere	POWER EVO-X				
	50 DEP	50	65	80	
L	470	470	470	470	mm
P	350	350	443	443	mm
H	740	740	740	740	mm
Greutate netă	35	35	53,5	53,5	kg

2.3 Locul de instalare

Centrala **POWER EVO-X** poate fi instalată în încăperi permanent ventilate dotate cu orificii de ventilație de dimensiuni corespunzătoare în conformitate cu Standardele și Prescripțiile Tehnice în vigoare la locul de instalare.

- ⚠️ Luați în considerare spațiul necesar pentru accesul la dispozitivele de siguranță și reglare și pentru întreținere.
- ⚠️ Verificați dacă gradul de protecție electrică al aparatului este adecvat pentru caracteristicile încăperii de instalare.
- ⚠️ Evitați ca aerul de ardere să fie contaminat de substanțe care conțin clor și fluor (de exemplu, conținute în cutii de spray, vopsele, detergenți).
- ⚠️ Modulele termice pot fi instalate în exterior numai cu ajutorul accesoriului specific.
- ⊖ Este interzisă obturarea sau reducerea dimensională a orificiilor de ventilație din încăperea de instalare, deoarece acestea sunt esențiale pentru o ardere corectă.

- ⊖ Este interzisă lăsarea recipientelor și a substanțelor inflamabile în încăperea în care este instalată centrala.

- ⚠️ La instalarea centralei, se recomandă utilizarea de îmbrăcăminte de protecție pentru a evita vătămările corporale.

În plus, trebuie respectate întotdeauna reglementările locale ale brigăzii de pompieri, ale companiei de gaz și orice alte reglementări municipale.

Acest tip de centrală murală cu condensare de tip C este capabil să funcționeze după cum urmează:

CAZUL A: doar încălzire fără boiler extern conectat. Centrala nu furnizează apă caldă menajeră.

CAZUL B: încălzire și apă caldă cu un boiler extern conectat (kit accesoriu la cerere), gestionat de un termostat: în această stare, ori de câte ori termostatul boilerului solicită caldura, centrala furnizează agent termic pentru prepararea apei calde menajere.

CAZUL C: încălzire și ACM cu un boiler extern conectat (kit accesoriu la cerere), controlat de o sondă de temperatură, pentru prepararea apei calde menajere. Atunci când conectați un boiler care nu este produs de noi, asigurați-vă că sonda utilizată are următoarele caracteristici: 10 kOhm la 25°C, B 3435 ±1%.

LOCAȚIE

În funcție de tipul de instalație, acesta este identificat în două categorii:

Centrală tip B23P-B53P, instalație cu evacuare forțată, cu tubulatură de evacuare fum și admisia de aer de ardere din încăperea în care este instalat. În cazul în care centrala nu este instalată în exterior, este obligatorie admisia de aer în camera de instalare; Centrală tip: C13,C13x; C33,C33x; C43,C43x; C53,C53x; C63,C63x; C83,C83x, C93,C93x: aparat cu cameră etansă cu conductă de evacuare a fumului și admisie aer de ardere din exterior. Nu necesită priză de aer în camera în care este instalat.

Aparatul poate fi instalat în interior (**fig. A**) sau în exterior într-un loc parțial protejat (**fig. B**), adică într-un loc în care nu este expus acțiunii directe și infiltrațiilor ploii, zăpezii sau grindinei.

Intervalul de temperatură în care poate funcționa este: >0°C până la +60°C.

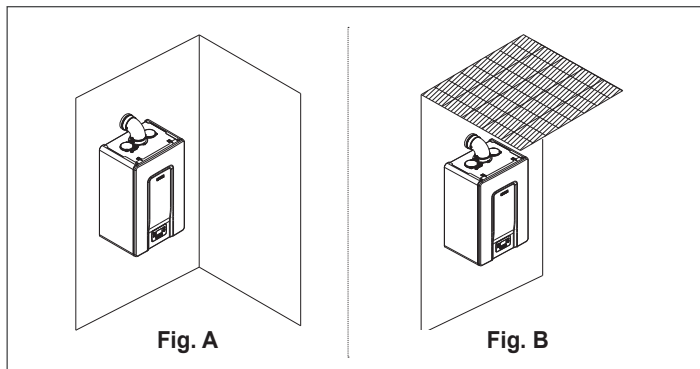

SISTEM ANTIÎNGHEȚ

Centrala este echipată standard cu un sistem automat antiîngheț, care se activează când temperatura apei din circuitul primar scade sub 5°C. Acest sistem este întotdeauna activ și garantează protecția centralei până la o temperatură a aerului în locul de instalare > 0°C.

- ⚠️ Pentru a beneficia de această protecție, pe baza funcționării arzătorului, centrala trebuie să poată aprinde flacăra; rezultă că orice condiție de blocare (de exemplu lipsa alimentării cu gaz sau cu energie electrică, sau intervenția unui dispozitiv de siguranță) dezactivează protecția.

În cazul în care centrala rămâne fără alimentare pentru perioade lungi de timp, în zonele în care pot apărea temperaturi sub $> 0^{\circ}\text{C}$ și nu doriți să goliți sistemul de încălzire, pentru protecția antiîngheț a acestuia se recomandă introducerea în circuitul primar un lichid antițigel de calitate bună. Urmați cu strictețe instrucțiunile producătorului privind procentul de lichid antițigel față de temperatura minimă la care doriți să protejați circuitul, durata și eliminarea lichidului.

Pentru partea de ACM se recomandă golirea circuitului.

Materialele din care sunt fabricate componentele centralei rezistă la lichidele antițigel pe bază de etilenglicoli.

DISTANȚE MINIME

Accesul la interiorul centralei pentru operațiunile normale de întreținere, respectând cerințele minime de spațiu pentru instalare.

Poziționați centrala, ținând cont de următoarele:

- trebuie să fie instalată pe un perete adecvat pentru a-i susține greutatea
- nu trebuie să fie amplasată deasupra unui aragaz sau a altui aparat de gătit
- este interzisă lăsarea substanțelor inflamabile în încăperea în care este instalată centrala
- pereții sensibili la căldură (de exemplu, pereții din lemn) trebuie să fie protejați cu mijloace adecvate cu o izolație corespunzătoare ignifugă.

2.4 Zone de siguranță minime recomandate

Zonele de siguranță pentru asamblarea și întreținerea aparatului sunt prezentate în figură.

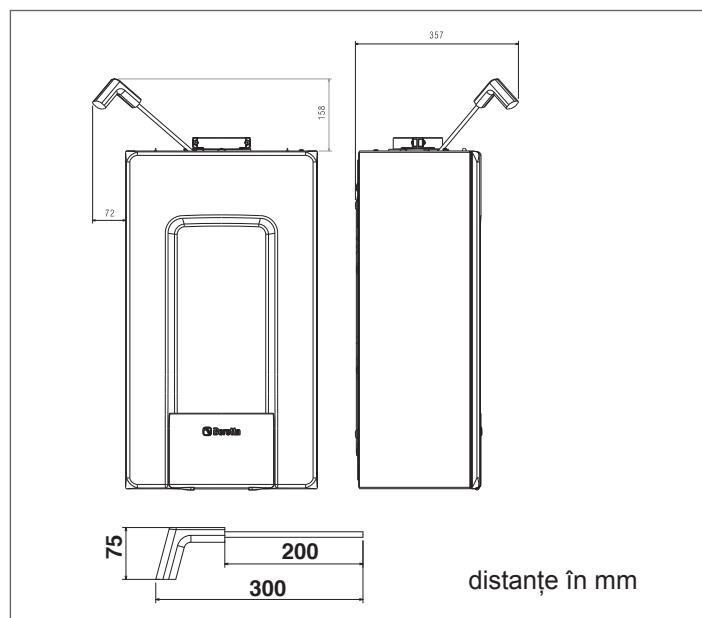
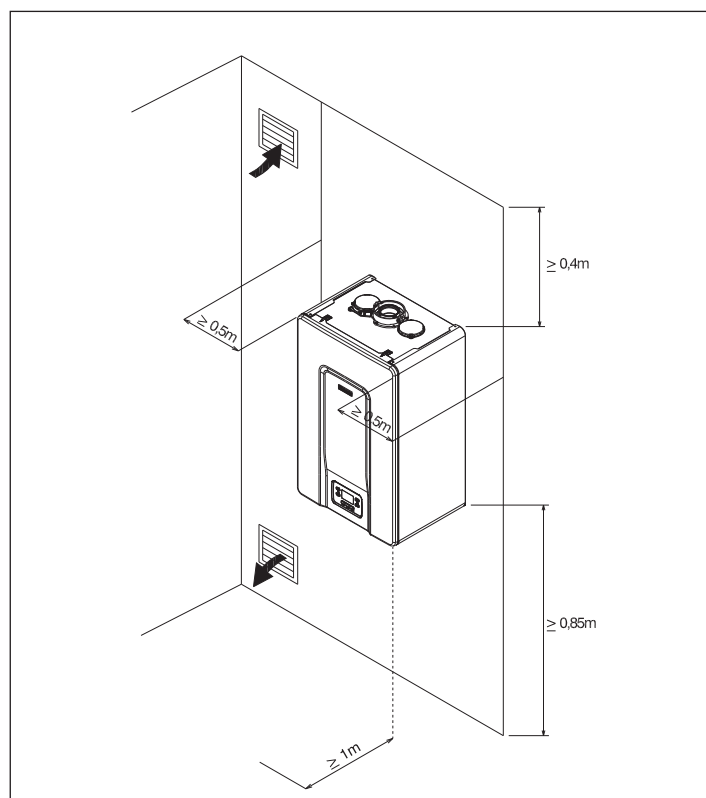

⚠ În cazul instalării modelelor **POWER EVO-X 50DEP-50**, este ESENȚIAL să se asigure spațiile necesare pentru introducerea instrumentului pentru analiza arderii. Iată un exemplu de desen în care distanțele dintre centrală și perete/tavan au fost obținute cu ajutorul unui instrument de 300 mm lungime. Instrumentele de măsură cu o lungime mai mare necesită mai mult spațiu.

2.5 Instrucțiuni deconectare aevacuării condensului

Acest produs este conceput pentru a preveni ieșirea produselor de ardere prin conducta de evacuare a condensului cu care este echipată centrala, acest lucru se realizează prin utilizarea unui sifon special amplasat în interiorul aparatului.

Toate componentele care compun sistemul de evacuare a condensului produsului trebuie întreținute corespunzător conform instrucțiunilor producătorului și nu pot fi modificate în niciun fel.

Sistemul de evacuare a condensului din aval de aparat trebuie să respecte legislația și standardele în vigoare în domeniu. Implementarea sistemului de evacuare a condensului în aval de aparat este responsabilitatea instalatorului. Sistemul de evacuare a condensului trebuie să fie dimensionat și instalat astfel încât să garanteze evacuarea corectă a condensului produs de aparat și/sau colectat de sistemele de evacuare a produselor de ardere. Toate componentele sistemului de evacuare a condensului trebuie să fie realizate în mod corespunzător, cu materiale adecvate pentru a rezista în timp la solicitările mecanice, termice și chimice ale condensului produs de aparat.

Notă: Dacă sistemul de evacuare a condensului este expus riscului de îngheț, asigurați întotdeauna un nivel adecvat de izolație pentru conductă și luați în considerare o posibilă creștere a diametrului conductei în sine.

Conducta de evacuare a condensului trebuie să aibă întotdeauna un nivel adecvat de pantă pentru a evita stagnarea condensului și scurgerea corectă a acestuia. Sistemul de evacuare a condensului trebuie să fie echipat cu un separator inspectabil între conducta de evacuare a condensului a aparatului și sistemul de evacuare a condensului.

2.6 Neutralizarea condensului

Standardul UNI 11528 prevede obligația neutralizării condensului pentru sistemele cu o putere totală mai mare de 200 kW. În cazul sistemelor cu puteri între 35 și 200 kW neutralizarea poate fi sau nu obligatorie în funcție de numărul de apartamente (pentru aplicații rezidențiale) sau numărul de ocupanți (pentru aplicații nerezidențiale) deservite de sistemul de încălzire respectiv.

2.7 Instalare pe instalații vechi sau de modernizat

Când grupurile termice sunt instalate pe sisteme vechi sau sisteme care urmează a fi modernizate, verificați dacă:

- Conducta de evacuare a fumului este adecvată pentru temperaturile produselor de ardere, calculată și construită în conformitate cu standardul, este cât mai dreaptă posibil, etanșă, izolată și nu prezintă ocluzii sau constrângeri. Pentru informații suplimentare, consultați secțiunea "2.13 Evacuarea fumului și admisia aerului de ardere".
- Instalația electrică este realizată în conformitate cu standardele specifice și de către personal calificat
- Conducta de alimentare cu combustibil și eventualele rezervoare, dacă există, sunt construite în conformitate cu standardele specifice
- Vasul de expansiune asigură absorbția totală a dilatării fluidului conținut în sistem
- Debitul, înălțimea și direcția de curgere ale pompelor de circulație sunt adecvate
- Sistemul este spălat, curățat de nămol și de impurități, iar etanșările au fost verificate
- Se prevede un sistem de tratare atunci când apa de alimentare/completare are alte valori decât cele indicate la paragraful "2.14 Umplerea sistemului de încălzire și eliminarea aerului".

⊖ Producătorul nu este responsabil pentru nicio daună cauzată de construcția incorectă a sistemului de evacuare a gazelor arse.

Manipularea și îndepărtarea ambalajelor

⚠ Nu îndepărtați ambalajul de carton decât după ce ați ajuns la locul de instalare.

⚠ Înainte de transport și despachetare, purtați îmbrăcăminte de protecție individuală și folosiți mijloace și unelte adecvate dimensiunii și greutății echipamentului.

⚠ Această operațiune trebuie efectuată de mai multe persoane cu mijloace adecvate greutății și dimensiunilor echipamentului. Asigurați-vă că încărcătura nu se dezechilibrează în timpul manipulării.

Pentru a îndepărta ambalajul, procedați după cum urmează:

- Îndepărtați cutia de ambalare
- Îndepărtați protecția superioară (1)
- Îndepărtați protecțiile superioare și inferioare (2)
- Îndepărtați protecțiile laterale (3)
- Îndepărtați punga de protecție

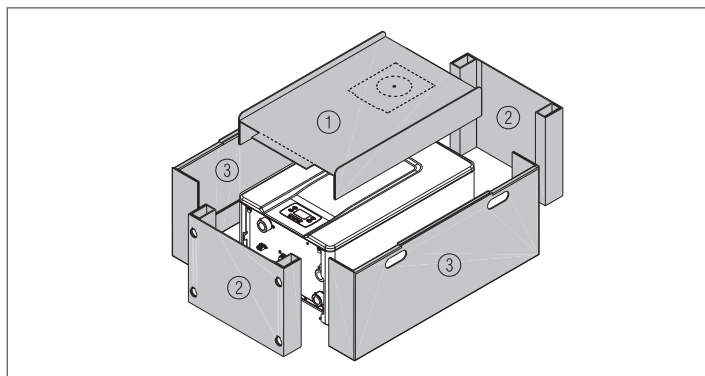

2.8 Instalarea centralei

⚠ Modulele termice **POWER EVO-X** sunt furnizate cu un suport de montare pe perete.

⚠ Verificați dacă peretele pe care urmează să se efectueze instalarea este suficient de rezistent și permite o ancorare sigură a șuruburilor.

Pentru instalare efectuați următoarele operații:

- fixați placa de susținere a centralei (F) pe perete și, cu ajutorul unei nivele, verificați dacă aceasta este perfect orizontală
- marcați găurile (Ø 6 mm) prevăzute pentru fixarea plăcii de susținere a centralei (F)
- verificați dacă toate măsurătorile sunt corecte, apoi găuriți perețele folosind un burghiu cu diametrul indicat mai sus
- fixați placa pe perete

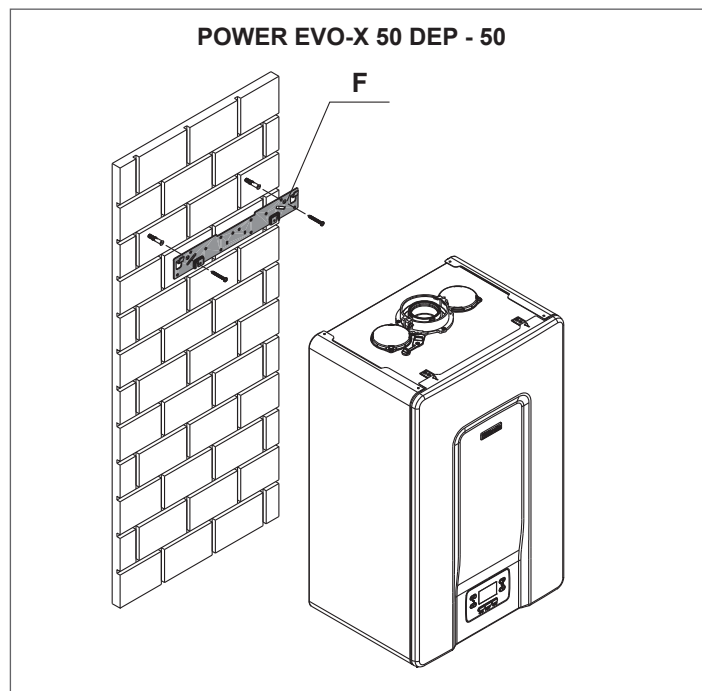

POWER EVO-X 65 - 80

Pentru a fixa cât mai bine centrala pe perete, înlocuiți șuruburile de pe spatele centralei cu cele mai lungi conținute în punga furnizată împreună cu produsul.

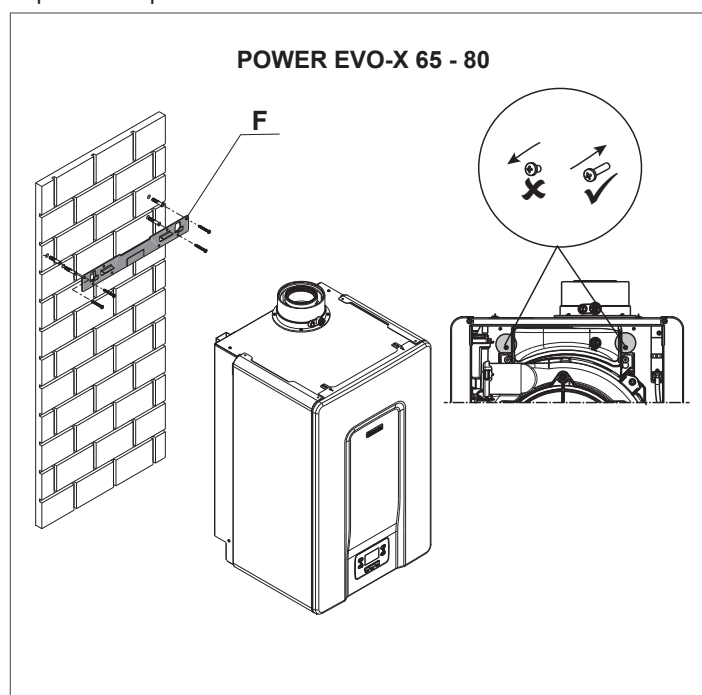

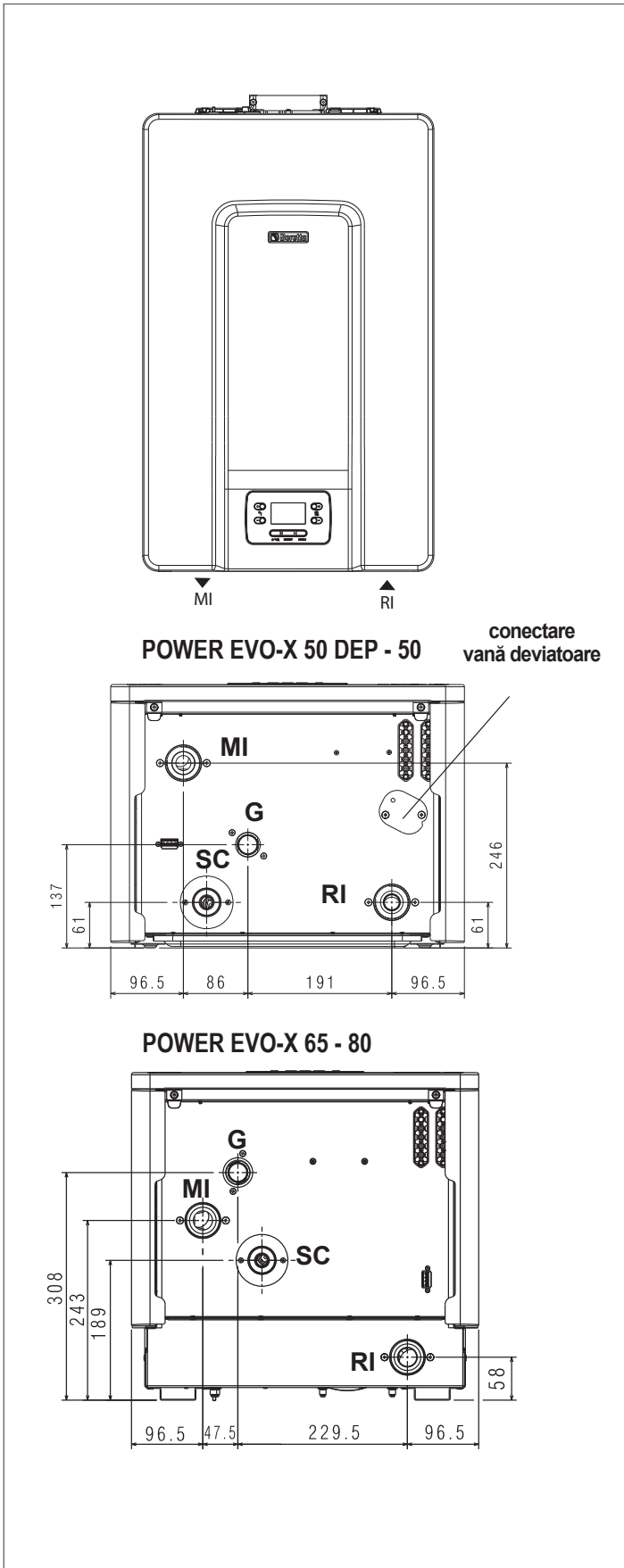

⚠ Înainte de a continua cu racordurile hidraulice, este esențial să îndepărtați capacele de protecție de la conductele de tur, retur și evacuare condens.

Dimensiunile și poziționarea racordurilor hidraulice ale modulelor termice sunt prezentate în tabelul următor.



DESCRIERE	POWER EVO-X				
	50 DEP	50	65	80	
MI (tur instalație)	G 1" 1/2 M	G 1" 1/2 M	G 1" 1/2 M	G 1" 1/2 M	Ø
RI (retur instalație)	G 1" 1/2 M	G 1" 1/2 M	G 1" 1/2 M	G 1" 1/2 M	Ø
SC (scurgere condens)	25	25	25	25	Ø mm
G (intrare de gaz)	G 3/4" M	G 3/4" M	G 3/4" M	G 3/4" M	Ø
racordul supapei deviatoare	G 1" 1/2 M	G 1" 1/2 M	-	-	Ø

		
CUPLUL DE STRINGERE	Ø 3/4"	35Nm
	Ø 1/2"	25Nm

⚠ Înainte de racordarea centralei este obligatorie îndepărtarea capacelor de protecție de la conductele de tur, retur și evacuare condens.

⚠ Înainte de conectarea centralei, este obligatorie curățarea instalației. Această operațiune este absolut necesară atunci când se înlocuiesc generatoarele pe sisteme existente.

Pentru a efectua această curățare, dacă vechiul generator este încă instalat pe sistem, vă recomandăm:

- Adăugați un aditiv de decalcifiere.
- Rulați sistemul cu generatorul în funcțiune timp de aproximativ 7 zile.
- Evacuați apa murdară din sistem și spălați o dată sau de mai multe ori cu apă curată.

Repetati dacă este necesar ultima operațiune dacă sistemul este foarte murdar.

În cazul unui sistem nou sau dacă vechiul generator nu este prezent sau disponibil, utilizați o pompă pentru a circula apa cu aditivi în sistem timp de aproximativ 10 zile și efectuați spălarea finală așa cum este descris la punctul anterior.

La sfârșitul operațiunii de curățare, se recomandă să se adauge un lichid de protecție adecvat în apa din sistem înainte de a instala centrala.

Pentru curățarea circuitului de apă al schimbătorului, vă rugăm să contactați Serviciul de Asistență Tehnică.

⊖ Nu utilizați detergenți lichizi incompatibili, inclusiv acizi (de exemplu, acid clorhidric sau acizi similari) în nicio concentrație.

⊖ Nu supuneți schimbătorul de căldură la variații ciclice de presiune, deoarece stresul este foarte dăunător pentru integritatea componentelor sistemului.

2.9 Scheme hidraulice de principiu

Schema 1: circuit cu centrală conectată direct la sistemul de încălzire (verificați dacă înălțimea de pompare este suficientă pentru a asigura o circulație adecvată)

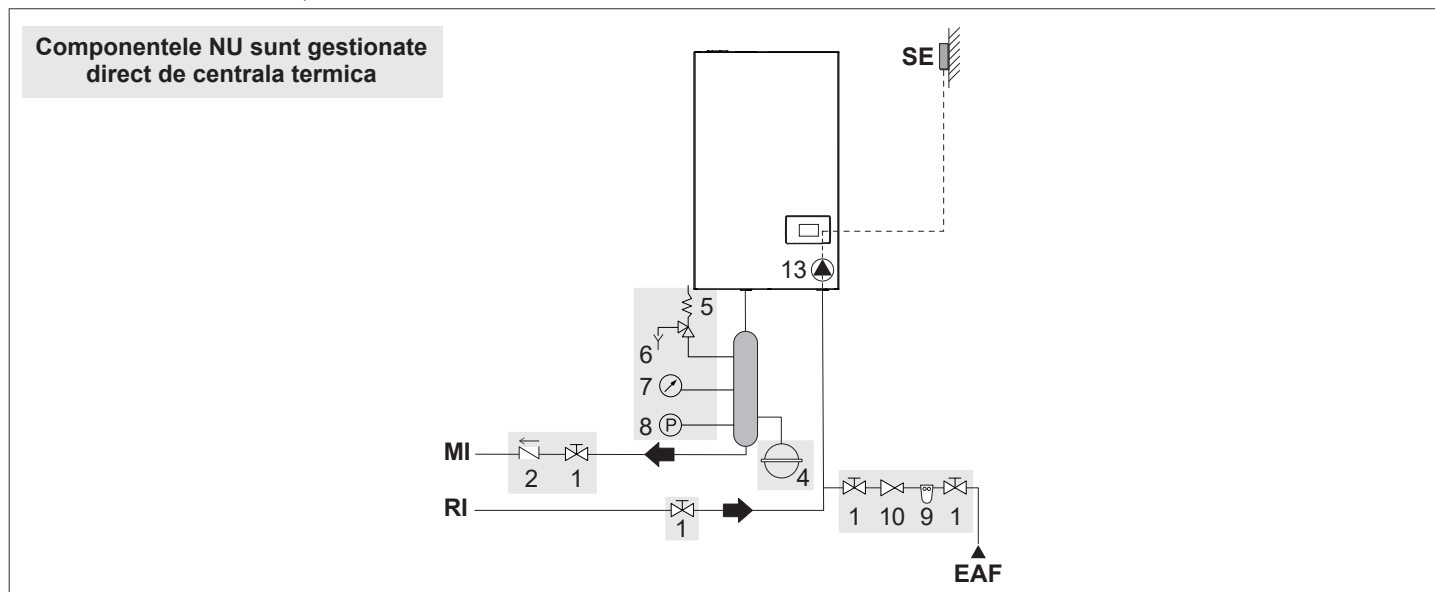

Schema 2: circuit cu centrală conectată direct la sistemul de încălzire și la boilerul de apă caldă menajeră (verificați dacă înălțimea de pompare este suficientă pentru a asigura o circulație adecvată)

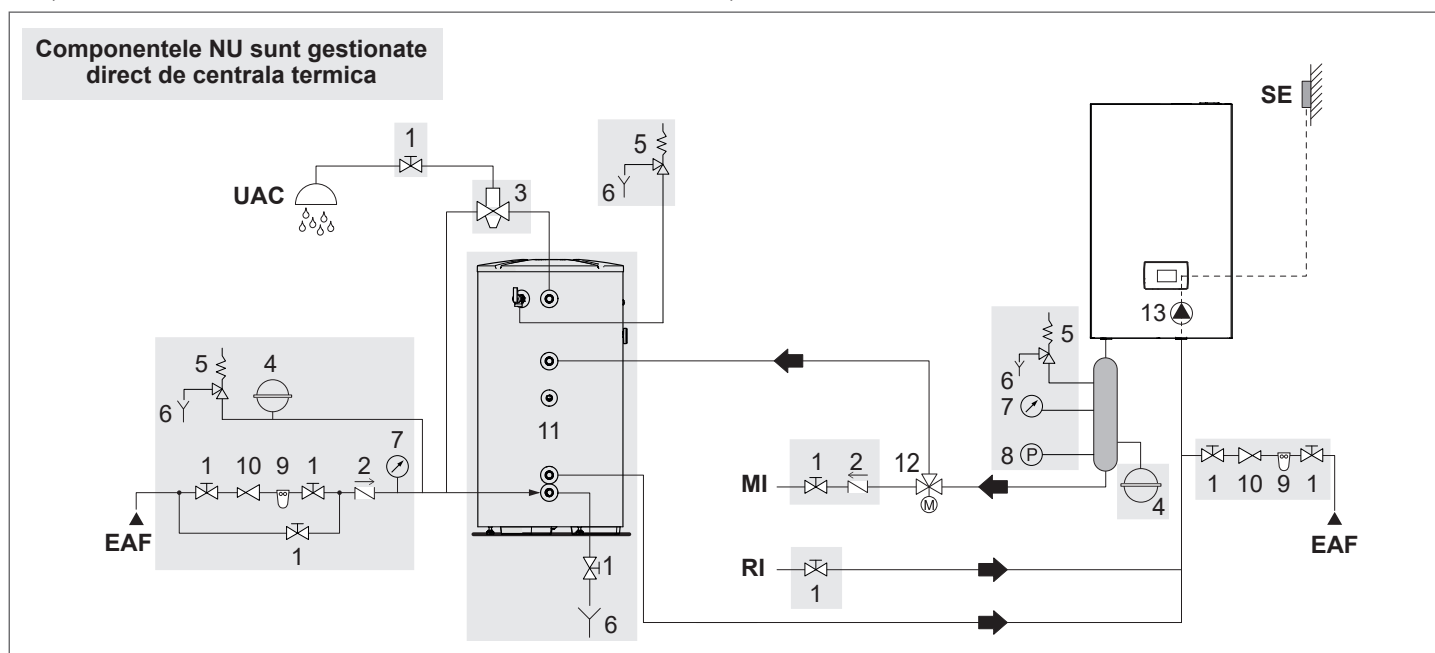

1	Robinet de izolare
2	Supapă antiretur
3	Vană miscelatoare anti-opărire
4	Vas de expansiune
5	Supapă de siguranță
6	Evacuare
7	Manometru
8	Presostat de minim
9	Filtru de dedurizare
10	Reductor de presiune
11	Boiler
12	Vană deviatoare
13	Pompă de circulație centrală
SE	Sondă externă
MI	Tur sistem de temperatură înaltă
RI	Retur sistem de temperatură înaltă
EAF	Alimentare AR
UAC	Ieșire apă caldă menajeră

⚠ Circuitele de apă caldă menajeră și de încălzire trebuie completate cu vase de expansiune de capacitate adecvată și supape de siguranță potrivite, dimensionate corect. Evacuarea supapelor de siguranță și a aparatelor trebuie conectată la un sistem de colectare și evacuare potrivit (vezi Catalogul pentru accesoriile necesare).

⚠ Alegerea și instalarea componentelor sistemului cad în sarcina instalatorului, care va trebui să acționeze în conformitate cu regulile de bună practică și cu legislația în vigoare.

⚠ Apa de alimentare/completare trebuie condiționată cu sisteme de tratare adecvate.

⊖ Este interzisă funcționarea centralei și a pompelor fără apă.

⚠ Vana deviatoare (12) la modele POWER EVO-X 50 DEP - 50 poate fi instalată în centrală.

Schema 3: circuit cu centrală conectată la sistemul de încălzire prin intermediul unui separator hidraulic

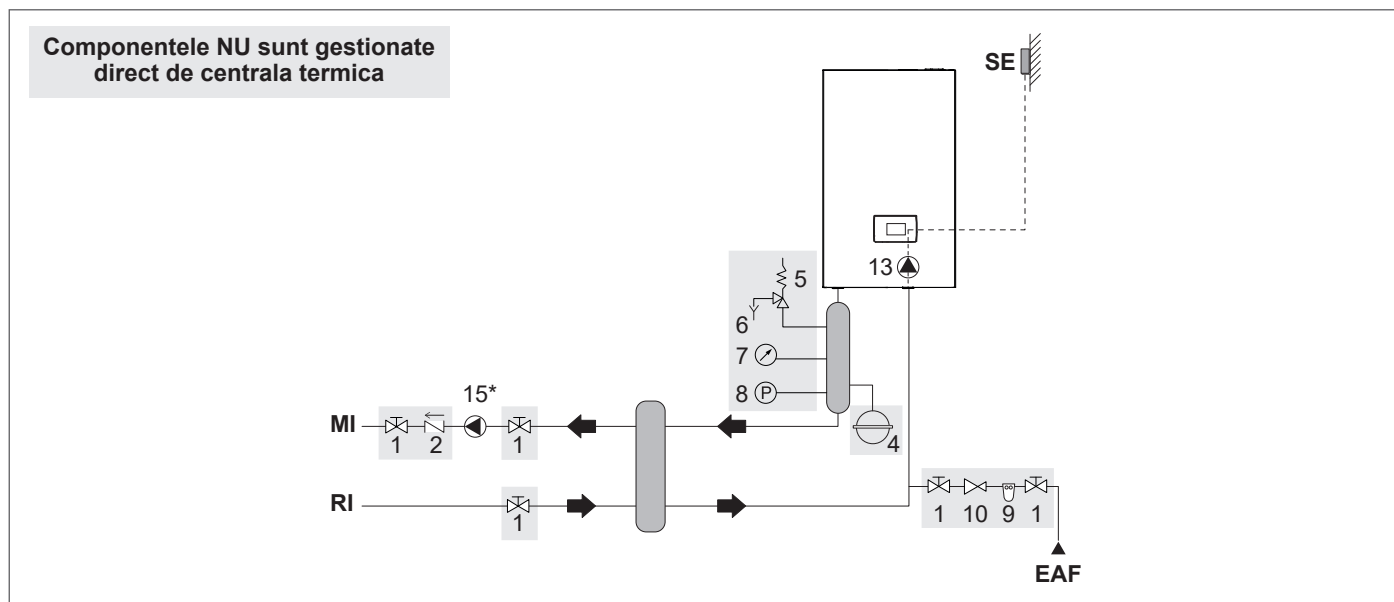

Schema 4: circuit cu centrală conectată la boilerul ACM și la instalația de încălzire prin intermediul unui separator hidraulic

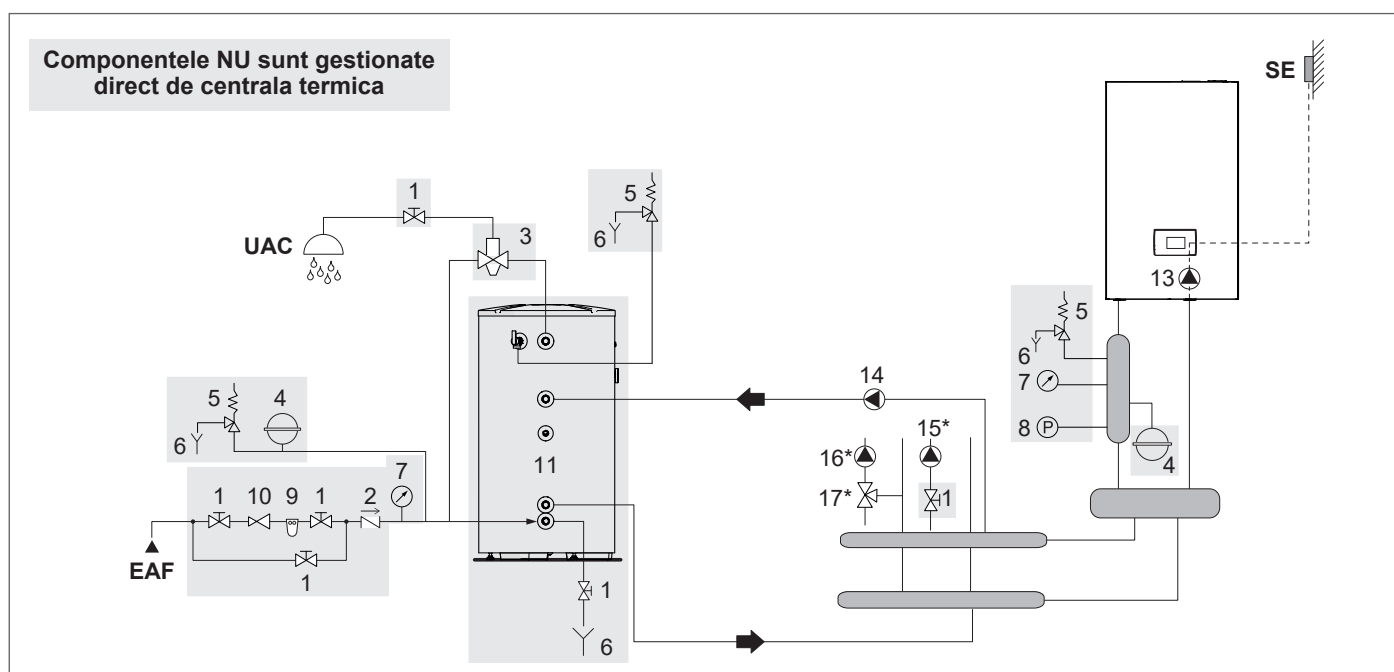

1	Robinet de izolare
2	Supapă antiretur
3	Vană miscelatoare anti-opărire
4	Vas de expansiune
5	Supapă de siguranță
6	Evacuare
7	Manometru
8	Presostat de minim
9	Filtru de dedurizare
10	Reductor de presiune
11	Boiler
13	Pompă centrală
14	Pompă boiler ACM
15	Circulator zonă directă (*gestionat de centrala cu accesoriu specific)
16	Circulator zonă mixtă (*gestionat de centrala cu accesoriu specific)
17	Supapă de amestecare (*gestionat de centrala cu accesoriu specific)
SE	Sondă externă
MI	Tur sistem de temperatură înaltă
RI	Retur sistem de temperatură înaltă
EAF	Alimentare AR
UAC	leșire apă caldă menajeră

⚠ Circuitele de apă caldă menajeră și de încălzire trebuie completate cu vase de expansiune de capacitate adecvată și supape de siguranță potrivite, dimensionate corect. Evacuarea supapelor de siguranță și a aparatelor trebuie conectată la un sistem de colectare și evacuare potrivit (vezi Catalogul pentru accesoriile necesare).

⚠ Alegerea și instalarea componentelor sistemului cad în sarcina instalatorului, care va trebui să acționeze în conformitate cu regulile de bună practică și cu legislația în vigoare.

⚠ Apa de alimentare/completare trebuie condiționată cu sisteme de tratare adecvate.

⊖ Este interzisă funcționarea centralei și a pompelor fără apă.

Schema 5: circuit cu centrală conectată la instalația de încălzire și rezervorul ACM prin intermediul unui separator hidraulic

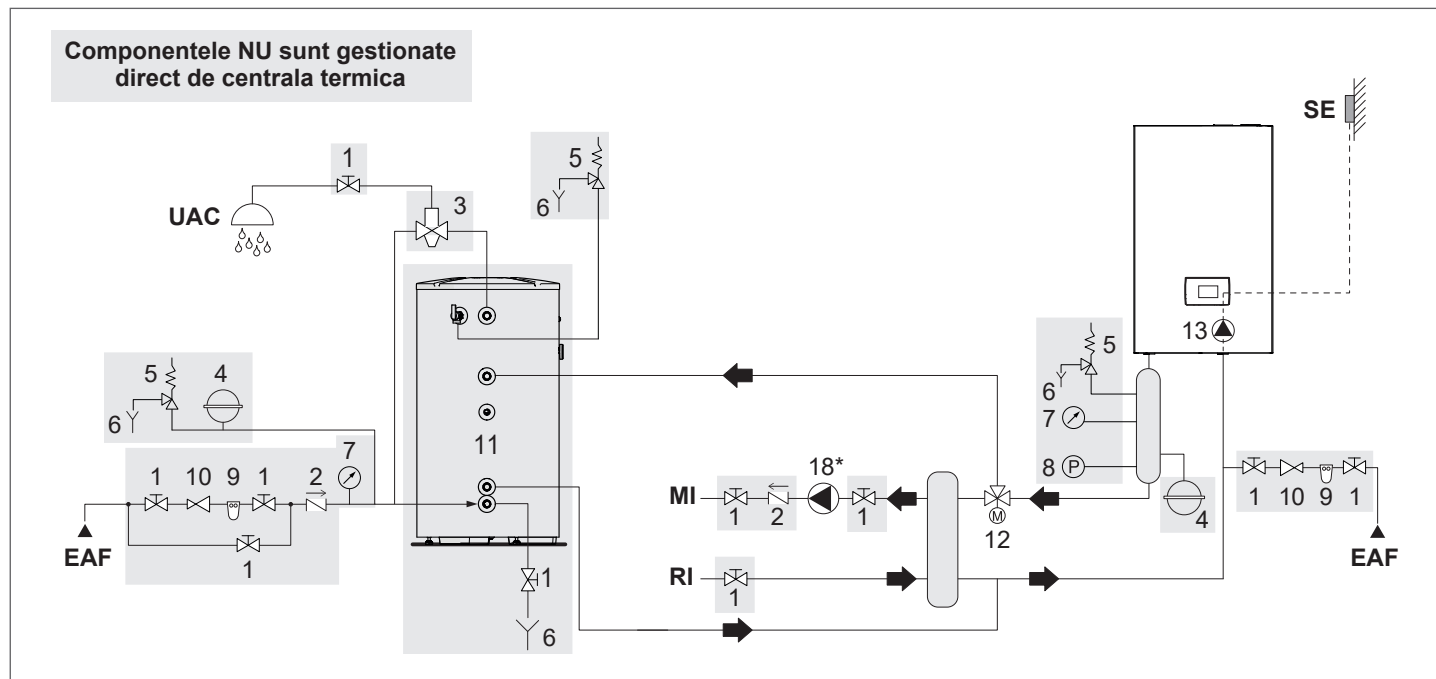

1	Robinet de izolare
2	Supapă antiretur
3	Vană miscelatoare anti-opărire
4	Vas de expansiune
5	Supapă de siguranță
6	Evacuare
7	Manometru
8	Presostat de minim
9	Filtru de dedurizare
10	Reductor de presiune
11	Boiler
12	Vană deviatoare
13	Pompă de circulație
18	Pompă sistem de temperatură înaltă (*gestionat de centrala cu accesoriu specific)
SE	Sondă externă
MI	Tur sistem de temperatură înaltă
RI	Retur sistem de temperatură înaltă
EAF	Alimentare AR
UAC	leșire apă caldă menajeră

⚠ Circuitele de apă caldă menajeră și de încălzire trebuie completate cu vase de expansiune de capacitate adecvată și supape de siguranță potrivite, dimensionate corect. Evacuarea supapelor de siguranță și a aparatelor trebuie conectată la un sistem de colectare și evacuare potrivit (vezi Catalogul pentru accesoriile necesare).

⚠ Alegerea și instalarea componentelor sistemului cad în sarcina instalatorului, care va trebui să acționeze în conformitate cu regulile de bună practică și cu legislația în vigoare.

⚠ Apa de alimentare/completare trebuie condiționată cu sisteme de tratare adecvate.

⊖ Este interzisă funcționarea centralei și a pompelor fără apă.

⚠ **Vana deviatoare (12) la modelele POWER EVO-X 50 DEP - 50 poate fi instalată în centrală.**

2.10 Îndepărtarea mantalei

Pentru a avea acces la componentele interne, îndepărtați mantaua, așa cum se arată mai jos:

- localizați și deșurubați cele 2 șuruburi (A) care fixează mantaua pe centrală, prin apăsarea clemelor de fixare (C), eliberați partea inferioară a mantalei
- ridicați în sus mantaua pentru a o elibera din urechile superioare (B), apoi scoateți-o

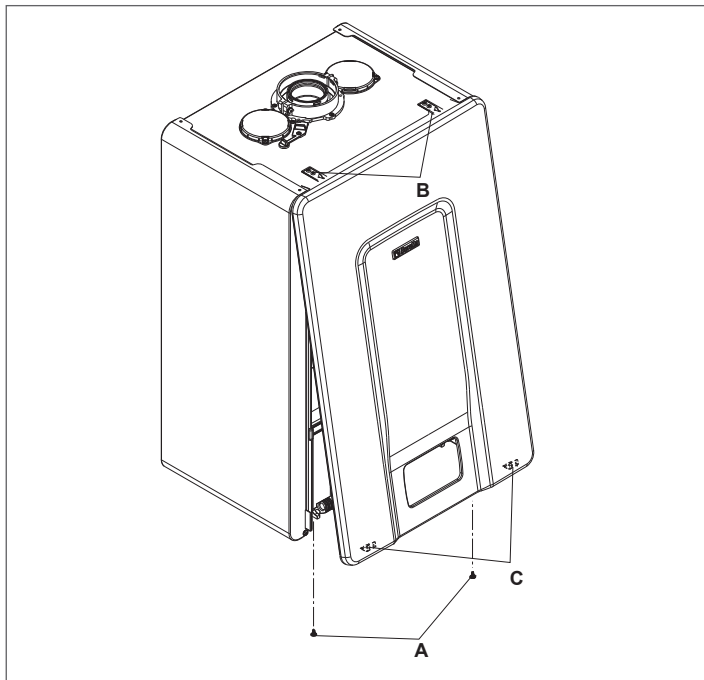

⚠ În cazul demontării panourilor laterale, reasamblați-le în poziția inițială, făcând referire la eticheta adezivă poziționată chiar pe ele.

⚠ Dacă panoul frontal este deteriorat, acesta trebuie înlocuit.

⚠ Panourile fonoabsorbante de pe interiorul pereților frontal și laterali sunt proiectate pentru a asigura etanșarea circuitului de admisie a aerului față de mediul de instalare.

⚠ De aceea este FUNDAMENTAL ca după operațiile de demontare să se re poziționeze corect componentele pentru a asigura etanșeitatea centralei.

2.11 Conexiuni gaz

Racordarea la gaz trebuie realizată în conformitate cu reglementările în vigoare iar conducta trebuie dimensionată corect pentru a garanta debitul de gaz către arzător.

Înainte de conectare, verificați dacă:

⚠ Tipul de gaz este cel pentru care este proiectat aparatul

⚠ Dacă este necesară adaptarea aparatului la un alt combustibil gazos, contactați Serviciul de Asistență Tehnică care va efectua modificările necesare. În niciun caz instalatorul nu este autorizat să efectueze aceste operațiuni.

⚠ Țevile sunt curățate temeinic.

⚠ Capacitatea contorului de gaz trebuie să permită utilizarea simultană a tuturor aparatelor conectate la acesta. Racordarea aparatului la rețeaua de alimentare cu gaz trebuie efectuată în conformitate cu reglementările în vigoare.

⚠ Presiunea de alimentare cu aparatul oprit are următoarele valori de referință:

- alimentare cu gaze naturale: presiune optimă 20 mbar
- alimentare cu GPL: presiune optimă 37 mbar

⊖ Nu utilizați niciodată alți combustibili decât cei specificați.

Deși este normal ca presiunea de alimentare să scadă în timpul funcționării aparatului, este indicat să verificați dacă nu există fluctuații excesive ale presiunii. Pentru a limita amplitudinea acestor variații, este necesar să se dimensioneze corespunzător diametrul conductei de alimentare cu gaz care trebuie adoptat în funcție de lungimea și căderile de presiune ale conductei, de la contor până la centrală.

⚠ Dacă sunt fluctuații ale presiunii de distribuție a gazului, este necesar să instalați un regulator de presiune în amonte de intrarea cu gaz în aparat. În cazul alimentării cu G31, trebuie luate toate măsurile de precauție necesare pentru a evita înghețarea gazului combustibil în cazul temperaturilor exterioare foarte scăzute.

Dacă rețeaua de distribuție a gazelor conține particule solide, instalați un filtru pe conducta de alimentare cu combustibil. Atunci când alegeți, aveți în vedere ca pierderea de presiune indusă de filtru să fie cât mai mică.

⚠ După instalare, verificați dacă îmbinările realizate sunt etanșe.

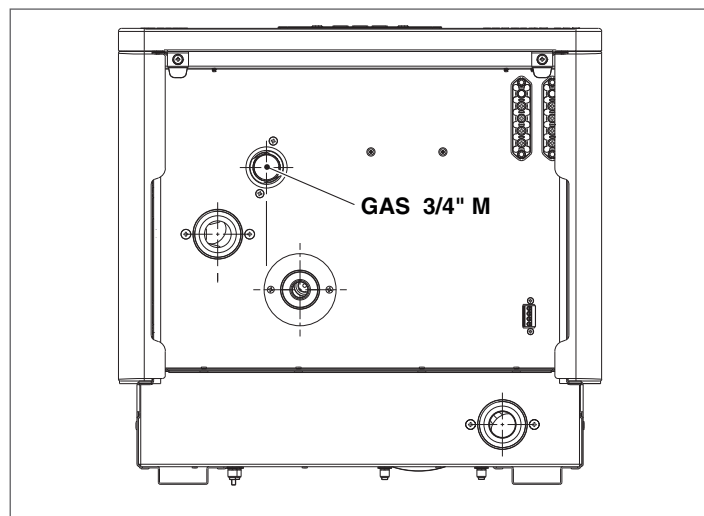

2.12 Conexiuni electrice

Modulul termic **POWER EVO-X** iese din fabrică complet cablat și trebuie doar conectat la rețeaua de alimentare și la componentele sistemului.

⚠ Este obligatoriu:
- Utilizarea unui întrerupător termomagnetic omipolar, deconector de linie, conform standardelor CEI-EN (deschidere de contact de minim 3 mm)
- Consultați schemele de cablare din acest manual pentru conectarea componentelor sistemului și pentru orice intervenție de natură electrică.

⚠ Nu este permisă utilizarea adaptoarelor, prizelor multiple, prelungitoarelor pentru alimentarea echipamentului.

⚠ Toate operațiunile care trebuie efectuate asupra sistemului electric trebuie efectuate numai de personal calificat și cu respectarea normelor și a standardelor de siguranță.

⚠ Cablul de alimentare nu este furnizat. Racordarea la rețeaua de energie electrică trebuie realizată cu ajutorul cablurilor (armonizate prin CEI 20-27) de tip FROR 3G1,5 sau echivalent.

⚠ Fixați cablurile cu legături pentru cabluri pentru a vă asigura că acestea sunt întotdeauna poziționate corect în cadrul echipamentului.

⚠ Cablurile de alimentare și cele aferente componentelor sistemului de joasă tensiune (termostat de cameră/cerere de căldură, sonde de temperatură exterioare, etc.) trebuie să fie separate.

⚠ Este responsabilitatea instalatorului să asigure o împământare adecvată a aparatului; producătorul nu răspunde pentru daunele cauzate de o împământare incorectă sau de lipsa acesteia.

⚠ Lungimea conductorilor dintre ancorarea cablului și borne trebuie să fie astfel încât conductoarele care transportă curent să se întindă înaintea conductorului de împământare dacă cablul iese afară din ancora cablului. În acest sens, cablul de împământare trebuie să fie cu cel puțin 2 cm mai lung decât celelalte cabluri.

⚠ Centrala poate funcționa cu fază-nul sau fază-fază.

⚠ Se recomandă să se respecte conexiunea fază-nul (L-N).

⚠ Înainte de a conecta componentele electrice externe (reglatoare, electrovane, sonde climatice etc.) la aparat, verificați compatibilitatea caracteristicilor electrice (tensiune, absorbție, curenți de pornire) cu intrările și ieșirile disponibile.

⚠ Este interzisă utilizarea oricărui tip de țevă pentru împământarea aparatului.

⊖ Este interzis să trageți, să deconectați sau să răsuciți cablurile electrice care ies din modulul termic, chiar dacă acesta este deconectat de la sursa de alimentare.

Conexiuni de joasă tensiune

Realizați conexiunile electrice de joasă tensiune după cum urmează:

- utilizați conectorii furnizați:
 - conector ModBus cu 4 poli pentru semnalul BUS 485 (- A B +)

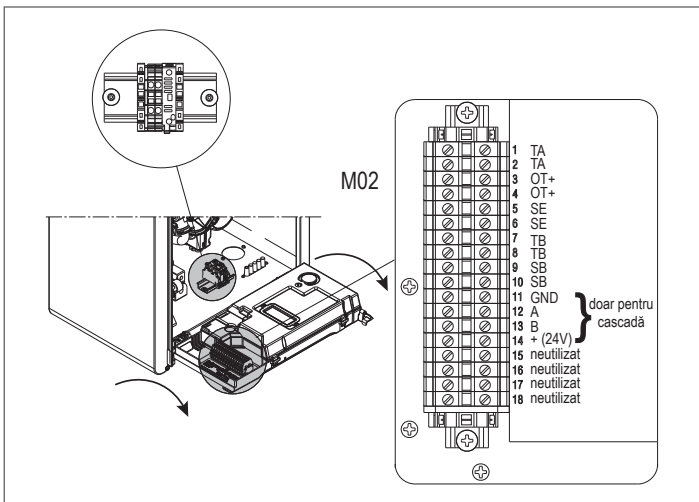
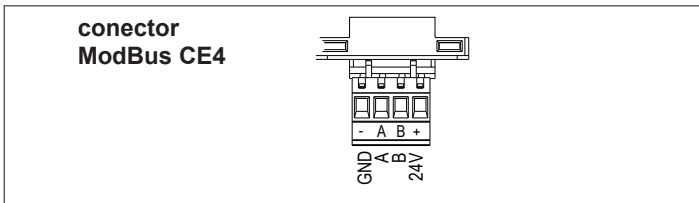

CE4	(- A B +)	Bus 485
	TA	Termostat de cameră (contact fără tensiune)
	OT+	Open therm
M02	SE	Sondă externă
	SB	Sondă boiler ACM
	TB	Termostat boiler ACM

- efectuați conexiunile electrice folosind conectorul dorit, așa cum se arată în desenul detaliat
- odată realizate conexiunile electrice, introduceți corect conectorul în omologul său.

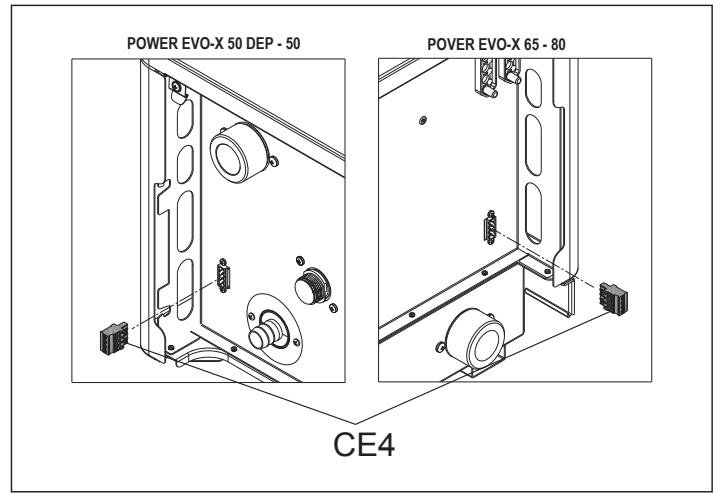

⚠ Se recomandă utilizarea conductorilor cu o secțiune care să nu depășească 0,5 mm².

Conexiune telecomandă OT+

NOTĂ: dacă o telecomandă OT+ este conectată la sistem, dacă parametrul P8.03 = 1 (SERVICE), pe afișajul cazanului apare următorul mesaj.

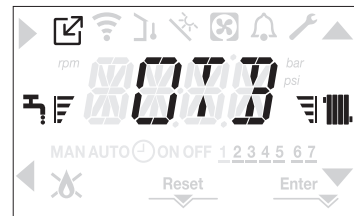

În special de pe afișajul centralei:

- nu mai este posibilă setarea stării centralei OFF/IARNĂ/VARĂ (se setează prin telecomanda OT+)
- nu mai este posibilă setarea valorii de referință a apei calde menajere (este setată prin telecomanda OT+)
- valoarea de referință a apei calde menajere este afișată în meniul INFO
- valoarea de referință de încălzire setată pe afișajul centralei este utilizată numai în cazul solicitărilor de la TA și telecomanda OT+ nu are solicitare dacă parametrul:
 - P3.11 = 1
 sau
 - P3.11 = 0 și jumperul de pe pinul 1-2 al X21 este închis
- pentru a activa funcția CONTROL COMBUSTIE cu telecomanda OT+ conectată, este necesar să se dezactiveze temporar conexiunea prin setarea parametrului P8.03 = 0; nu uitați să resetați valoarea acestui parametru după terminarea funcției

Rețineți că nu este posibil, cu telecomanda OT+ conectată, să modificați valorile parametrilor P4.12 - P4.23 de la 0 la 1.

Notă: conectarea unei telecomenzi OT+ nu este permisă dacă există deja alte plăci prezente în sistem interfata BE16. Din același motiv, nu este posibilă conectarea plăcii BE16 dacă un dispozitiv OT+ este deja prezent. În acest caz, sistemul returnează următorul mesaj de eroare <<OTER>>.

Conexiune la tensiunea de rețea

Conexiunea la rețeaua electrică trebuie efectuată la blocul de borne M01 așa cum este indicat în detaliu și în schema de conexiuni.

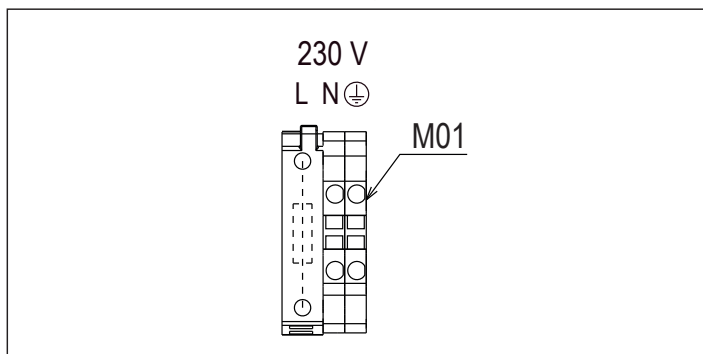

Pentru a conecta cablul de alimentare

- îndepărtați carcasa așa cum este descris în secțiunea "2.10 Îndepărtarea mantalei"
- rotiți tabloul de bord

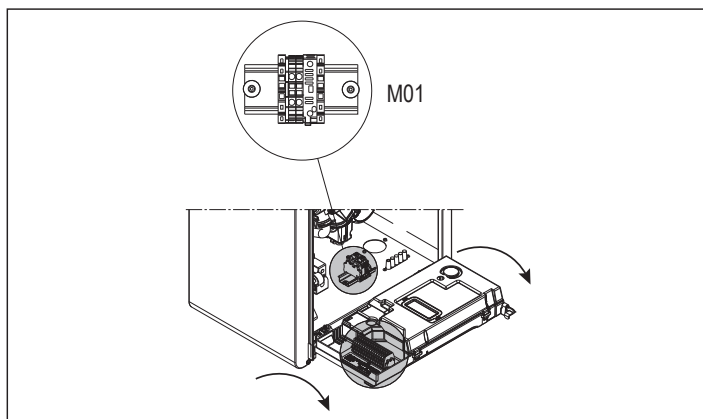

- Introduceți cablul de alimentare (nefurnizat) în presetupa prevăzută sub suport, conectați-l așa cum se arată în figură și fixați-l folosind clema specială, strângând-o corect.

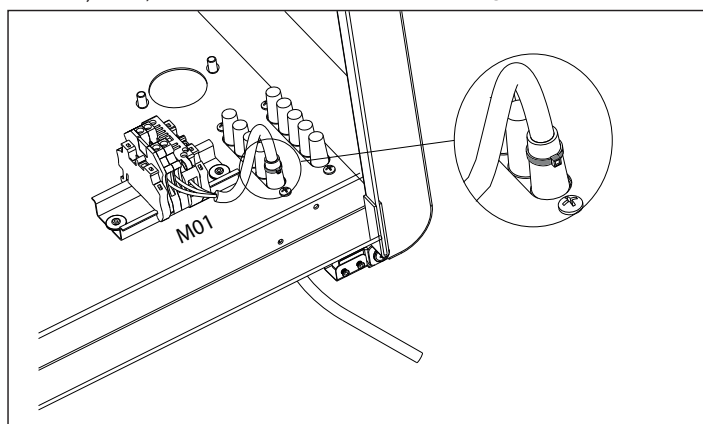

ESTE RECOMANDATĂ POLARITATEA "L-N"

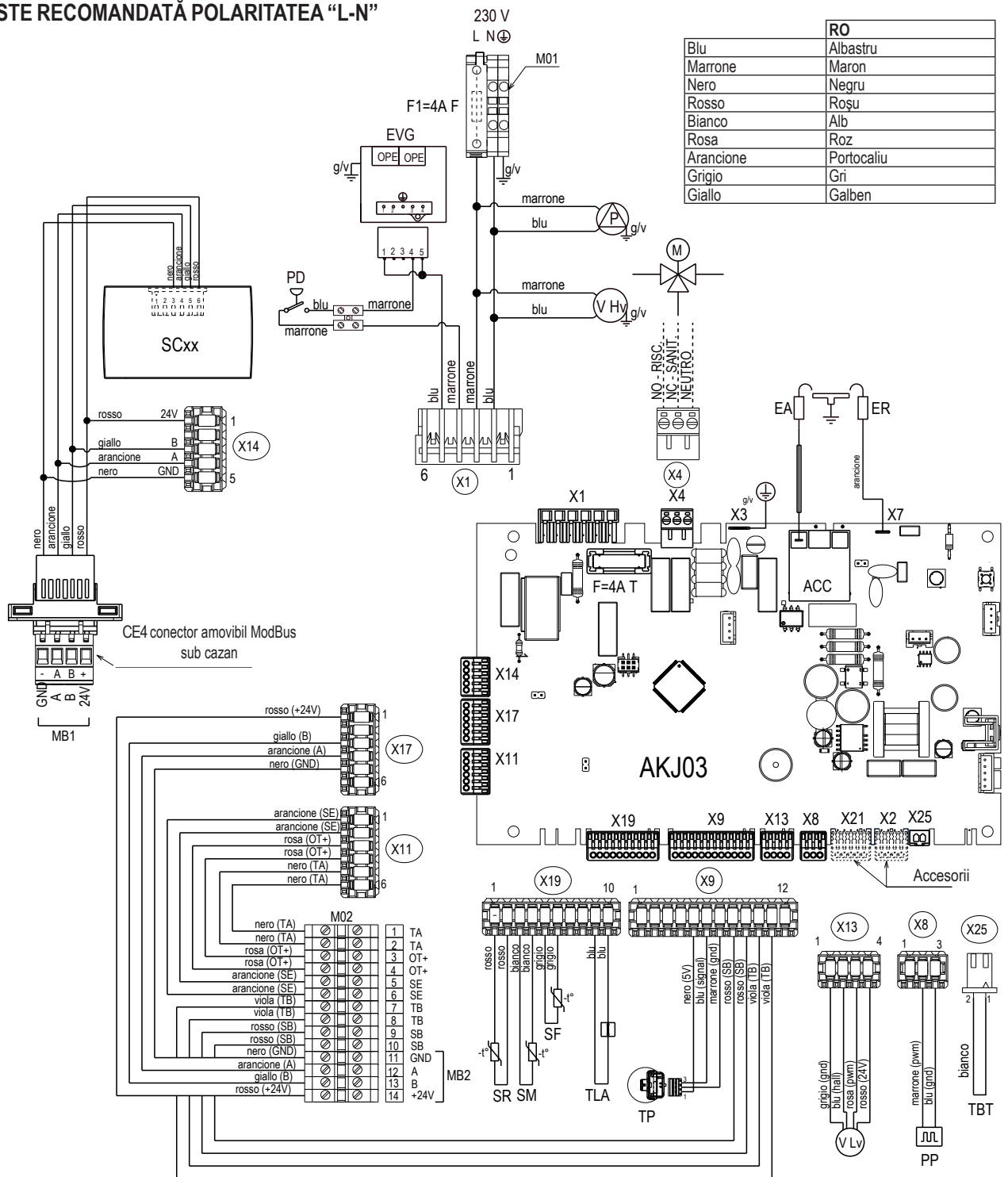

Legendă

- | | | | |
|-------|---|-----|---|
| AKJ03 | Placa de control cu transformator de aprindere integrat | SF | Sondă de gaze arse |
| SC | Interfața utilizator | EVG | Vană de gaz |
| F | Siguranță | M | Supapă cu 3 căi |
| F1 | Siguranță externă 4A F | M01 | Bloc terminal de alimentare (tensiune înaltă) |
| X | Conectori | M02 | Bloc terminal pentru conectarea utilizatorilor externi (tensiune joasă) |
| ACC | Transformator de aprindere | MB1 | Modbus 1: comenzi/Wi-Fi Key |
| EA | Electrod de aprindere | MB2 | Modbus 2: cascadă |
| ER | Electrod de detecție | SB | Sondă boiler ACM |
| V Hv | Alimentare ventilator 230V | TB | Termostat boiler ACM |
| P | Pompă de circulație | TA | Termostat de ambient |
| PD | Presostat diferential | OT+ | Open Therm |
| PP | Semnal PWM pentru controlul pompei | SE | Sondă externă |
| V Lv | Semnal PWM pentru controlul ventilatorului | CE4 | Conector Modbus 1 |
| TP | Traductor de presiune | X4 | Conexiune vană cu trei căi (disponibilă la cerere în catalogul) |
| SR | Sondă retur | X2 | Alarma de la distanta (accesoriu) |
| SM | Sondă tur | X21 | Supapă de zonă sau pompă suplimentară (accesoriu) |
| TLA | Termostat de siguranță | | |

2.13 Evacuarea fumului și admisia aerului de ardere

Pentru evacuarea produselor combustibile consultați standardul UNI7129-7131. De asemenea, trebuie să respectați întotdeauna reglementările locale ale Detașamentului de Pompieri, Companiei de Gaz și orice reglementări municipale.

Este esențial ca pentru extragerea gazelor de ardere și alimentația cu aer de ardere a centralei să se utilizeze numai tubulatură originală (cu excepția tipului C6, dacă este certificat) și racordarea să se facă corect, așa cum este indicat în instrucțiunile furnizate împreună cu accesoriile pentru coșul de fum. Mai multe aparate pot fi conectate la un singur coș de fum, cu condiția ca toate să fie cu condensare.

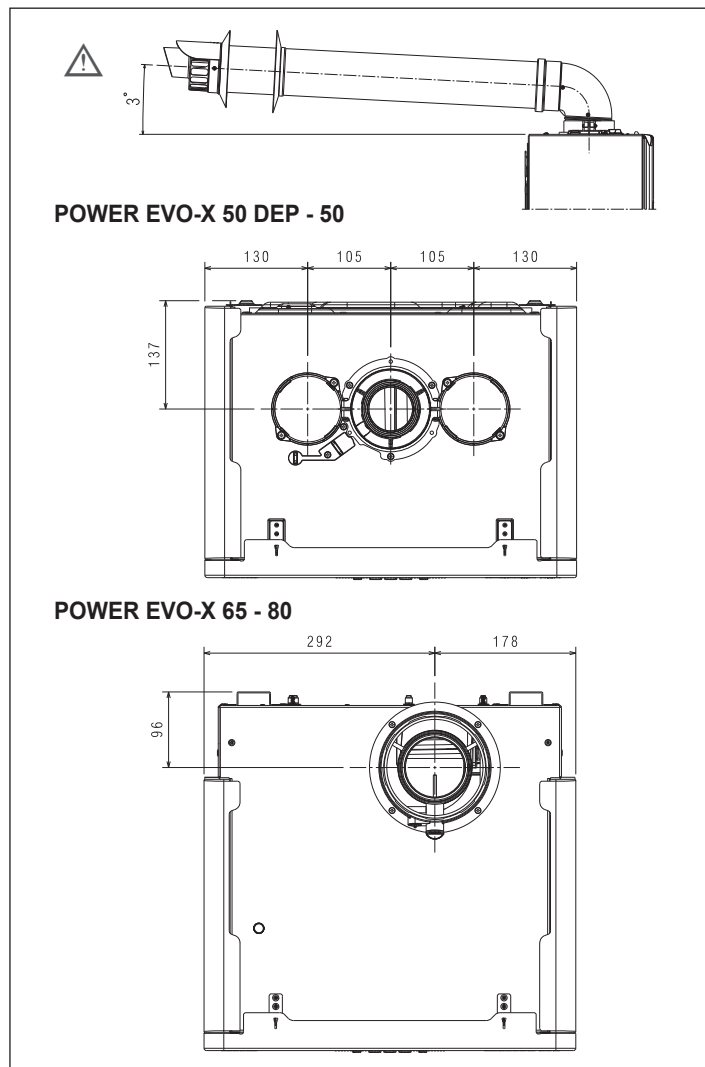

⚠ Nu conectați conductele de evacuare a fumului ale acestui aparat cu cele ale altor aparate decât dacă sunt aprobate în mod expres de către producător. Nerespectarea acestui avertisment poate duce la o acumulare de monoxid de carbon în camera de instalare. Acest lucru ar putea pune în pericol siguranța și sănătatea persoanelor.

⚠ Pentru mai multe informații despre conductele de evacuare pentru module termice conectate în cascadă, consultați Catalogul și instrucțiunile furnizate cu accesoriile aferente.

⚠ Asigurați-vă că aerul de ardere (aerul comburant) nu este contaminat de:

- acizi grași/detergenți clorurați
- produse chimice pe bază de clor pentru piscine
- clorură de calciu
- clorură de sodiu utilizată pentru dedurizarea apei
- scurgeri de agent frigorific
- produse pentru îndepărtarea vopselei sau a lacului
- acid clorhidric/acid muriatic

- cimenturi și cleiuri
- balsamuri antistatice utilizate în uscătoare
- clorul folosit în scopuri casnice sau industriale ca detergent, înălbitor sau solvent
- adezivi folosiți la fixarea produselor de construcție și a altor produse similare.

⚠ Pentru a preveni contaminarea modulului termic, nu instalați prizele de admisie a aerului și conductele de evacuare a gazelor arse în apropiere de:

- spații și unități de curățare uscată/spălătorie
- piscine
- instalații de metalurgie
- magazine de înfrumusețare
- ateliere de reparații frigorifice
- instalații de prelucrare a fotografiilor
- ateliere de tinichigerie
- instalații de producere a plasticului
- zone și instalații mobile de tinichigerie.

⚠ Aparatele cu condensare descrise în acest manual trebuie să fie instalate cu conducte de evacuare a gazelor de ardere care respectă legislația în vigoare și sunt realizate în mod expres pentru utilizarea specifică.

⚠ Verificați ca conductele și îmbinările să nu fie deteriorate.

⚠ Garniturile de etanșare ale îmbinărilor trebuie să fie realizate din materiale rezistente la aciditatea condensului și la temperatura gazelor de ardere ale aparatului.

⚠ Acordați atenție instalării corecte a conductelor, ținând cont de direcția fumului și de căderea condensului.

⚠ Conductele de fum inadecvate sau slab dimensionate pot amplifica zgomotul de ardere, pot genera probleme de evacuare a condensului și pot afecta negativ parametrii de ardere.

⚠ Asigurați-vă că conductele sunt distanțate în mod corespunzător (minimum 500 mm) de elementele de construcție inflamabile sau sensibile la căldură.

⚠ Asigurați-vă că nu se acumulează condens de-a lungul conductei. În acest scop, asigurați o înclinare a conductei de cel puțin 3° spre aparat, dacă există o secțiune orizontală. În cazul în care secțiunea orizontală sau secțiunea verticală este mai lungă de 4 metri, trebuie prevăzută o scurgere cu sifon a condensului la baza conductei. Înălțimea utilă a sifonului de scurgere trebuie să fie cel puțin egală cu valoarea "H" (a se vedea figura A, pag. 34). Drenajul sifonului trebuie apoi să fie conectat la sistemul de canalizare.

⊖ Este interzisă obturarea totală sau parțială a conductei de fum sau a conductei de admisie a aerului de ardere, acolo unde este prezentă.

⊖ Este interzisă utilizarea de conducte care nu sunt destinate în mod expres acestui scop, deoarece acțiunea condensului ar duce la deteriorarea rapidă a acestora.

Instalarea conductelor de fum

- Poziționați conducta de evacuare astfel încât cuplajul să intre complet în turnul de gaze arse al centralei.

POWER EVO-X 50 DEP - 50

- Odată poziționat, asigurați-vă că cele 4 creștături (A) se cu-plează în canelura corespunzătoare (B).
- Strângeți complet șuruburile (C) care strâng cele două cleme de pe flanșă, astfel încât cotul să fie fixat pe flanșă.

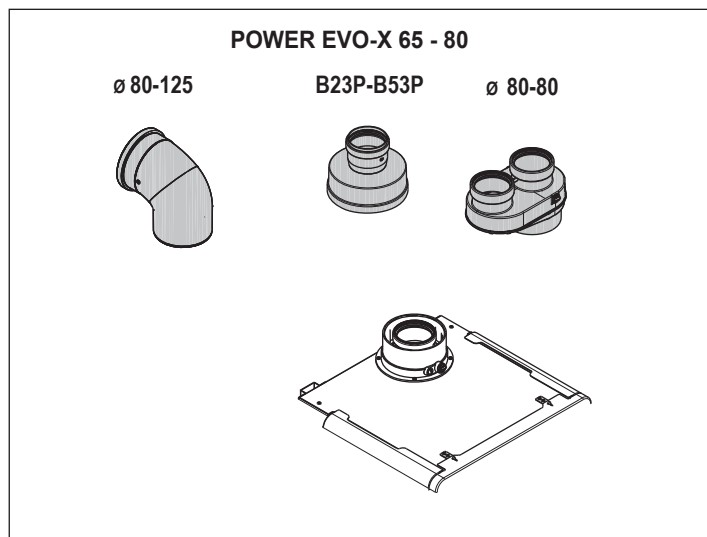
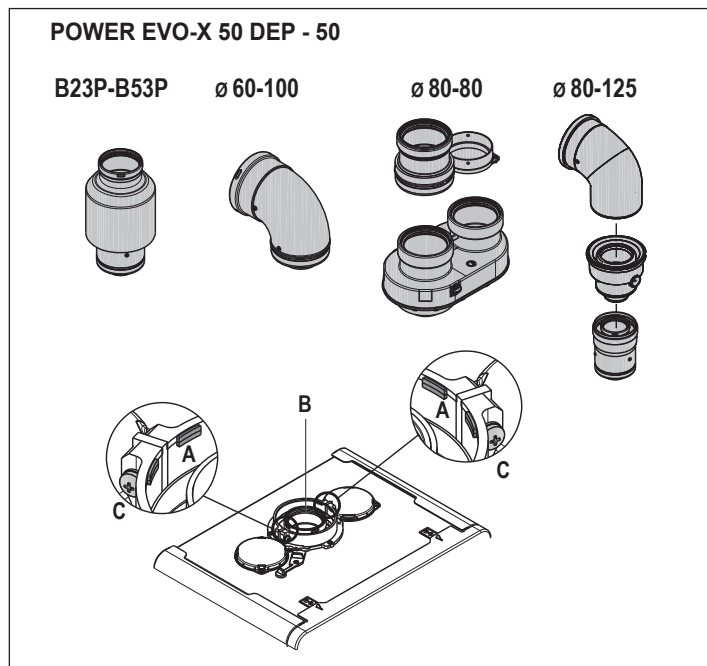

POWER EVO-X 50 DEP - 50

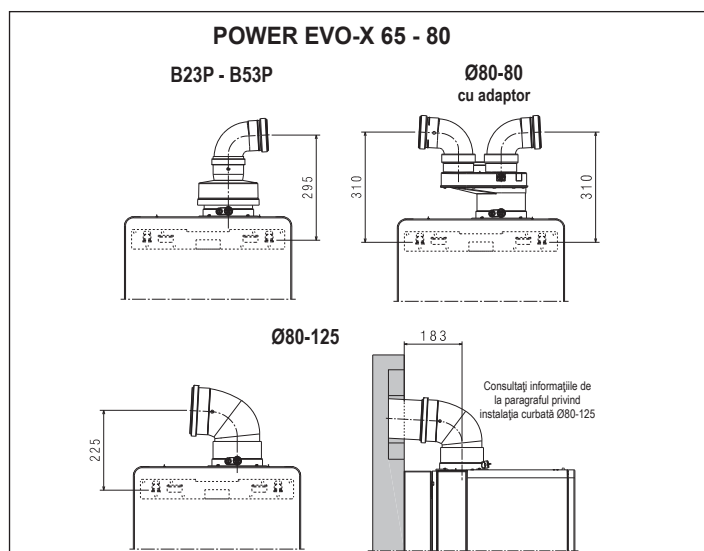
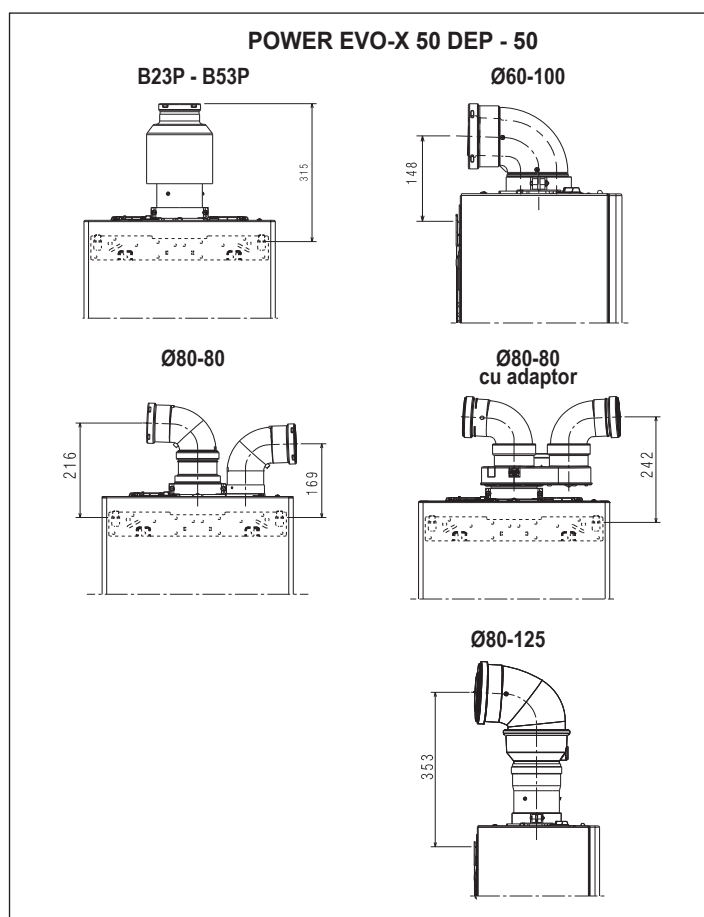
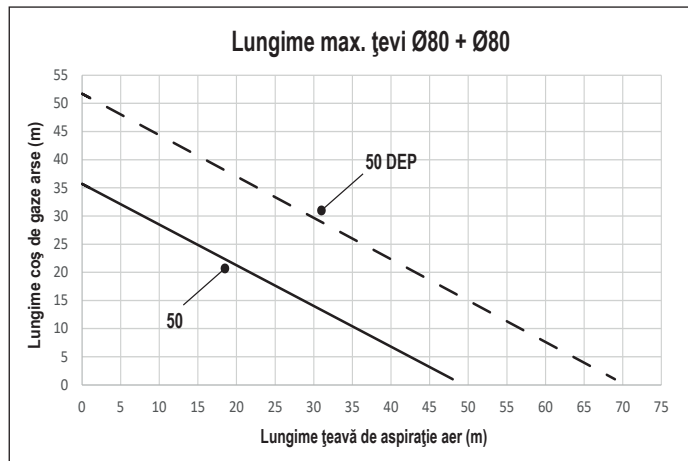

POWER EVO-X 65 - 80

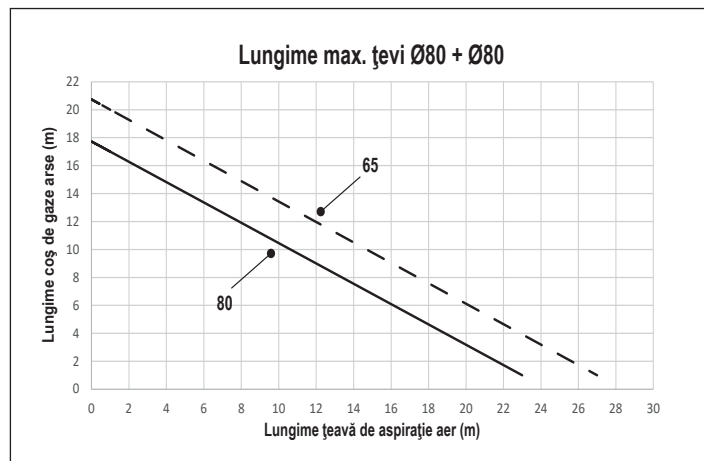

INSTALAȚIA CURBATĂ Ø80-125 de la POWER EVO-X 65 - 80

Pentru acest tip de instalație este necesară utilizarea kit de distanțiere pentru fixarea pe perete, disponibil la cerere. Pregătiți montarea poziționând șablonul din carton al sistemului de evacuare a gazelor arse, distanțierile și traversa de fixare conform reprezentării din figură. Finalizați instalarea utilizând cotul și piesa prelungitoare Ø80-125 disponibile ca accesorii în catalogul.

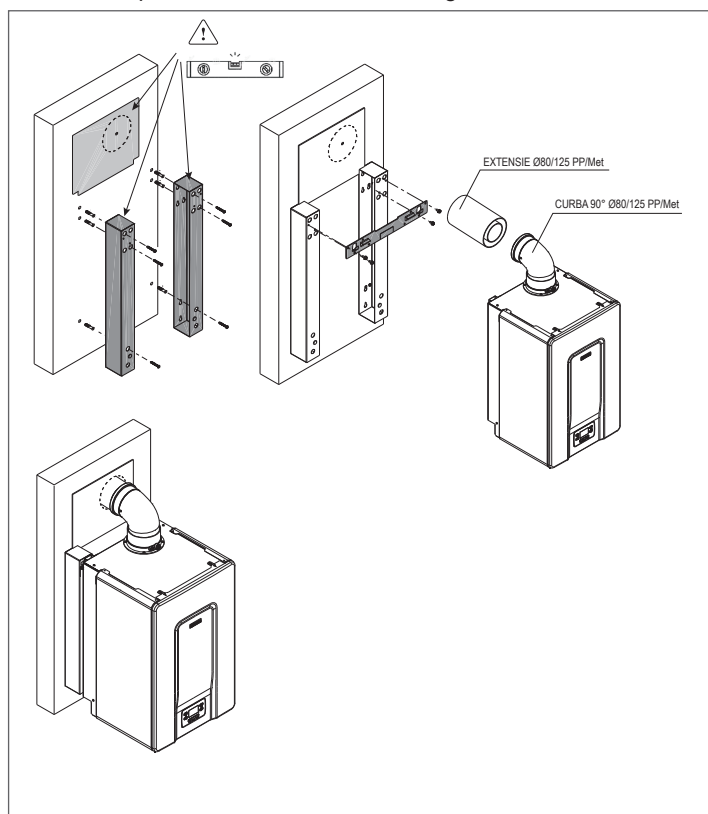

INSTALARE TIP „B”

Evacuare Ø 80 mm

Model	Lungime maximă Ø 80 mm	Cădere de presiune	
		cot de 45°	cot de 90°
POWER EVO-X 50 DEP	48 m	1 m	1,5 m
POWER EVO-X 50	33 m	1 m	1,5 m
POWER EVO-X 65	17 m	1 m	1,5 m
POWER EVO-X 80	13 m	1 m	1,5 m

În cazul instalației de tip B, aerul de ardere este preluat din mediul înconjurător și trece prin deschiderile (fante) aflate pe panoul din spate al aparatului care trebuie amplasat într-o încăpere tehnică adecvată, cu aerisire.

INSTALARE DE TIP „C”

Conducte coaxiale Ø 80-125 mm

Model	Lungime maximă Ø 80-125 mm	Cădere de presiune	
		cot de 45°	cot de 90°
POWER EVO-X 50 DEP	25 m	1 m	1,5 m
POWER EVO-X 50	25 m	1 m	1,5 m
POWER EVO-X 65	10 m	1 m	1,5 m
POWER EVO-X 80	10 m	1 m	1,5 m

Conducte coaxiale Ø 60-100 mm

Model	Lungime maximă Ø 60-100 mm	Cădere de presiune	
		cot de 45°	cot de 90°
POWER EVO-X 50 DEP	10 m	1,3 m	1,6 m
POWER EVO-X 50	10 m	1,3 m	1,6 m
POWER EVO-X 65	-	1,3 m	1,6 m
POWER EVO-X 80	-	1,3 m	1,6 m

Conducte separate Ø 80 mm + Ø 80 mm

Model	Lungime maximă Ø 80+80 mm	Cădere de presiune	
		cot de 45°	cot de 90°
POWER EVO-X 50 DEP	30+30 m	1 m	1,5 m
POWER EVO-X 50	21+21 m	1 m	1,5 m
POWER EVO-X 65	12+12 m	1 m	1,5 m
POWER EVO-X 80	10+10 m	1 m	1,5 m

- ⚠ Nu instalați evacuarea gazelor arse lângă materiale inflamabile sau plastice, ale căror caracteristici pot fi modificate în prezența temperaturilor ridicate.
- ⚠ Prin lungime rectilinie se înțelege o lungime fără coturi, inclusiv capetele și îmbinările.
- ⚠ Centrala se livrează fără kitul de evacuare gaze arse/admisie aer, deoarece este posibil să se utilizeze accesorii pentru aparatele cu condensare care se potrivesc cel mai bine caracteristicilor de instalare (vezi catalogul).
- ⚠ În cazul utilizării conductelor de evacuare și admisie a gazelor arse neoriginale, trebuie să se garanteze în continuare utilizarea conductelor certificate conforme cu aparatul la care sunt conectate, cu o clasă de temperatură $\geq 120^{\circ}\text{C}$ și rezistente la la condens.
- ⚠ Pentru a asigura o instalare sigură, fixați conductele pe perete (perete sau tavan) cu ajutorul unor suporturi de fixare speciale care trebuie poziționate la fiecare îmbinare, la o distanță care să nu depășească lungimea fiecărei extensii și imediat înainte și după fiecare schimbare de direcție (curbă).
- ⚠ Lungimile maxime ale conductelor se referă la sistemul de coșuri de fum disponibil în catalog.
- ⚠ Este obligatorie utilizarea de conducte specifice.
- ⚠ Conductele de gaze de ardere neizolate sunt surse potențiale de pericol.
- ⚠ Utilizarea unei conducte cu o lungime mai mare duce la o pierdere de putere a centralei.
- ⚠ Conductele de evacuare pot fi orientate în direcția care se potrivește cel mai bine instalației.
- ⚠ Conform prevederilor legislației în vigoare, centrala este adecvată pentru primirea și eliminarea condensului de fum și/sau a apei pluviale provenite din sistemul de evacuare a fumului prin sifonul său.
- ⚠ În cazul instalării unei pompe de evacuare a condensului, verificați datele tehnice furnizate de producător pentru a asigura funcționarea corectă a acestuia.

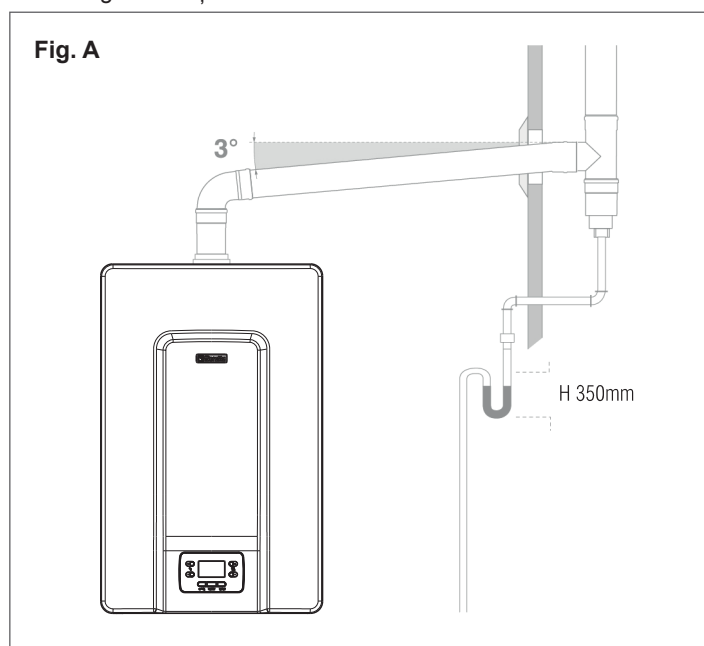

Pentru schimbările de direcție, utilizați o piesă în T cu capac de inspecție, care permite o curățare periodică ușoară a conductelor. Asigurați-vă întotdeauna că, după curățare, capacele de inspecție sunt bine închise, cu garnitura intactă.

2.14 Umplerea sistemului de încălzire și eliminarea aerului

În cazul instalării sau înlocuirii unei noi centrale, trebuie efectuată o curățare preventivă a sistemului de încălzire. Pentru a asigura buna funcționare a produsului, după fiecare operațiune de curățare, adăugare de aditivi și/sau tratamente chimice (de exemplu, lichide antigel, agenți de filmare etc.), verificați dacă parametrii din tabel se încadrează în valorile indicate.

PARAMETRI	UM	APA DIN CIRCUITUL DE ÎNCĂLZIRE	APA DE COMPLETARE
Valoarea PH		7-8	-
Duritate	°F	-	<15
Aspect		-	limpede
Fe	mg/kg	<0,5	-
Cu	mg/kg	<0,1	-

Pentru centrala **POWER EVO-X**, trebuie prevăzut un sistem de încălzire a sistemului, de preferință conectat la retur.

Deconectați aparatul de la sursa de alimentare înainte de umplerea și golirea sistemului.

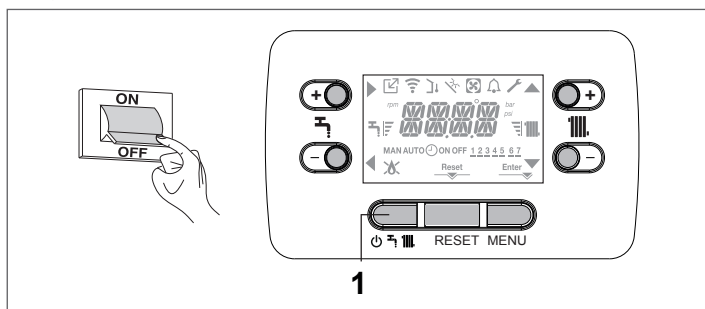

- Înainte de operațiunea de umplere, verificați dacă capacul supapei de aerisire de pe centrală este deschis (deșurubat)

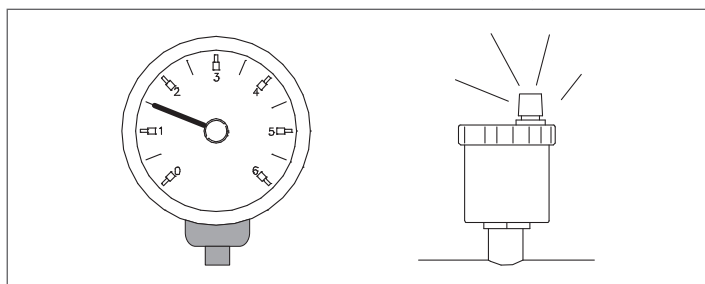

- Cu ajutorul manometrului, verificați dacă presiunea atinge valoarea setată pentru sistem (1,5-2,0 bar)
- Restabiliți alimentarea cu energie electrică, centrala procedează la efectuarea ciclului automat de aerisire

NOTA: de fiecare dată când centrala este alimentată electric, se efectuează un **ciclu automat de aerisire cu durata de 6 min.**

NOTĂ: Prezența unei alarme de apă (E040, E041 sau E042) nu permite efectuarea ciclului de purjare aer.

- Dacă la sfârșitul ciclului de aerisire presiunea sistemului este mai mică de 1 bar, continuați cu o umplere suplimentară.**

2.15 Golirea sistemului de încălzire

Înainte de a începe golirea, puneți centrala în starea OPRIT și deconectați alimentarea cu energie, poziționând întrerupătorul principal al sistemului pe „oprit”.

- Închideți robinetele sistemului de încălzire (dacă există).
- Conectați un furtun la robinetul de degazare/evacuarea cazanului (C), apoi slăbiți-l manual pentru a lăsa apa să curgă.
- Odată ce operațiunile au fost finalizate, scoateți furtunul de la robinetul de degazare/evacuarea cazanului (C) și închideți-l din nou.

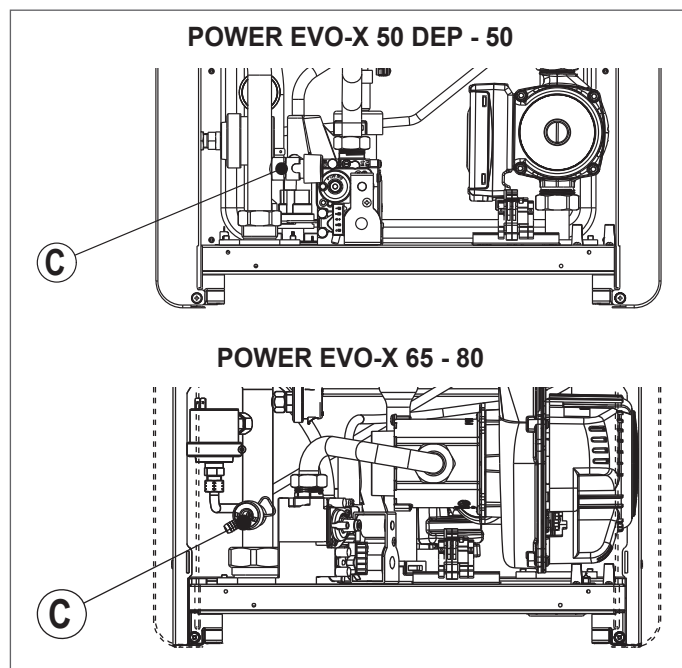

3 PUNEREA ÎN FUNCȚIUNE

3.1 Verificări preliminare

Prima aprindere trebuie efectuată de personalul competent al unui Serviciu de Asistență Tehnică Autorizat.

Înainte de a porni centrala, verificați următoarele:

- ca datele rețelelor de alimentare cu energie electrică (electricitate, apă, gaz) să corespundă cu cele de pe plăcuță
- că conductele de evacuare a fumului și de admisie a aerului sunt eficiente
- că sunt garantate condițiile de întreținere normală dacă centrala este închisă în interiorul sau între mobilier
- etanșeitarea sistemului de alimentare cu combustibil
- că debitul de combustibil respectă valorile necesare pentru centrală
- că sistemul de alimentare cu combustibil este dimensionat pentru debitul necesar al centralei și că este dotat cu toate dispozitivele de siguranță și control prevăzute de standardele în vigoare
- ca pompa să se rotească liber deoarece, mai ales după o perioadă lungă de timp sau perioade de nefuncționare, depunerile și/sau reziduurile pot împiedica rotația liberă (a se vedea secțiunea "1.7 Deblocarea manuală a pompei")
- să fie prezentă apă în sifon, altfel umpleți din nou.

La prima punere în funcțiune a aparatului, în caz de neutilizare prelungită și în cazul unor lucrări de întreținere, este esențial să se umple sifonul de condens prin turnarea a aprox. 1 litru de apă prin priză de analiză a combustiei din centrală și să se verifice:

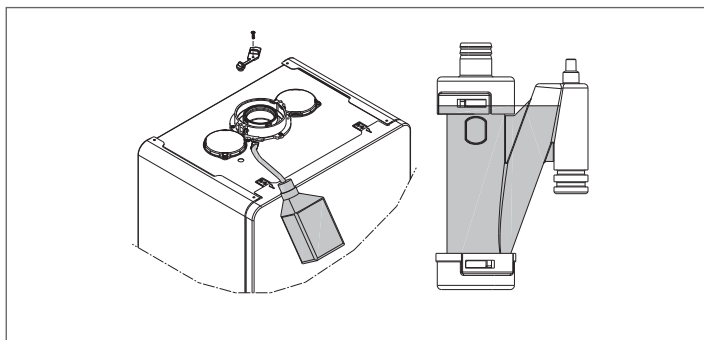

- flotarea obturatorului de siguranță
- scurgerea corectă a apei din conducta de evacuare a centralei
- etanșeitarea conductei de racordare a scurgerii condensatului.

Funcționarea corectă a circuitului de evacuare a condensului (sifon și conducte) necesită ca nivelul condensului să nu depășească nivelul maxim (max). Umplerea prealabilă a sifonului și prezența obturatorului de siguranță în interiorul sifonului au ca scop prevenirea scăpării gazelor de ardere în încăpere.

Mod de eficiență ridicată

Cazanul este echipat cu o funcție automată care este activată la prima sursă de alimentare sau după 60 de zile de neutilizare (cazan alimentat electric). În acest mod, cazanul, timp de 60 de minute, limitează puterea de încălzire la minimum și temperatura maximă a apei calde menajere la 55°C. Activarea coșului de coș dezactivează temporar această funcție. Funcția este gestionată de parametrul P7.08, care este setat în mod implicit la valoarea 0 (funcție inactivă). În timpul derulării funcției, pe afișaj este afișat textul HEM și, dacă P1.05 = 1, este afișat suplimentar mesajul derulabil „MOD DE ÎNALTĂ EFICIENȚĂ”.

3.2 Programarea centralei

- Poziționați întrerupătorul principal al sistemului pe "on".
- Deschideți robinetul de gaz pentru a permite trecerea combustibilului.

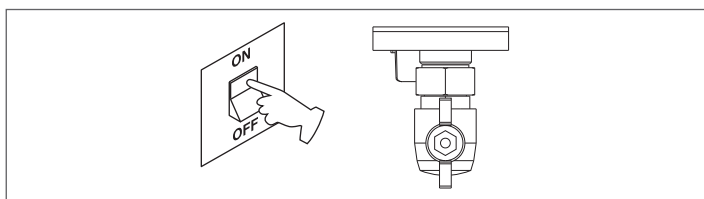

Dacă este necesar, interfața trece automat la meniul ceas. Pe ecranul principal se aprind pictogramele ▲, ▼, ►, ◀, și ENTER, în timp ce 00:00 este afișat cu primele două cifre care clipește la o frecvență de 0,5 sec ON, 0,5 sec OFF.

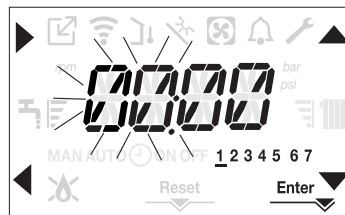

Urmați instrucțiunile de mai jos pentru a seta ora și ziua:

- setați ora cu ajutorul săgeților ▲ și ▼ apoi confirmați cu tasta A
- setați minutele cu ajutorul săgeților ▲ și ▼ apoi confirmați cu tasta A
- setați ziua săptămânii cu ajutorul săgeților ▲ și ▼. Segmentul din ziua selectată clipește, apăsați tasta MENU la pictograma Enter pentru a confirma setarea orei și a zilei. Ceasul clipește timp de 4 secunde și apoi revine la ecranul principal
- pentru a ieși din programarea orei fără a salva valorile modificate, apăsați pur și simplu tasta ◀.

NOTĂ: Puteți modifica ulterior setările pentru ORA și ZIUA, accesând meniul P1 parametrul P1.02, sau prin apăsarea tastelor A+C timp de cel puțin 2 secunde.

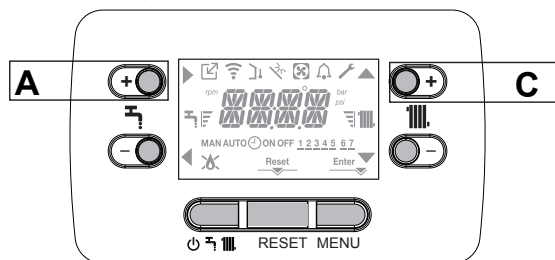

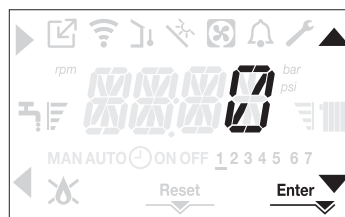

- Dacă trebuie să setați limba, selectați meniul P1 și confirmați alegerea cu ►.
- Utilizați săgețile pentru a afișa parametrul P1.01, apoi intrați în submeniu apăsând pe ►.
- Setați limba dorită cu ajutorul tastei ▲ și ▼ - a se vedea "1.10 Structura meniului". Confirmați alegerea apăsând Enter.

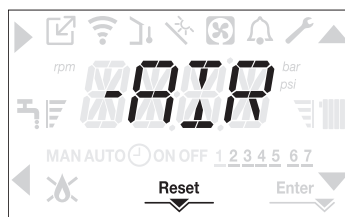

Toate datele, ori de câte ori cazanul este alimentat electric, se efectuează un ciclu de aerisire de 6 min.

Pe afișaj apare mesajul -AIR iar pictograma RESET se aprinde.



Pentru a întrerupe ciclul de aerisire, apăsați tasta RESET.
Treceți cazanul în starea OFF (oprit) apăsând tasta .



3.3 Setarea termoreglării

TERMOREGLAREA este activată după cum urmează:

- efectuați procedura de accesare a parametrilor tehnici, așa cum este indicat în secțiunea "1.14 Accesul la parametri"
- selecționați meniul **P4** și apoi P4.18 = 1.



Termoreglarea funcționează numai cu sonda externă conectată și este activă doar pentru funcția ÎNCĂLZIRE.

Dacă P4.18 = 0 sau dacă sonda externă este deconectată, centrala funcționează la punct fix. Valoarea temperaturii detectate de sonda externă este afișată în "3.22 Meniul INFO" la I009.

Algoritmii de termoreglare nu va utiliza direct valoarea măsurată a temperaturii exterioare, ci mai degrabă o valoare calculată a temperaturii exterioare, care ia în considerare izolarea clădirii: în clădirile bine izolate, modificările temperaturii exterioare afectează temperatura camerei mai puțin decât în clădirile mai puțin izolate.

CERERE DE LA CRONOTERMOSTATUL OT

În acest caz, punctul de referință pe tur este calculat de cronotermostat în funcție de valoarea temperaturii exterioare și de diferența dintre temperatura camerei și temperatura dorită.

CERERE DE LA TERMOSTATUL DE CAMERĂ

În acest caz, punctul de referință pe tur este calculat de către placa de control în funcție de valoarea temperaturii exterioare, astfel încât să se obțină o valoare estimată a temperaturii camerei de 20° (temperatura de referință a camerei)

Există 2 parametri care contribuie la calcularea punctului de referință pe tur:

- panta curbei de compensare (KT)
- offset la temperatura ambientă de referință.

Alegerea curbei de termoreglare (parametrul P4.19)

Curba de termoreglare a încălzirii menține o temperatură ambientală teoretică de 20°C pentru temperaturi exterioare cuprinse între + 20°C și -20°C. Alegerea curbei depinde de temperatura minimă exterioară de proiectare (și deci de locația geografică) și de temperatura de proiectare pe tur (și deci de tipul de sistem) și trebuie calculată cu atenție de către instalator, conform următoarelor formule:

$$KT = \frac{T. \text{ de tur proiectată} - T_{\text{shift}}}{20 - T. \text{ externă min. de proiect}}$$

Tshift = 30°C instalații standard
25°C instalații în pardoseală





În cazul în care calculul are ca rezultat o valoare intermediară între două curbe, este recomandabil să se aleagă curba de termoreglare cea mai apropiată de valoarea obținută.

Exemplu: dacă valoarea obținută în urma calculului este 1,3, aceasta se situează între curba 1 și curba 1,5. În acest caz, alegeți cea mai apropiată curbă, adică 1,5.

Valorile KT care pot fi setate sunt următoarele:

- sistem standard: 1.0 ÷ 3.0
- sistem de pardoseală 0,2 ÷ 0,8.

Prin interfață este posibil să accesați meniul **P4** și parametrul P4.19 pentru a seta curba de termoreglare aleasă:

- efectuați procedura de accesare a parametrilor tehnici, așa cum este indicat în secțiunea "1.14 Accesul la parametri"
- selecționați meniul **P4** și apoi P4.19
- apăsați tasta  pentru a confirma
- setați curba climatică dorită cu tastele săgeată  și 
- confirmați cu 

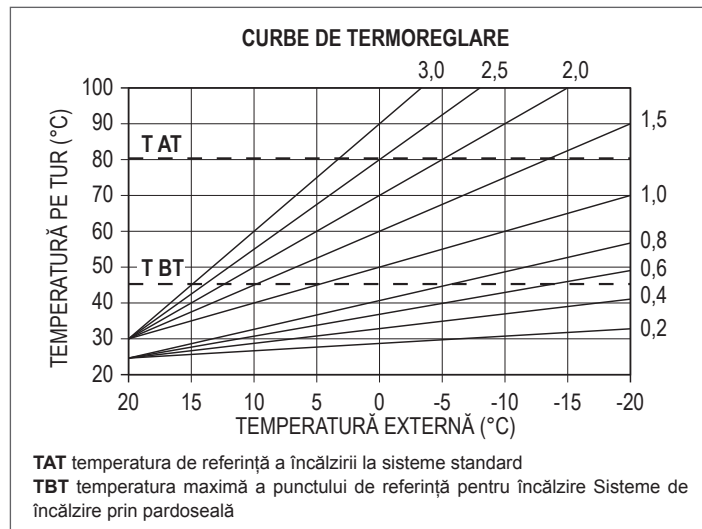

Offset la temperatura ambientă de referință

Cu toate acestea, utilizatorul poate interveni indirect asupra valorii punctului de referință ÎNCĂLZIRE setat, asupra valorii temperaturii de referință (20°C), cu un offset care poate varia în intervalul -5 ÷ + 5 (offset 0 = 20°C).

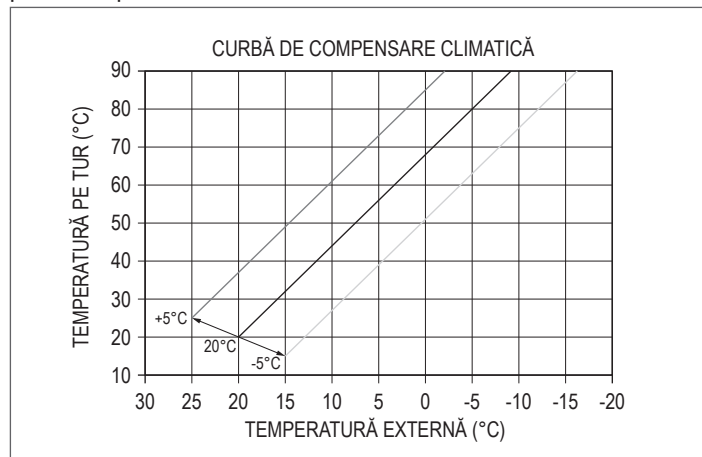

Pentru corecția offsetului, consultați secțiunea "3.8 Reglarea temperaturii apei de încălzire cu sonda externă conectată".



COMPENSARE DE NOAPTE (parametrul P4.20)

Dacă un programator de timp este conectat la intrarea TERMOSTAT DE CAMERĂ, compensarea nocturnă poate fi activată prin intermediul meniului **P4**, parametrul P4.20.

Pentru a seta compensarea nocturnă:

- efectuați procedura de accesare a parametrilor tehnici, așa cum este indicat în secțiunea "1.14 Accesul la parametri"
- selecționați meniul **P4** și apoi P4.20
- apăsați tasta  pentru a confirma
- setați parametrul la valoarea 1
- confirmați cu .

În acest caz, atunci când CONTACTUL este ÎNCHIS, cererea de căldură este făcută de sonda de tur, pe baza temperaturii exterioare, pentru a avea o temperatură în mediu la nivel de ZI (20°C).

DESCHIDEREA CONTACTULUI nu determină oprirea, ci o reducere (translație paralelă) a curbei climatice la nivel de NOAPTE (16°C).

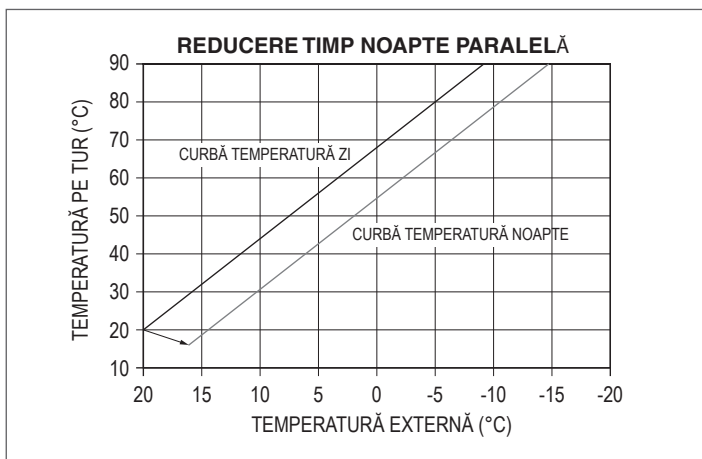

Utilizatorul poate interveni indirect asupra valorii de referință ÎNCĂLZIRE introducând din nou, la valoarea temperaturii de referință ZI (20°C) în loc de NOAPTE (16°C), un offset care poate varia în intervalul [-5 ÷ +5].

Pentru corecția offsetului, consultați secțiunea "3.8 Reglarea temperaturii apei de încălzire cu sonda externă conectată".

3.4 Schimbarea automată a sezonului Iarnă - Vară

Sistemul oferă posibilitatea de a efectua o schimbare automată a sezonului (de la IARNĂ la VARĂ sau invers) prin utilizarea parametrului P1.07 SEASON AUTO-CHANGE. Dacă parametrul este activ (P1.07=1) și sonda externă este conectată, schimbarea sezonului are loc automat. Valoarea sondei externe utilizată este cea filtrată (I010). Dacă P1.07=1, parametrii setabili P1.08 și P1.09 determină la ce praguri de temperatură are loc tranziția, vară - iarnă sau invers.

Atenție la pragurile de programare ale parametrilor P1.08 - P1.09 și la poziționarea sondei externe, pentru a evita schimbările sezoniere nedorite.

Când centrala este conectată într-un sistem cu MSC/REC12, prevalează parametrii setați pe REC12. Cu toate acestea, este posibilă setarea manuală a centralei în modul OPRIT, în această condiție funcția SEASON AUTO-CHANGE este exclusă.

3.5 Prima punere în funcțiune

- La pornire, lumina de fundal se aprinde, toate pictogramele și segmentele se aprind timp de 1 sec. și, succesiv, se afișează revizuirea firmware-ului timp de 3 sec

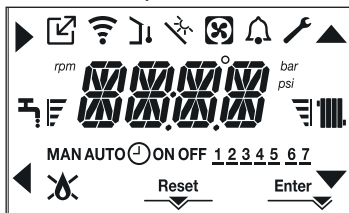

Ulterior, interfața va trece la afișajul aferent stării active din acel moment.

Ciclul de aerisire

De fiecare dată când centrala este alimentată, se efectuează un ciclu automat de aerisire cu durata de 6 minute. Atunci când ciclul de aerisire este în curs de desfășurare, toate cererile de căldură sunt inhibitate, cu excepția cererilor de ACM, atunci când centrala nu este în modul OFF, un mesaj derulant apare pe ecranul interfeței -AIR.

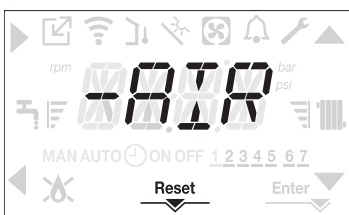

Ciclul de purjare poate fi întrerupt ținând apăsată tasta 2 (pictograma RESET se aprinde pe afișaj). Ciclul de aerisire poate fi întrerupt și, dacă centrala nu este în starea OFF, printr-o solicitare de apă caldă menajeră.

- Reglați termostatul de cameră la temperatura dorită (~20°C) sau, dacă sistemul este echipat cu un cronotermostat sau un programator de timp, verificați dacă acesta este "pornit" și reglat (~20°C)

- Setați apoi centrala la modul IARNĂ sau VARĂ în funcție de tipul de funcționare dorit.

- Centrala va efectua faza de pornire și va rămâne în funcțiune până la atingerea temperaturilor setate, după care va intra în modul stand-by.

3.6 Starea de funcționare

Pentru a schimba starea de funcționare de la IARNĂ la VARĂ la OPRIT, apăsați tasta 1 până când pe afișaj apare pictograma aferentă operației dorite.

FUNCȚIA DE IARNĂ

- Puneți centrala în modul IARNĂ apăsând tasta 1 până când pe display apar atât pictograma ACM, cât și cea de încălzire.



Temperatura pe tur este afișată în mod normal pe interfață, cu excepția cazului în care o solicitare ACM este în curs, caz în care este afișată temperatura apei calde menajere.

- În starea de cerere de căldură și de aprindere a arzătorului, pe afișaj apare pictograma "🔥".

La CERERE încălzire, pictograma radiatorului clipește



FUNCȚIE VARĂ (numai cu boilerul conectat)

- Aduceți centrala în modul VARĂ apăsând tasta 1 până când pe afișaj apare pictograma ACM.

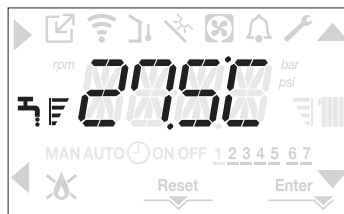

- În această stare, centrala activează numai funcția de apă caldă menajeră, temperatura pe tur este afișată în mod normal pe interfață. În cazul solicitării de ACM, afișajul va afișa temperatura apei calde menajere.

La CERERE de apă caldă menajeră, pictograma robinetului clipește

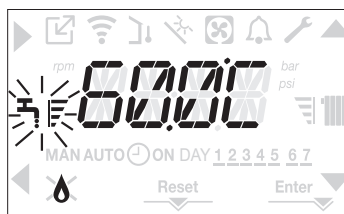

OPRIT

- Puneți centrala în starea OPRIT apăsând tasta 1 până când pe afișaj apar segmentele centrale.

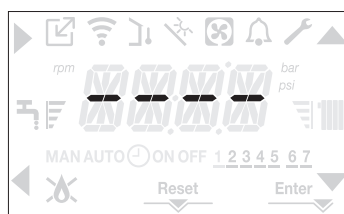

3.7 Reglarea temperaturii apei de încălzire fără sondă externă (numai dacă centrala este prevăzută cu sondă)

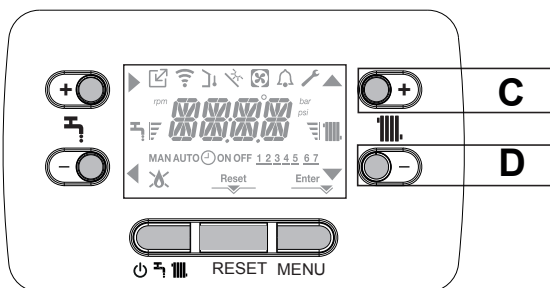

În lipsa sondei externe, centrala funcționează la punct fix, valoarea de referință ÎNCĂLZIRE în acest caz poate fi setată din ecranul principal. Când este apăsată tasta **C** sau **D**, este afișată valoarea curentă a punctului de referință de încălzire; valoarea clipește cu o frecvență de 0,5 sec ON, 0,5 sec OFF și pictogramele ▲ și ▼ se aprind.



Următoarea apăsare a tastei **C** sau **D** permite reglarea valorii de setare a încălzirii în intervalul prestabilit:

[40°C ÷ 80,5°C] pentru sisteme cu temperatură înaltă
[20°C ÷ 45°C] pentru sisteme cu temperatură joasă.
în trepte de 0,5°C.

Barele de nivel de lângă pictograma de încălzire arată valoarea de referință setată în raport cu domeniul de funcționare:

- patru bare aprinse = valoarea maximă 
- o bară aprinsă = valoarea minimă 



Dacă una dintre tastele **C** sau **D** este apăsată pentru o perioadă mai lungă de timp, contorul va crește rata de avans prin modificarea valorii setate. Dacă nu este apăsată nicio tastă timp de 5 sec, valoarea setată este considerată ca noul punct de referință pentru încălzire și afișajul revine la ecranul principal.

3.8 Reglarea temperaturii apei de încălzire cu sonda externă conectată

Dacă este instalată o sondă externă termoreglarea este activată (parametrul P4.18 = 1), valoarea temperaturii de tur este aleasă automat de către sistem, care reglează rapid temperatura camerei în funcție de variațiile temperaturii exterioare. Dacă doriți să schimbați valoarea temperaturii, creșteți-o sau micșorați-o față de cea calculată automat de placa electronică, este posibilă modificarea punctului de referință ÎNCĂLZIRE după cum urmează:

Apăsați tastele **C** sau **D** și alegeți nivelul de confort dorit în intervalul (-5 ÷ +5) (vezi secțiunea "3.3 Setarea termoreglării").

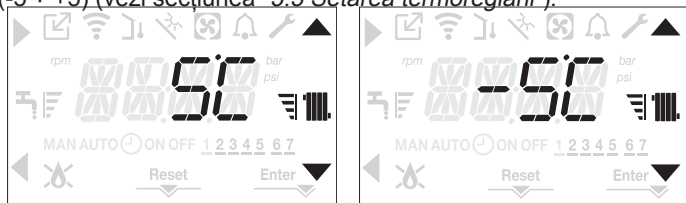

Notă: dacă sonda externă este conectată, se poate face ca centrala să funcționeze la punct fix prin setarea parametrului P4.18 = 0 (meniul **P4**).

3.9 Reglarea temperaturii apei calde menajere



Cazul A doar încălzire fără boiler ACM - reglajul nu se aplică
Cazul B doar încălzire + boiler exterior cu termostat - reglajul nu se aplică

Cazul C doar încălzire + boiler extern cu sondă - pentru reglarea temperaturii apei calde menajere

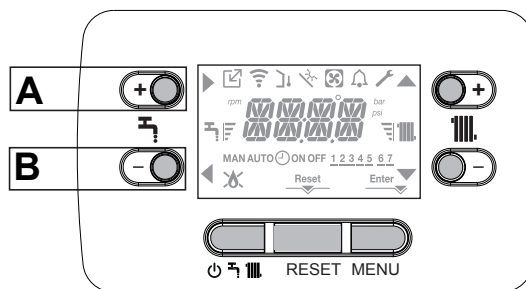
stocată în boiler, procedați după cum urmează:
din ecranul principal, prin apăsarea tastei **A** în loc de **B**, este afișată valoarea curentă a punctului de referință ACM, valoarea clipește cu o frecvență de 0,5 sec ON, 0,5 sec OFF și pictogramele ▲ și ▼ se aprind.



Apăsarea ulterioară a tastei **A** sau **B** vă permite să setați valoarea de referință pentru ACM prin creșterea sau scăderea acesteia în intervalul prestabilit, cu pași de 0,5°C. Barele de nivel de lângă pictograma de încălzire arată valoarea punctului de referință setat în raport cu domeniul de funcționare:

- patru bare aprinse = valoarea maximă 
- o bară aprinsă = valoarea minimă 

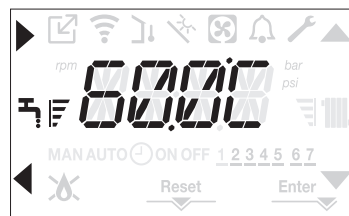

3.10 Oprire de siguranță

În cazul unor anomalii de aprindere sau de funcționare, centrala va efectua o "OPRIRE DE SIGURANȚĂ". Pe afișaj apare, pe lângă codul de anomalie detectat, pictograma ▲, care clipește cu o frecvență de 0,5sec ON și 0,5sec OFF. Lumina de fundal clipește timp de 1 minut, după care se stinge, în timp ce pictograma ▲ continuă să clipească. Mesajul care conține codul de eroare și descrierea acestuia este derulat peste cele 4 cifre.

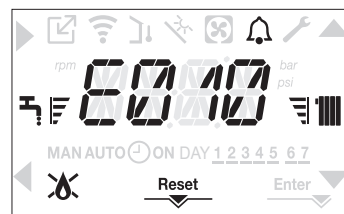

3.11 Funcția de deblocare

Pictograma „RESET” se aprinde în prezența unei alarme care necesită deblocarea manuală de către utilizator (de ex. blocare flacăra).

Pentru a reseta blocarea, apăsați tasta 2 Reset

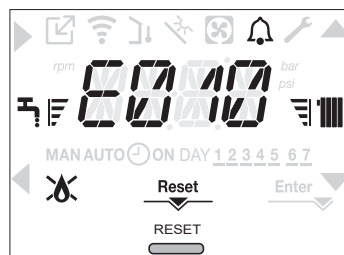

Dacă încercările de deblocare nu reactivează centrala, contactați serviciul local de asistență tehnică.

3.12 Funcția de uscare șapă

Dacă sistemul este cu temperatură joasă, centrala asigură o funcție de „uscare șapă” care poate fi activată după cum urmează:

- setați centrala pe OPRIT apăsând tasta 1 

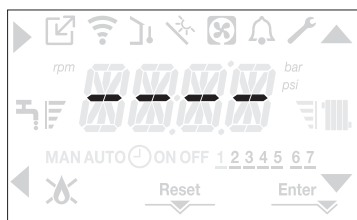

- efectuați procedura de accesare a parametrilor tehnici, așa cum este indicat în secțiunea “1.14 Accesul la parametri”
- selectați meniul **P4** și apoi funcția P4.09 cu tastele ▲ , ▼ confirmând alegerea cu tasta ▶

(Notă: funcția USCARE ȘAPĂ nu este disponibilă dacă centrala este într-o altă stare decât OPRIT)

- Pentru a activa funcția setați parametrul la 1, pentru a o dezactiva setați parametrul la 0.

Funcția de "uscare șapă" are o durată de 168 de ore (7 zile), timp în care, în zonele configurate cu temperatură joasă, se simulează o cerere de încălzire cu o valoare de referință inițială pe tur de 20°C, care crește ulterior conform tabelului alăturat.

La accesarea meniului INFO de pe ecranul principal al interfeței este afișat I001, reprezentând numărul de ore scurse de la activarea funcției.

Odată activată, funcția are prioritate maximă; dacă centrala este oprită prin scoaterea alimentării cu energie electrică, când este repornită, funcția este reluată din punctul în care a fost întreruptă.

Funcția poate fi întreruptă înainte de încheierea acesteia, prin aducerea centralei într-o altă stare decât OPRIT sau prin selectarea funcției P4.09 = 0 din meniul **P4**.

ZIUA	ORA	TEMPERATURĂ
1	0	20°C
	6	22°C
	12	24°C
	18	26°C
2	0	28°C
	12	30°C
3	0	32°C
4	0	35°C
5	0	35°C
6	0	30°C
7	0	25°C

3.13 Tur glisant (numai dacă este conectat boilerul ACM)

Parametrul P5.07 permite activarea funcției.

TUR GLISANT BOILER ACM pentru a modifica valoarea de referință pe tur utilizată de centrală, atunci când se află în cerere ACM. Valoarea din fabrică pentru acest parametru este = funcția inactivă, care are în vedere modularea la o valoare fixă de tur de 80°C, atunci când se află în cerere ACM. Pentru a activa valoarea, accesați parametrii așa cum este indicat în secțiunea “1.14 Accesul la parametri”, selectați meniul **P5** și apoi P5.07.

Pentru a activa funcția selectați valoarea 1 și confirmați cu Enter. În acest caz, valoarea de referință pe tur, la cererea ACM, nu mai este fixată la 80°C, ci este variabilă și calculată automat de centrală în funcție de diferența dintre valoarea ACM dorită și valoarea temperaturii detectată de sonda boilerului ACM.

Notă: nu este recomandat să activați această funcție pentru boilerle ACM cu o capacitate mai mare de 100 litri, prepararea apei din boilerul ACM ar fi prea lentă.

Poate fi necesară reglarea valorii acestui parametru la înlocuirea plăcii de comandă (boiler ACM cu sondă).

3.14 Funcția antilegionella (numai dacă este conectat un boiler cu sondă)

Aparatul are o funcție automată ANTILEGIONELLA care, cu o cadență zilnică sau săptămânală în funcție de setările alese, încălzește dacă este necesar apa menajeră la 65°C, menținând-o la această temperatură pentru o durată de 30 de minute, distrugând astfel orice proliferare bacteriană în boilerul ACM.

Funcția nu este executată dacă temperatura boilerului a atins 65°C în ultimele 24 de ore, în cazul programării zilnice, sau în ultimele 7 zile, în cazul programării săptămânale.

Funcția, dacă este activată, este efectuată în fiecare zi la ora 03:00 dacă este programată zilnic, sau în fiecare miercuri la ora 03:00 dacă este programată săptămânal. Odată pornită, funcția are prioritate maximă și nu poate fi întreruptă.

 Funcția nu este efectuată cu centrala în starea OPRIT.

ANTILEGIONELLA poate fi activată accesând meniul parametri (vezi “1.14 Accesul la parametri”) și selectând parametrul P5.01 din meniul **P5**.

Pentru a activa funcția selectați valoarea 1 sau 2 (vezi “1.11 Descrierea parametrilor”) și confirmați cu Enter.

3.15 Funcție specială: apă caldă menajeră și încălzire simultane (P5.14)

Parametrul P5.14, dacă este setat la 1, vă permite să gestionați simultaneitatea cererii de căldură de la cazan la rezervorul de apă și circuitul de încălzire (doar în cazurile în care parametrul configurația hidraulică P3.01 este 3 sau 4, adică a configurație cu rezervor de apă).

Pentru a utiliza corect această configurație este necesar ca parametrul P3.11 (IESIRE AUX) să fie setat la 2, astfel încât ITRF05 să gestioneze pompa suplimentară.

În cazul utilizării simultane, dacă cererea de încălzire se termină și arzătorul este aprins (datorită solicitării de prezență a rezervorului de apă) pompa suplimentară se oprește după 2s.

Parametrul P5.15 reprezintă o compensare a valorii nominale a circuitului ACM și încălzire.

În caz de simultaneitate, acest parametru vă permite să creșteți valoarea de referință de livrare cu valoarea setată în parametru.

3.16 Verificări în timpul și după punerea în funcțiune

După pornire, verificați dacă centrala efectuează corect procedurile de pornire și de oprire.

- Verificați, de asemenea, funcționarea în regim ACM (dacă este prezent boilerul ACM) prin deschiderea unui robinet de apă caldă
- Cu centrala în modul VARĂ (dacă este prezent boilerul ACM) sau în modul IARNĂ.
- După câteva minute de funcționare continuă
- Obținută prin punerea întrerupătorului principal al sistemului pe “on”, setarea centralei în modul “vară” și menținerea robinetului de apă caldă menajeră deschis, lianții și reziduurile de prelucrare se evaporă și se poate verifica combustia.

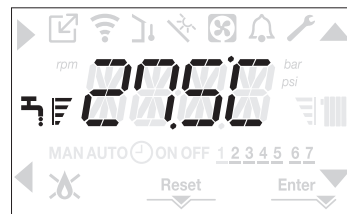

3.17 Controlul arderii

 Verificarea setărilor valorii CO₂ în raport cu parametrii de referință, prezentați în tabelele de mai jos, trebuie efectuată cu mantaua închisă. Deschiderea mantalei duce la o scădere a valorilor de aproximativ 0,2% și depinde de configurația instalației (tipul și lungimea conductelor deevacuare și de admisie).

 Utilizați adaptorul prizei analizorului de fum.

Pentru a efectua analiza de combustie, procedați după cum urmează:

- Puneți centrala în starea OPRIT apăsând tasta 1 

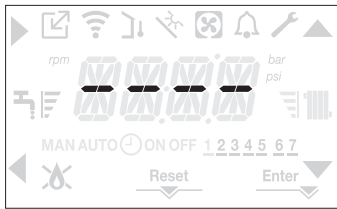

POWER EVO-X 50 DEP - 50

- Scoateți șurubul și capacul de la partea superioară (A-B).
- Introduceți adaptorul sondei de analiză (D) prezent în plicul cu documentație în orificiul pentru analiza arderii.
- Introduceți sonda de analiză a gazelor arse în interiorul adaptorului.

POWER EVO-X 65 - 80

- Scoateți șurubul A
- Introduceți sonda de analiză a gazelor arse în interiorul orificiului.

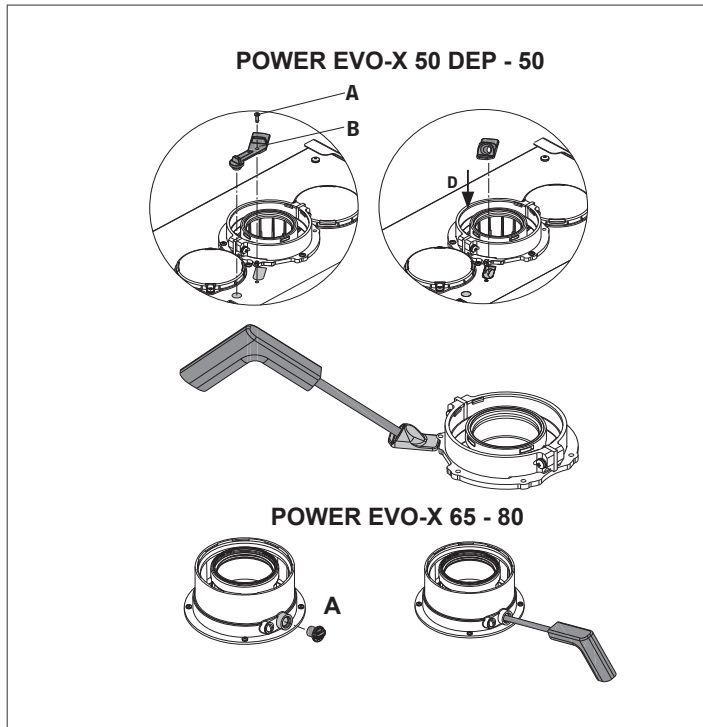

- Activați funcția de control al arderii apăsând tastele 2 + 3 timp de cel puțin 2 sec.

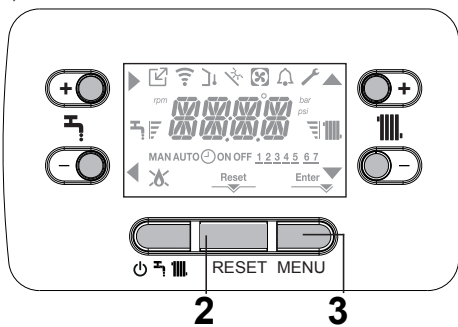

- Pe afișaj apare CO, iar pictogramele ▲, ▼, ► și ◀ se aprind. Centrala funcționează la puterea maximă de încălzire.

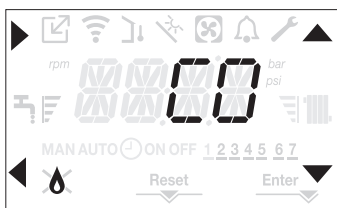

- Acționând tastele ▲, ▼ este posibilă modificarea vitezei ventilatorului.

- Setati valoarea maximă și confirmați alegerea cu tasta ►. Afișajul arată numărul de rotații setat timp de 10 secunde, împreună cu pictograma rpm.

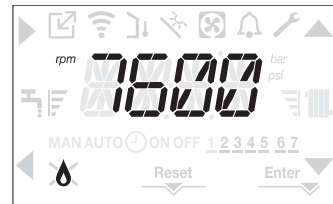

Centrala va funcționa la putere maximă.

- Verificați pe analizor dacă valoarea maximă a CO₂ este în conformitate cu cea indicată în tabel, dacă datele sunt diferite, continuați cu calibrarea vanei de gaz - vezi secțiunea "3.19 Calibrarea vanei de gaz".

CO ₂ max	GAZ METAN (G20)	GAZ LICHID (G31)	
50 DEP	9,0	10,0	%
50	9,0	10,0	%
65	9,0	10,0	%
80	9,0	10,0	%

- Setati valoarea minimă și confirmați alegerea dvs. cu tasta ►. Afișajul afișează turația setată timp de 10 secunde, împreună cu pictograma rpm.

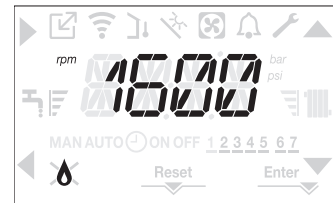

Centrala va funcționa la putere minimă.

- Verificați pe analizor dacă valoarea minimă a CO₂ este în conformitate cu cea indicată în tabel, dacă datele sunt diferite, continuați cu calibrarea vanei de gaz - vezi secțiunea "3.19 Calibrarea vanei de gaz".

CO ₂ min	GAZ METAN (G20)	GAZ LICHID (G31)	
50 DEP	9,0	10,0	%
50	9,0	10,0	%
65	9,0	10,0	%
80	9,0	10,0	%

Prin apăsarea tastei ◀ este posibilă oprirea funcției.

După finalizarea controlului:

- ieșiți din funcție prin apăsarea tastei ◀
- scoateți sonda analizorului și închideți prizele de analiză a arderii cu capacele și șurubul aferent
- puneți și păstrați adaptorul sondei de analiză furnizat împreună cu centrala în punga de documentație
- setați centrala în modul de funcționare dorit în funcție de sezon
- reglați valorile de temperatură necesare în funcție de nevoile utilizatorului.

⚠ Atunci când funcția de analiză a combustiei este în funcțiune, toate cererile de căldură sunt inhibitate și pe afișaj apare mesajul derulant CO.

IMPORTANT

Funcția de analiză a combustiei rămâne activă pentru o perioadă maximă de 15 minute; dacă se atinge o temperatură de 95°C, arzătorul este oprit. Reaprirea va avea loc atunci când această temperatură scade sub 75°C.

⚠ Cu dispozitivul OT+ conectat, nu este posibilă activarea funcției de control al combustiei. Pentru a efectua analiza gazelor arse, deconectați firele de conectare OT+ și așteptați 4 minute, sau deconectați alimentarea cu energie electrică și realimentați centrala.

⚠ Funcția de analiză a arderii serealizează în mod normal cu vana cu trei căi poziționată în modul de încălzire. ESTE posibilă comutarea vanei cu trei căi în modul ACM generând o cerere de apă caldă menajeră la debit maxim în timpul execuției funcției. În acest caz, temperatura apei calde menajere este

limitată la o valoare maximă de 65°C. Așteptați ca arzătorul să se aprindă.

3.18 Reglaje

Centrala a fost deja reglată în timpul fabricării de către producător. Cu toate acestea, dacă este necesară o reajustare, de exemplu, după o întreținere extraordinară, după înlocuirea vanei de gaz sau după trecerea de la gaz natural la GPL sau invers, urmați instrucțiunile descrise mai jos.

Reglarea puterii maxime și minime, a încălzirii maxime și a aprinderii lente trebuie efectuată strict în ordinea indicată și numai de către personal calificat:

- alimentați centrala
- efecuați procedura de accesare a parametrilor, astfel cum se indică la secțiunea "1.14 Accesul la parametri"
- selectați meniul **P3** și confirmați alegerea cu
- vizualizați folosind săgețile parametrul dorit - vezi tabelul -

P3.06	viteza minimă a ventilatorului
P3.07	viteza maximă a ventilatorului
P3.08	aprindere lentă
P3.09	viteza maximă a ventilatorului regim încălzire
P3.13	viteza de reaprindere

- apoi intrați în submeniu apăsând
- setați valorile dorite cu tastele și , făcând referire la următoarele tabele
- verificați dacă P3.09=P3.10

NUMĂR MAXIM DE ROTAȚII VENTILATOR	GAZ METAN (G20)	GAZ LICHID (G31)	
50 DEP Încălzire	7.300	7.100	g/min
50 Încălzire	9.100	8.900	g/min
65 Încălzire	6.800	6.300	g/min
80 Încălzire	8.200	7.800	g/min

NUMĂR MINIM DE ROTAȚII VENTILATOR	GAZ METAN (G20)	GAZ LICHID (G31)	
50 DEP	1.750	1.650	g/min
50	1.750	1.650	g/min
65	1.850	1.750	g/min
80	1.850	1.750	g/min

NR ROTAȚII VENTILATOR APRINDERE LENTĂ	GAZ METAN (G20)	GAZ LICHID (G31)	
50 DEP	4.000	4.000	g/min
50	4.000	4.000	g/min
65	3.000	2.400	g/min
80	3.000	2.400	g/min

- confirmați valorile cu **Enter**.

3.19 Calibrarea vanei de gaz

Efectuați procedura de verificare a CO₂ conform secțiunii "3.17 Controlul arderii", dacă este necesară modificarea valorilor, procedați după cum urmează:

- verificați valorile de reglare ale CO₂ cu mantaua închisă
- îndepărtați mantaua așa cum este descris în secțiunea "2.10 Îndepărtarea mantalei"
- verificați din nou valorile de reglare a CO₂ cu mantaua deschisă
- ținând cont de diferența de valoare constatată între mantaua

închisă și mantaua deschisă, dacă este necesar, se procedează la reglarea CO₂ la valoarea indicată în tabel - (minus) diferența constatată. Exemplu:

- Valoarea CO₂ măsurată cu mantaua închisă = 8,5%
- Valoarea CO₂ măsurată cu mantaua deschisă = 8,3%
- valoarea la care se ajustează CO₂ cu mantaua deschisă = 8,8%
- valoarea la care se găsește CO₂ cu mantaua închisă = 9,0%
- pentru ajustări ale valorii CO₂:
 - roțiți în sensul acelor de ceasornic șurubul de reglare a puterii maxime pentru a scădea valoarea și în sens invers acelor de ceasornic pentru a o mări
 - roțiți șurubul de reglare a puterii minime în sensul acelor de ceasornic pentru a crește valoarea și în sens invers acelor de ceasornic pentru a o micșora
- cu mantaua deschisă, după reglarea valorii CO₂ la putere minimă, se verifică din nou valoarea CO₂ la putere maximă
- odată ce s-au făcut reglajele, remontați mantaua și verificați dacă CO₂ corespunde valorii indicate în tabel.

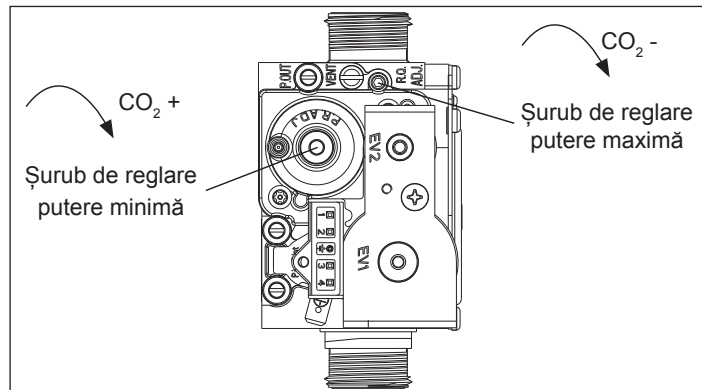

3.20 Transformarea tipului de gaz

Transformarea dintr-un gaz în alt gaz dintr-o altă familie se poate face cu ușurință chiar și cu centrala instalată.

Această operațiune trebuie efectuată de personal calificat profesional. Centrala este furnizată pentru funcționare pe gaz natural (G20) așa cum este indicat pe plăcuța produsului. Există posibilitatea transformării centralei pe GPL folosind kiturile corespunzătoare.

Pentru dezasamblare consultați instrucțiunile de mai jos:

- deconectați centrala de la alimentarea cu energie electrică și închideți robinetul de gaz
- îndepărtați mantaua așa cum este descris în secțiunea "2.10 Îndepărtarea mantalei"
- deblocați și roțiți tabloul de bord înainte.

Pentru modelele POWER EVO-X 50 DEP - 50

- Slăbiți piulița rampei de gaz (A).
- Scoateți duza (B) aflată în interiorul vanei de gaz și înlocuiți-o cu cea conținută în kit.

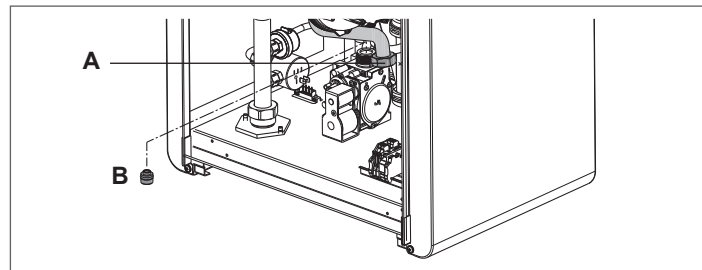

Pentru modelele POWER EVO-X 65 - 80

- Deconectați rampa de gaz (A) a mixerului.
- Deșurubați cele 3 șuruburi de fixare (B) ale mixerului la ventilator și scoateți-l.
- Deșurubați cele 2 șuruburi (C) care fixează venturi din plastic pe corpul din aluminiu, apoi îndepărtați-le cu o șurubelniță. Aveți grijă să nu forțați pentru a nu deteriora dinții din plastic.
- Extrageți venturi.
- Înlocuiți ansamblul mixer + duze (D) folosind trusa adecvată.

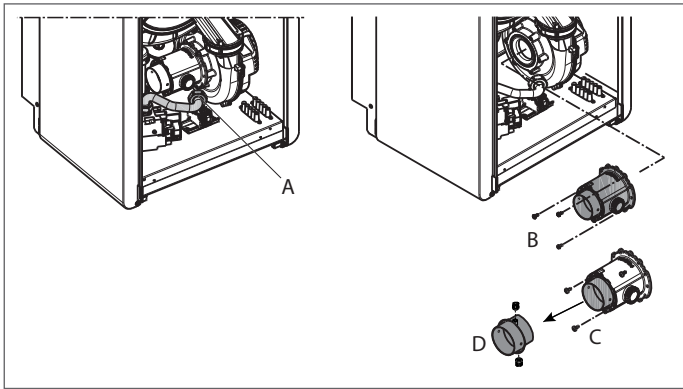

La sfârșitul operațiunilor:

- reasamblați componentele îndepărtate anterior
- porniți centrala și redeschideți robinetul de gaz.

Reglați centrala așa cum este descris în secțiunea “3.18 Reglaje” și în secțiunea “3.19 Calibrarea vanei de gaz”.

⚠ **Conversia trebuie efectuată numai de către personal calificat.**



⚠ **După finalizarea conversiei, aplicați noua plăcuță de identificare conținută în kit.**

3.21 Semnalizări și anomalii

În prezența unei anomalii pictograma  clipește la o frecvență de 0,5sec ON și 0,5sec OFF, lumina de fundal clipește timp de 1min la o frecvență de 1sec ON și 1sec OFF, apoi se stinge, în timp ce clopoțelul continuă să clipească. Pe cele 4 cifre ale afișajului apare un mesaj derulant care descrie codul de eroare .



La apariția unei anomalii, pot apărea următoarele pictograme:

-  se aprinde în prezența unei alarme de flacără (E010)
- RESET se aprinde în prezența unei alarme care necesită deblocare manuală de către utilizator (de exemplu, blocarea flăcării)
-  se aprinde împreună cu pictograma , cu excepția anomaliilor legate de blocarea flăcării și de lipsa apei.

În plus, când parametrul P3.02 este setat la valoarea 1 și, prin urmare, este prezent un traductor de presiune a apei, valoarea presiunii este afișată atunci când este mai mare de 5,0 bari (presiune prea mare) centrala continuă să funcționeze, deoarece acesta este doar un raport. Dacă presiunea este mai mică de 0,8 bari (presiune prea scăzută), unitatea de încălzire se oprește. Valoarea presiunii, cu unitatea de măsură relativă, este afișată și la sfârșitul următoarelor mesaje de eroare:

- E041
- E040

Funcția de deblocare

Pentru a reporni funcționarea centralei în cazul unei anomalii, trebuie apăsată tasta RESET. În acest moment centrala, dacă sunt restabilite condițiile corecte de funcționare, repornește automat. Sunt posibile până la maximum 5 încercări consecutive de deblocare la interfață, după care pe ecran este afișat codul E099. În acest caz, este necesar să scoateți din priză și să realimentați centrala pentru a reactiva funcționarea.

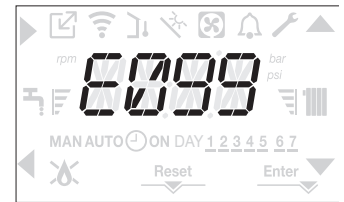
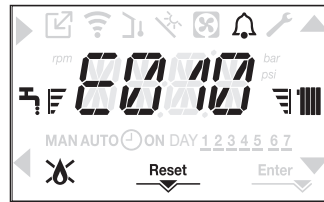

⚠ Dacă încercările de resetare nu vor activa funcționarea centralei, contactați Serviciul de Asistență Tehnică.

Anomalia E020

În cazul unei intervenții frecvente a termostatului de limită (în special la cazanele POWER EVO-X 65 și 80), verificați dacă parametrul P4.11 este programat la 1 și setați-l la 0 pentru a reseta timpii prevăzuți pentru fazele de încălzire.

Anomalia E041

Dacă valoarea presiunii scade sub valoarea de siguranță de 0,8 bar, centrala afișează codul de eroare E041 pentru un timp de 10 min.

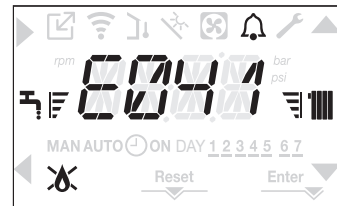

După trecerea timpului tranzitoriu, dacă anomalia persistă, se afișează codul de eroare E040.

Cu centrala în eroarea E040 este necesar să se procedeze la încărcare manuală acționând asupra sistemului de încărcare (trebuie prevăzut în sistem și de preferat, racordat la retur) până când presiunea atinge o valoare între 1,5 și 2,0 bar. Apoi apăsați RESET.

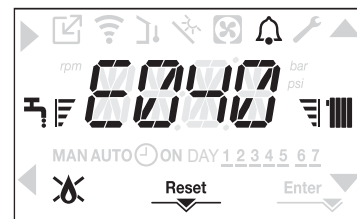

Închideți apoi sistemul de încărcare, asigurându-vă că auziți clicul mecanic. După ce umplerea este completă, procedați cu ciclul automat de aerisire așa cum este descris în secțiunea “2.14 Umplerea sistemului de încălzire și eliminarea aerului”.

⚠ Dacă scăderea de presiune este foarte frecventă solicitați intervenția Serviciului de Asistență Tehnică.



Anomalia E060

Apariția anomaliei E060, la modelele doar încălzire cu boiler ACM cu sondă conectată, împiedică funcționarea în regim ACM.

Anomalia E091

Centrala dispune de un sistem de autodiagnosticare care este capabil, pe baza orelor totalizate în condiții speciale de funcționare, să semnalizeze necesitatea intervenției pentru curățarea schimbătorului primar (cod alarma E091).

Odată finalizată operația de curățare, este necesară resetarea contorului de ore totalizate aplicând următoarea procedură:

- efectuați procedura de accesare a parametrilor tehnici, așa cum este indicat în secțiunea “1.14 Accesul la parametri”
- selectați meniul **P3** și apoi P3.12 cu tastele  și 
- setați parametrul la 1 confirmând alegerea cu .



NOTA: Procedura de resetare a contorului trebuie efectuată după fiecare curățare completă a schimbătorului primar sau la înlocuirea acestuia.



Valoarea numărului total de ore poate fi verificată în felul următor:

- accesează meniul INFO așa cum este indicat în secțiunea “3.22 Meniul INFO” la rubrica I015 pentru a vizualiza valoarea contorului sondei de gaze arse.

Lista de anomalii		
COD DE EROARE	MESAJ DE EROARE	DESCRIEREA TIPULUI DE ALARMĂ
E010	Blocare flacără Blocare a evacuării condensului Alarmă de evacuare a gazelor arse/admisia aerului înfundată Presostat diferențial	definitivă
E011	Flacără parazită	tranzitorie
E020	Termostat de limită	definitivă
E030	Anomalie ventilator	definitivă
E040	Încărcare instalație	definitivă
E041	Încărcare instalație	tranzitorie
E042	Anomalie traductor de presiune	definitivă
E060	Anomalie sonda rezervorului de apă	tranzitorie
E070	Anomalie senzor de tur Supratemperatură senzor de tur Diferențial senzor tur-retur	tranzitorie definitivă definitivă
E080	Anomalie senzor de retur Supratemperatură senzor de retur Diferențial senzor retur-tur	tranzitorie definitivă definitivă
E090	Anomalie senzor de gaze arse	tranzitorie
E091	Curățare a schimbătorului primar	tranzitorie
E058	Anomalie de tensiune joasă a rețelei electrice	tranzitorie
E059	Anomalie de tensiune înaltă a rețelei electrice	tranzitorie
E099	Încercări de resetare epuizate	definitivă
CFS	Apelați la Service	semnalizare
SFS	Oprire pentru service	definitivă
< 0,8 bar	Presiune scăzută a apei - verificați instalația	semnalizare
>5,0 bar	Presiune ridicată a apei - verificați instalația	semnalizare

3.22 Meniul INFO

Prin apăsarea tastei 3 din ecranul inițial de afișare, este afișată o listă de informații referitoare la funcționarea centralei, listate după numele și valoarea parametrului. Trecerea de la afișarea unui parametru la cel al următorului are loc prin apăsarea tastelor  și respectiv .

Apăsarea tastei  afișează parametrul selectat; apăsarea tastei  aduce afișajul înapoi la ecranul principal:

PARAMETRU		DESCRIERE
I001	Ore de uscare a șapei	Numărul de ore înregistrate în funcția de uscare a șapei
I002	Senzor tur	Valoare senzor tur
I003	Senzor retur	Valoare senzor retur
I004	Senzor rezervorului de apă	Valoare senzor superior boiler ACM
I006	Senzor inferior boiler ACM	Valoare senzor inferior boiler ACM (dacă este prezentă inst. solară)
I007	Temp. colector	Valoarea sondei colectorului solar (cazul C și sistemul solar prezent)
I008	Senzor gaze arse	Valoare senzor gaze arse
I009	Sondă externă	Valoare instantanee a sondei externe
I010	Temperatura externă pentru termoreglare	Valoarea filtrată a sondei externe utilizată în algoritmul de termoreglare pentru calcularea punctului de referință de încălzire
I011	Debit ACM	Valoarea de referință a ACM numai în cazul conexiunii OT+
I012	Turație ventilator	Numărul de rotații ale ventilatorului (rpm)
I013	Senzor tur zona principală	Valoare senzor tur zona principală (când P4.12 = 1)
I014	Senzor tur zona 1	Valoare senzor tur zona 1 (când P4.23 = 1)
I015	Contor senzor gaze arse	Numărul de ore de funcționare ale schimbătorului în "regim de condensare" (valorile sunt afișate mii/100)
I016	Setare tur zona principală	Punct de referință tur zona principală
I017	Punct de referință pentru încălzire OT+	Valoarea de referință încălzire transmisă de telecomanda OT+ la centrală
I018	Presiunea instalației	Presiunea instalației
I019	Orele arzătorului pornit în ACM	Acest contor măsoară timpul de „pornire” a arzătorului (prezența flăcării) în modul ACM, valoare exprimată în secunde
I020	Orele de încălzire	Arzătorul de ore aprins la încălzire
I021	Arzătorul de ore aprins la încălzire	Acest contor măsoară procentul mediu de modulație (ID17) când arzătorul este pornit în ACM
I022	% Modularea încălzirii	Valoarea medie procentuală a modulării cu arzătorul pornit în încălzire
I023	Sondă debit mediu de încălzire	Valorile medii ale sondei de debit cu arzătorul pornit în modul de încălzire
I024	Sondă debit mediu în ACM	Nu este utilizat dacă parametrul P3.01 = 0
I025	Sondă medie de retur a încălzirii	Valorile medii ale sondei de retur cu arzătorul pornit în modul de încălzire
I026	Sondă medie de retur în ACM	Nu este utilizat dacă parametrul P3.01 = 0
I027	Numărul de cicluri ON EVG	Numărul de cicluri ON ale supapei de gaz
I028	Curent de ionizare	Curentul de ionizare instantaneu detectat de electrodul de relevare
I029	Mod de eficiență ridicată	Indică când funcționează modul de înaltă eficiență
I033	ID placă electronică	Identificarea plăcii electronice
I034	Rev FW placă electronică	Revizuirea firmware-ului plăcii electronice
I035	Rev FW interfață	Revizuirea firmware-ului interfeței
I038	Indică calitatea conexiunii wifi	Nu este disponibil
I039	Istoric alarma 1 (cea mai veche)	Lista ultimelor cinci alarme înregistrate
I040	Istoric alarma 2	
I041	Istoric alarma 3	
I042	Istoric alarma 4	
I043	Istoric alarma 5 (cea mai recentă)	
I044	Semnalare nr. zile pentru CFS	Numărul de zile trecute de când alerta CFS a fost activată (adică de când EXPIRE P7.07 = 0)

3.23 Oprire temporară

În caz de absențe temporare (weekenduri, călătorii scurte etc.) setați starea centralei pe OFF (oprit) .



Rămânând active alimentarea cu energie și alimentarea cu combustibil, sistemul este protejat de sistemele:

- **antiîngheț încălzire:** funcția pornește dacă temperatura detectată de sonda de tur scade sub 5°C. În această fază se generează o cerere de căldură cu aprinderea arzătorului la putere minimă, care se menține până când temperatura apei de tur atinge 35°C;
- **antiîngheț ACM (numai cu rezervor de apă cu sonda):** funcția pornește dacă temperatura detectată de sonda rezervorului de apă scade sub 5°C. În această fază, se generează o solicitare de căldură cu aprinderea arzătorului la putere minimă, care se menține până când temperatura apei de tur atinge 55°C.

 Executarea funcției ANTIÎNGHEȚ este semnalată printr-un mesaj derulant pe afișajul interfeței: AF1 (ANTIÎNGHET ACM ÎN CURS) sau AF2 (ANTIÎNGHET ÎNCĂLZIRE ÎN CURS), după caz.

- **antiblocare pompă:** pompa este activată la fiecare 24 de ore de repaus pentru o perioadă de 30 de secunde.

3.24 Oprire pentru perioade lungi

Neutilizarea centralei pentru o perioadă lungă de timp presupune efectuarea următoarelor operațiuni:

- setați starea centralei 
- poziționând întrerupătorul principal al sistemului pe "off"
- închideți robinetele de combustibil și apă ale sistemului de încălzire și de ACM.

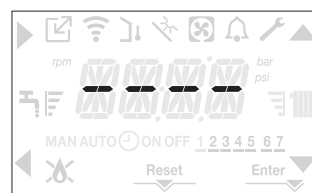

În acest caz, sistemele antiîngheț și antiblocare sunt dezactivate. Goliți instalația de încălzire și de ACM dacă există pericol de îngheț.

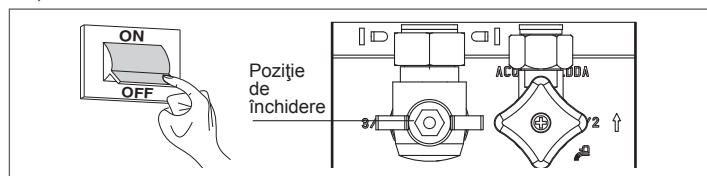

3.25 Funcția de blocare a tastelor

Apăsarea tastelor 1 + 3 timp de cel puțin 2 secunde activează blocarea tastelor; prin apăsarea tastelor 1 + 3 din nou timp de cel puțin 2s, blocarea este dezactivată.

Afișajul va afișa mesajul derulant LOCK.

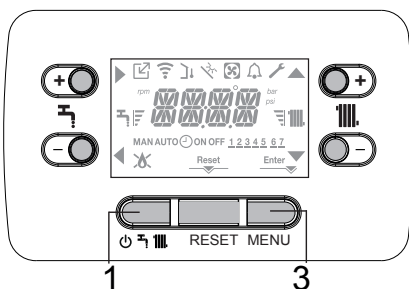

Tasta 2 poate rămâne activă în cazul unei anomalii pentru a permite resetarea alarmei.



3.26 Istoric alarme

Istoricul alarmelor este activ dacă parametrul P7.01=1 (SERVICE). Alarmerile pot fi vizualizate:

- în meniul INFO (de la I039 la I043), în ordine cronologică, de la cea mai nouă la cea mai veche, până la un maxim de 5 după 2 ore de funcționare
- pe telecomanda OT+, dacă este conectată.

Când o alarmă apare de mai multe ori la rând, aceasta este stocată o singură dată.

Pentru a reseta alarma, urmați instrucțiunile prezentate în secțiunea "3.11 Funcția de deblocare".

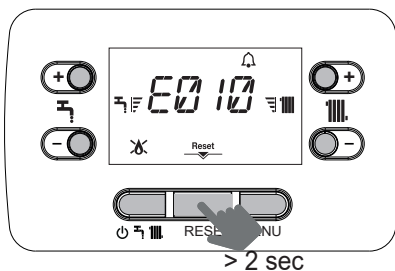

3.27 Interfață de așteptare

În mod normal, în absența anomaliilor și a solicitărilor de căldură, afișajul indică întotdeauna temperatura detectată de sonda de tur. După 10 secunde fără solicitări de căldură și fără apăsarea vreunei taste, interfața trece în modul stand-by. Afișajul arată ora curentă, cele două puncte care separă orele de minute clipesc cu o frecvență de 0,5 secunde ON și 0,5 secunde OFF, în timp ce pictografele de stare vor fi active dacă este necesar:

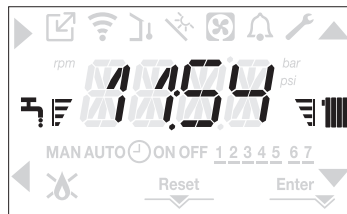

3.28 Înlocuirea interfeței

Operațiunile de configurare a sistemului trebuie să fie efectuate de către ingineri de service calificați profesional.

În caz de înlocuire a plăcii de interfață se poate întâmpla ca, la pornirea aparatului, utilizatorului să i se ceară să reseteze valorile orei și ale zilei săptămânii (a se vedea secțiunea "3.2 Programarea centralei") rețineți că nu este necesară o reprogramare a parametrilor de configurare, a căror valoare este preluată de la placa de reglare și control din centrală. În schimb, ar putea fi necesară setarea valorilor pentru temperatură apă caldă și încălzire.

3.29 Înlocuirea plăcii electronice

În cazul în care se înlocuiește placa de comandă și reglare, poate fi necesară reprogramarea parametrilor de configurare.

În acest caz vedeți tabelul de parametri ("1.10 Structura meniului") pentru a identifica valorile implicite ale plăcii, valorile setate din fabrică și cele personalizate.

Cei mai importanți parametri care trebuie verificați și eventual resetați la înlocuirea plăcii sunt următorii: P3.01 • P3.02 • P3.03 • P3.06 • P3.07 • P3.08 • P3.09 • P5.07 • P7.08 (ATENȚIE setați parametrul la 0).

4 ÎNTREȚINERE ȘI CURĂȚARE

Întreținerea periodică este o obligație legală și este esențială pentru siguranța, performanța și longevitatea centralei.

Programați interviul în timp .

Aceasta reduce consumul, emisiile poluante și menține fiabilitatea produsului în timp. Înainte de a începe operațiunile de întreținere:

- Închideți robinetele de combustibil și apă ale sistemului de încălzire și de ACM.

Pentru a asigura caracteristicile de funcționalitate și eficiență ale produsului și pentru a respecta cerințele legislației în vigoare, este necesară supunerea aparatului unor verificări periodice la intervale regulate. Pentru întreținere, urmați instrucțiunile din capitolul „1 AVERTIZĂRI ȘI SIGURANȚĂ”.



În mod normal, următoarele acțiuni trebuie efectuate:



- îndepărtarea oricăror urme de oxid de pe arzător;
- îndepărtarea oricăror incrustații din schimbătoare.
- verificarea electrozilor.
- verificarea și curățarea generală a conductelor de evacuare;
- controlul aspectului exterior al centralei;
- controlul pornirii, opririi și funcționării aparatului atât în regim de ACM, cât și în regim de încălzire;
- controlul etanșeității racordurilor, a țevilor de racordare la gaz și apă și a condensului;
- controlul consumului de gaz la putere maximă și minimă;
- controlul poziției electrodului de aprindere
- controlul poziției electrodului de detecție (vezi paragraful specific)
- verificarea de siguranță în caz de lipsă a gazului.



 La instalarea centralei, se recomandă utilizarea de îmbrăcăminte de protecție pentru a evita vătămările corporale.

 După efectuarea operațiunilor de întreținere necesare, trebuie efectuată o analiză a produselor de ardere pentru a verifica funcționarea corectă.

 În cazul în care, după înlocuirea plăcii electronice sau efectuarea lucrărilor de întreținere la electrodul de detecție sau la arzător, analiza produselor de ardere returnează valori care sunt în afara toleranței, poate fi necesar să le modificați așa cum sunt descrise în secțiunea “3.17 Controlul arderii”.
NOTĂ: În cazul înlocuirii electrodului, nu pot fi excluse ușoare variații ale parametrilor de ardere care se încadrează în valorile nominale, după câteva ore de funcționare.

 Nu curățați aparatul sau părțile sale cu substanțe ușor inflamabile (de exemplu, benzină, alcool etc.) .

 Nu curățați panourile, piesele vopsite și piesele din plastic cu diluant pentru vopsele .

 Curățarea panourilor trebuie să se facă numai cu apă cu săpun .

Curățarea schimbător primar

- Deconectați sursa de alimentare poziționând întrerupătorul principal al sistemului pe „oprit”.
- Închideți robinetele de alimentare cu gaz.
- Scoateți mantaua așa cum este indicat în secțiunea “2.10 Îndepărtarea mantalei”.
- Deconectați cablurile de conectare ale electrozilor.
- Deconectați cablurile de alimentare ale ventilatorului.
- Îndepărtați clema (A) de pe mixer.
- Slăbiți piulița rampei de gaz (B).
- Scoateți și rotiți rampa de gaz.
- Îndepărtați cele 4 piulițe (C) care fixează ansamblul de combustie
- Extrageți ansamblul transportor aer/gaz, inclusiv ventilatorul și mixerul, având grijă să nu deteriorați panoul izolator și electrozii.
- Îndepărtați țeava de racordare a sifonului de la racordul de scurgere a condensului de la schimbător și conectați la aceasta o țeavă de colectare temporară. Acum treceți la operațiunile de

curățare a schimbătorului.

- Aspirați toate reziduurile de murdărie din interiorul schimbătorului, având grijă să NU deteriorați panoul de izolație al retarderului.
- Curățați serpentina schimbătorului de căldură cu o perie cu peri moi.

 **NU UTILIZAȚI PERII METALICE CARE POT DETERIORA COMPONENTELE**

- Curățați spațiile dintre spire folosind o lamă cu o grosime de 0,4 mm .
- Aspirați orice reziduuri produse prin curățare.
- Clătiți cu apă, având grijă să NU deteriorați panoul izolator retarder.
- Verificați integritatea panoului de izolație retarder și înlocuiți-l dacă este necesar, urmând procedura corespunzătoare.
- După curățare, reasamblați cu grijă componentele în ordinea inversă.
- Folosiți un cuplu de strângere de 8 Nm pentru a strânge piulițele de fixare ale ansamblului transportorului de aer/gaz.
- Restabiliți alimentarea cu energie electrică și cu gaz a centralei.

 În cazul unor depuneri persistente de produse de ardere pe suprafața schimbătorului, curățați prin pulverizare cu oțet alb natural, având grijă să NU deteriorați panoul izolator al retarderului.

- Lăsați să acționeze timp de câteva minute.
- Curățați serpentina schimbătorului de căldură cu o perie cu peri moi.

 **NU UTILIZAȚI PERII METALICE CARE POT DETERIORA COMPONENTELE**

- Clătiți cu apă, având grijă să NU deteriorați panoul izolator retarder
- Restabiliți alimentarea cu energie electrică și cu gaz a centralei.

Curățarea arzătorului:

- Deconectați sursa de alimentare poziționând întrerupătorul principal al sistemului pe „oprit”.
- Închideți robinetele de alimentare cu gaz.
- Scoateți mantaua așa cum este indicat în secțiunea “2.10 Îndepărtarea mantalei”.
- Deconectați cablurile de conectare ale electrozilor.
- Deconectați cablurile de alimentare ale ventilatorului.
- Îndepărtați clema (A) de pe mixer.
- Slăbiți piulița rampei de gaz (B).
- Scoateți și rotiți rampa de gaz.
- Îndepărtați cele 4 piulițe (C) care fixează ansamblul de combustie.
- Extrageți ansamblul transportor aer/gaz, inclusiv ventilatorul și mixerul, având grijă să nu deteriorați panoul ceramic și electrozii. În acest moment, continuați cu operațiunile de curățare a arzătorului.
- Curățați arzătorul cu o perie cu peri moi, având grijă să nu deteriorați panoul izolator și electrozii.

 **NU UTILIZAȚI PERII METALICE CARE POT DETERIORA COMPONENTELE.**

- Verificați integritatea panoului izolator al arzătorului și a garniturii de etanșare și înlocuiți-le dacă este necesar, urmând procedura corespunzătoare.
- După curățare, reasamblați cu grijă componentele în ordinea inversă.
- Folosiți un cuplu de strângere de 8 Nm pentru a strânge piulițele de fixare ale ansamblului transportorului de aer/gaz.
- Restabiliți alimentarea cu energie electrică și cu gaz a centralei.

POWER EVO-X 50 DEP - 50

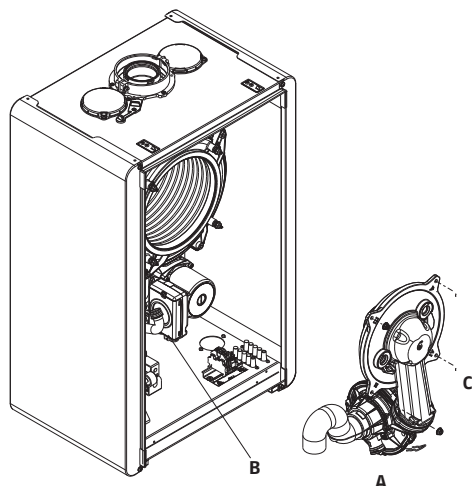

POWER EVO-X 65 - 80

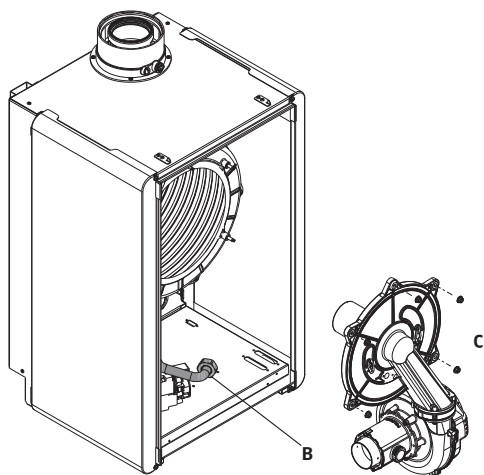

Curățarea sifonului

- Deconectați tuburile (A) și (B), îndepărtați clema (C) și îndepărtați sifonul.
- Deșurubați capacele inferior și superior, apoi scoateți flotorul.
- Curățați piesele sifonului de orice reziduuri solide.

⚠ Nu îndepărtați flotorul și garnitura de etanșare a acestuia, deoarece prezența lor are rolul de a împiedica evacuarea gazelor de ardere în încăpere în cazul în care nu există condens.

⚠ Repoziționați cu grijă componentele îndepărtate anterior, verificați garnitura flotorului și înlocuiți-o dacă este necesar. Dacă înlocuiți garnitura flotorului, asigurați-vă că este poziționată corect în locașul acesteia (vezi figura din secțiunea).

⚠ La sfârșitul operației de curățare, umpleți sifonul cu apă (a se vedea secțiunea "3.1 Verificări preliminare" înainte de a porni din nou centrala).

⚠ La sfârșitul operațiilor de întreținere a sifonului se recomandă aducerea centralei în regim de condensare pentru câteva minute și verificarea absenței scurgerilor de pe tot traseul de evacuare a condensului.

⚠ Dacă aparatul nu este folosit mai mult de 60 de zile, este necesar să umpleți sifonul din centrală. Dacă centrala este instalată unde temperatura ambientală poate trece peste 30°C pentru perioade prelungite, umpleți sifonul după o perioadă de 30 de zile de inactivitate. Operațiunea trebuie efectuată de personal calificat profesional.

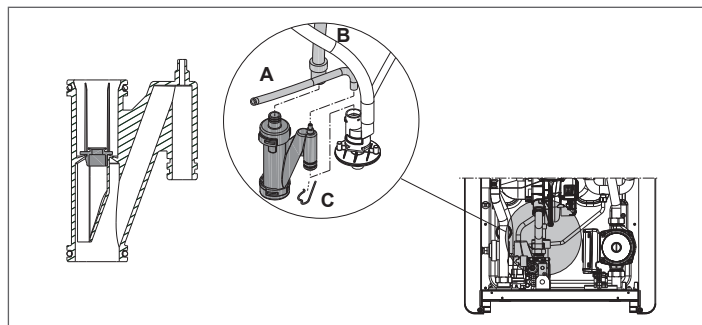

Electrodului de ionizare

Electrodul de detecție îndeplinește o funcție importantă în faza de aprindere a centralei și în menținerea unei combustii corecte; în acest sens este necesar să se verifice integritatea acestuia și să se asigure că este poziționat corect, respectând cu strictețe poziția de referință indicată în figură. Dacă este necesar înlocuiți-l. Aceeași regulă se aplică și electrodului de aprindere.

A = electrod aprindere flacăra

B = electrod detecție.

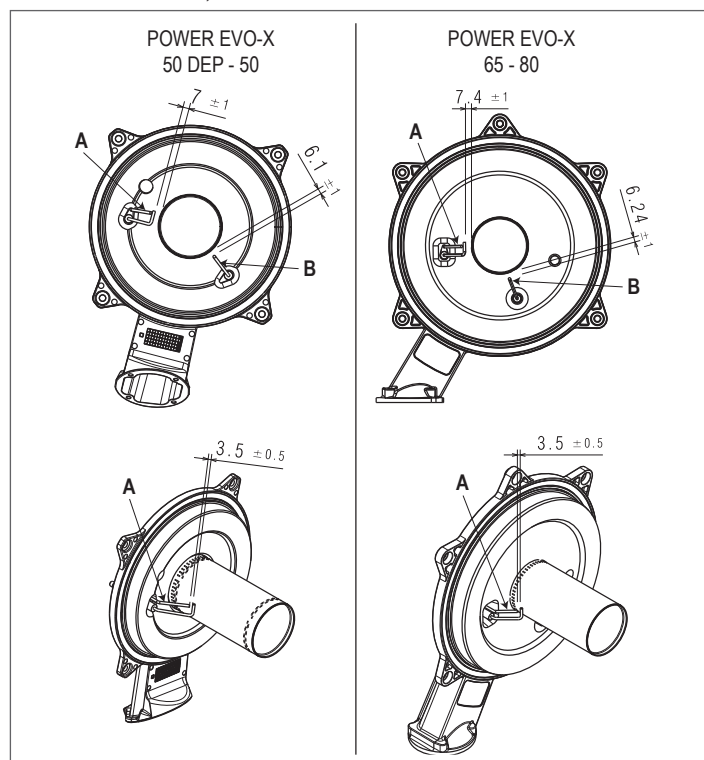

⚠ Nu șlefuiți electrodul.

⚠ Verificați, în timpul întreținerii anuale, starea de deteriorare a electrodului și, dacă acesta este uzat, înlocuiți-l.

⚠ Îndepărtarea și eventuala înlocuire a electrozilor, inclusiv a electrodului de aprindere, determină și înlocuirea garniturilor de etanșare.

Supapă antiretur (clapetă)

Centrala este echipată cu supapă de reținere (clapetă).

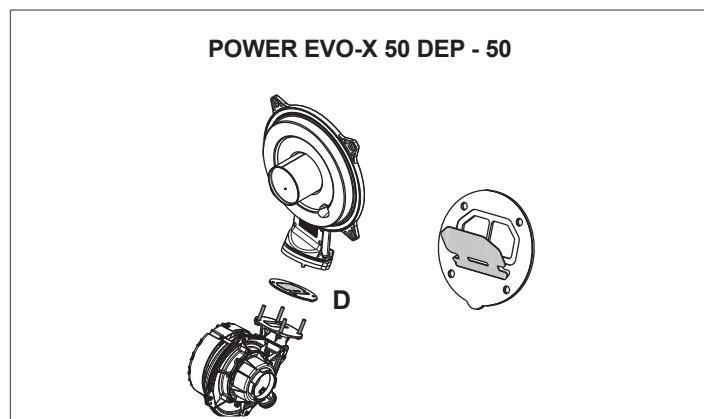

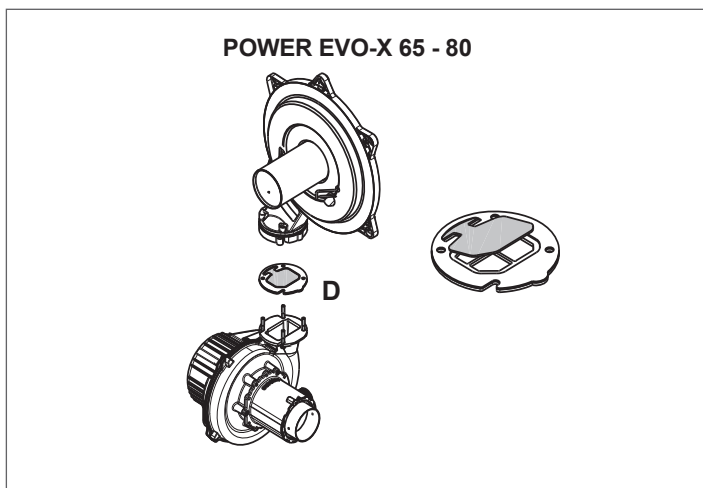

Pentru a accesa supapa de reținere:

- scoateți ventilatorul prin deșurubarea celor 4 șuruburi de fixare (D) pe transportor
- verificați dacă există depuneri de material pe membrana clapetei și îndepărtați-le dacă este necesar, verificând eventualele deteriorări.
- verificați funcționarea corectă a clapetei la deschidere și închidere
- reasamblați componentele procedând în ordine inversă, asigurându-vă că clapeta este reasamblată în direcția corectă.

În cazul întreținerii clapetei, asigurați-vă că aceasta este poziționată corect pentru a garanta funcționarea corectă și siguranța sistemului.

4.1 Demontarea componentelor interne

Demontarea transportorului aer-gaz

- Deconectați sursa de alimentare poziționând întrerupătorul principal al sistemului pe „oprit”.
- Închideți robinetele de alimentare cu gaz.
- Scoateți mantaua așa cum este indicat în secțiunea “2.10 Îndepărtarea mantalei”.
- Deconectați cablurile de conectare ale electrozilor.
- Deconectați cablurile de alimentare ale ventilatorului.
- Îndepărtați clema (A) de pe mixer.
- Slăbiți piulița rampei de gaz (B).
- Scoateți și roțiți rampa de gaz.
- Îndepărtați cele 4 piulițe (C) care fixează ansamblul de combustie
- Extrageți ansamblul transportor aer/gaz, inclusiv ventilatorul și mixerul, având grijă să nu deteriorați panoul izolator și electrozii.
- Verificați integritatea panoului izolator al arzătorului și a garniturii de etanșare și înlocuiți-le dacă este necesar, urmând procedura corespunzătoare.

Demontarea electrodului de aprindere, a electrodului de detecție

- Efectuați procedura de demontare a componentelor așa cum este descrisă în capitolul „DEMONTAREA GRUPULUI DE COMBUSTIE”.
- Deșurubați și îndepărtați șuruburile (W) care fixează electrozii.
- Îndepărtarea și eventuala înlocuire a electrozilor duce la înlocuirea garniturilor de etanșare.
- După efectuarea operațiilor, reasamblați cu grijă componentele în ordinea inversă.
- Asigurați-vă întotdeauna că electrozii sunt poziționați corect și respectați cu strictețe cota de referință indicată în figură (întreținerea electrodului de ionizare).
- Folosiți un cuplu de strângere de 2 Nm pentru a strânge șuruburile de fixare ale electrodului.
- După ce toate operațiunile au fost finalizate, reasamblați toate componentele lucrând în ordine inversă celei descrise.
- Restabiliți alimentarea cu energie electrică și cu gaz a centralei.

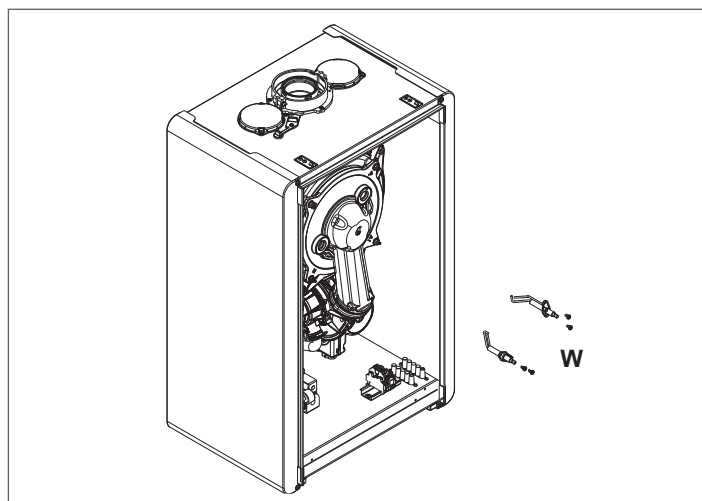

Înlocuirea panoului de izolare a arzătorului

- Îndepărtați panoul izolator al arzătorului (A) acționând cu o lamă sub suprafață (așa cum se arată în figură).
- Curățați orice resturi de adeziv de fixare.
- Înlocuiți panoul izolator al arzătorului.
- Noul panou izolator nu necesită fixare cu adeziv, deoarece geometria sa asigură interferența în cuplarea cu flanșa schimbătorului.

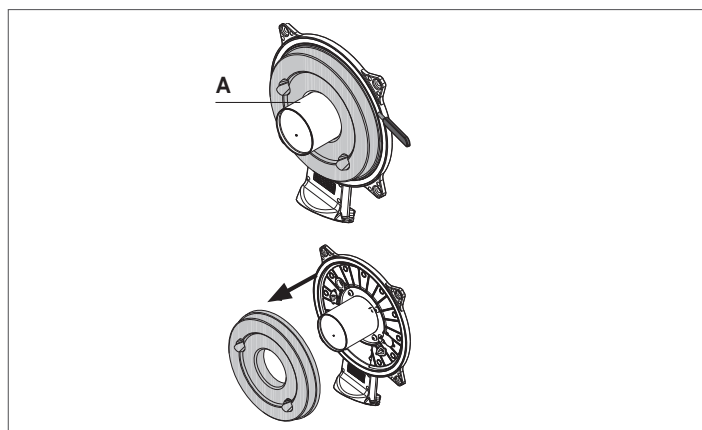

Demontarea arzătorului

- Deconectați sursa de alimentare poziționând întrerupătorul principal al sistemului pe „oprit”.
- Închideți robinetele de alimentare cu gaz.
- Scoateți mantaua așa cum este indicat în secțiunea “2.10 Îndepărtarea mantalei”.
- Îndepărtați placa de izolație, așa cum s-a descris mai sus.
- Îndepărtați cele 4 șuruburi (D) care fixează arzătorul pe transportor și îndepărtați-l împreună cu garnitura (E).
- Înlocuiți arzătorul.
- Remontați arzătorul în ordinea inversă celei descrise, fără a uita să introduceți garnitura.
- Folosiți un cuplu de strângere de 3,5 Nm pentru a strânge șuruburile de fixare ale arzătorului. Dacă panoul izolator este deteriorat, înlocuiți-l așa cum este descris mai sus.
- După ce toate operațiunile au fost finalizate, reasamblați toate componentele lucrând în ordine inversă celei descrise.
- Restabiliți alimentarea cu energie electrică și cu gaz a centralei.

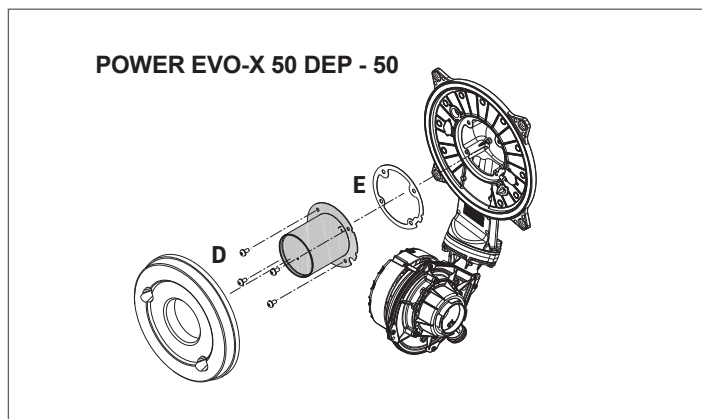

POWER EVO-X 65 - 80

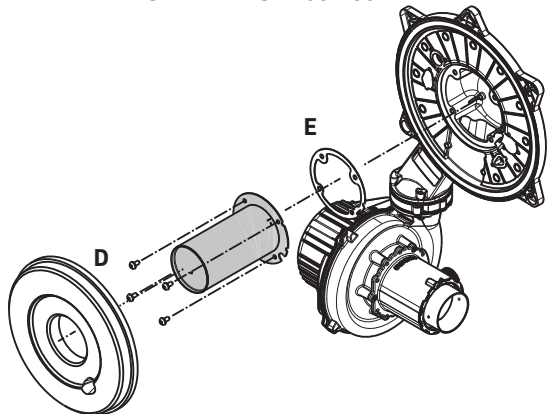

Demontarea ventilatorului și a mixerului

- Efectuați procedura de demontare a componentelor așa cum este descrisă în capitolul „DEMONTAREA GRUPULUI DE COMBUSTIE”.
- Deșurubați complet cele 2 șuruburi (B) și slăbiți cele 2 șuruburi (C) pentru a extrage ventilatorul.
- Îndepărtați amortizorul de zgomot, eliberându-l de pe suportul său. Deșurubați cele 3 șuruburi (A) care fixează mixerul la ventilator și trageți-l afară.
- Pentru dezasamblarea clapetei de reținere (clapeta - D) deșurubați complet de asemenea, cele 2 șuruburi (C).
- După ce toate operațiunile au fost finalizate, reasamblați toate componentele lucrând în ordine inversă celei descrise.
- Restabiliți alimentarea cu energie electrică și cu gaz a centralei.

POWER EVO-X 50 DEP - 50

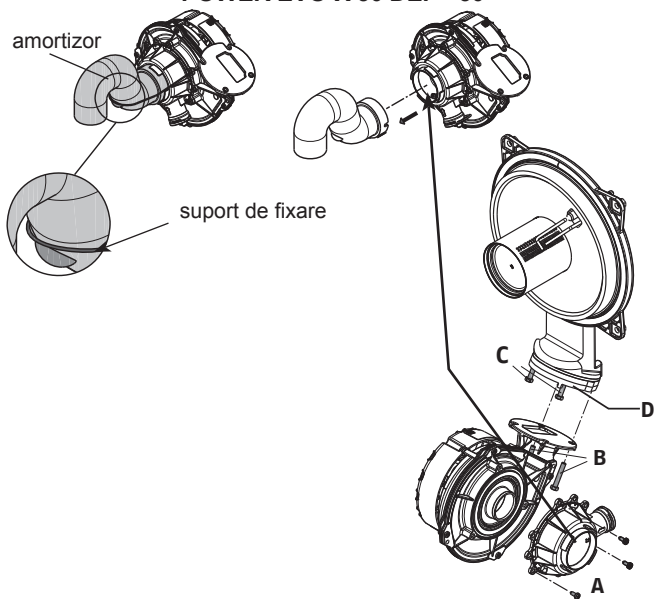

POWER EVO-X 65 - 80

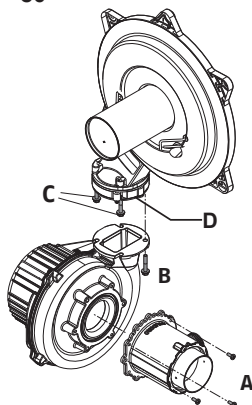

Dezasamblarea schimbătorului

POWER EVO-X 50 DEP - 50

- Efectuați procedura de demontare a componentelor așa cum este descrisă în capitolul „DEMONTAREA GRUPULUI DE COMBUSTIE”.
- Deconectați sursa de alimentare setând întrerupătorul principal al sistemului pe „oprit”.
- Goliți sistemul
- Slăbiți piulițele celor 2 rampe (A și B).
- Scoateți clemele (C) pentru a îndepărta cele 2 rampe (A și B).
- Scoateți cele 2 rampe (A și B) din schimbător.
- Scoateți conducta de evacuare a condensului (D).
- Scoateți furtunul de evacuare a apărătorii de ploaie (E).
- Deconectați conectorul sondei de gaze arse.
- Scoateți șurubul (F) al prizei de analiză a gazelor arse și îndepărtați capacul.
- Scoateți șurubul (G) care fixează capacul de ploaie.
- Deșurubați cele 4 șuruburi (H) care fixează schimbătorul pe carcasă.
- Extrageți schimbătorul.
- După ce toate operațiunile au fost finalizate, reasamblați toate componentele lucrând în ordine inversă celei descrise.
- Acordați o atenție deosebită introducerii rampelor A și B, folosiți un clește la baza plăcii pentru a evita depășirea la intrarea conexiunilor schimbătorului.
- Restabiliți alimentarea cu energie electrică și cu gaz a centralei.

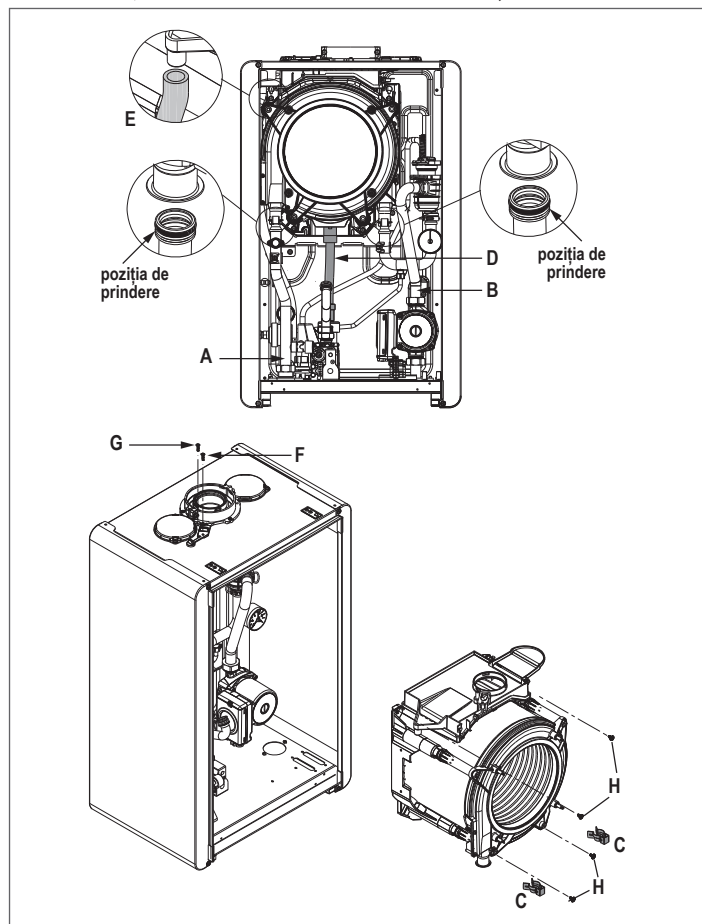

POWER EVO-X 65 - 80

- Efectuați procedura de demontare a componentelor așa cum este descrisă în capitolul „DEMONTAREA GRUPULUI DE COMBUSTIE”.
- Deconectați sursa de alimentare setând întrerupătorul principal al sistemului pe „oprit”.
- Goliți sistemul
- Îndepărtați panourile laterale din dreapta și din stânga (A) prin deșurubarea șuruburilor (B).
- Slăbiți piulița și roțița rampa de gaz (C).
- Îndepărtați tuburile de silicon (D) și (E).
- Scoateți rampa (F).
- Îndepărtați conducta de scurgere a condensului de la schimbătorul de căldură (G).
- Scoateți clema (H).
- Deșurubați piulița și scoateți rampa (I).

- Deconectați cablurile pompei, scoateți sonda, slăbiți cele două piulițe.
- Ridicați piulița superioară (L).
- Coborâți piulița inferioară (M).
- Scoateți rampa superioară.
- Scoateți pompa (N).
- Deșurubați cele 4 șuruburi (O) care fixează schimbătorul.
- Extrageți schimbătorul (P).

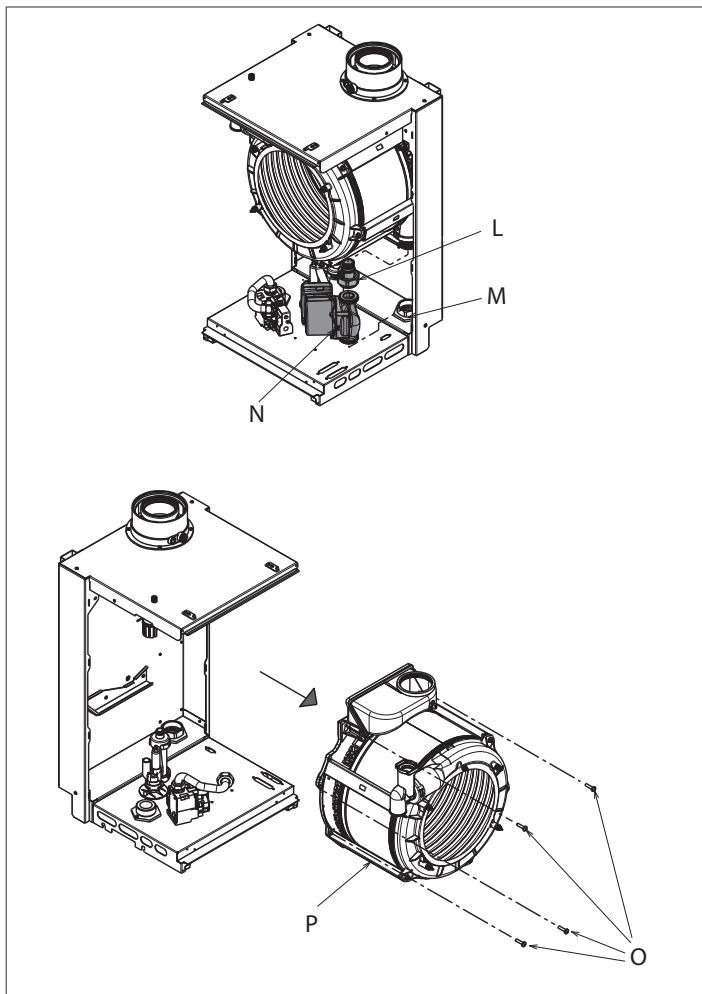
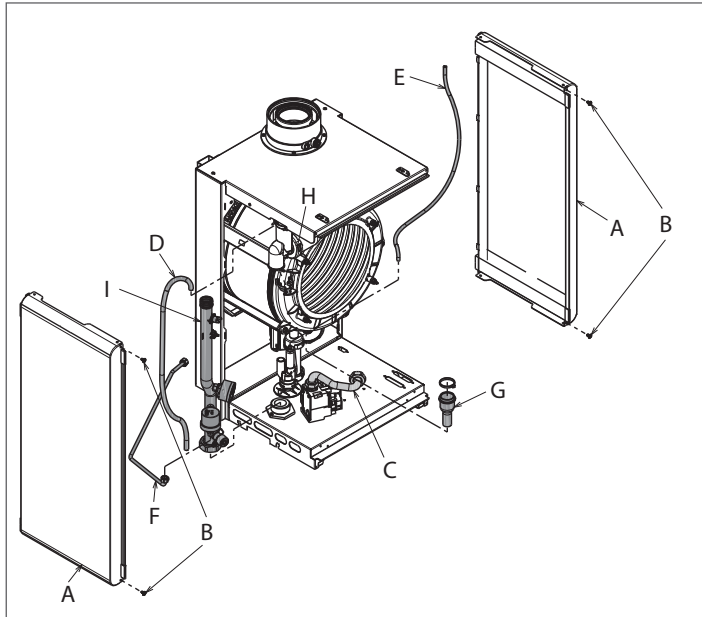

Demontarea pompei

- Deconectați sursa de alimentare setând întrerupătorul principal al sistemului pe „oprit”.
- Goliți sistemul
- Îndepărtați panoul lateral drept (A) prin deșurubarea celor 2 șuruburi (B).
- Slăbiți piulița și roțiți rampa de gaz (C).
- Deșurubați cele 4 șuruburi (D) și scoateți ușa de combustie cu ventilator și mixer (E).
- Scoateți rampa (F) după ce ați slăbit piulițele respective.
- Slăbiți piulițele (G).
- Scoateți pompa (I) și rampa (H).

⚠ Repoziționați pompa asigurându-vă că este în aceeași poziție ca înainte, verificând să nu intre în conflict cu ventilatorul.

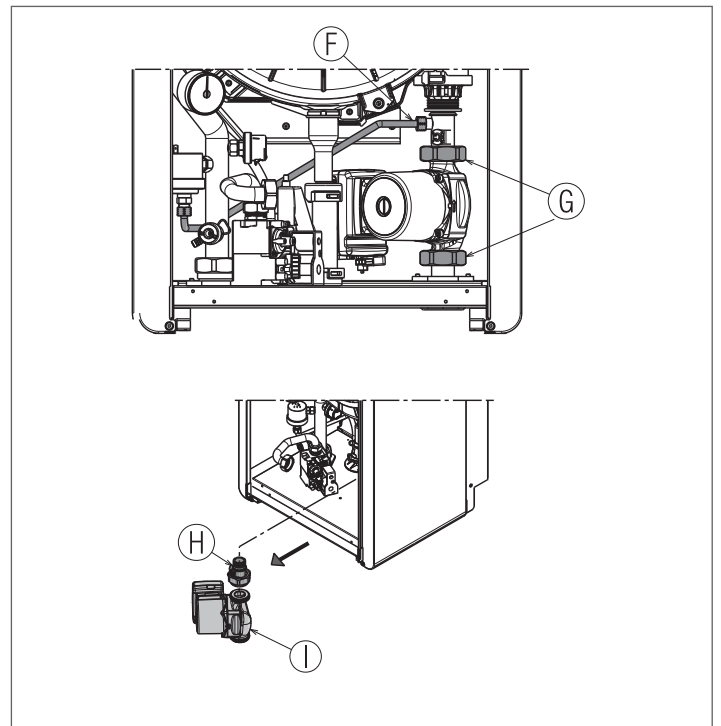
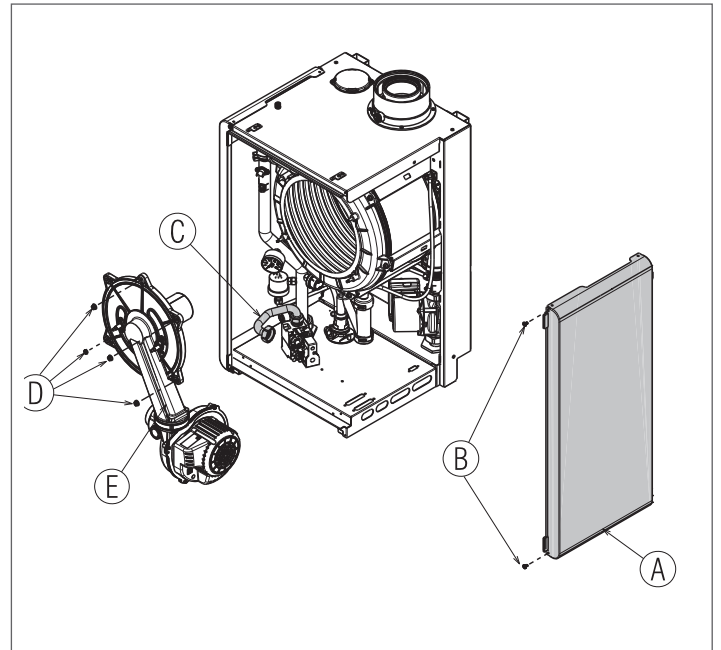

Via Risorgimento, 23 A
23900 - Lecco

www.berettaheating.com

Într-un efort constant de îmbunătățire a întregii producții, Compania își rezervă dreptul de a face orice modificări considerate necesare la caracteristicile estetice și dimensionale, datele tehnice, echipamentele și accesoriile.

