

HR - KRATKI KORISNIČKI PRIRUČNIK

T300-I Hi, Comfort



UPOZORENJA

Kontrolna ploča daljinskog upravljača T300-I Hi, Comfort sukladna je s:

- Direktivom o elektromagnetskoj kompatibilnosti 2014/30/EU
- Direktivom o niskom naponu 2014/35/EU
- RED 2014/53/EU



Ovaj korisnički priručnik sastavni je dio priručnika za kućanske uređaje na koje se montira pribor. U ovoj su knjižici navedena opća upozorenja i osnovna sigurnosna pravila.



T300-I mora instalirati i programirati stručno osposobljeno osoblje.



Na kraju svoga životnoga vijeka proizvod nije dopušteno zbrinuti kao kruti gradski otpad, već mora biti odvezen do centra za zbrinjavanje razvrstanog otpada.

Skenirajte QR kod radi preuzimanja cjelovite verzije korisničkog priručnika za T300-I Hi, Comfort na hrvatskom i ostalim dostupnim jezicima ili unesite www.hi-comfort.com



MONTAŽA T300-I Hi, Comfort

- Montirajte T300-I na zid koji nije perimetralan i kroz koji ne prolaze cijevi za toplu i hladnu vodu.
 - Pričvrstite uređaj oko 1,5 m od tla
 - Izbjegavajte postavljanje u blizini vrata i prozora, aparata za kuhanje, radijatora, ventilatorskih konvektora ili, općenitije, u situacijama koje mogu poremetiti detektirane temperature.
- Za ispravan rad, nužno je montirati uređaj na ravnu površinu zida.

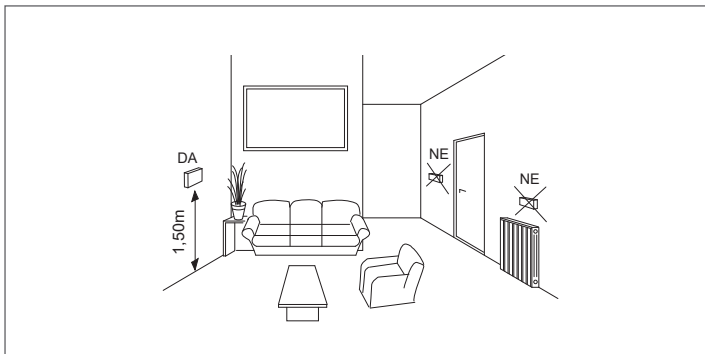

T300-I Hi, Comfort, na temelju uporabe i razine programiranja, može poslužiti kao:

UPRAVITELJ SUSTAVA

SUČELJE TOPLINSKE PUMPE/SUSTAVA

VIŠEZONSKI KONTROLER

REGULATOR OKOLINE

UPRAVITELJ INTERNETA STVARI

PRIKLJUČAK NA ELEKTRIČNU ENERGIJU

Za pričvršćivanje uređaja T300-I Hi, Comfort na zid, poduzmite sljedeće korake:

- razdvojite dvije poluoplate pomoću odvijača,
- donjom poluoplatom označite točke pričvršćivanja na zidu pomoću libele,
- prilagodite položaj kroz stražnje utore,
- probušite zid (rupe \varnothing 6 mm) i umetnite klinove i vijke koji su uključeni u pribor te pričvrstite donju oplatu,
- provucite četverožilni kabel kroz središnju rupu donje oplate.

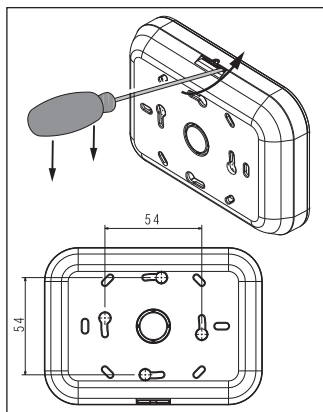

Preporučuje se uporaba vodiča s presjekom žice od 0.5 do 1.0 mm²,

- spojite četverožilni kabel na spojnicu uređaja T300-I Hi, Comfort, uzimajući u obzir polaritete,
- stavite prednju oplatu,
- spojite na četverožilnu spojnicu ispod nosača kotla.



Za spajanje BUS 485 preporučuje se oklopljeni kabel u slučaju da signal prolazi pored ostalih električnih vodiča ili vodiča mrežnog napajanja (230V).

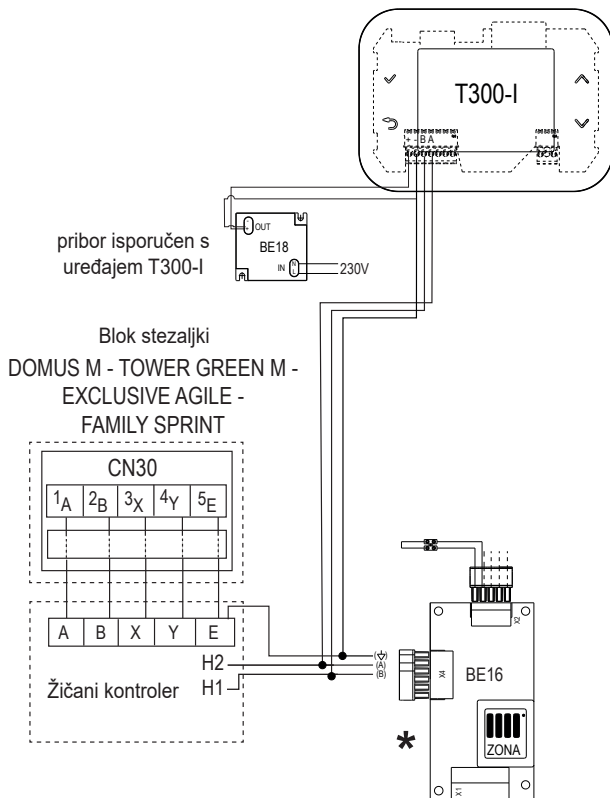

* BE16 je obavezan samo s parametrom
ACTUATION TYPE = BE16

Preporučena duljina veze između T300-I i toplinske pumpe iznosi
≤30 m.

FUNKCIJE TIPKI



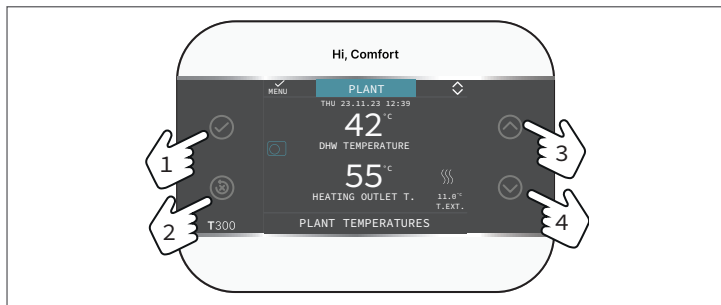



Dodirno sučelje uređaja T300-I Hi, Comfort, prikaz ikone i padajući izbornici dijelovi su namijenjeni pametnoj uporabi proizvoda.



Četiri bočne tipke opisane niže omogućuju vam jednostavno izvršavanje svih potrebnih radnji za programiranje i prilagodbu uređaja.

1		Potvrdi
2		Otkazi Povratak na glavni zaslon (drži > 2 sek.)
3		Navigiraj izbornikom - povuci prstom prema gore
4		Navigiraj izbornikom - povuci prstom prema dolje

ZONA	Prisutna kad postoji dodatna zona uz MAIN ZONE.
	Radni status ISKLJUČEN. Ignoriraju se svi zahtjevi za paljenje osim funkcije protiv zamrzavanja.
	ZIMSKI način rada (funkcija GRIJANJA aktivna). Ova će ikona bljeskati u slučaju ignoriranja zahtjeva za grijanje iz glavne zone.

	Funkcija HLAĐENJA aktivna. Ikona bljeska ako je u tijeku zahtjev za hlađenje iz glavne zone.
	Kada je funkcija podešavanja vremena grijanja uključena, ova ikona prikazuje da se grijanjem relativne zone upravlja na temelju rasporeda mjerača vremena (AUTOMATSKI način rada). Ikona je prekrivena izvan vremena namijenjenog grijanju.
	Kada je funkcija podešavanja vremena grijanja uključena, ova ikona prikazuje da se grijanjem relativne zone ne upravlja na temelju rasporeda mjerača vremena (RUČNI način rada uvijek je aktivan).
OFF	Ova ikona prikazuje da je glavna zona postavljena na ISKLJUČENO (nije aktivna) kada je funkcija podešavanja vremena isključena
	Kada je uključena funkcija „programiranja vremenskog rasporeda“, ove ikone prikazuju da grijanje relevantne zone NIJE usklađeno s programiranim vremenom. Grijanje je aktivno (RUČNI način rada) do sljedeće izmjenne vremena.
	Ova ikona prikazuje da je upravljanje toplinskom pumpom uključeno. Ikona bljeska kada toplinska pumpa radi.
	Uvije bljeska u slučaju pogreške.
	Ova ikona prikazuje prisutnost kotla koji grije toplinska pumpa. Ikona je prekrivena oznakom „X“ kada sustav radi izvan vremena namijenjenog toplinskoj pumpi za toplu sanitarnu vodu, a bljeska kada toplinska pumpa ispušnja spremnik vode. B na vrhu ikone bojlera označava da je omogućena funkcija DHW BOOST.

POČETNE POSTAVKE

 Prvo puštanje u pogon mora izvršiti ovlašteno osoblje Tehničkog servisa.

 Toplinskoj pumpi mora biti omogućena komunikacija na MODBUS RS485.

Prije uporabe svi dijelovi sustava moraju biti spojeni i priključeni na električnu energiju.

Na ekranu će biti prikazan početni zaslom

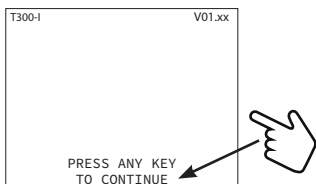

koji će zatražiti postavljanje LANGUAGE - TIME - DATE i odabir vrste sustava.

Zadani je jezik sustava ENGLESKI, odaberite željeni.

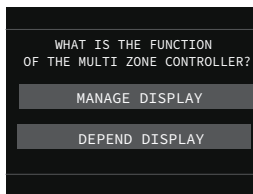
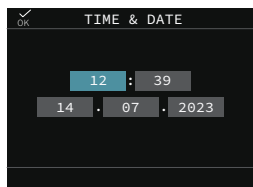

Pričekajte nekoliko sekundi nakon što odaberete MASTER.

U tom je trenutku T300-I spreman za rad.

POSTAVLJANJE NAČINA RADA

Na zaslonu PLANT pritisnite  i pristupite MENU.

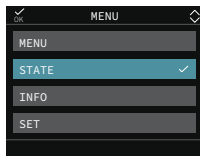
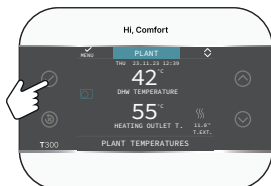

Odaberite
MENU

→ STATE

Postavite sljedeće parametre na temelju uporabe SYSTEM, DHW, MAIN ZONE/ZONE1 (ako je konfigurirano), HEAT PUMP.

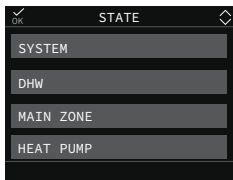

Napomena: MAIN ZONE je prikazana u ovom izborniku samo ako zonom upravlja sobni termostat.

SYSTEM

Za odabir načina rada

OFF	Isključeno
HOT WATER ONLY (SUMMER)	Priprema i hlađenje tople sanitarne vode, ako je uključeno. Grijanje nije uključeno

HEATING AND HOT WATER (WINTER)	Priprema i grijanje tople sanitarne vode
--------------------------------	--

DHW

Ovaj parametar omogućava pristup programiranju parametra DHW BOOST (voda u sanitarnom kotlu brže je dostupna).

MAIN ZONE

Ako odaberete ovu funkciju, možete postaviti status glavne zone odabirom jedne od sljedećih opcija:

A) ako vremenski raspored nije uključen

ON	Zahtjevi zone bit će zadovoljeni
OFF	Zahtjevi zone neće biti zadovoljeni.

B) ako je vremenski raspored uključen, u izborniku će biti prikazano

AUTO	Zahtjevi zone primijenit će se u skladu s vremenskim rasporedom.
MANUAL	Zahtjevi zone bit će zadovoljeni.
OFF	Zahtjevi zone neće biti zadovoljeni.

HEAT PUMP

Odabirom ove stavke/funkcije možete aktivirati značajku NIGHT REDUCT (smanjuje razine buke pumpe).

POSTAVLJANJE POSTAVNE VRIJEDNOSTI

Na glavnom zaslonu pritisnite  i pristupite MENU.

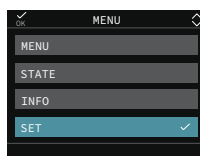
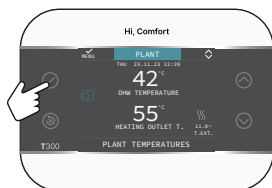

Odaberite

MENU

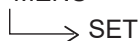

SET

za izmjenu postavne vrijednosti HEATING, COOLING i WATER TANK SETPOINT.



Napomena: HEATING and COOLING prikazani su u ovom izborniku samo ako zonom upravlja sobni termostat.

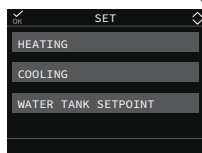

HEATING

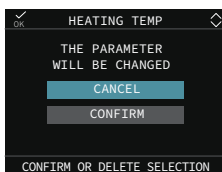
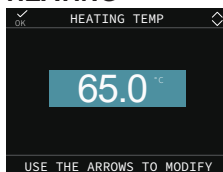

Nakon montaže senzora vanjske temperature, sustav automatski odabire izlaznu temperaturu koja se brzo prilagođava sobnoj temperaturi na temelju izmjena vanjske temperature. Ako želite promijeniti temperaturu tako

da je povisite ili snizite na temelju automatskog izračuna elektroničke ploče, možete promijeniti postavnu vrijednost GRIJANJA odabirom željene razine udobnosti unutar raspona (-5 do +5).

COOLING (AKO JE UKLJUČENO “ENABLE COOLING”)



Nakon aktivacije prilagodbe temperature hlađenja, sustav automatski odabire vrijednost temperature na izlazu koja se brzo prilagođava sobnoj temperaturi na temelju izmjena vanjske temperature.

Ako želite promijeniti vrijednost temperature koju je automatski izračunala elektronička ploča, postavna vrijednost HLAĐENJA može se promijeniti unutar raspona (-5 to +5) radi dobivanja željene razine udobnosti.

WATER TANK SETPOINT

Ovaj parametar odnosi se na temperaturu tople sanitarne vode u cilindru spremnika.

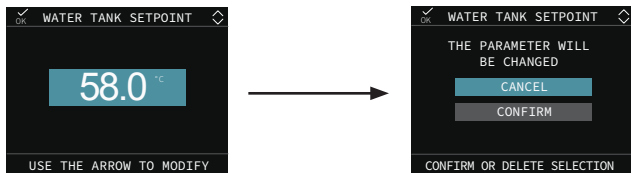

OPERATIVNE POGREŠKE

U slučaju pogreške ne ekranu će se vidjeti zaslon koji prikazuje simbol .

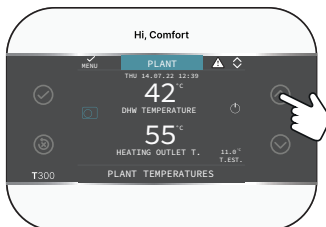

Pritiskom tipke  dok simbol ne bude istaknut, pristupit ćete zaslonu na kojemu je opisana pogreška.

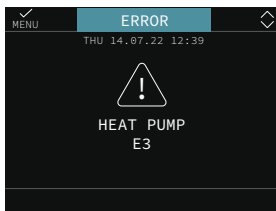

Neke se pogreške samostalno resetiraju (vidi korisnički priručnik za toplinsku pumpu). Možete nastaviti s radom ako isključite toplinsku pumpu i ponovno je priključite na električnu energiju. Ako se pogreška ponovno pojavi, obratite se Tehničkom servisu za podršku.

ISKLJUČIVANJE

U slučaju privremenih izostanaka (vikendi, kratka putovanja, itd.), postavite status sustava na isključeno odabirom.

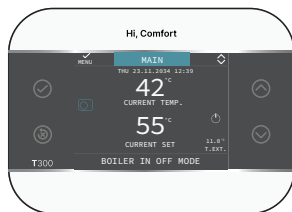
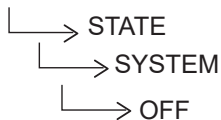
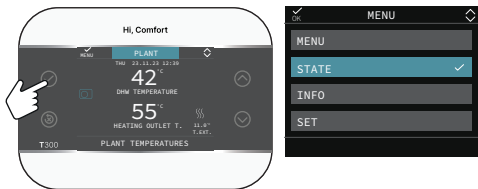

Simbol  prikazan je na zaslonu.

RIELLO S.p.A.
Via Ing. Pilade Riello, 7
37045 - Legnago (VR)
www.riello.it

Kako bi poboljšalo svoje proizvode, naše trgovačko društvo zadržava prava izmjene značajki i informacija navedenih u ovom priručniku u bilo koje vrijeme i bez prethodnog objašnjenja. Zakonska prava potrošača nisu narušena.