

IDRA N DS

Solar | acumulador solar

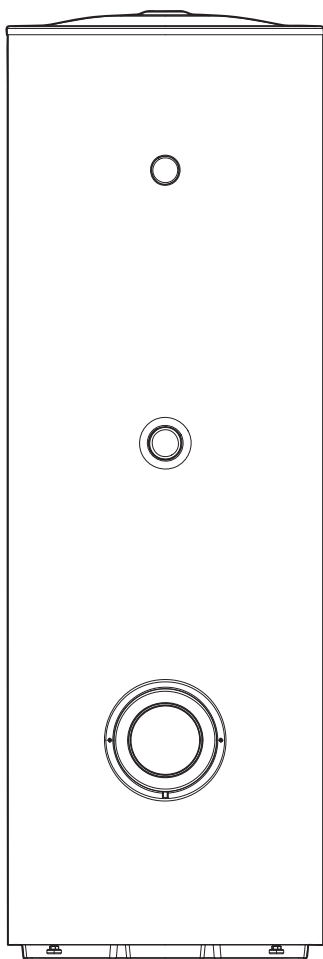

PT Manual do Instalador e do Utilizador

Prezado Técnico,
 os nossos parabéns por ter proposto um acumulador solar **Beretta**, um produto moderno, capaz de garantir elevada fiabilidade, eficiência, qualidade e segurança.
 Com este manual desejamos fornecer-lhe as informações que julgamos necessárias para uma correta e mais fácil instalação do aparelho sem querermos tirar nada à sua competência e capacidade técnica.

Bom trabalho e muito obrigado,

Beretta

CONFORMIDADE

Os acumuladores **Beretta** cumprem o disposto nas normas DIN 4753-3/UNI 9005 e UNI EN 10025.

GAMA

MODELO	CÓDIGO
IDRA N DS 1500	20136241
IDRA N DS 2000	20136242
IDRA N DS 2600	20086803

ACESSÓRIOS

Para uma lista de acessórios completa e informações sobre as possibilidades de combinação, consultar o Catálogo.

ÍNDICE

GERAL	4	CENTRO TÉCNICO DE ASSISTÊNCIA	14
1	Advertências gerais.	15	Colocação em serviço.
2	Regras fundamentais de segurança.	16	Desativação temporária.
3	Descrição do aparelho.	17	Desativação por períodos de tempo prolongados.
4	Identificação.	18	Manutenção.
5	Estrutura.	19	Limpeza e desmontagem dos componentes interiores.
6	Dados técnicos.	20	Reciclagem e eliminação.
7	Colocação das sondas.	21	Eventuais anomalias e soluções.
8	Dimensões e ligações.		
INSTALADOR	9	UTILIZADOR	17
9	Receção do produto.	22	Como ligar o sistema.
10	Movimentação.	23	Desativação temporária.
11	Montagem dos ânodos de magnésio.	24	Desativação por períodos de tempo prolongados.
12	Montagem do isolamento.	25	Manutenção exterior.
13	Local de instalação do acumulador.		
14	Instalação em sistemas antigos ou em sistemas que necessitam de remodelação.		

3

Em algumas partes deste manual são utilizados os símbolos seguintes:











ATENÇÃO = para ações que requerem cautela especial e preparação específica apropriada.











PROIBIÇÃO = para ações que NÃO DEVEM, de modo algum, ser realizadas.

1 ADVERTÊNCIAS GERAIS

-  Ao receber o produto, certificar-se de que todo o material recebido está intacto e completo. Se não corresponder ao material encomendado, entrar em contacto com a agência **Beretta** que lhe vendeu o aparelho.
-  A instalação do produto deve ser realizada por uma empresa qualificada que, no final do trabalho, possa entregar ao proprietário uma declaração de que a instalação foi efetuada como manda a lei, ou seja, segundo as normas nacionais e locais em vigor, e conforme as indicações dadas pela **Beretta** no livro de instruções que acompanha o aparelho.
-  O produto deve ser utilizado, exclusivamente, para o fim previsto pela **Beretta**, para o qual foi concebido expressamente. Está excluída toda e qualquer responsabilidade contratual e extra contratual da **Beretta** por danos provocados em pessoas, animais ou objetos decorrentes de erros de instalação, regulação, manutenção e uso impróprio.
-  A manutenção do aparelho deverá ser realizada, pelo menos, uma vez por ano, programando-a com a devida antecedência com o Centro Técnico de Assistência **Beretta** da sua zona.
-  Qualquer serviço de assistência e manutenção do aparelho deverá ser realizado por pessoal qualificado.
-  No caso de fugas de água, fechar a torneira de abastecimento de água e avisar, imediatamente, o Centro Técnico de Assistência **Beretta** ou pessoal profissionalmente qualificado.
-  Em caso de não utilização do aparelho por um longo período, é aconselhável a intervenção da Centro Técnico de Assistência para efetuar ao menos as seguintes operações:
 - Fechar os dispositivos de corte do sistema sanitário
 - Desligar o gerador associado ao sistema como indicado no manual específico do aparelho
 - Colocar o interruptor principal do aparelho (se existir) e o interruptor geral do sistema na posição Off
 - Esvaziar os sistemas térmico e sanitário, se houver perigo de congelação.
-  Este manual é parte integrante do aparelho e, portanto, deve ser guardado com cuidado e deverá acompanhá-lo SEMPRE, também no caso de sua cessão para outro Proprietário ou Utilizador, ou a transferência para outra instalação. Em caso de dano ou extravio, solicitar outro exemplar. Guardar a documentação de aquisição do produto para a apresentar na Centro Técnico de Assistência autorizado **Beretta** e poder requerer a intervenção em garantia.
-  Dimensionar o depósito de expansão solar de modo a assegurar a total absorção da dilatação do fluido contido no sistema, consultando a normativa em vigor em matéria. Em particular, considerar as características do fluido, as elevadas variações da temperatura de funcionamento e a formação de vapor na etapa de estagnação do coletor solar. O correto dimensionamento do depósito de expansão permite a absorção das variações de volume do fluido termovetor, evitando aumentos excessivos da pressão. A variação reduzida da pressão, evita alcançar a pressão de abertura da válvula de segurança e a conseqüente descarga de fluido.

2 REGRAS FUNDAMENTAIS DE SEGURANÇA

Lembramos que o uso de produtos que utilizam energia elétrica e água implica a observância de algumas regras de segurança fundamentais, como:

-  É proibido instalar o aparelho sem utilizar os Dispositivos de Proteção Individual e seguir as normas de segurança no local de trabalho em vigor.
-  Caso estejam instalados acessórios elétricos, é proibido tocar no aparelho se o operador estiver descalço e tiver partes do corpo molhadas ou húmidas.
-  É proibido fazer qualquer serviço técnico ou de limpeza no aparelho antes de ter desligado os seus acessórios elétricos (se disponíveis) da rede elétrica, colocando o interruptor geral da instalação na posição Off.
-  É proibido puxar, arrancar, torcer os cabos elétricos que saem do aparelho (se existirem), mesmo que estejam desligados da rede de alimentação elétrica.
-  É proibido expor o aparelho aos agentes atmosféricos, porque não foi concebido para funcionar no exterior.
-  É proibido, em caso de diminuição da pressão do sistema solar, completar apenas com água pois há o perigo de gelo e superaquecimento.
-  É proibido usar dispositivos de ligação e segurança não ensaiados ou não indicados para utilização em sistemas solares (vasos de expansão, tubagens, isolamento).
-  É proibido o uso do aparelho por crianças e pessoas com deficiência não acompanhadas.
-  É proibido lançar o material de embalagem para o meio ambiente bem como deixá-lo ao alcance das crianças, porque é uma potencial fonte de perigo. Deve, por isso, ser eliminado de acordo com as disposições de lei em vigor.

3 DESCRIÇÃO DO APARELHO

Os acumuladores solares **Beretta IDRA N DS** de serpentina dupla com capacidades 1500, 2000 e 2600, são indicados para integração em sistemas solares para produção de água quente sanitária.

Os elementos técnicos principais do projeto do acumulador solar são:

- estudo atento das configurações do depósito e serpentinas de modo a proporcionar os melhores resultados em termos de estratificação, transferência de calor e tempo de reinicialização
- vitrificação interior, bacteriologicamente inerte, para garantir a higiene da água tratada, reduzir a possibilidade de depósito de calcário e facilitar a limpeza
- isolamento de poliuretano expandido sem CFC e um elegante revestimento exterior, para limitar a dispersão
- disposição das fixações a alturas diferentes, para permitir a utilização de geradores de calor de tipos diferentes, sem influir na estratificação
- emprego do flange na limpeza e do ânodo de magnésio com função “anticorrosão”.

Os acumuladores **Beretta IDRA N DS** podem ser equipados com um regulador solar específico e são facilmente integráveis em sistemas solares que disponham de caldeiras ou grupos térmicos **Beretta** que exerçam as funções de produtores auxiliares.

4 IDENTIFICAÇÃO

Os esquentadores solares **Beretta IDRA N DS** são identificáveis através de:

Placa de dados técnicos

Contém os dados técnicos e de desempenho do acumulador.

	
Il clima di casa	
Model:	IDRA N DS 1500
Code:	20052790
Serial Number:	K4LH3800001
	
Capacità nom. sanitaria	1440 L PS 8 bar
Materiale costruzione	DD12/235JR
Trattamento	SMALGLASS
Capacità nom. riscaldamento	- L PS - bar
Scambiatore superiore	10.4 L 1.8 mq. PS 6 bar
Potenza serpentino sup. (DIN 4708)	47 kW 1200 L/h
Coefficiente di resa	45 NL
Scambiatore inferiore	10.4 L 3.4 mq. PS 6 bar
Potenza serpentino inf. (DIN 4708)	86 kW 2200 L/h
Temperatura d'esercizio max.	99 °C
Peso a vuoto	330 kg
Ingombro per raddrizzamento	2280 mm
Ânodo	Misure Øxlg. 32 mm 700/700
Beretta Caldaie Via Risorgimento, 13 23900 Lecco (LC) - Italy	

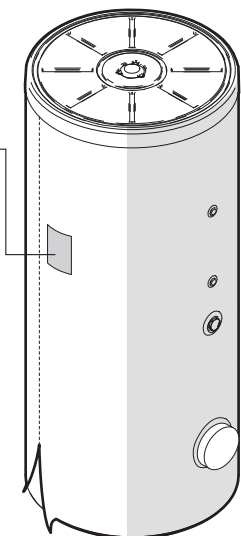

A alteração, eliminação, ausência das placas de identificação ou qualquer outra coisa que impeça a identificação certa do produto, tornam difícil qualquer operação de instalação e manutenção.

5 ESTRUTURA

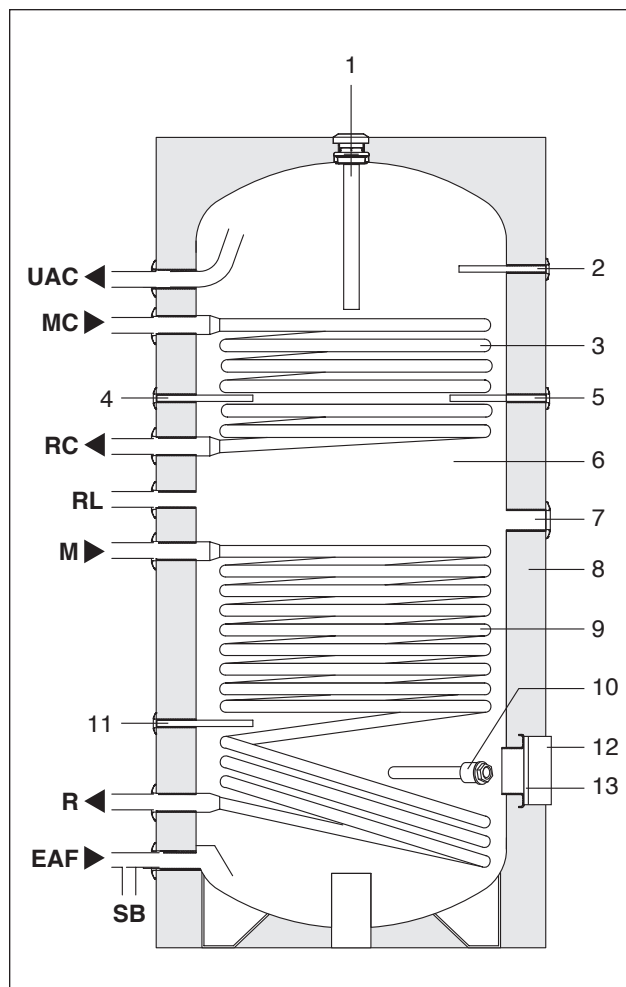

- 1 Primeiro ânodo de magnésio
- 2 Bainha de proteção da sonda da caldeira
- 3 Serpentina superior
- 4 Bainha de proteção auxiliar (para os modelos 1500)
- 5 Bainha de proteção auxiliar (para os modelos 2000 - 2600)
- 6 Depósito
- 7 Acoplamento para resistência elétrica (não fornecida)
- 8 Isolamento
- 9 Serpentina inferior
- 10 Segundo ânodo de magnésio
- 11 Bainha de proteção da sonda do regulador solar
- 12 Tampa de cobertura do flange
- 13 Flange para inspeção

- UAC** Saída de água quente sanitária
MC Ida da caldeira
RC Retorno da caldeira
M Saída do circuito solar
R Retorno solar
RL Recirculação sanitária
EAF Entrada de água fria sanitária
SB Descarga do acumulador

6 DADOS TÉCNICOS

DESCRIÇÃO	IDRA N DS			
	1500	2000	2600	
Tipo de acumulador	Vitrificado			
Colocação do acumulador	Vertical			
Colocação dos permutadores	Vertical			
Capacidade do acumulador	1390	1950	2572	l
Volume útil não solar (Vbu)	525	800	1000	l
Diâmetro com isolamento	1200	1300	1450	mm
Diâmetro sem isolamento	1000	1100	1250	mm
Altura sem isolamento	2120	2370	-	mm
Altura com isolamento	2185	2470	2455	mm
Espessura do isolamento	100	100	100	mm
Peso líquido total	325	540	600	kg
Primeiro ânodo de magnésio (Ø x comprimento)	32x700			mm
Segundo ânodo de magnésio (Ø x comprimento)	32x400		32x700	mm
Diâmetro flange (externo/interno)	290/220			mm
Diâmetro/comprimento das bainhas portassondas	8/200		8/-	mm
Acoplamento para resistência elétrica (**)	1" 1/2			
Conteúdo de água na serpentina	19,4	28,1	28,4	L
Superfície da serpentina para transferência de calor	3,4	4,6	4,6	m ²
Potência absorvida serpentina (*)	88	120	110	kW
Produção de água quente sanitária (*)	2200	2900	4700	l/h
Caudal necessário na serpentina (*)	3,8	5,2	5,9	m ³ /h
Conteúdo de água da serpentina superior	10,4	16,9	20,3	l
Superfície de troca de calor da serpentina superior	1,8	2,8	3,3	m ²
Potência absorvida serpentina superior (*)	47	73	79	kW
Produção de água quente - serp. sup. (*)	1200	1800	3400	l/h
Caudal necessário na serpentina superior (*)	2	3,1	4,3	m ³ /h
Pressão máxima de exercício	8			bar
Temperatura máxima de serviço	99			°C
Dispersões segundo EN 12897:2006 (ΔT=45 °C, ambiente 20°C e acúmulo a 65°C)	162	186	-	W
	3,89	4,46	-	kWh/24h
Tipo de isolamento	PU macio meias canas			
Pressão máxima de serviço da serpentina	10		6	bar
Temperatura máxima de serviço da serpentina	110		-	°C
Índice de rendimento NL	55	84	-	

(*) Segundo a DIN 4708 com ΔT 20°C (80°/60°C) na serpentina.

(**) Resistência elétrica (não fornecida).

Quedas de pressão SERPENTINA SUPERIOR

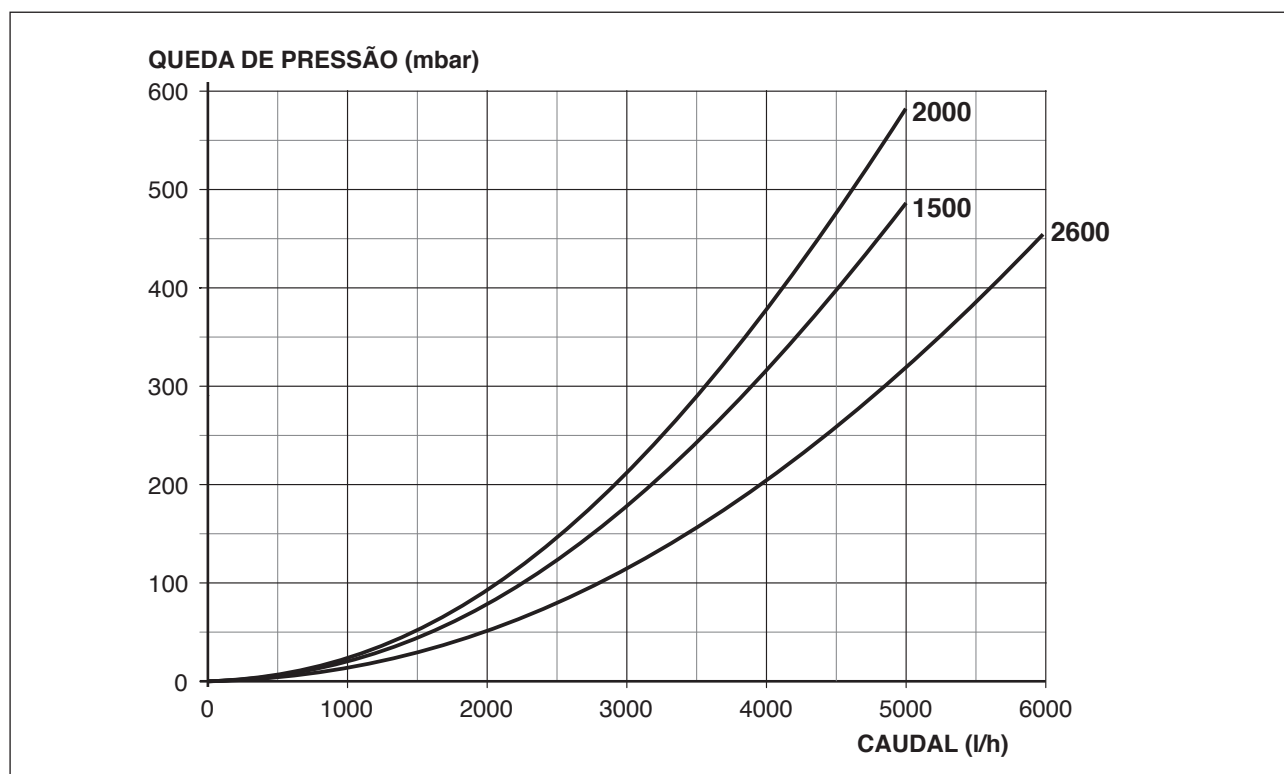

Quedas de pressão SERPENTINA INFERIOR

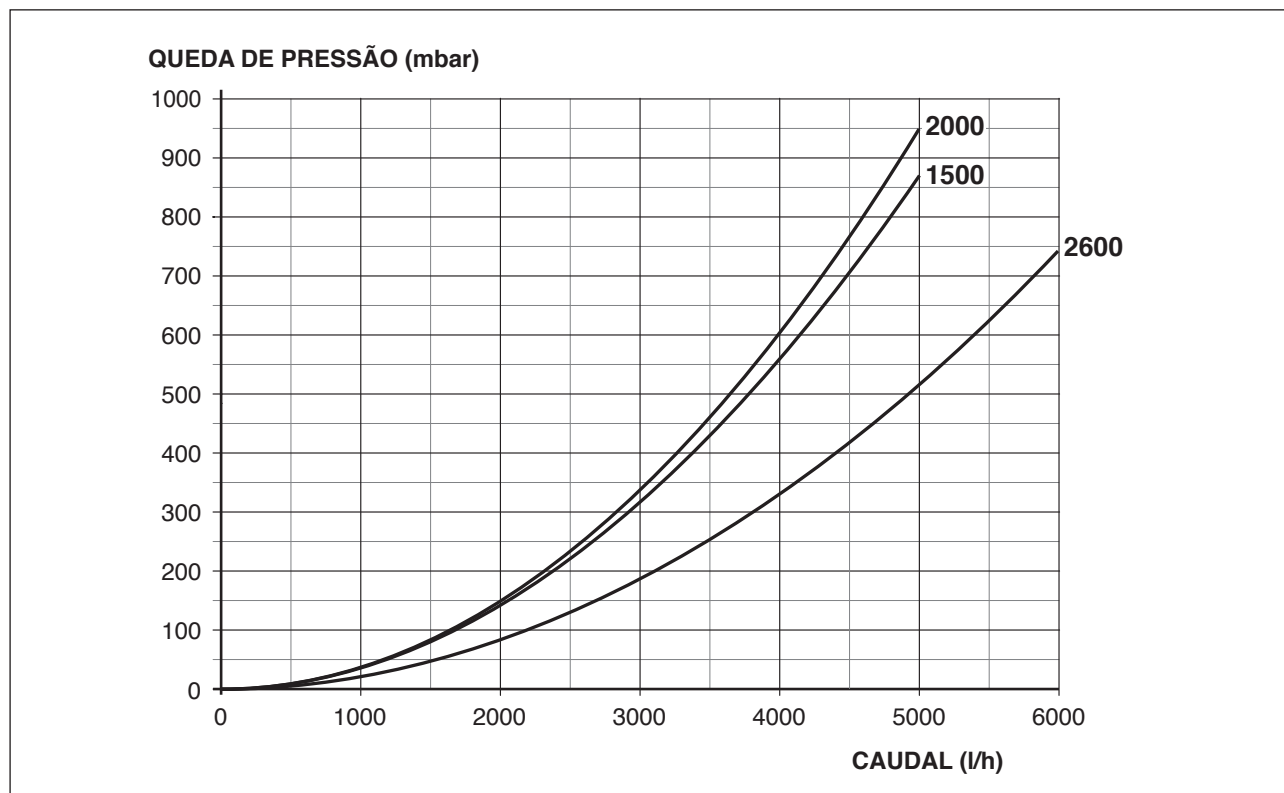

7

7 COLOCAÇÃO DAS SONDAS

Os acumuladores **Beretta IDRA N DS** são fornecidos, de série, com bainhas portassondas dentro das quais deverão ser colocados o BULBO DO TERMOSTATO do acumulador ou a SONTA do acumulador.



As ligações com o gerador de calor/sistema solar são da responsabilidade do instalador que deverá agir segundo as boas técnicas de operação e em conformidade com as leis em vigor.



Se houver sonda, as eventuais junções elétricas entre o cabo da sonda e as extensões para a ligação ao quadro elétrico devem ser estanques e protegidas com bainha ou isolamento elétrico adequado.

8 DIMENSÕES E LIGAÇÕES

Os acumuladores **Beretta IDRA N DS** podem ser ligados a geradores de calor, mesmo a antigos já instalados que tenham a potência térmica adequada, respeitando o sentido de circulação da água.

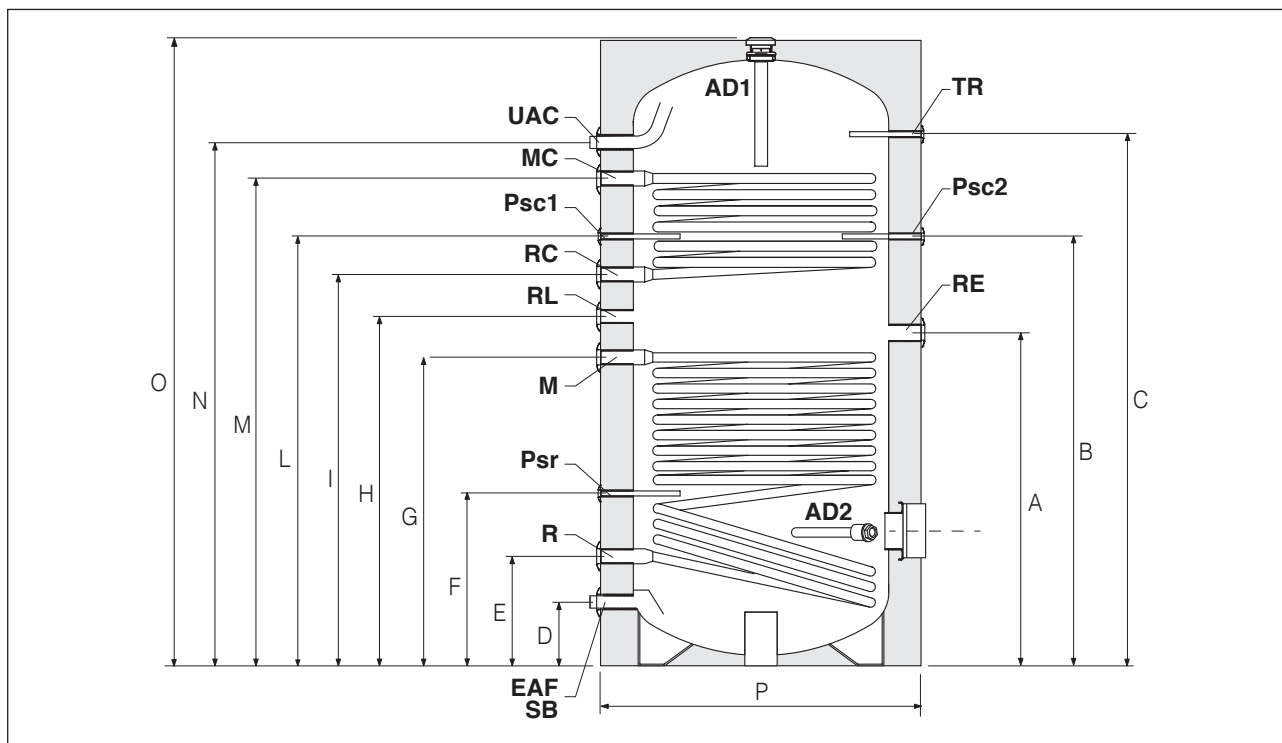

DESCRIÇÃO	IDRA N DS			
	1500	2000	2600	
UAC Saída de água quente sanitária	1"1/2 F			Ø
MC Ida da caldeira	1"1/4 F			Ø
RC Retorno da caldeira	1"1/4 F			Ø
M Ida do circuito solar	1"1/4 F			Ø
R Retorno do circuito solar	1"1/4 F			Ø
RL Recirculação do circuito sanitário	1" F			Ø
EAF (SB) Entrada de água fria sanitária (Descarga do acumulador)	1"1/2 F		1"1/4 F	Ø
Psc1 Diâmetro/comprimento da bainha de proteção da sonda da caldeira	8/200	-	-	mm
Psc2 Diâmetro/comprimento da bainha de proteção da sonda da caldeira	-	8/200		mm
Psr Diâmetro/comprimento da bainha de proteção da sonda do regulador solar	8/200			mm
RE Acoplamento para resistência elétrica (não fornecida)	1"1/2 F			Ø
AD1 Diâmetro/comprimento do primeiro ânodo de magnésio	32/700			Ø/mm
AD2 Diâmetro/comprimento do segundo ânodo de magnésio	32/400		32/700	Ø/mm
TR Termómetro	1/2" F			Ø
A	1230	1340	1310	mm
B	-	1487	1455	mm
C	1775	2000	1950	mm
D	280	250	235	mm
E	415	400	430	mm
F	525	662	655	mm
G	1125	1205	1085	mm
H	1225	1315	1255	mm
I	1325	1425	1425	mm
L	1420	-	-	mm
M	1730	1870	1845	mm
N	1890	1990	1950	mm
O	2120	2045	2455	mm
P	1200	1300	1450	mm

⚠ É recomendável instalar válvulas de seccionamento na ida e no retorno.

⚠ Na fase de enchimento do acumulador, verificar a estanquidade dos vedantes.

9 RECEÇÃO DO PRODUTO

MODELOS IDRA N DS 1500

Os acumuladores **Beretta IDRA N DS** são fornecidos num volume único, protegidos dentro de um saco de nylon e com uma cinta de proteção antichoque em espuma de borracha, assentes numa palete de madeira.

No interior na embalagem, dentro de um saco de plástico, é fornecido o seguinte material:

- Livro de instruções
- Etiqueta com código de barras
- Certificado de ensaio hidráulico

Num caixote de cartão incluída na palete, são fornecidos dois ânodos de magnésio.

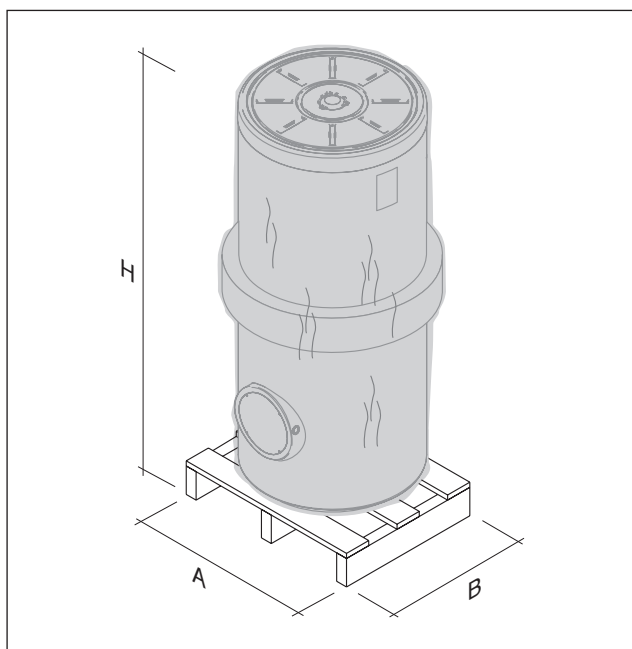

IDRA N DS	A (mm)	B (mm)	H (mm)	Peso (kg)
1500	1000	1000	2325	340

O livro de instruções faz parte integrante do acumulador. Recomendamos que o leia com atenção e o guarde cuidadosamente.

MODELOS IDRA N DS 2000

Os acumuladores **Beretta IDRA N DS** são fornecidos em dois volumes distintos:

- O primeiro volume é constituído pelo depósito pintado, protegido dentro de um saco de nylon e colocado sobre uma paleta de madeira.
- O segundo volume, também protegido por um saco de nylon, é constituído pelo isolamento de poliuretano com o seu elegante revestimento externo, pelos anéis de revestimento externo das mangas, a tampa superior, a tampa da flange, as placas de identificação e os documentos de acompanhamento.

No interior na embalagem, dentro de um saco de plástico, é fornecido o seguinte material:

- Livro de instruções
- Etiquetas com código de barras
- Certificado de ensaio hidráulico

Num caixote de cartão incluída na paleta, são fornecidos dois ânodos de magnésio.

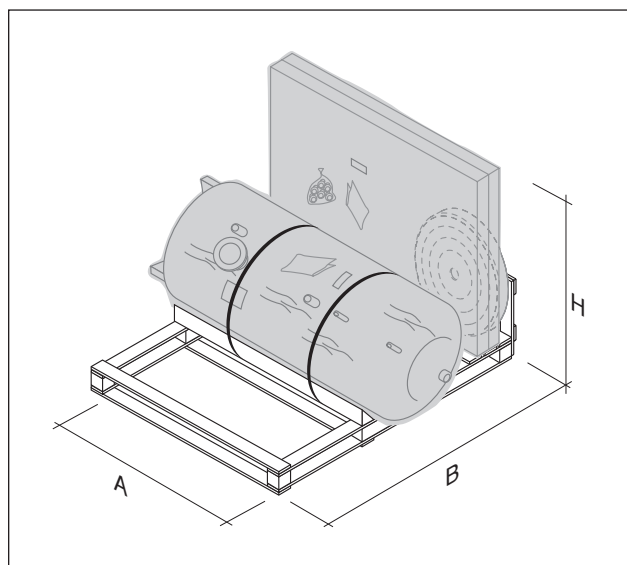

IDRA N DS	A (mm)	B (mm)	H (mm)	Peso (kg)
2000	1700	1900	2000	565

O livro de instruções faz parte integrante do acumulador. Recomendamos que o leia com atenção e o guarde cuidadosamente.

MODELOS IDRA N DS 2600

Os acumuladores **Beretta IDRA N DS** são fornecidos em dois volumes distintos:

- O primeiro volume é constituído pelo depósito pintado, protegido dentro de um saco de nylon e **disposto verticalmente** sobre uma paleta de madeira.
- O segundo volume, **fornecido separadamente**, e também protegido por um saco de nylon, é constituído pelo isolamento de poliuretano com o seu elegante revestimento externo, pelos anéis de revestimento externo das mangas, a tampa superior, a tampa de cobertura do flange, as placas de identificação e os documentos de acompanhamento.

No interior na embalagem, dentro de um saco de plástico, é fornecido o seguinte material:

- Livro de instruções
- Etiquetas com código de barras
- Certificado de ensaio hidráulico

Num caixote de cartão incluída na paleta, são fornecidos dois ânodos de magnésio.

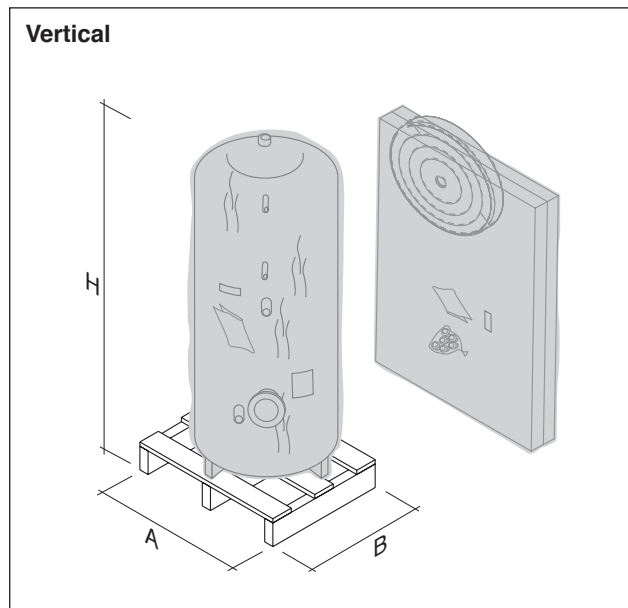

IDRA N DS	A (mm)	B (mm)	H (mm)	Peso (kg)
2600	1300	1300	2525	620

- ⚠ O livro de instruções faz parte integrante do acumulador. Recomendamos que o leia com atenção e o guarde cuidadosamente.

10 MOVIMENTAÇÃO

- ⚠ Usar equipamento de proteção individual e dispositivos de segurança apropriados.
- ⚠ A movimentação do acumulador solar deve ser feita com equipamentos próprios para o peso do aparelho.
- ⊘ É proibido lançar o material de embalagem para o meio ambiente bem como deixá-lo ao alcance das crianças, porque é uma potencial fonte de perigo. Deve, por isso, ser eliminado de acordo com as disposições de lei em vigor.

MODELOS IDRA N DS 1500

Para separar o acumulador da paleta, cortar a cinta (1) colocada por baixo do isolamento, na posição correspondente aos fechos de correr.

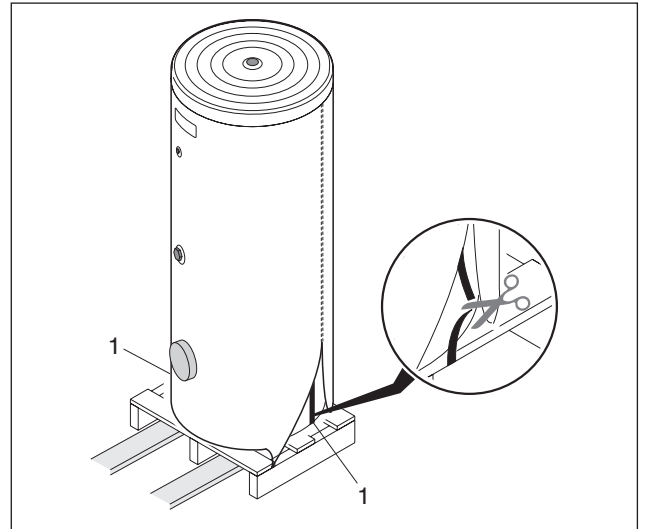

Se não for possível levantar o acumulador utilizando um olhal, separar o acumulador solar da paleta e proceder assim:

- Colocar, ao pé do acumulador solar, um estrado adequado para o peso do acumulador que tenha cerca de metade de altura da paleta
- Após retirar a cinta (1), rodar e fazer escorregar o acumulador, com cuidado, para que assente no estrado
- Retirar a paleta, tendo o cuidado de se assegurar da estabilidade do acumulador
- Para separar o acumulador do estrado, rodar e fazê-lo escorregar, com cuidado, para o chão, até assentar nele completamente
- Retirar o estrado e colocar o acumulador no lugar.

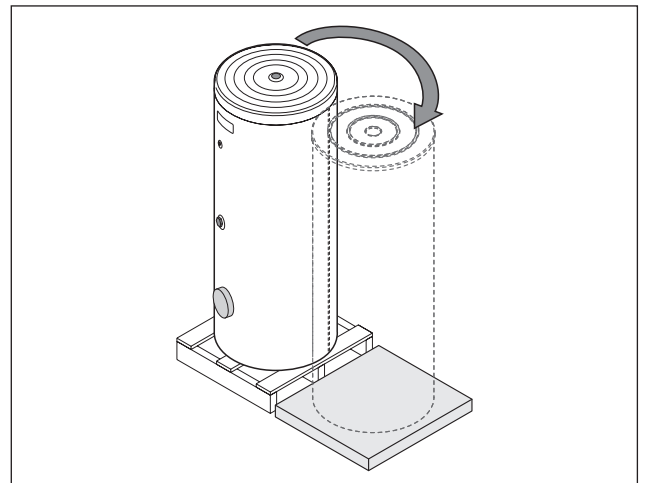

MODELOS IDRA N DS 2000

Para separar o acumulador da paleta, após retirado o isolamento, fixar os cabos de elevação nos ganchos situados sobre a parte superior do acumulador e levantar com cuidado.

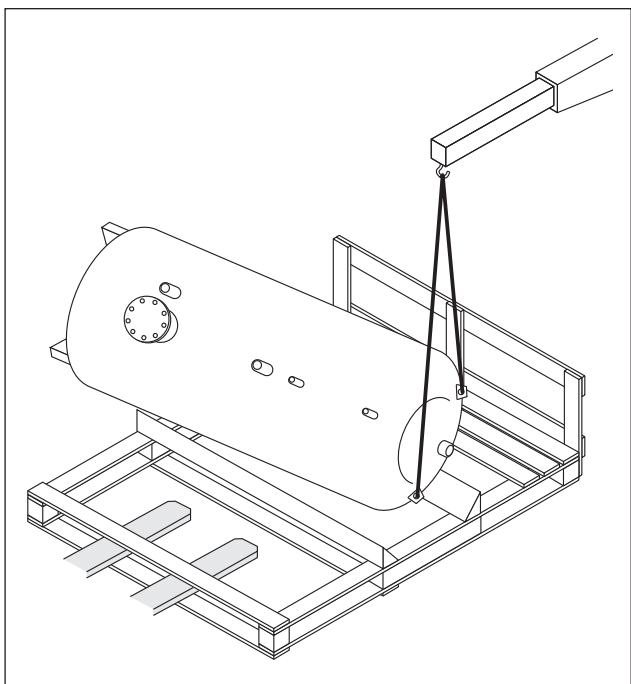

MODELOS IDRA N DS 2600

Para tirar o acumulador da paleta, proceda assim:

- cortar as cintas
- fixar os cabos de elevação nos ganchos situados sobre a parte superior do acumulador
- levantar o acumulador com cuidado e colocá-lo no lugar previsto

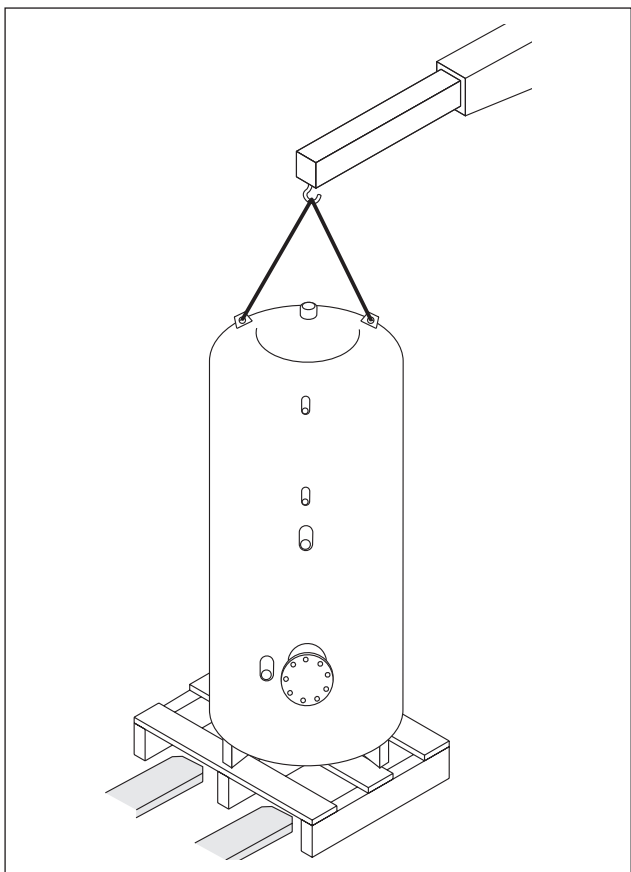

11 MONTAGEM DOS ÂNODOS DE MAGNÉSIO

Para instalar os ânodos de magnésio, proceda assim:

- Retire as tampas de proteção
- Montar os dois ânodos de magnésio nas fixações (1) e (2)
- Com uma chave, aperte os dois ânodos de magnésio.

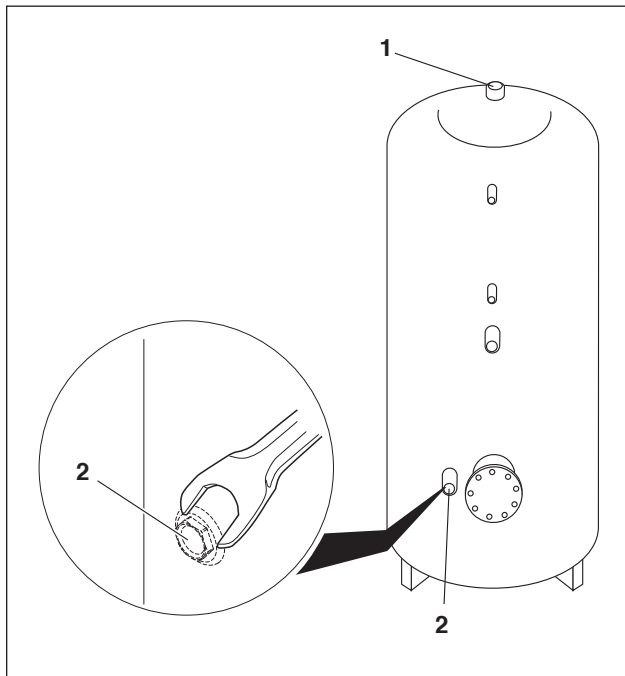

NOTA: o binário de aperto do ânodo deve ser 25 Nm.

12 MONTAGEM DO ISOLAMENTO

MODELOS IDRA N DS 2000 ÷ 2600

Após colocação do depósito na posição prevista do local de instalação, pode prosseguir-se com a montagem do isolamento e dos elementos que completam o acumulador solar.

Para isto:

- Separar e abrir todo o material fornecido no segundo volume
- Envolver o depósito no isolamento (3), respeitando a sequência de furos existentes na parte interna do isolamento e bloquear este último com os fechos de correr (4) existentes nas extremidades

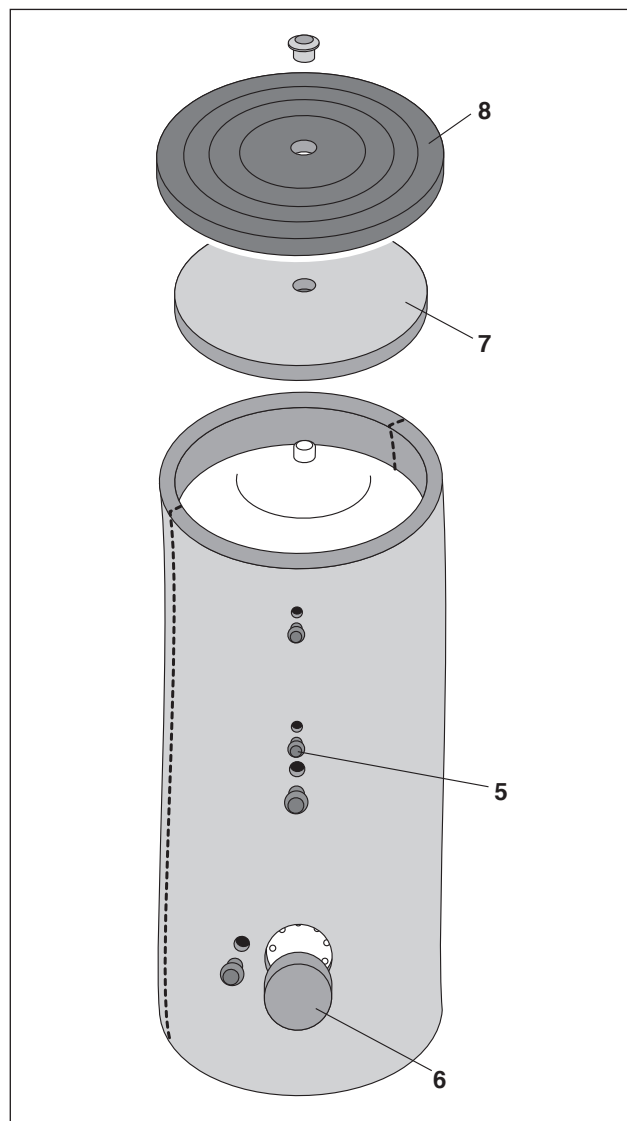
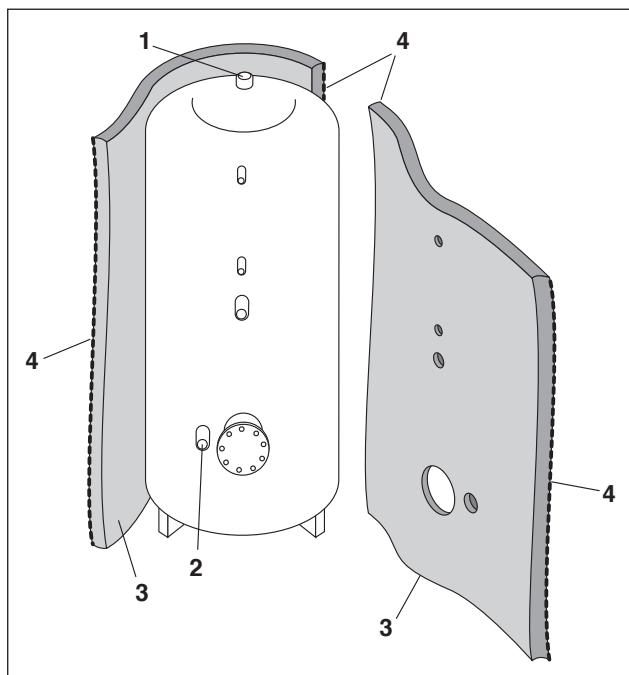

- Furar o isolamento em correspondência dos furos para as fixações e aplicar os anéis de revestimento (5)
- Aplicar a tampa de cobertura do flange (6)
- Para terminar, aplicar a parte superior (7) do isolamento e cobri-la, por sua vez, com a tampa (8).

13 LOCAL DE INSTALAÇÃO DO ACUMULADOR

Os acumuladores **Beretta IDRA N DS** podem ser instalados em qualquer local que não exija grau de proteção elétrica do aparelho superior a IP X0D.

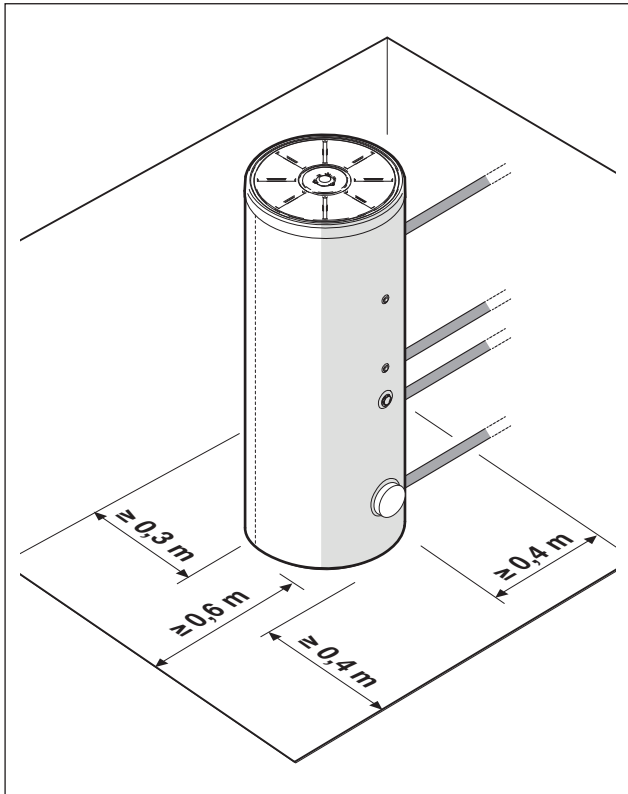

⚠ Para facilitar as operações de instalação, montagem, inspeção e manutenção extraordinárias e de rotina, é necessário que sejam respeitadas as distâncias mínimas estabelecidas e que o local de instalação do acumulador seja facilmente acessível. Nomeadamente, o acesso ao local deve permitir, entre outras coisas, a eventual remoção integral e reinstalação no fim da vida útil do acumulador. Deverão, portanto, considerar-se a cargo do utilizador as eventuais despesas para demolição de elementos de alvenaria ou outros decorrentes da impossibilidade ou dificuldade de acesso ao local de instalação do acumulador.

14 INSTALAÇÃO EM SISTEMAS ANTIGOS OU EM SISTEMAS QUE NECESSITAM DE REMODELAÇÃO

Quando os acumuladores solares **Beretta IDRA N DS** são instalados em sistemas antigos ou em sistemas que necessitam de remodelação, certificar-se de que:

- A instalação dispõe de órgãos de segurança e controlo conformes as normas específicas em vigor
- O sistema está lavado, tenham sido eliminadas todas as lamas e incrustações, não contém ar e que tenham sido verificadas todas as vedações hidráulicas
- Há um sistema para tratamento de água à disposição, caso a qualidade da água de alimentação/reabastecimento o exija (como valores de referência consultar o quadro ao lado).

VALORES DE REFERÊNCIA	
pH	6-8
Condutividade elétrica	inferior a 200 μ S/cm (25°C)
lões de cloro	inferior a 50 ppm
lões de ácido sulfúrico	inferior a 50 ppm
Ferro total	inferior a 0,3 ppm
Alcalinidade M	inferior a 50 ppm
Dureza total	inferior a 35°F
lões de enxofre	nenhuns
lões de amoníaco	nenhuns
lões de silício	inferior a 30 ppm

15 COLOCAÇÃO EM SERVIÇO

Antes de proceder à ativação e de efetuar o ensaio funcional do acumulador é indispensável verificar se:

- As torneiras de alimentação de água do circuito sanitário estão abertas

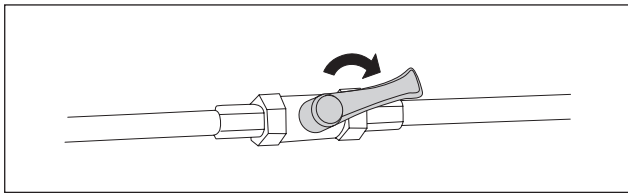

- As ligações hidráulicas com a caldeira associada e o sistema solar estão feitas corretamente
- As tubagens da rede hidráulica estão isoladas de acordo com as normas em vigor
- As ligações elétricas dos eventuais acessórios foram feitas corretamente
- O circuito solar foi lavado e enchido com mistura de água e glicol corretamente e se foi eliminado todo o ar existente no sistema (consultar o manual de instruções específico do coletor solar)
- Por a funcionar a eventual caldeira destinada ao aquecimento auxiliar do acumulador, seguindo as indicações dadas no manual específico do aparelho.
- Por a funcionar os coletores solares, seguindo as indicações dadas no manual específico dos coletores solares e dos seus acessórios elétricos.

Após início do funcionamento verificar se:

- Os circuladores de carga instalados no sistema rodam livre e corretamente
- Os circuitos hidráulicos estão completamente desprovidos de ar

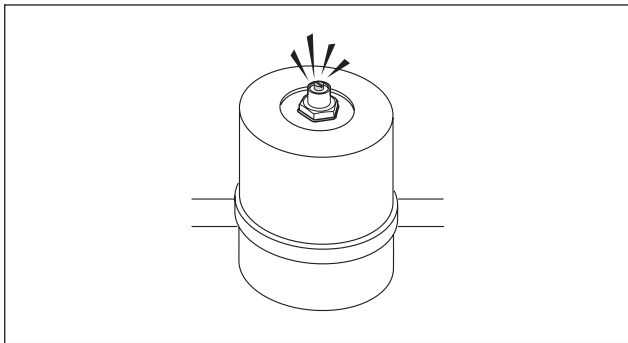

- O "gerador de calor" e os "coletores solares" do sistema se desligam quando se coloca o interruptor geral da instalação na posição Off.

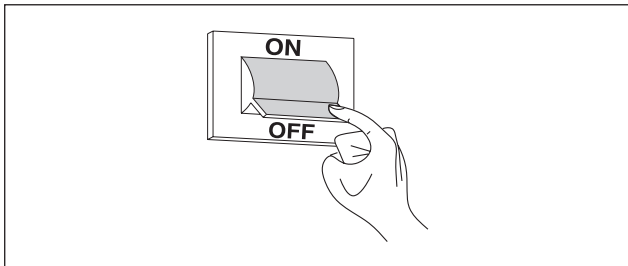

Se todas estas condições se verificarem, reativar o sistema e controlar o seu desempenho.

16 DESATIVAÇÃO TEMPORÁRIA

No caso de ausência temporária, fins de semana, viagens breves, etc., e com temperaturas exteriores superiores a ZERO proceder assim:

- Colocar o regulador de temperatura do acumulador no mínimo.



Se a temperatura à qual é exposto o esquentador descer abaixo de 0°C (perigo de gelo), efetuar as operações descritas no parágrafo "Desativação por períodos de tempo prolongados".

17 DESATIVAÇÃO POR PERÍODOS DE TEMPO PROLONGADOS

A não utilização do acumulador durante períodos prolongados obriga a realizar as operações seguintes:

- Desligar a alimentação elétrica do acumulador e do gerador associado, colocando o interruptor geral do sistema e o interruptor principal do painel de comando (se existente) em Off

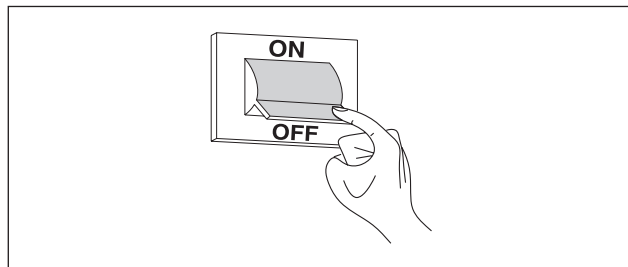

- Fechar os dispositivos de corte do sistema sanitário.

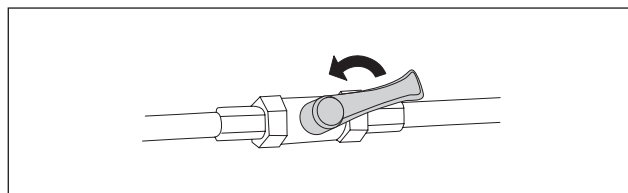

Esvaziar os sistemas térmico e sanitário, se houver perigo de congelação.

18 MANUTENÇÃO

A manutenção periódica, essencial para a segurança, o rendimento e a duração do acumulador, permitem diminuir os consumos e manter o produto fiável ao longo do tempo. Lembramos que a manutenção do acumulador pode ser feita pelo Centro Técnico de Assistência ou por pessoal profissionalmente qualificado e deve ser realizada, pelo menos, uma vez por ano.

Antes de dar início a qualquer serviço de manutenção:

- Desligar a alimentação elétrica do acumulador e do gerador associado, colocando o interruptor geral do sistema e o interruptor principal do painel de comando (se existente) em Off

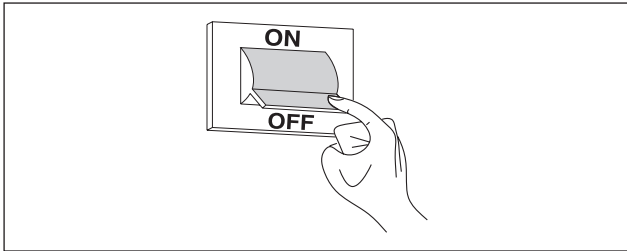

- Fechar os dispositivos de corte do sistema sanitário

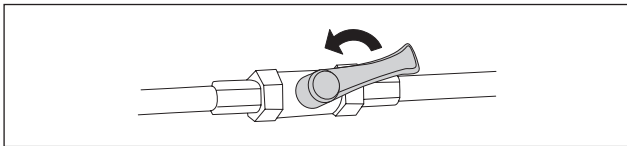

- Esvaziar o circuito secundário do acumulador.

19 LIMPEZA E DESMONTAGEM DOS COMPONENTES INTERIORES

LIMPEZA EXTERIOR

A limpeza da superfície de revestimento do acumulador deve ser feita com um pano húmido, previamente molhado em água e sabão. No caso de manchas persistentes, molhar o pano numa solução de água e álcool desnatado a 50% ou utilizar produtos específicos. No fim da limpeza, secar o acumulador.



Não usar produtos abrasivos, gasolina ou trielina.

LIMPEZA INTERIOR

Extração e verificação do ânodo de magnésio

- Tirar o tampão (1), a tampa (2) e o disco isolante central que está a revestir o ânodo.

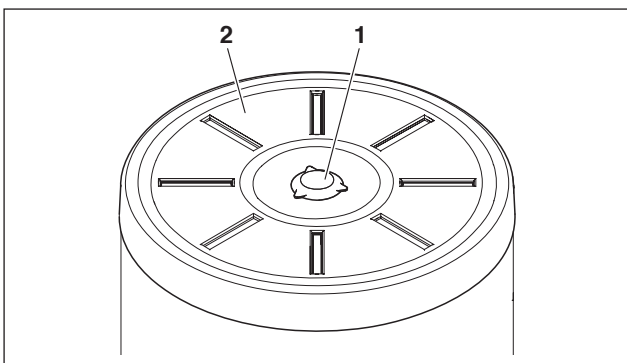

- Com uma chave de 45, desapertar a tampa onde está fixado o ânodo (3).

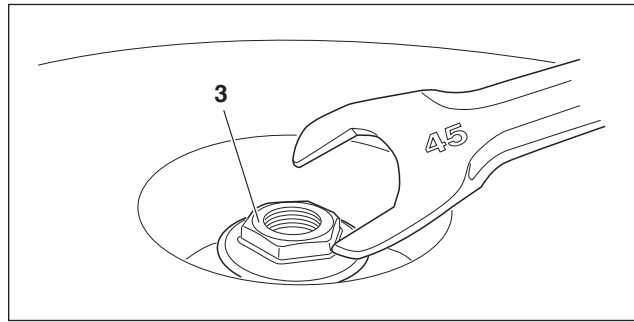

- Verificar o estado de consumo do ânodo de magnésio e substituí-lo, se for necessário.
- Realizar a mesma operação também no segundo ânodo de magnésio, usando uma chave inglesa.
- Concluídos os trabalhos de limpeza, montar de novo todos os componentes, procedendo na ordem de sucessão inversa das operações descritas.

NOTA: o binário de aperto da tampa onde está fixado o ânodo deve ser de 25-30 N x m.

Limpeza do interior do acumulador

- Tirar a tampa de cobertura do flange (4)
- Desapertar os parafusos (6) de fixação do flange (5) e retirá-lo
- Retirar o vedante
- Limpar as superfícies internas e eliminar os resíduos através da abertura.

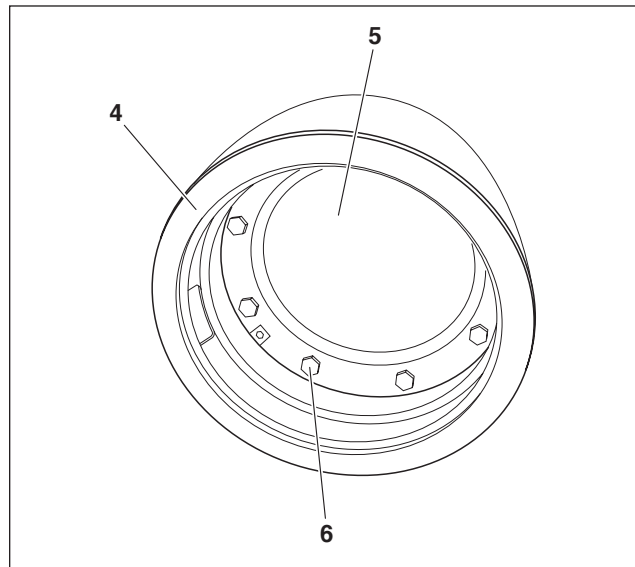

15



Verificar o estado de desgaste do vedante e substitua-o, se for necessário.

Terminados os trabalhos de limpeza, montar de novo todos os componentes, procedendo na ordem de sucessão inversa das operações descritas.



Apertar os parafusos (6) com sistema cruzado, para distribuir, uniformemente, a pressão exercida sobre o vedante.

- Encher o circuito secundário do acumulador e verificar a estanquicidade do vedante
- Verificar o desempenho do sistema.

20 RECICLAGEM E ELIMINAÇÃO

No final do seu ciclo de vida útil, o acumulador não pode ser lançado para o ambiente. Deverá ser eliminado corretamente de acordo com as leis em vigor.

21 EVENTUAIS ANOMALIAS E SOLUÇÕES

CIRCUITO DE INTEGRAÇÃO TÉRMICA

ANOMALIA	CAUSA	SOLUÇÃO
O acumulador não funciona corretamente e o seu desempenho não é regular	O caudal é excessivo	- Instalar um limitador de pressão - Instalar um redutor de caudal
	Há obstruções e incrustações no circuito sanitário	- Verificar e limpar
	Circulador de enchimento	- Verifique se o funcionamento é correto
	A temperatura do gerador associado é baixa	- Verificar a regulação
	Há ar no circuito primário	- Proceder à eliminação do ar

CIRCUITO SOLAR

ANOMALIA	CAUSA	SOLUÇÃO
O acumulador não funciona corretamente e o seu desempenho não é regular	Há ar dentro do sistema	- Fazer a purga do sistema
	O caudal é insuficiente ou é excessivo	- Verificar o caudal do circuito solar
	A pressão é muito baixa	- Verificar se a pressão do sistema a frio é 3 bar, aproximadamente
	Há calcário ou incrustações presentes no depósito	- Verificar e limpar
Há grande dispersão noturna de calor do acumulador	Início de circulação natural em direção aos coletores	- Verificar se a válvula antirretorno está bem fechada e se veda perfeitamente. Substituí-la se for necessário

SECÇÃO DEDICADA AO UTILIZADOR

Para as **ADVERTÊNCIAS GERAIS** e **REGRAS DE SEGURANÇA FUNDAMENTAIS**, remetemos o leitor para o parágrafo "Advertências gerais".

22 COMO LIGAR O SISTEMA

A primeira ativação do acumulador deve ser feita por pessoal do Centro Técnico de Assistência.

No entanto, pode haver necessidade do utilizador reativar o aparelho autonomamente, sem chamar o Centro Técnico de Assistência. Por exemplo, a seguir a um período de ausência prolongada. Neste caso, deverão ser feitos os controlos e operações seguintes:

- Verificar se as torneiras de abastecimento de água do circuito sanitário estão abertas
- Verificar se o interruptor geral do sistema e o interruptor principal do painel de comando (se existente) estão ligados (ON).

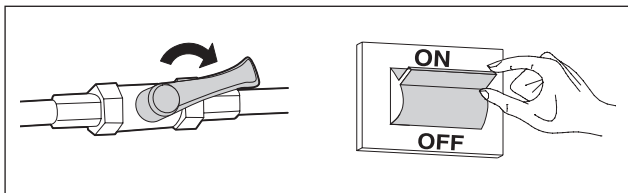

23 DESATIVAÇÃO TEMPORÁRIA

Visando reduzir o impacto ambiental e obter uma economia de energia, em caso de ausências temporárias, fins de semana, breves viagens, etc., e com temperaturas externas superiores a 0°C, posicionar o controlo de temperatura do esquentador, onde presente, no valor mínimo.

⚠ Se a temperatura à qual é exposto o esquentador descer abaixo de 0°C (perigo de gelo), efetuar as operações descritas no parágrafo "Desativação por períodos de tempo prolongados".

24 DESATIVAÇÃO POR PERÍODOS DE TEMPO PROLONGADOS

No caso de não utilização do acumulador durante um período prolongado, é aconselhável contactar o Centro Técnico de Assistência para desativar e colocar o sistema em condições de segurança.

25 MANUTENÇÃO EXTERIOR

Limpar a superfície de revestimento, as partes pintadas e as partes de plástico com um pano húmido, previamente molhado em água e sabão. No caso de manchas persistentes, molhar o pano numa solução de água e álcool desnaturalado a 50% ou utilizar produtos específicos.

⚠ Não utilizar combustíveis e/ou esponjas impregnadas de soluções abrasivas ou detergente em pó.

Via Risorgimento, 23 A
23900 - Lecco (LC)

www.berettaboilers.com

Sendo a nossa empresa orientada por uma política de melhoria contínua de toda a produção, as características estéticas e dimensionais, dados técnicos, equipamentos e acessórios são suscetíveis de variação.

