

IDRA N DS

Solaire | préparateur solaire

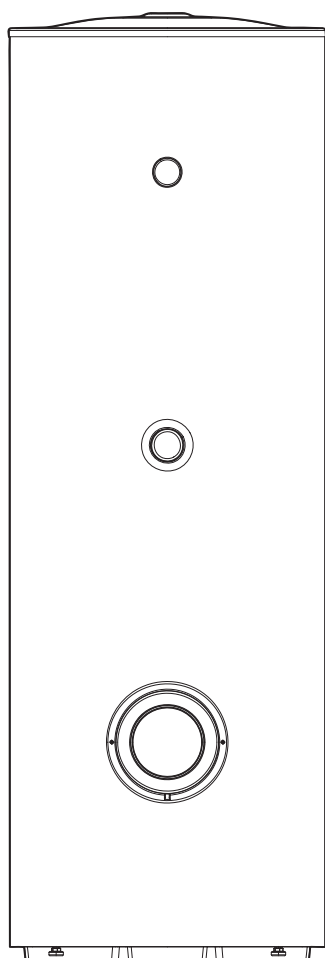

FR Notice installateur et utilisateur

Cher Technicien,

nous vous adressons toutes nos félicitations pour avoir proposé un préparateur solaire **Beretta**, un produit moderne, en mesure de vous assurer un degré élevé de fiabilité, efficacité, qualité et sécurité.

Par le présent manuel, nous souhaitons vous fournir les informations nécessaires pour une installation correcte et plus aisée de l'appareil, sans pour autant amoindrir vos compétences et capacités techniques.

Nous vous souhaitons un bon travail et nous vous remercions à nouveau,

Beretta

CONFORMITÉ

Les préparateurs **Beretta** sont conformes aux normes DIN 4753-3/UNI 9905 et UNI EN 10025.

GAMME

MODÈLE	CODE
IDRA N DS 1500	20136241
IDRA N DS 2000	20136242
IDRA N DS 2600	20086803

ACCESSOIRES

Pour la liste complète des accessoires et les informations relatives à leur couplage, consulter le Catalogue.

SOMMAIRE

GÉNÉRALITÉS	4	CENTRE D'ASSISTANCE TECHNIQUE	14
1 Avertissements généraux	4	15 Mise en service	14
2 Règles fondamentales de sécurité	4	16 Désactivation temporaire	14
3 Description de l'appareil	5	17 Désactivation prolongée	14
4 Identification	5	18 Entretien	15
5 Structure	5	19 Nettoyage et démontage des composants internes	15
6 Données techniques	6	20 Recyclage et élimination	16
7 Positionnement des sondes	7	21 Guide de dépannage	16
8 Dimensions et raccords	8		
INSTALLATEUR	9	UTILISATEUR	17
9 Réception du produit	9	22 Mise en marche	17
10 Manutention	10	23 Désactivation temporaire	17
11 Montage des anodes en magnésium	11	24 Désactivation prolongée	17
12 Montage de l'isolation	12	25 Entretien extérieur	17
13 Local d'installation du préparateur	13		
14 Montage sur des installations anciennes ou à moderniser	13		

3

Ces symboles sont utilisés dans certaines parties de cette notice :











ATTENTION = actions nécessitant des précautions particulières et une préparation adéquate.











INTERDICTION = actions NE DEVANT EN AUCUN CAS être accomplies.

1 AVERTISSEMENTS GÉNÉRAUX

-  À la réception du produit, s'assurer que la fourniture est intacte et complète et, en cas de différence par rapport à ce qui a été commandé, s'adresser à l'agence **Beretta** ayant vendu l'appareil.
-  L'installation du produit doit être effectuée par une entreprise agréée. Ladite entreprise devra délivrer au propriétaire une déclaration de conformité attestant que l'installation a été réalisée selon les règles de l'art, c'est-à-dire conformément aux normes nationales et locales en vigueur et aux indications données par **Beretta** dans la notice accompagnant l'appareil.
-  Le produit ne doit être destiné qu'à l'utilisation prévue par **Beretta**, pour laquelle il a été spécialement réalisé. **Beretta** décline toute responsabilité contractuelle et extracontractuelle en cas de dommages causés à des personnes, des animaux ou des biens et dus à des erreurs d'installation, de réglage ou d'entretien, ou encore à une utilisation anormale.
-  L'entretien de l'appareil doit être effectué au moins une fois par an, en le programmant à l'avance avec le Centre d'Assistance Technique **Beretta** le plus proche.
-  Toute intervention d'assistance et d'entretien de l'appareil doit être effectuée par du personnel qualifié.
-  En cas de fuites d'eau, fermer l'alimentation hydraulique et avertir au plus tôt le Centre d'Assistance Technique **Beretta** ou des professionnels qualifiés.
-  En cas de non-utilisation prolongée de l'appareil, il est conseillé de faire appel au Centre d'Assistance Technique pour effectuer au moins les opérations suivantes :
 - Fermer les dispositifs d'arrêt de l'installation sanitaire
 - Arrêter le générateur couplé, comme indiqué dans la notice spécifique de l'appareil
 - Mettre l'interrupteur principal (si présent) et l'interrupteur général de l'installation sur « Arrêt »
 - Vidanger les installations thermique et sanitaire s'il y a un risque de gel.
-  Cette notice fait partie intégrante de l'appareil et doit par conséquent être conservée avec soin et TOUJOURS l'accompagner, même en cas de cession à un autre propriétaire ou utilisateur, ou de transfert sur une autre installation. Si la notice a été abîmée ou perdue, en demander un autre exemplaire. Conserver la documentation d'achat du produit à présenter au Centre d'Assistance Technique autorisé **Beretta** afin de pouvoir demander une intervention sous garantie.
-  Dimensionner le vase d'expansion solaire afin de garantir l'absorption totale de la dilatation du fluide contenu dans l'installation en se référant à la réglementation en vigueur en la matière. En particulier, considérer les caractéristiques du fluide. Les variations élevées de la température de fonctionnement et la formation de vapeur dans la phase de stagnation du collecteur solaire. Le dimensionnement correct du vase d'expansion permet l'absorption des variations de volume du fluide caloporteur, en évitant des augmentations excessives de la pression. La variation contenue de la pression évite d'atteindre la pression d'ouverture de la vanne de sécurité et la décharge de fluide consécutive.

2 RÈGLES FONDAMENTALES DE SÉCURITÉ

Ne pas oublier que l'utilisation de produits qui emploient de l'énergie électrique et de l'eau implique le respect de certaines règles fondamentales de sécurité telles celles qui suivent :

-  Il est interdit d'installer l'appareil sans utiliser les EPI et sans respecter les normes en vigueur sur la sécurité du travail.
-  Dans le cas où des accessoires électriques seraient installés, il est interdit de toucher l'appareil si on a les pieds nus ou avec des parties du corps mouillées ou humides.
-  Il est interdit d'effectuer toute intervention technique ou de nettoyage avant d'avoir débranché les accessoires électriques de l'appareil (si présents) du réseau d'alimentation électrique en mettant l'interrupteur général de l'installation sur « Arrêt ».
-  Il est interdit de tirer, de détacher ou de tordre les cordons et les câbles électriques sortant de l'appareil (si présents), même si celui-ci est débranché du réseau d'alimentation électrique.
-  Il est interdit d'exposer l'appareil aux agents atmosphériques car il n'a pas été conçu pour fonctionner à l'extérieur.
-  Il est interdit, en cas de diminution de la pression dans l'installation solaire, de faire l'appoint avec de l'eau seulement en considération du risque de gel ou d'échauffement excessif.
-  Il est interdit d'utiliser des dispositifs de raccordement et de sécurité qui n'ont pas été testés ou qui ne sont pas adaptés aux installations solaires (vases d'expansion, conduites, isolation).
-  Il est interdit de laisser des enfants ou des personnes inaptes non assistées utiliser l'appareil.
-  Le matériel d'emballage peut être très dangereux. Ne pas le laisser à la portée des enfants et ne pas le jeter n'importe où. Il doit être éliminé conformément à la législation en vigueur.

3 DESCRIPTION DE L'APPAREIL

Les préparateurs solaires **Beretta IDRA N DS**, à double serpentin, de capacité 1500, 2000 et 2600, peuvent être intégrés dans des installations solaires pour la production d'eau chaude sanitaire.

Les principaux éléments techniques de la conception du préparateur solaire sont les suivants :

- La conception minutieuse des géométries de la cuve et des serpentins, qui permettent d'obtenir les meilleures performances en termes de stratification, d'échange thermique et de temps de réchauffage
- la vitrification interne, bactériologiquement inerte, qui assure une hygiène parfaite de l'eau traitée, réduit les risques d'entartrage et facilite le nettoyage
- l'isolation en polyuréthane expansé sans CFC et le revêtement extérieur élégant, qui limitent les déperditions
- la disposition des raccords sur plusieurs hauteurs, pour pouvoir utiliser divers types de générateurs de chaleur sans influencer sur la stratification
- l'utilisation de la bride pour le nettoyage et de l'anode en magnésium avec fonction « anticorrosion ».

Les préparateurs **Beretta IDRA N DS** peuvent être équipés d'un régulateur solaire spécifique et sont faciles à intégrer dans des systèmes solaires dans lesquels les chaudières ou les groupes thermiques **Beretta** servent de producteurs auxiliaires.

4 IDENTIFICATION

Les chauffe-eau solaires **Beretta IDRA N DS** peuvent être identifiés à travers :

Plaque technique

Indique les caractéristiques techniques et les performances du préparateur.

	
Il clima di casa	
Model:	IDRA N DS 1500
Code:	20052790
Serial Number:	K4LH3800001
	
Capacità nom. sanitaria	1440 L PS 8 bar
Materiale costruzione	DD12/8235/R
Trattamento	SMALGLASS
Capacità nom. riscaldamento	- L PS - bar
Scambiatore superiore	10.4 L 1.8 mq. PS 6 bar
Potenza serpentino sup. (DIN 4708)	47 kW 1200 L/h
Coefficiente di resa	45 NL
Scambiatore inferiore	10.4 L 3.4 mq. PS 6 bar
Potenza serpentino inf. (DIN 4708)	86 kW 2200 L/h
Temperatura d'esercizio max.	99 °C
Peso a vuoto	330 kg
Ingombro per raddrizzamento	2280 mm
Anodo	32 mm 700/700

Beretta Caldaie
Via Risorgimento, 13
23900 Lecco (LC) - Italy

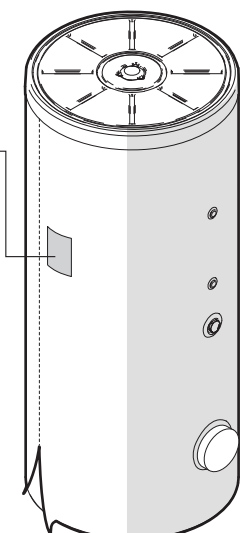

La modification, l'enlèvement ou l'absence des plaques d'identification ainsi que tout ce qui ne permettrait pas l'identification sûre du produit rendent difficiles les opérations d'installation et d'entretien.

5 STRUCTURE

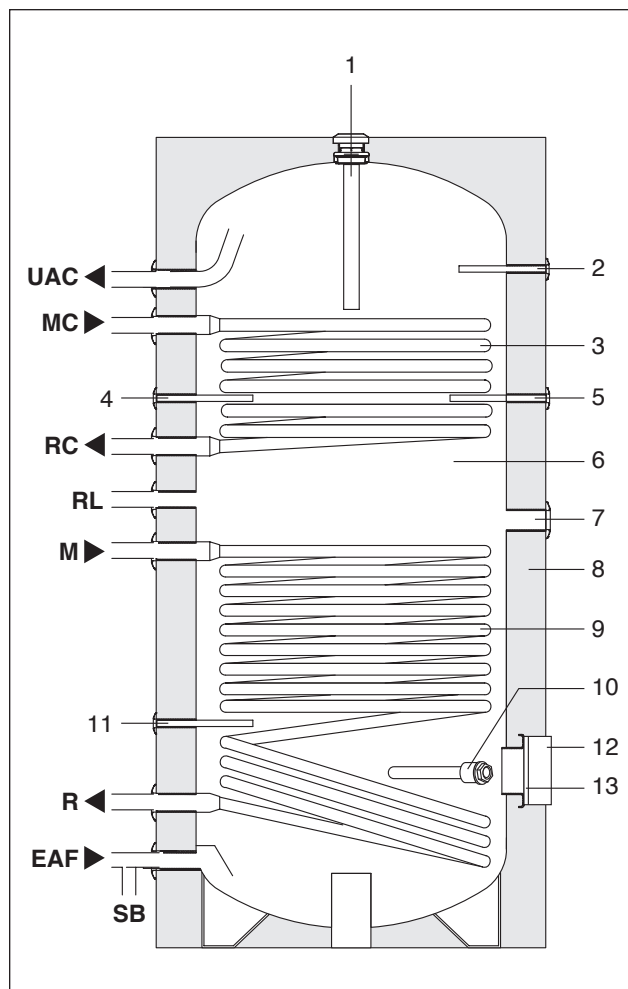

- 1 Première anode en magnésium
- 2 Doigt de gant sonde chaudière
- 3 Serpentin supérieur
- 4 Doigt de gant auxiliaire (pour modèles 1500)
- 5 Doigt de gant auxiliaire (pour modèles 2000 - 2600)
- 6 Cuve
- 7 Manchon pour résistance électrique (non fournie)
- 8 Isolation
- 9 Serpentin inférieur
- 10 Seconde anode en magnésium
- 11 Doigt de gant sonde régulateur solaire
- 12 Couvre-bride
- 13 Bride pour l'inspection de la cuve

- UAC** Sortie eau chaude sanitaire
MC Départ chaudière
RC Retour chaudière
M Départ solaire
R Retour solaire
RL Recirculation sanitaire
EAF Entrée eau froide sanitaire
SB Vidange préparateur

6 DONNÉES TECHNIQUES

DESCRIPTION	IDRA N DS			
	1500	2000	2600	
Type de préparateur	Vitrifié			
Position du préparateur	Verticale			
Position des échangeurs	Verticale			
Capacité du préparateur	1390	1950	2572	l
Volume utile non solaire (Vbu)	525	800	1000	l
Diamètre avec isolation	1200	1300	1450	mm
Diamètre sans isolation	1000	1100	1250	mm
Hauteur sans isolation	2120	2370	-	mm
Hauteur avec isolation	2185	2470	2455	mm
Épaisseur de l'isolation	100	100	100	mm
Poids net total	325	540	600	kg
Première anode en magnésium (Ø x longueur)	32x700			mm
Seconde anode en magnésium (Ø x longueur)	32x400		32x700	mm
Diamètre de la bride (externe/interne)	290/220			mm
Diamètre/longueur des doigts de gant pour sondes	8/200		8/-	mm
Manchon pour résistance électrique (**)	1" 1/2			
Contenu eau serpentin	19,4	28,1	28,4	L
Surface d'échange serpentin	3,4	4,6	4,6	m ²
Puissance absorbée du serpentin (*)	88	120	110	kW
Production eau chaude sanitaire (*)	2200	2900	4700	l/h
Débit nécessaire au serpentin (*)	3,8	5,2	5,9	m ³ /h
Contenu en eau du serpentin supérieur	10,4	16,9	20,3	l
Surface d'échange du serpentin supérieur	1,8	2,8	3,3	m ²
Puissance absorbée serpentin supérieur (*)	47	73	79	kW
Production eau chaude - serp. sup. (*)	1200	1800	3400	l/h
Débit nécessaire au serpentin supérieur (*)	2	3,1	4,3	m ³ /h
Pression maximale de service	8			bars
Température max. de service	99			°C
Dispersion selon EN 12897:2006 (ΔT=45 °C, ambiante 20°C et accumulation à 65°C)	162	186	-	W
	3,89	4,46	-	kWh/24h
Type d'isolation	PU souple coques			
Pression max. de service du serpentin	10		6	bars
Température max. de service du serpentin	110		-	°C
Indice NL	55	84	-	

(*) Conformément à la norme DIN 4708 avec un ΔT de 20 °C (80 °C/60 °C) sur le serpentin.

(**) Résistance électrique (non fournie).

Pertes de charge SERPENTIN SUPÉRIEUR

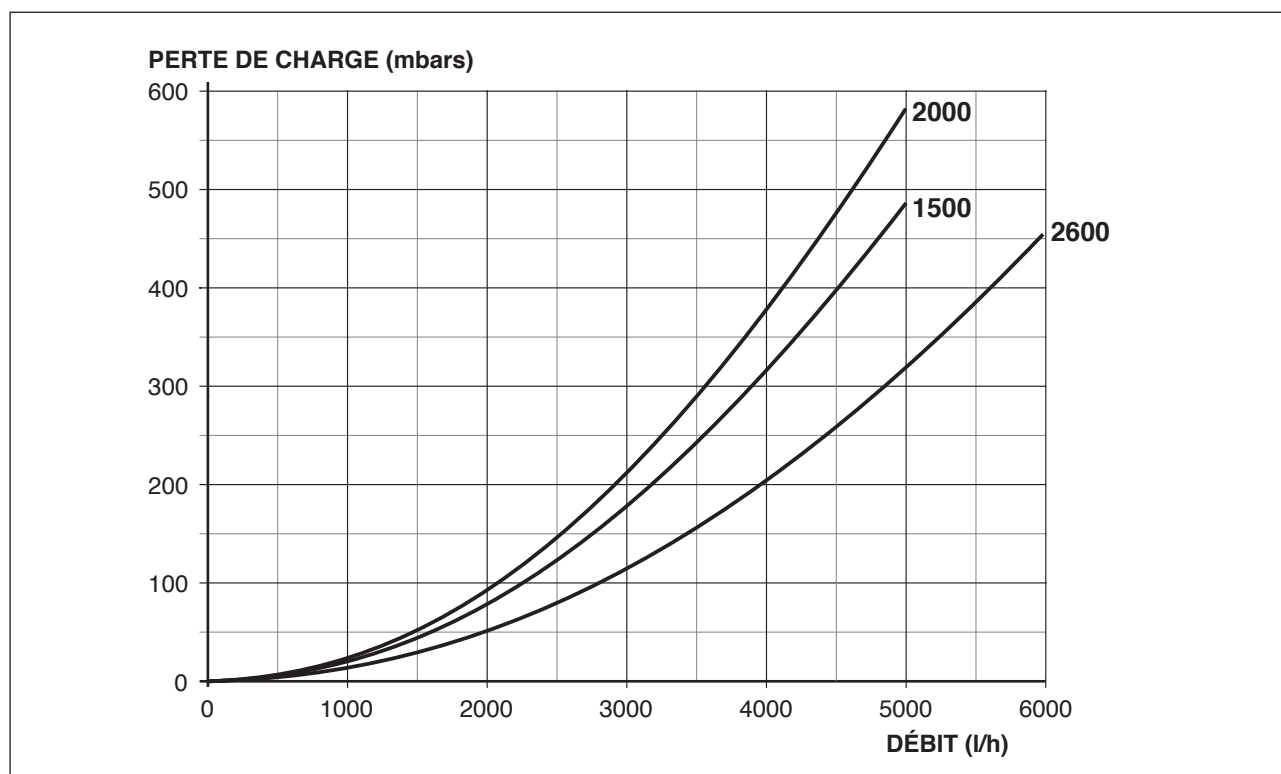

Pertes de charge SERPENTIN INFÉRIEUR

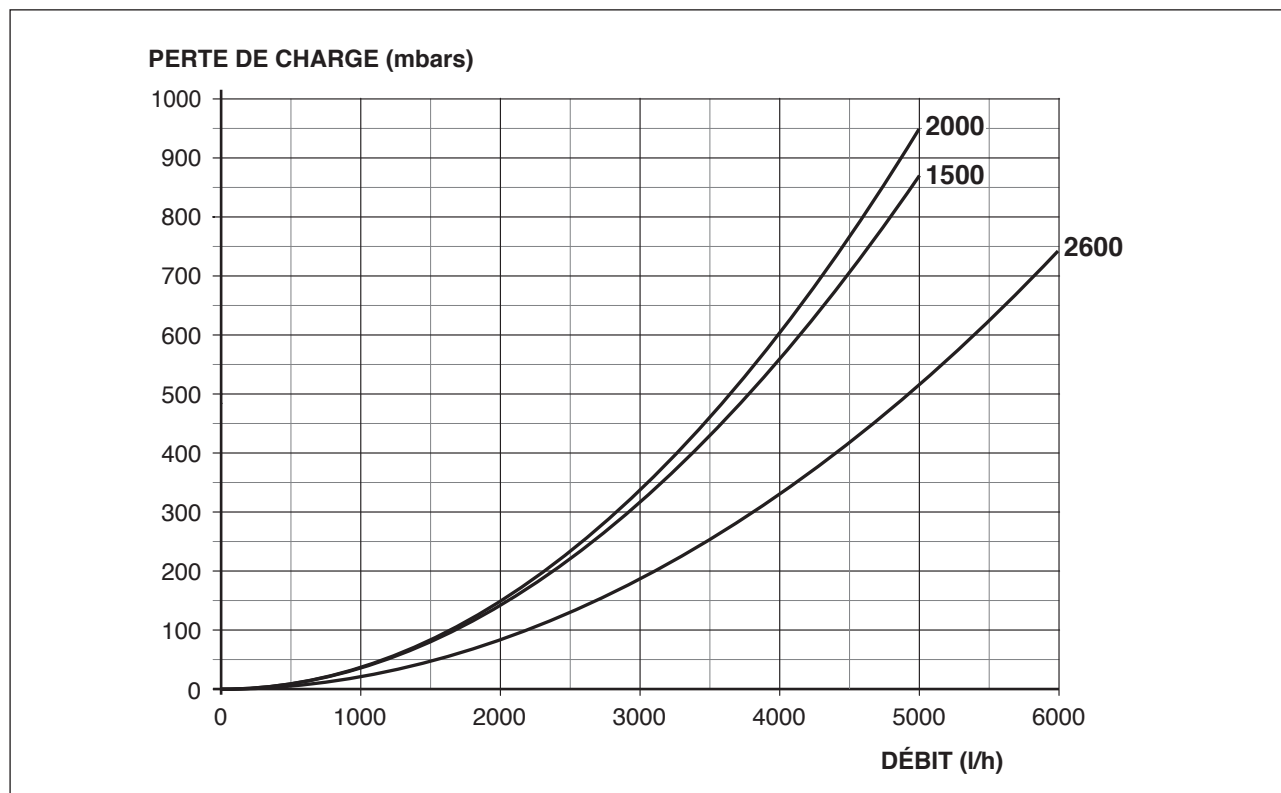

7 POSITIONNEMENT DES SONDES

Les préparateurs **Beretta IDRA N DS** sont équipés de doigts de gant à l'intérieur desquels doivent être placés le BULBE THERMOSTAT du préparateur ou la SONDÉ du préparateur.



Les raccordements au générateur de chaleur et à l'installation solaire sont à la charge de l'installateur, qui devra les réaliser conformément aux règles de la bonne technique et à la législation en vigueur.



En cas de sonde présente, toute jonction électrique éventuelle entre câble de sonde et rallonges pour connexion au tableau électrique, doit être étanche et protégée par gaine ou isolation électrique adéquate.

8 DIMENSIONS ET RACCORDS

Les préparateurs **Beretta IDRA N DS** peuvent être raccordés à des générateurs de chaleur, même s'ils sont déjà installés, à condition que ces derniers disposent d'une puissance thermique adéquate et que soit respecté le sens des flux hydrauliques.

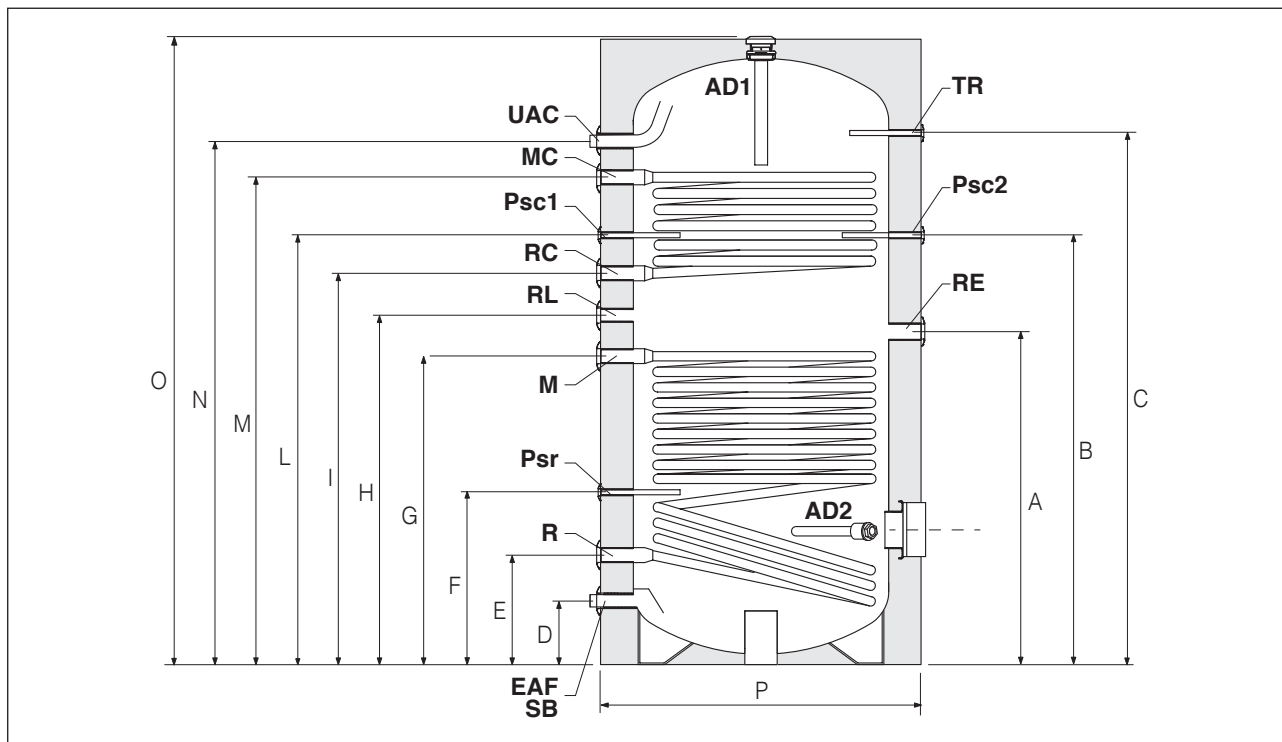

DESCRIPTION	IDRA N DS				
	1500	2000	2600		
UAC	Sortie eau chaude sanitaire			Ø	
DC	Départ chaudière			Ø	
RC	Retour chaudière			Ø	
M	Départ solaire			Ø	
R	Retour solaire			Ø	
RL	Recirculation sanitaire			Ø	
EAF (SB)	Entrée eau froide sanitaire (Vidange préparateur)		1"1/2 F	1"1/4 F	Ø
Psc1	Diamètre/longueur doigt de gant sonde chaudière			mm	
Psc2	Diamètre/longueur doigt de gant sonde chaudière			mm	
Psr	Diamètre/longueur doigt de gant sonde régulateur solaire			mm	
RE	Manchon pour résistance électrique (non fournie)			Ø	
AD1	Diamètre/longueur première anode en magnésium			Ø/mm	
AD2	Diamètre/longueur seconde anode en magnésium		32/700	32/700	Ø/mm
TR	Thermomètre			Ø	
A	1230	1340	1310	mm	
B	-	1487	1455	mm	
C	1775	2000	1950	mm	
D	280	250	235	mm	
E	415	400	430	mm	
F	525	662	655	mm	
G	1125	1205	1085	mm	
H	1225	1315	1255	mm	
I	1325	1425	1425	mm	
L	1420	-	-	mm	
M	1730	1870	1845	mm	
N	1890	1990	1950	mm	
O	2120	2045	2455	mm	
P	1200	1300	1450	mm	

⚠ Il est conseillé d'installer sur le départ et le retour, des vannes d'isolation.

⚠ Pendant la phase de remplissage/charge du préparateur, vérifier l'étanchéité des joints.

9 RÉCEPTION DU PRODUIT

MODÈLES IDRA N DS 1500

Les préparateurs **Beretta IDRA N DS** sont fournis en un seul colis, posés sur une palette en bois et protégés par un sac en nylon et une bande en mousse antichoc.

La documentation suivante se trouve dans une enveloppe en plastique placée à l'intérieur de l'emballage :

- Notice d'instructions
- Étiquette à code-barres
- Certificat d'essai hydraulique

De plus, deux anodes en magnésium fournies déjà montées ou placées dans une boîte en carton sur la palette sont disponibles.

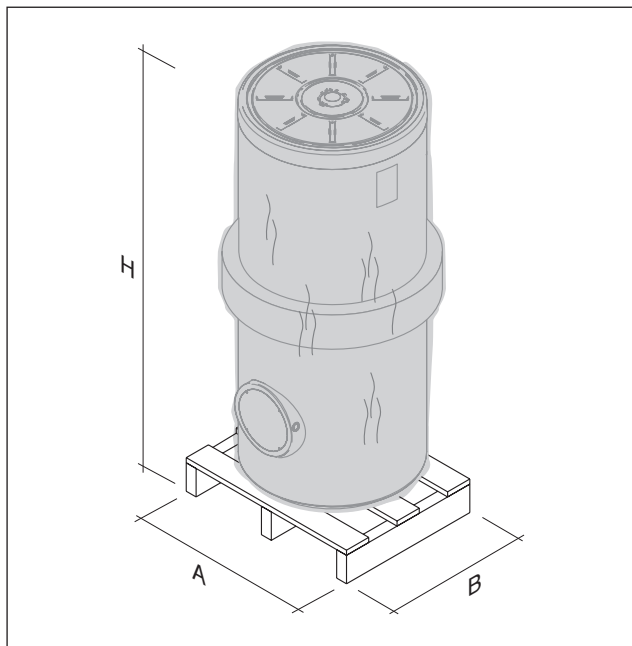

IDRA N DS	A (mm)	B (mm)	H (mm)	Poids (kg)
1500	1000	1000	2325	340



La notice d'instructions fait partie intégrante du préparateur et il est donc recommandé de la lire et de la conserver soigneusement.

MODÈLES IDRA N DS 2000

Les préparateurs **Beretta IDRA N DS** sont fournis en deux colis distincts :

- Le premier colis contient la cuve laquée, posée sur une palette en bois et protégée par un sac en nylon.
- Le second colis, protégé lui aussi par un sac en nylon, contient l'isolation en polyuréthane avec l'élégant revêtement extérieur, les anneaux de revêtement extérieur des manchons, le couvercle supérieur, le couvercle cache-bride, les plaques signalétiques et la documentation.

La documentation suivante se trouve dans une enveloppe en plastique placée à l'intérieur de l'emballage :

- Notice d'instructions
- Étiquettes à code-barres
- Certificat d'essai hydraulique

De plus, deux anodes en magnésium fournies déjà montées ou placées dans une boîte en carton sur la palette sont disponibles.

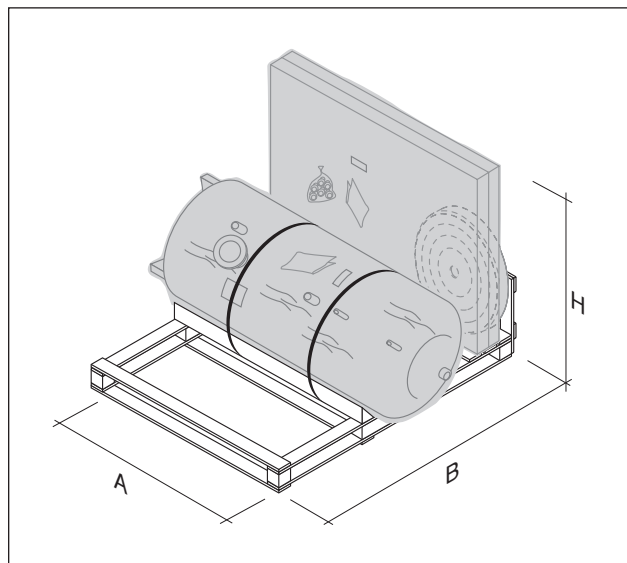

IDRA N DS	A (mm)	B (mm)	H (mm)	Poids (kg)
2000	1700	1900	2000	565



La notice d'instructions fait partie intégrante du préparateur et il est donc recommandé de la lire et de la conserver soigneusement.

MODÈLES IDRA N DS 2600

Les préparateurs **Beretta IDRA N DS** sont fournis en deux colis distincts :

- Le premier colis contient la cuve laquée, **posée à la verticale** sur une palette en bois et protégée par un sac en nylon.
- Le second colis, **fourni séparément**, protégé lui aussi par un sac en nylon, contient l'isolation en polyuréthane avec l'élégant revêtement extérieur, les anneaux de revêtement extérieur des manchons, le couvercle supérieur, le couvercle cache-bride, les plaques signalétiques et la documentation.

La documentation suivante se trouve dans une enveloppe en plastique placée à l'intérieur de l'emballage :

- Notice d'instructions
- Étiquettes à code-barres
- Certificat d'essai hydraulique

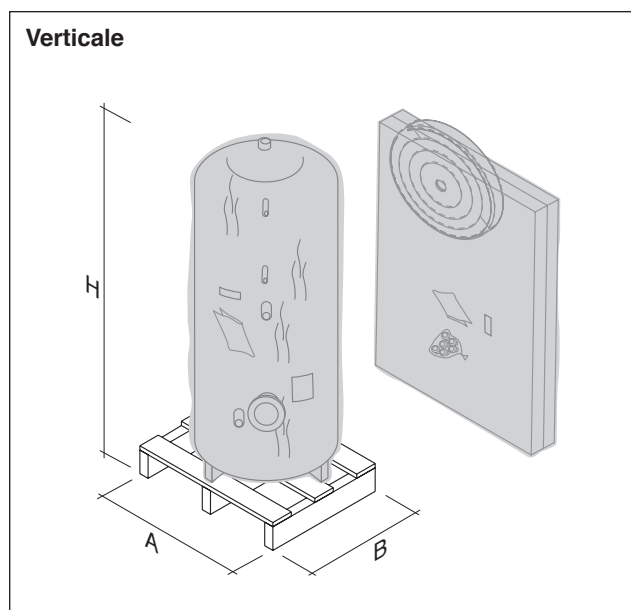

De plus, deux anodes en magnésium fournies déjà montées ou placées dans une boîte en carton sur la palette sont disponibles.



IDRA N DS	A (mm)	B (mm)	H (mm)	Poids (kg)
2600	1300	1300	2525	620

-  La notice d'instructions fait partie intégrante du préparateur et il est donc recommandé de la lire et de la conserver soigneusement.

10 MANUTENTION

-  Utiliser des protections de sécurité adéquates.
-  Le préparateur solaire doit être manutentionné avec des équipements adaptés à son poids.
-  Le matériel d'emballage peut être très dangereux. Ne pas le laisser à la portée des enfants et ne pas le jeter n'importe où. Il doit être éliminé conformément à la législation en vigueur.

MODÈLES IDRA N DS 1500

Pour séparer le préparateur solaire de la palette, couper le feillard (1) qui se trouve sous l'isolation, au niveau des charnières.

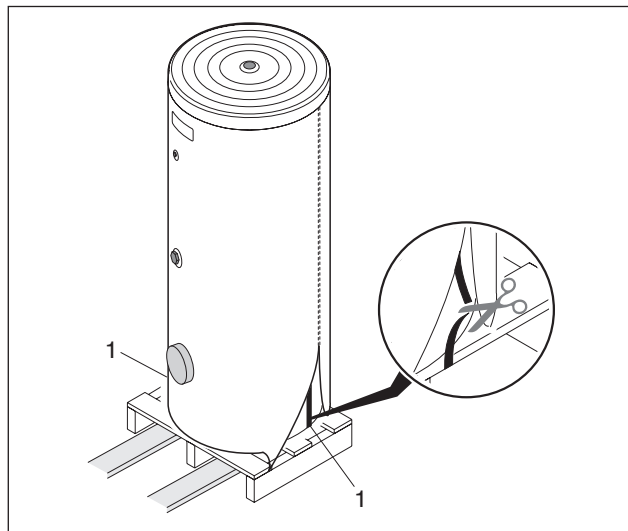

Si l'utilisation d'un anneau n'est pas possible, enlever le préparateur solaire de la palette en procédant comme suit :

- Approcher du préparateur solaire une planche adaptée à son poids et d'une hauteur égale à la moitié environ de celle de la palette
- Après avoir enlevé le feillard (1), faire tourner et glisser le préparateur avec précaution pour le poser sur la planche
- Retirer la palette et contrôler la stabilité du préparateur
- Pour enlever le préparateur de la planche, le faire tourner et glisser sur le sol avec précaution
- Retirer la planche et positionner le préparateur.

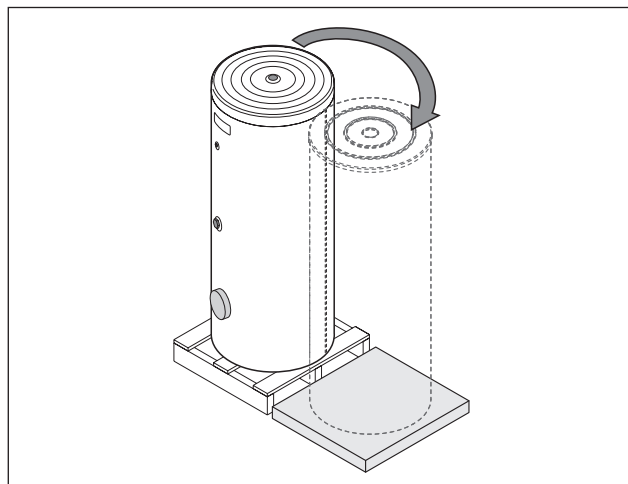

MODÈLES IDRA N DS 2000

Pour séparer le préparateur solaire de la palette, après avoir retiré l'isolation, fixer les câbles de levage aux crochets placés sur la partie supérieure du préparateur et lever avec précaution.

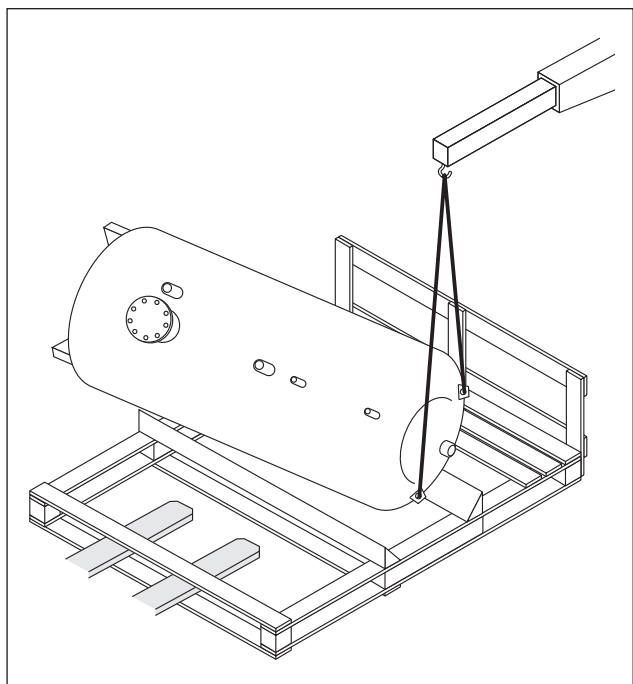

MODÈLES IDRA N DS 2600

Pour séparer le préparateur de la palette, procéder comme suit :

- couper les feuillards
- fixer les câbles de levage aux crochets sur la partie supérieure du préparateur
- soulever le préparateur avec précaution et le positionner à l'endroit prévu

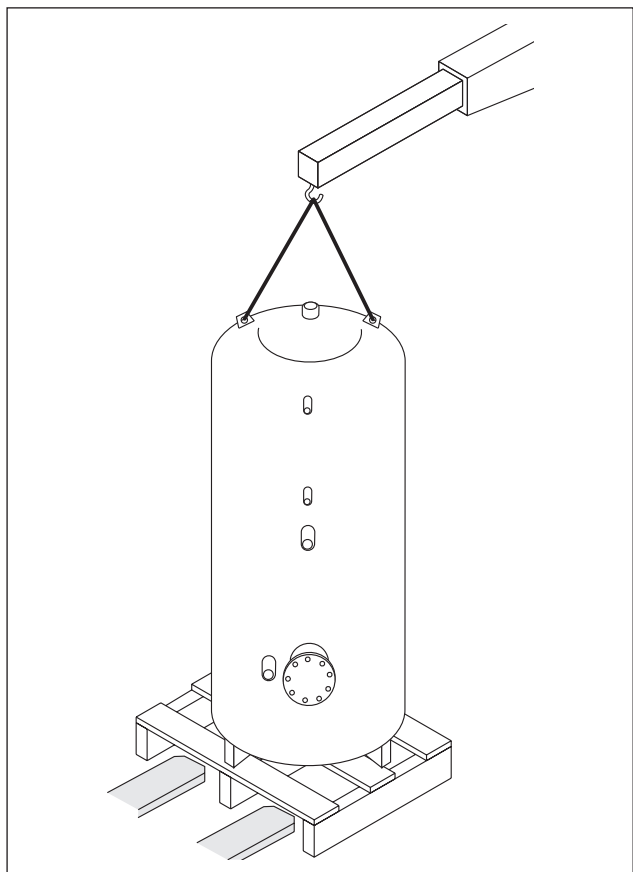

11 MONTAGE DES ANODES EN MAGNÉSIUM

Pour l'installation des anodes en magnésium, agir comme suit :

- enlever les bouchons de protection ;
- Monter les deux anodes en magnésium sur les raccords (1) et (2)
- visser avec une clé les deux anodes en magnésium ;

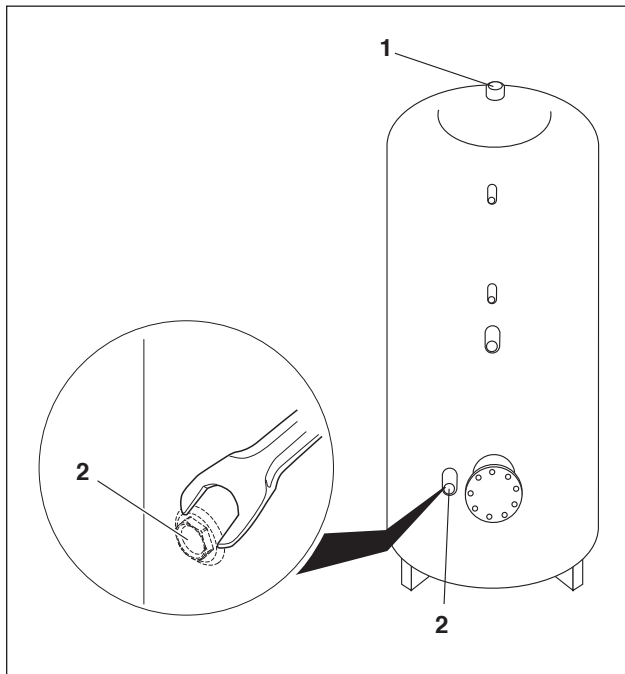

REMARQUE : le couple de serrage de l'anode devra être de 25 Nm.

12 MONTAGE DE L'ISOLATION

MODÈLES IDRA N DS 2000 ÷ 2600

Une fois que la cuve a été mise dans la position prévue à l'intérieur du local d'installation, on peut passer au montage de l'isolation et des éléments complémentaires du préparateur solaire.

Pour ce faire :

- Déballer tout le matériel fourni dans le second colis
- Envelopper la cuve avec l'isolation (3), en respectant la position des trous déjà présents sur sa partie interne, et bloquer l'isolation avec les fermetures éclair (4) prévues aux extrémités

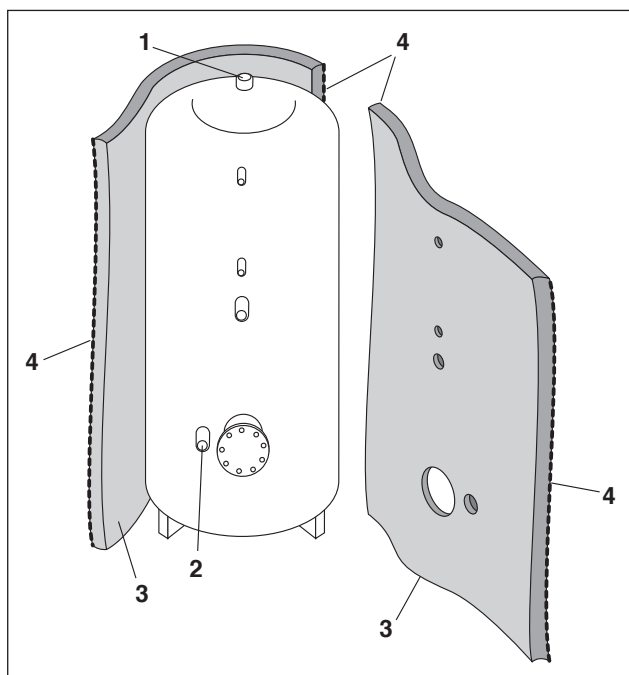

- Percer l'isolation au niveau des trous pour les raccords et appliquer les anneaux de revêtement (5)
- Appliquer le couvercle couvre-bride (6)
- Appliquer enfin la partie supérieure (7) de l'isolation et la couvrir à son tour avec le couvercle (8).

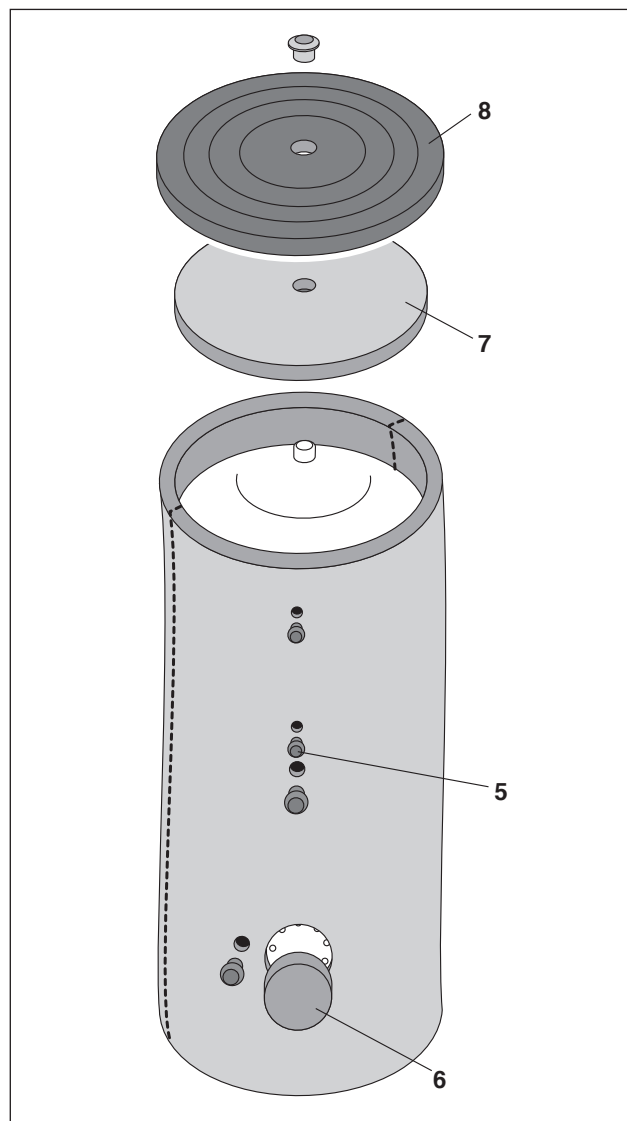

13 LOCAL D'INSTALLATION DU PRÉPARATEUR

Les préparateurs **Beretta IDRA N DS** peuvent être installés dans tous les locaux dans lesquels il n'est pas nécessaire que les appareils aient un degré de protection électrique supérieur à IP X0D.

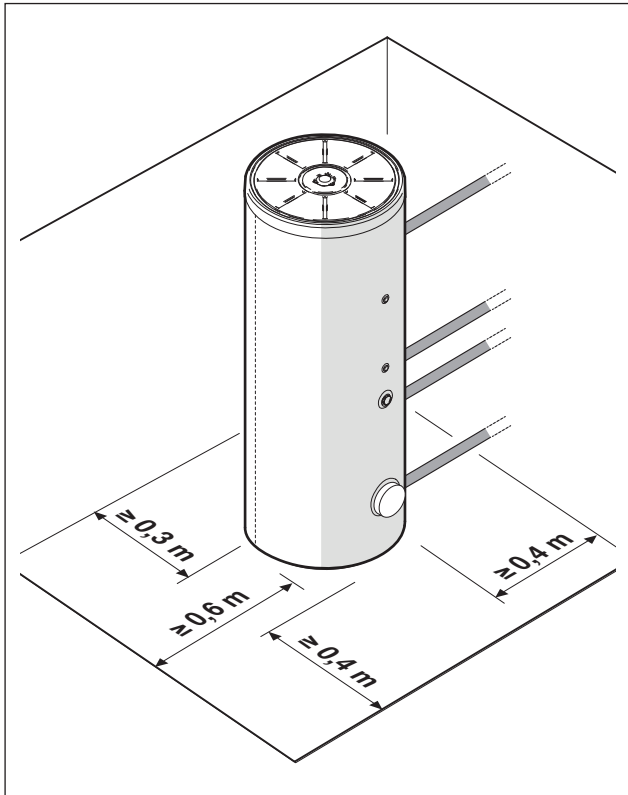

! Afin de faciliter les opérations d'installation, de montage, d'inspection et d'entretien ordinaire et exceptionnel, on doit maintenir les distances minimales et un accès aisé au local d'installation du préparateur. En particulier, l'accès au local doit permettre de pouvoir enlever intégralement le préparateur pour le remplacer une fois celui-ci arrivé au terme de sa vie utile. Les éventuels frais occasionnés par l'abattage d'ouvrages de maçonnerie ou d'autres structures empêchant ou rendant difficile l'accès au local d'installation du préparateur seront donc à la charge de l'utilisateur.

14 MONTAGE SUR DES INSTALLATIONS ANCIENNES OU À MODERNISER

Quand on installe les préparateurs solaires **Beretta IDRA N DS** dans des installations anciennes ou à moderniser, vérifier que :

- L'installation est équipée des organes de sécurité et de contrôle conformes aux normes spécifiques
- L'installation a été lavée, qu'elle est exempte de boues et d'incrustations et qu'elle a été désaérée ; vérifier aussi les joints hydrauliques
- On a prévu un système de traitement en cas d'eau d'alimentation/d'appoint particulière (les valeurs fournies dans le tableau peuvent être considérées comme des valeurs de référence).

VALEURS DE RÉFÉRENCE	
pH	6-8
Conductibilité électrique	< 200 µS/cm (25 °C)
ions chlore	< 50 ppm
ions acide sulfurique	< 50 ppm
Fer total	< 0,3 ppm
Alcalinité M	< 50 ppm
Dureté totale	< 35 °F
ions soufre	aucun
ions ammoniac	aucun
ions silicium	< 30 ppm

15 MISE EN SERVICE

Avant d'effectuer la mise en service et l'essai fonctionnel du préparateur, il est indispensable de contrôler que :

- Les robinets de l'eau d'alimentation du circuit sanitaire sont ouverts

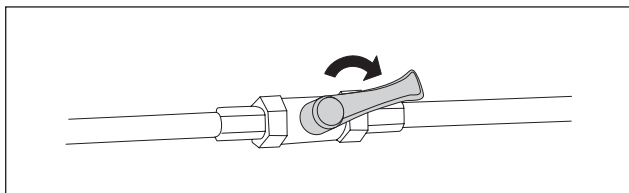

- Les raccordements hydrauliques à la chaudière couplée et à l'installation solaire ont été correctement réalisés
- Les conduites du réseau hydraulique sont isolées de manière conforme aux normes en vigueur
- Les branchements électriques des éventuels accessoires ont été correctement effectués
- On a effectué correctement la procédure de lavage et de remplissage du circuit solaire avec le mélange eau-glycol, ainsi que la désaération de l'installation (se référer à la notice spécifique du capteur solaire)
- Mettre l'éventuelle chaudière en service pour le chauffage auxiliaire du préparateur, en se référant à la notice spécifique de l'appareil.
- Mettre les capteurs solaires en service en se référant à la notice spécifique des capteurs solaires et de leurs accessoires électriques.

Une fois la mise en service effectuée, vérifier que :

- Les circulateurs de charge montés sur l'installation tournent librement et correctement
- Les circuits sont complètement désaérés.

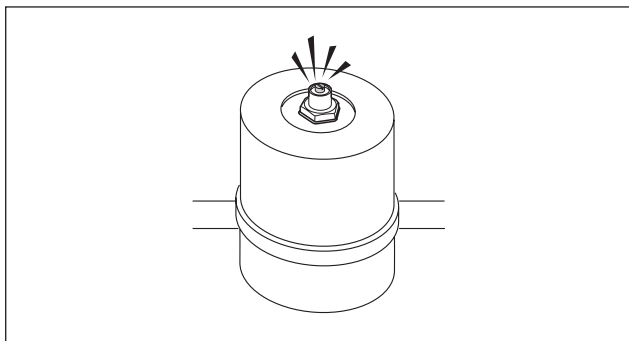

- Le « générateur de chaleur » et les « capteurs solaires » formant le système s'arrêtent lorsqu'on met l'interrupteur général de l'installation sur « Arrêt ».

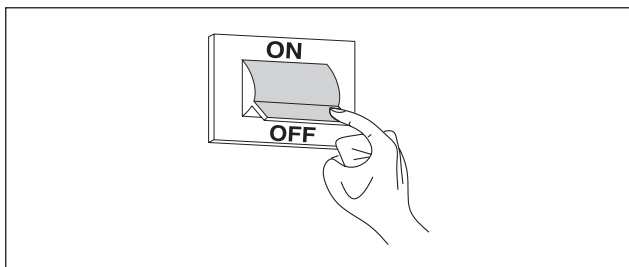

Si toutes ces conditions sont satisfaites, faire redémarrer le système et effectuer un contrôle des performances.

16 DÉSACTIVATION TEMPORAIRE

En cas d'absences temporaires (week-ends, voyages de courte durée, etc.) et de températures extérieures supérieures à ZÉRO, procéder comme suit :

- Mettre le contrôle de température du préparateur sur la valeur minimale.



Si la température à laquelle le chauffe-eau est soumis peut aller au-dessous de 0°C (risque de gel), effectuer les opérations décrites au paragraphe « Désactivation prolongée ».

17 DÉSACTIVATION PROLONGÉE

En cas de non-utilisation prolongée du préparateur, on doit effectuer les opérations suivantes :

- Couper l'alimentation électrique du préparateur et du générateur couplé, en mettant l'interrupteur général de l'installation ainsi que l'interrupteur principal du panneau de commande (si présent) sur « Arrêt »

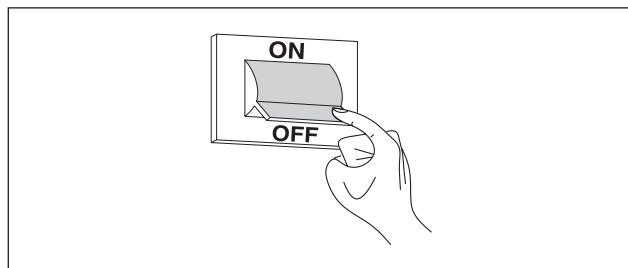

- Fermer les dispositifs d'arrêt de l'installation sanitaire.

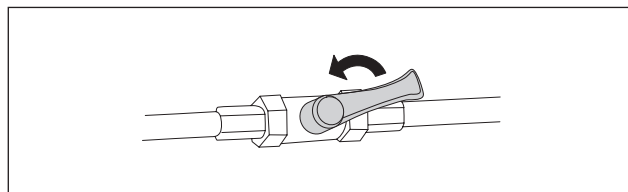

Vidanger les installations thermique et sanitaire s'il y a un risque de gel.

18 ENTRETIEN

L'entretien périodique, essentiel pour la sécurité, les performances et la durée du préparateur, permet de réduire les consommations et de garantir la fiabilité du produit dans le temps. Ne pas oublier que l'entretien du préparateur, qui doit être effectué au moins une fois par an, peut être confié au Centre d'Assistance Technique ou à des professionnels qualifiés.

Avant d'effectuer toute opération d'entretien :

- Couper l'alimentation électrique du préparateur et du générateur couplé, en mettant l'interrupteur général de l'installation ainsi que l'interrupteur principal du panneau de commande (si présent) sur « Arrêt »

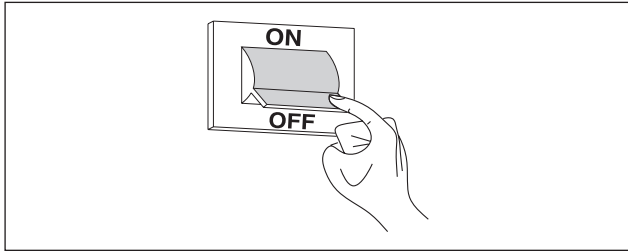

- Fermer les dispositifs d'arrêt de l'installation sanitaire

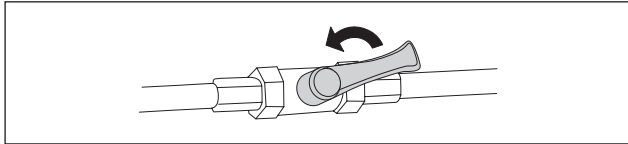

- Vidanger le circuit secondaire du préparateur.

19 NETTOYAGE ET DÉMONTAGE DES COMPOSANTS INTERNES

EXTÉRIEUR

On doit nettoyer le revêtement du préparateur avec des chiffons humectés d'eau savonneuse. En cas de taches tenaces, mouiller le chiffon avec un mélange contenant 50 % d'eau et 50 % d'alcool dénaturé ou avec des produits spécifiques. Une fois le nettoyage terminé, sécher le préparateur.



N'utiliser ni produits abrasifs ni essence ou trichloréthylène.

INTÉRIEUR

Extraction et vérification de l'anode en magnésium

- Enlever le bouchon (1), le couvercle (2) et le disque isolant central couvrant l'anode.

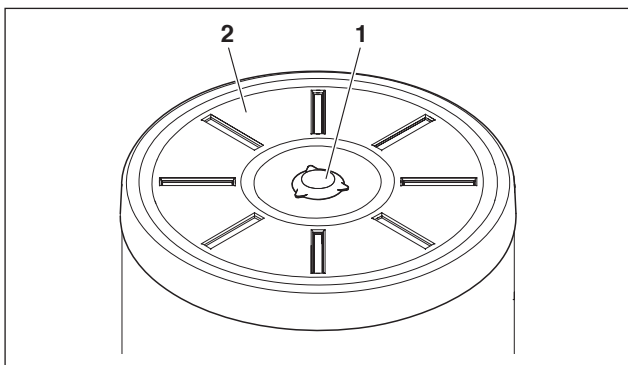

- Dévisser le bouchon porte-anode (3) avec une clé de 45.

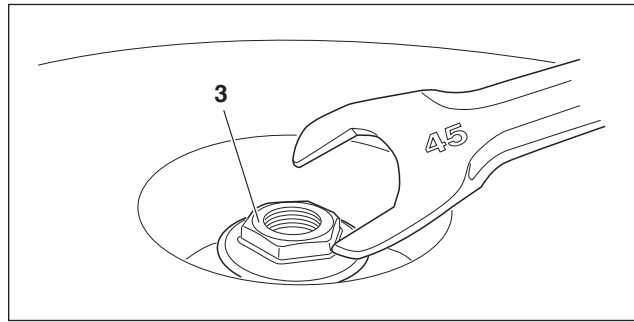

- Vérifier le degré d'usure de l'anode en magnésium ; la remplacer si nécessaire.
- Effectuer la même opération sur la seconde anode en magnésium, à l'aide d'une clé à tube.
- Une fois le nettoyage terminé, remonter tous les composants en refaisant les opérations indiquées en sens inverse.

REMARQUE : le couple de serrage du bouchon porte-anode devra être de 25-30 N x m.

Nettoyage des parties internes du préparateur

- Enlever le couvre- bride (4)
- Dévisser les boulons (6) de fixation de la bride (5) et l'extraire
- Retirer le joint
- Nettoyer les surfaces internes et éliminer les résidus à travers l'ouverture.

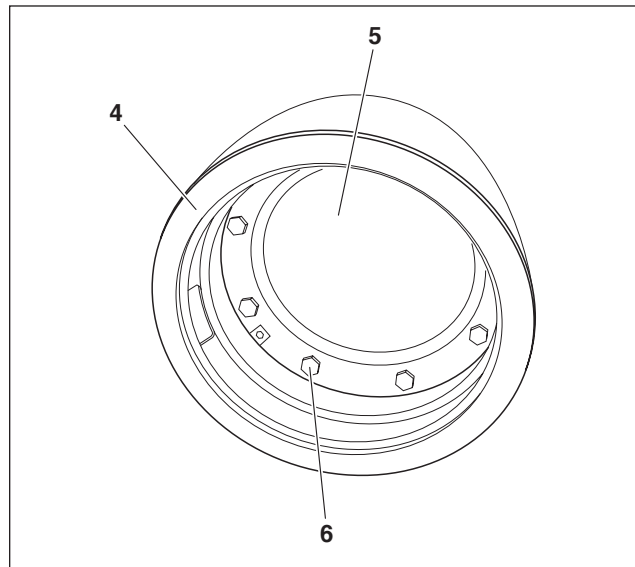

15



Vérifier l'état d'usure du joint et, si nécessaire, le remplacer.

Une fois le nettoyage terminé, remonter tous les composants en refaisant les opérations indiquées en sens inverse.



Serrer les boulons (6) « en croisant » afin de répartir uniformément la pression exercée sur le joint.

- Charger le circuit secondaire du préparateur et vérifier l'étanchéité du joint
- Procéder à une vérification des performances.

20 RECYCLAGE ET ÉLIMINATION

Au terme de son cycle de vie, le préparateur ne doit pas être jeté dans l'environnement. Il doit être éliminé de manière correcte, conformément aux normes en vigueur.

21 GUIDE DE DÉPANNAGE

CIRCUIT D'INTÉGRATION THERMIQUE

ANOMALIE	CAUSE	REMÈDE
Le préparateur ne fonctionne pas correctement et les performances ne sont pas régulières	Débit excessif	- Installer un limiteur de pression - Installer un réducteur de débit
	Obstructions et dépôts dans le circuit sanitaire	- Vérifier et nettoyer
	Circulateur de charge	- Vérifier que le fonctionnement est correct
	Basse température du générateur couplé	- Vérifier le réglage
	Présence d'air dans le circuit primaire	- Désaérer

CIRCUIT SOLAIRE

ANOMALIE	CAUSE	REMÈDE
Le préparateur ne fonctionne pas correctement et les performances ne sont pas régulières	Présence d'air dans l'installation	- Purger
	Débit insuffisant ou trop élevé	- Vérifier le débit du circuit solaire
	Pression insuffisante	- Vérifier que la pression de l'installation est d'environ 3 bars à froid
	Présence de tartre ou de dépôts dans la cuve	- Vérifier et nettoyer
Forte déperdition de chaleur du préparateur pendant la nuit	Amorçage d'une circulation naturelle vers les capteurs	- Vérifier la fermeture et l'étanchéité du clapet anti-retour et le remplacer si nécessaire

SECTION DESTINÉE À L'UTILISATEUR

Pour les **AVERTISSEMENTS GÉNÉRAUX** et les **RÈGLES FONDAMENTALES DE SÉCURITÉ**, se référer au paragraphe « Avertissements généraux ».

22 MISE EN MARCHÉ

La première mise en marche du préparateur doit être effectuée par du personnel du Centre d'Assistance Technique. L'utilisateur pourra toutefois avoir besoin de remettre en marche l'appareil de manière autonome, sans appeler le Centre d'Assistance Technique ; par exemple, après une période d'absence prolongée. Dans ce cas, il devra effectuer les contrôles et les opérations qui suivent.

- Vérifier que les robinets de l'eau d'alimentation du circuit sanitaire sont ouverts
- Vérifier que l'interrupteur général de l'installation et l'interrupteur principal du tableau de commande (si présent) sont sur ON (Marche).

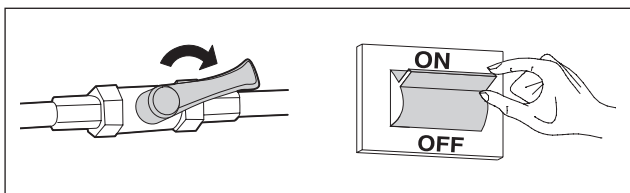

23 DÉSACTIVATION TEMPORAIRE

Aux fins de réduire l'empreinte écologique et obtenir une économie d'énergie, en cas d'absences temporaires, fins de semaine, courts voyages, etc., et avec des températures externes supérieures à 0°C, positionner le contrôle de température du chauffe-eau, si présent, sur la valeur minimale.

- ⚠ Si la température à laquelle le chauffe-eau est soumis peut aller au-dessous de 0°C (risque de gel), effectuer les opérations décrites au paragraphe « Désactivation prolongée ».

24 DÉSACTIVATION PROLONGÉE

En cas de non-utilisation prolongée du préparateur, s'adresser au Centre d'Assistance Technique pour la mise en sécurité du système.

25 ENTRETIEN EXTÉRIEUR

Nettoyer l'habillage, les parties laquées et les parties en plastique avec un chiffon mouillé d'eau et de savon. En cas de taches tenaces, mouiller le chiffon avec un mélange à 50 % d'eau et 50 % d'alcool dénaturé ou avec des produits spécifiques.

- ⚠ Ne pas utiliser de carburants et/ou d'éponges imbibées de solutions abrasives ou de détergents en poudre.

**Via Risorgimento, 23 A
23900 - Lecco (LC)**

www.berettaboilers.com

Dans un souci constant d'amélioration de toute sa production, l'Entreprise se réserve le droit d'apporter toutes modifications jugées nécessaires aux caractéristiques esthétiques et dimensionnelles, aux données techniques, aux équipements et aux accessoires.

