

MYNUTE EVO X

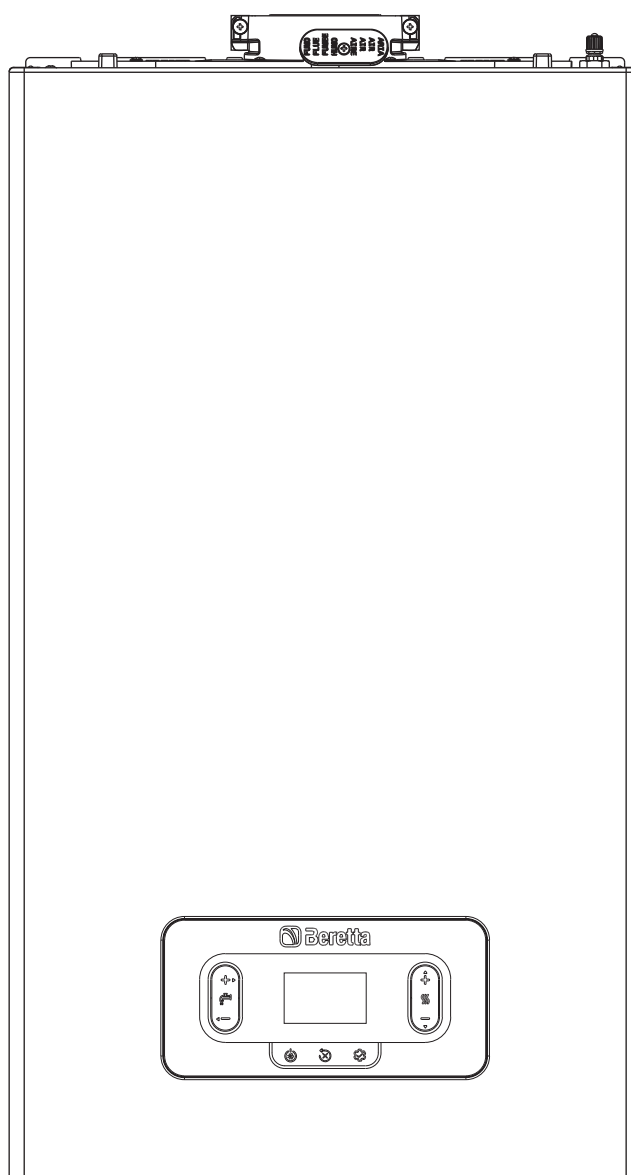

Kotlovi **MYNUNTE EVO X C** su usklađeni sa sledećim direktivama:

- Direktiva (UE) 2016/426
- Direktiva o učincima: Član 7 (2) i prilog III norme 92/42/CEE
- Direktiva o elektromagnetnoj kompatibilnosti 2014/30/UE
- Direktiva o niskom naponu 2014/35/EU
- Direktiva 2009/125/CE Projektovanje eko kompatibilnih uređaja povezanih sa energijom
- Uredba (EU) 2017/1369 Energetska etiketa
- Delegirana uredba (EU) br. 813/2013
- Delegirana uredba (EU) br. 813/2013
- UNI/TS 11854.



SADRŽAJ

1	UPOZORENJA I BEZBEDNOST	3	6	ODRŽAVANJE I ČIŠĆENJE	18
2	OPIS	3	6.1	Programiranje parametara	20
3	TEHNIČKI PODACI	4	6.2	Opis parametra	21
3.1	Podaci Erp	6	6.3	INFO meni	23
4	MONTAŽA	7	7	KOMANDNI PANEL	24
4.1	Čišćenje instalacije i karakteristike vode	7	8	UPUTSTVO ZA KORIŠĆENJE	25
4.2	Pravila u vezi sa montažom	7	8.1	Funkcija vremenskog programa (sobni termostat)	25
4.3	Uputstvo za povezivanje odvođa kondenzata	8	8.2	Režim rada kotla	26
4.4	Pristup električnim komponentama	8	8.3	Zadavanje temperature grejanja	26
4.5	Električni priključci	8	8.4	Zadavanje temperature grejanja sa spoljnom sondom	26
4.6	Priključak za gas	8	8.5	Regulacija temperature sanitarne vode	26
4.7	Skidanje oplate	9	8.6	Sigurnosni prekid rada	26
4.8	Odvođenje gasova i ubacivanje vazduha za sagorevanje	9	8.7	Privremeno isključenje	27
4.9	Instalacija na kolektivne dimnjake sa pozitivnim pritiskom	10	8.8	Isključivanje na duži period	27
4.10	Dopuna sistema za grejanje i odzračivanje	11	8.9	Funkcija zaključavanja tastature	27
4.11	Pražnjenje grejnog kruga kotla	11	8.10	Istorija alarma	27
4.12	Pražnjenje sanitarnog kruga kotla	11	8.11	Povezivanje na Gateway sa "Hi, Comfort K100"	27
5	PUŠTANJE U RAD	12	8.12	FUNKCIJA BIBERON	27
5.1	Preliminarne provere	12	9	OPŠTI DEO	28
5.2	Prvo puštanje u rad	12	10	POSTAVLJANJE LOZINKE, PRISTUP I IZMENA PARAMETARA	32
5.3	Ciklus odzračivanja	12			
5.4	Procedura ručne kalibracije (GAC)	12			
5.5	Podešavanje termoregulacije	13			
5.6	Funkcija "Sanitarni komfor"	14			
5.7	Posebne sanitarne funkcije:	14			
5.8	Funkcija grejača košuljice	14			
5.9	Provera tokom i nakon prvog puštanja u rad	15			
5.10	Kontrola sagorevanja	15			
5.11	Podešavanja	16			
5.12	Promena vrste gasa	16			
5.13	Promena snage (P208)	16			
5.14	Signalizacija i nepravilnosti	16			
5.15	Zamena gasnog ventila (P205)	18			
5.16	Zamena interfejsa	18			
5.17	Zamena ploče	18			

U nekim delovima uputstva koriste se simboli:



Deo namenjen i krajnjim korisnicima



PAŽNJA = za radnje koje zahtevaju poseban oprez i odgovarajuću pripremu

















ZABRANJENO = za radnje koje apsolutno NE SMEJU da se izvrše



Registruj proizvod skenirajte QR kod ili idite na
["www.myeasycomfort.com"](http://www.myeasycomfort.com)

1 UPOZORENJA I BEZBEDNOST

-  Kotlovi proizvedeni u našim fabrikama su napravljeni tako da se vodi računa i o pojedinačnim komponentama kako bi zaštitili i korisnika i instalatera od bilo kakvih nezgoda. Stoga se preporučuje da kvalifikovano osoblje, nakon svake intervencije na proizvodu, posveti posebnu pažnju električnim priključcima, posebno u pogledu ogoljenog dela provodnika (kabela), koji ni na koji način ne sme da izađe iz priključnica, izbegavajući tako mogući kontakt sa živim delom samog provodnika (kabela).
-  Ovo uputstvo za upotrebu zajedno sa korisničkim uputstvom je integralni deo proizvoda: vodite računa da ostane uz uređaj, čak i kada se prenese na drugog vlasnika ili korisnika ili preseli na drugi sistem grejanja. U slučaju njegovog oštećenja ili gubitka potražite drugi primerak u servisnom centru u Vašem mestu.
-  Uređaj mogu da koriste deca ne mlađa od 8 godina i ljudi smanjenih fizičkih, senzornih ili mentalnih sposobnosti ili bez iskustva ili potrebnog znanja, pod uslovom da su pod nadzorom ili nakon što dobiju uputstva u vezi sa bezbednom upotrebom uređaja i razumevanje opasnosti koje su mu svojstvene. Deca se ne smeju igrati sa uređajem. Čišćenje i održavanje koje treba da izvrši korisnik ne smeju da obavljaju deca bez nadzora.
-  Kotlov je pogodan za upotrebu s plinovima goriva grupe H i/ili grupe E i smjesama prirodnog plina i vodika do 20% po volumenu.
-  Ugradnju kotla i bilo koju drugu operaciju pomoći i održavanja mora provesti kvalificirano osoblje prema trenutnim propisima i u skladu s UNI 7129-7131 i ažuriranjima.
-  Održavanje kotla mora se obavljati najmanje jednom godišnje, zakazivanjem na vreme sa najbližim servisnim centrom.
-  Savetuje se instalateru da uputi korisnika na koji način da koristi kotao i da ga upozna sa osnovnim sigurnosnim normama.
-  Korisnik mora slediti upozorenja navedena u ovom priručniku.
-  Ovaj kotao mora biti namenjen za upotrebu za koju je izričito napravljen. I proizvođač odbija svaku ugovorenu ili neugovorenu odgovornost za povrede ljudi ili životinja ili štetu nanetu imovini koja je posledica grešaka napravljenih tokom instalacije, podešavanja, servisiranja, kao i od nepravilnog korišćenja.
-  Nakon uklanjanja ambalaže, uverite se u integritet i kompletnost sadržaja. U slučaju neusaglašenosti, obratite se prodavcu od kojeg ste kupili uređaj.
-  Ventil za pražnjenje uređaja mora biti povezan sa odgovarajućim sistemom za sakupljanje i evakuaciju. Proizvođač uređaja nije odgovoran za bilo kakvu štetu nastalu intervencijom sigurnosnog ventila.
-  Materijal za pakovanje odložite u odgovarajuće kontejnere u odgovarajućim sabirnim centrima.
-  Otpad se mora odlagati bez opasnosti po zdravlje ljudi i bez korišćenja postupaka ili metoda koje bi mogle prouzrokovati zagađenje okoline.
-  Proizvod čiji je rok istekao ne bi trebalo tretirati kao komunalni otpad, već bi ga trebalo odložiti u centar za reciklažu.

Prije povezivanja uređaja "HI, Comfort T300 ili K100", potrebno je ispravno postaviti P801=2 (u izborniku P8 CONNECTIVITY) kako bi se izbegli problemi s pogreškom komunikacije (vidi "8.11 Connectivity Menu").

Prilikom instalacije potrebno je obavestiti korisnika da:











- u slučaju curenja vode, mora da prekine dovod vode i odmah obavesti Servisni centar
- mora periodično da proverava da li je radni pritisak hidrauličkog sistema veći od 1 bara. Ako je potrebno, povećajte pritisak otvaranjem slavine za dopunu (**odeljak 9 - pogledaj "Izgled kotla" - 1**)

- sačekajte da se pritisak poveća: proverite na displeju kotla da vrednost dostiže 1-1,5 bar; zatim ponovo zatvorite slavinu za punjenje (**odeljak 9 - pogledajte „Izgled bojlera“ -**).

U slučaju dužeg razdoblja nekorišćenja kotla, preporučuje se da napravite sedeće:

- postavite uređaj u stanje ISKLJUČENO i glavni osigurač prebacite u položaj "isključeno"
- zatvorite slavine za gas i vodu, kako sistema grejanja, tako i sanitarnog sistema,
- ispraznite grejni i sanitarni sistem ako postoji rizik od smrzavanja.

Radi vaše sigurnosti, dobro je zapamtiti da:

-  Zabranjeno je rukovanje električnim uređajima ili uređajima poput prekidača, kućnih aparata itd. ako osetite miris gasa ili nesagorelih proizvoda. U ovom slučaju:
 - ventilirajte prostoriju otvaranjem vrata i prozora;
 - zatvorite zaporni ventil na gasnoj instalaciji;
 - odmah pozovite Servisnu službu ili stručno kvalifikovano osoblje.
-  Zabranjeno je dodirivanje uređaja ako ste bos i mokrim delovima tela.
-  Svaka servisna intervencija ili intervencija čišćenja je zabranjena pre isključivanja uređaja sa napajanja postavljanjem prekidača glavnog sistema na "isključeno", a status kotla na "ISKLJUČENO".
-  Zabranjeno je menjati sigurnosne mehanizme i mehanizme za podešavanje bez ovlašćenja ili uputstava proizvođača.
-  Nemojte povlačiti, odvajati, savijati električne kablove koji izlaze iz kotla, čak i ako je isključen sa električne mreže.
-  Izbegavajte zatvaranje ili smanjenje veličine ventilacionih otvora u prostoriji za ugradnju.
-  Zabranjeno je ostavljati zapaljive materije u prostoriji u kojoj je postavljen uređaj.
-  Zabranjeno je rasipanje materijala za pakovanje u okruženju i ostavljati ga na dohvata dece jer može predstavljati potencijalni izvor opasnosti. Zbog toga se mora zbrinuti u skladu sa važećim zakonodavstvom.
-  Zabranjeno je blokirati odvod kondenzata. Odvodna cev za kondenzat mora biti usmerena prema odvodnoj cevi, izbegavajući stvaranje dodatnih sifona.
-  Zabranjeno je intervenisati na bilo koji način na gasnom ventilu.
-  Zabranjeno je intervencija na zatvorenim elementima.

UPOZORENJA:

Ova brošura sadrži podatke i informacije namenjene i korisniku i instalateru. Konkretno, korisnik mora obratiti pažnju na poglavlja: Upozorenja i bezbednost • Puštanje u rad • Održavanje i čišćenje.



Korisnik ne sme intervenisati na sigurnosnim uređajima, menjati delove proizvoda, menjati ili pokušavati popraviti uređaj. Ovi poslovi se moraju poveriti isključivo stručno osposobljenom osoblju.



Proizvođač nije odgovoran za bilo kakvu štetu nastalu zbog nepoštovanja gore navedenog.

2 OPIS

Kotlovi **MINUTE EVO X** imaju novi sistem kontrole sagorevanja ACC (aktivna kontrola sagorevanja). Ovaj inovativni sistem upravljanja, koji je razvio Riello, garantuje funkcionalnost, efikasnost i niske emisije u svim okolnostima. ACC sistem koristi jonizacioni senzor uronjen u plamen gorionika koji preko svojih informacija omogućava kontrolnoj ploči da deluje na gasni ventil koji reguliše gorivo. Ovaj sofisticirani sistem upravljanja omogućava samoregulaciju sagorevanja, eliminišući potrebu za inicijalnom kalibracijom. ACC sistem je u stanju da prilagodi kotao za rad sa različitim sastavima gasa, različitim dužinama cevi i različitim nadmorskim visinama (u okviru očekivanih granica projektovanja). ACC sistem je takođe sposoban da izvrši samodijagnozu koja blokira gorionik pre nego što pređe pragove emisije koji su veći od granica dozvoljenih propisima.

3 TEHNIČKI PODACI

OPIS		JM	25C		30C		35C			
			G20	G31	G20	G31	G20	G31		
Grejanje	Nominalno toplotno opterećenje	kW-kcal/h	20,00-17.200		25,00-21.500		30,00-25.800			
	Nominalna termička snaga (80°/60°)	kW-kcal/h	19,53-16.799		24,42-20.997		29,28-25.181			
	Nominalna termička snaga (50°/30°)	kW-kcal/h	21,31-18.323		26,51-22.799		31,75-27.302			
	Smanjena toplotna snaga	kW-kcal/h	2,50-2.150	-	3,00-2.580	3,50-3.010	3,50-3.010	-		
	Minimalna termička snaga (80°/60°)	kW-kcal/h	2,34-2.009	-	2,87-2.465	3,30-2.841	3,36-2.891	-		
	Minimalna termička snaga (50°/30°)	kW-kcal/h	2,57-2.213	-	3,19-2.743	3,65-3.142	3,71-3.191	-		
Sanitarni režim	Nominalno toplotno opterećenje	kW-kcal/h	25,00-21.500 I2Y20: 24,00-20.640		30,00-25.800		34,90-0.014			
	Nominalna termička snaga (*)	kW-kcal/h	25,00-21.500		30,00-25.800		34,90-30.014			
	Smanjena toplotna snaga	kW-kcal/h	2,50-2.150	-	3,00-2.580	3,50-3.010	3,50-3.010	-		
	Minimalna termička snaga (*)	kW-kcal/h	2,50-2.150	-	3,00-2.580	3,50-3.010	3,50-3.010	-		
Stepen iskorišćenja Pn maks - Pn min (80°/60°)	%	97,7-93,5		97,7-95,5		97,6-96,0				
Efikasnost sagorevanja	%	98,0		97,9		97,8				
Stepen iskorišćenja Pn maks - Pn min (50°/30°)	%	106,5-102,9		106,0-106,3		105,8-106,0				
Stepen iskorišćenja 30% Pn maks (30° povrat)	%	108,8		108,8		108,7				
Ukupna električna snaga (max snaga gre - san.)	W	73-87		74-87		87-110				
Električna snaga pumpe (1.000 l/h)	W	43		43		43				
Kategorija • Zemlja odredišta		II2HY203P • HR		II2HY203P • HR		II2HY203P • HR				
Napon napajanja	V-Hz	230-50		230-50		230-50				
Stepen zaštite	IP	X5D		X5D		X5D				
Gubici	W	30		35		35				
Gubici na dimnjaku sa gorionikom isključenim- uključenim	%	0,09-2,04		0,08-2,07		0,07-2,17				
Grejni režim										
Maksimalni pritisak	bar	3		3		3				
Minimalni radni pritisak	bar	0,25÷0,45		0,25÷0,45		0,25÷0,45				
Maksimalna temperatura	°C	90		90		90				
Polje izbora temperature H ₂ O za grejanje	°C	40-80 (visoka) 20-45 (niska)		40-80 (visoka) 20-45 (niska)		40-80 (visoka) 20-45 (niska)				
Pumpa: maksimalni napor dostupan za sistem	mbar	450		450		450				
pri protoku	l/h	1.000		1.000		1.000				
Ekspanzion posuda	l	9		9		9				
Prednaprezanje ekspanzione posude (grejanje)	bar	1		1		1				
Sanitarni režim										
Maksimalni pritisak	bar	8		8		8				
Minimalni pritisak	bar	0,5		0,5		0,5				
Količina tople vode	sa Δt 25° C	l/min		l/min		l/min				
	sa Δt 30° C	14,3		17,2		20,0				
	sa Δt 35° C	11,9		14,3		16,7				
Minimalni protok sanitarne vode	l/min	10,2		12,3		14,3				
Minimalni protok sanitarne vode	l/min	2		2		2				
Polje izbora temperature sanitarne H ₂ O	°C	37-60		37-60		37-60				
Regulator protoka	l/min	10		12		14				
Pritisak gasa										
Nazivni pritisak prirodnog gasa (G20 - I2H)	mbar	20	-	-	20	-	-	20	-	-
Nominalni pritisak MTN-H (G20.2 - I2Y20)	mbar	-	20	-	-	20	-	-	20	-
Nominalni pritisak GPL (G31-I3P)	mbar	-	-	37	-	-	37	-	-	37
Protoci u grejnom režimu										
		G20	G31	G20	G31	G20	G31			
Protok vazduha	Nm ³ /h	24,804	24,819	31,005	31,317	37,206	37,581			
Protok dimnih gasova	Nm ³ /h	26,811	26,370	33,513	33,256	40,216	39,908			
Maseni protok dimnih gasova (max-min)	g/s	9,267-1,158	9,297-1,162	11,584-1,390	11,726-1,627	13,900-1,622	14,072-1,627			
Kapacitet u sanitarnom režimu										
		G20	G31	G20	G31	G20	G31			
Protok vazduha	Nm ³ /h	31,005	31,024	37,206	37,581	43,284	43,719			
Protok dimnih gasova	Nm ³ /h	33,513	32,963	40,216	39,908	46,784	46,426			
Maseni protok dimnih gasova (max-min)	g/s	11,584-1,158	11,621-1,162	13,900-1,390	14,072-1,627	16,171-1,622	16,370-1,627			
Performanse ventilatora										
Raspoloživi napor za koaksijalni sistem 0,85 m	Pa	60		60		60				
Raspoloživi napor za odvojeni sistem 0,5 m	Pa	180		195		195				
Raspoloživi napor bez dimovoda	Pa	186		199		199				
NOx		Klasa 6		Klasa 6		Klasa 6				
Maksimalna dozvoljena vrednost emisije (**)										
Qn-Qr	CO (0% O ₂) manje od	p.p.m.	230-15	250-20	200-15	250-20	240-15	240-20		
	CO ₂ (***)	%	8,8-8,8	10,0-10,0	8,8-8,8	9,9-10,0	8,8-8,8	9,9-10,0		
	NOx (0% O ₂) manje od	p.p.m.	40-30	50-50	30-30	40-40	30-30	40-40		
	T dimnih gasova	°C	79-60	78-60	71-57	70-57	82-60	70-57		
Relativna vrednost O₂ na smešu 20% hidrogena	Qmax	max	%		%		%			
		nominalna	2,4		2,4		2,4			
		min	4,3		4,3		4,3			
	Qmin	max	%		%		%			
		nominalna	6,2		6,2		6,2			
		min	2,4		2,4		2,4			
		%		%		%				
		4,3		4,3		4,3				
		6,2		6,2		6,2				

(*) Srednja vrednost pri različitim uslovima rada u sanitarnom režimu.

(**) Kontrola izvedena sa koncentričnom cevi Ø60-100 dužine 0,85m. - pri temperaturama vode za grejanje 80-60°C - vrednosti merene sa potpuno zatvorenom oplatom

(***) tolerancija CO₂= ±1%

Izraženi podaci ne smeju se koristiti za sertifikovanje instalacije; za sertifikaciju se moraju koristiti podaci navedeni u "Knjizi instalacije", izmereni u trenutku puštanja instalacije u rad.

PARAMETRI	JM	GAS METAN (G20)			GPL (G31)		
		25C	30C	35C	25C	30C	35C
Donji Wobbeov indeks (na 15 ° C-1013 mbar)	MJ/m³S	45,67			70,69		
Niža kalorijska vrednost	MJ/m³S	34,02			88		
Nominalni pritisak napajanja	mbar (mm H ₂ O)	20 (203,9)			37 (377,3)		
Minimalni pritisak napajanja	mbar (mm H ₂ O)	13 (132,6)			-		
Gorionik: prečnik / dužina	mm	70/80,5	70/95	70/95	70/80,5	70/95	70/95
Maksimalan protok gasa u režimu grejanja	Sm³/h	2,12	2,64	3,17	-	-	-
	kg / h	-	-	-	1,55	1,94	2,33
Maksimalni protok gasa u sanitarnom režimu	Sm³/h	2,64	3,17	3,69	-	-	-
	kg / h	-	-	-	1,94	2,33	2,71
Minimalan protok gasa u režimu grejanja	Sm³/h	0,26	0,32	0,37	-	-	-
	kg / h	-	-	-	0,19	0,27	0,27
Minimalni protok gasa u sanitarnom režimu	Sm³/h	0,26	0,32	0,37	-	-	-
	kg / h	-	-	-	0,19	0,27	0,27
Maksimalan broj obrtaja ventilatora za grejanje	o/min	6.300	6.200	7.400	6.100	5.800	7.100
Maksimalna brzina ventilatora u sanitarnom režimu	o/min	7.900	7.400	8.600	7.600	7.100	8.200
Minimalni broj obrtaja ventilatora grejanje - TSV	o/min	1.200	1.200	1.300	1.250	1.250	1.250
Maksimalan broj obrtaja ventilatora za grejanje u konfiguraciji C(10)3 (Ø80/125 ● Ø80-80)	o/min	6.500	6.400	7.600	-	-	-
Maksimalna brzina ventilatora u sanitarnom režimu u konfiguraciji C (10)3 (Ø80-125 ● Ø80-80)	o/min	8.100	7.600	8.600	-	-	-
Minimalni broj obrtaja ventilatora za grejanje/TSV u konfiguraciji C(10)3 (Ø80/125 ● Ø80-80)	o/min	2.100	2.200	2.200	-	-	-

NAPOMENA: u prvih 10 sati rada gorionika, minimum nikada neće pasti ispod 1400 o/min (i za 25 i 35kV); 1600 o/min ako je GPL.

Opis	Tip kotlaMYNUTE EVO X								
	25C	30C	35C	25C	30C	35C	25C	30C	35C
Tehnički podaci za tipične instalacije:	C4			C6			C8		
Temperatura produkata sagorevanja @ nominalna termička snaga (za 80/60° C) - [°C]	63	62,2	63,8	63,5	64,2	63,9	49,7	55,2	56,3
Maseni protok [kg/h] @ nominalnatermička snaga[kW]	2,759	3,158	3,823	2,743	3,365	4,089	2,833	3,2618	3,944
Nominalnatermička snaga [kW]	25,8	30,15	35,67	25,55	30,96	38,4	26,46	31,02	36,82
Previsoka temperatura produkata sagorevanja [°C]	115								
Temperatura produkata sagorevanja @ minimalna termička snaga [°C]	35,6	37,2	39,5	57,6	58,5	60,1	35,8	36,6	37,4
Maseni protok [kg/h] @ minimalnatermička snaga[kW]	0,545	0,588	0,694	0,305	0,360	0,422	1,036	1,064	1,187
Minimalnatermička snaga [kW]	5,14	5,52	6,52	2,87	3,41	4	9,74	9,95	11,1
Sadržaj CO ₂ @ nominalnatermičku snagu[%]	8,42	8,56	8,56	10,00	10,40	10,40	5,62	5,92	5,92
CO ₂ pri minimalnoj termičkoj snazi [%]	3,12	3,06	3,04	9,08	9,12	9,26	2,65	2,52	2,56
Minimalni dozvoljeni pad pritiska (u dovodu vazduha i dimovodnom kanalu) [Pa]	4,4	8,3	8,3	-	-	-	-	-	-
Maksimalni dozvoljeni pad pritiska (u dovodu vazduha i odvodu produkata sagorevanja) [Pa]	180	195	195	-	-	-	-	-	-
Maksimalna dozvoljena razlika pritiska između ulaznog vazduha za sagorevanje i produkata sagorevanja (uključujući pritiske vetra) [Pa]	-	-	-	4,4	8,3	8,3	-	-	-
Maksimalna dozvoljena temperatura vazduha za sagorevanje [°C]	-	-	-	45	45	45	-	-	-
C9	25C - 30C - 35C								
Minimalni korisni prečnik otvora za dovod vazduha u tehničku prostoriju [mm]	240								

Beleška

- C1:** za ugradnju zidnih i krovnih dimovoda, pogledajte posebna uputstva sadržana u kompletima dimovodi izlaze iz odvojenih cevi za sagorevanje i dovod vazduha unutar kvadrata od 50 cm
- C3:** priključci odvojenih dimovoda za sagorevanje i dovod vazduha moraju biti unutar kvadrata od 50 cm, a razmak između ravnina dva otvora mora biti manji od 50 cm
- C4:** kotlovi u ovoj konfiguraciji sa odgovarajućim priključnim cevima su pogodni za spajanje na jedan dimnjak sa prirodnom evakuacijom nije dozvoljen dotok kondenzata u uređaj
- C5:** dimovodi za dovod vazduha za sagorevanje i za odvod produkata sagorevanja ne smeju se postavljati na suprotnim zidovima zgrade.
- C6:** dozvoljen je dotok kondenzata u uređaj
maksimalna dozvoljena stopa recirkulacije od 10% u vetrovitim uslovima
dimovodi za dovod vazduha za sagorevanje i za odvod produkata sagorevanja ne smeju se postavljati na suprotnim zidovima zgrade.



Ova vrsta konfiguracije nije dozvoljena u nekim zemljama - pogledajte važeće lokalne propise





- C8:** nije dozvoljen dotok kondenzata u uređaj

3.1

Parametar	Simbol	25C	30C	35C	Jedinica mere
Klasa sezonske energetske efikasnosti grejanja prostora	-	A	A	A	-
Klasa energetske efikasnosti grejanja vode	-	A	A	A	-
Nominalna snaga	Nominalna snaga	20	24	29	kW
Sezonska energetska efikasnost grejanja prostora	η_s	93	93	93	%
Korisna toplotna snaga					
Pri nominalnoj toplotnoj snazi i režimu visoke temperature (*)	P4	19,5	24,4	29,3	kW
Pri 30% nominalne toplotne snage i pri režimu niske temperature (**)	P1	6,5	8,2	9,8	kW
Efikasnost					
Pri nominalnoj toplotnoj snazi i režimu visoke temperature (*)	η_4	87,9	87,9	87,9	%
Pri 30% nominalne toplotne snage i pri režimu niske temperature (**)	η_1	98,0	98,0	97,9	%
Pomoćna potrošnja električne energije					
Pri punom opterećenju	elmax	30,0	31,1	44,3	W
Pri delimičnom opterećenju	elmin	12,2	13,3	13,6	W
U režimu standby	PSB	3,7	3,7	3,7	W
Ostali parametri					
Toplotni gubici u režimu standby	Pstby	29,9	35,2	35,2	W
Potrošnja energije pilot plamena	Pign	-	-	-	W
Godišnja potrošnja energije	QHE	60	76	91	GJ
Nivo zvučne snage u zatvorenom	LWA	48	45	47	dB
Emisije azotnih oksida	NOx	22	20	35	mg / kWh
Za kombinovane uređaje za grejanje					
Deklarisani profil opterećenja		XL	XL	XL	
Energetska efikasnost zagrijavanja vode	η_{wh}	85	85	87	%
Dnevna potrošnja električne energije	Qelec	0,173	0,138	0,102	kWh
Dnevna potrošnja goriva	Qfuel	23,014	23,010	22,524	kWh
Godišnja potrošnja električne energije	AEC	38	30	22	kWh
Godišnja potrošnja goriva	AFC	17	17	17	GJ

(*) Režim visoke temperature: 60 ° C na povratu i 80 ° C na potisu kotla.

(**) Režim niske temperature: za kondenzacione kotlove 30 ° C, za kotlove na niskim temperaturama 37 ° C, za ostale grejne uređaje 50 ° C temperatura povrata

 Beretta Via Risorgimento 23/A - 23900 Lecco (LC) Italy		 0476/00					
Caldaia a condensazione	IT:						
MYNUTE EVO X C		IP	NOx:	Q _{nw}	Q _n	Q _m	Q _n
Serial N.	COD.			80-60 °C	80-60 °C	50-30 °C	
230 V ~ 50 Hz	W		Q _n (Hi) =	kW	kW	kW	
 P _{mw} =	bar	T=	°C	P _n =	kW	kW	kW
 P _{ms} =	bar	T=	°C				D: l/min

Q_{nw}	Nominalno toplotno opterećenje sanitarni režim
Q_n	Nominalno toplotno opterećenje grejanje
Q_m	Minimalno opterećenje u režimu grejanja
Q_n (Hi)	Nominalno toplotno opterećenje (niža kalorijska vrednost)
P_n	Nominalna snaga
 P_{ms}	Maksimalni pritisak grejni režim
 P_{mw}	Maksimalni pritisak sanitarni režim
T	Temperatura
IP	Stepen zaštite
NOx	Klasa NOx
D	Protok

4 MONTAŽA

4.1 Čišćenje instalacije i karakteristike vode

U slučaju nove montaže ili zamene kotla, potrebno je provesti preventivno čišćenje grejne instalacije. Kako biste zagarovali ispravno funkcionisanje proizvoda, nakon svake operacije čišćenja dodavanja aditiva i / ili hemijskih tretmana (na primer tečnost protiv smrzavanja, sredstvo za stvaranje filma itd.), proverite da li su parametri u tabeli unutar navedenih vrednosti.

Parametri	udm	KRUG GREJANJA VODE	PUNJENJE VODE
Vrednost pH	-	7-8	-
Tvrdoća	°F	-	<15
Izgled	-	-	bistar
Fe	mg/kg	<0,5	-
Cu	mg/kg	<0,1	-

Kotao mora biti priključen na sistem grejanja i mrežu za toplu vodu za domaćinstvo koji su dimenzionisani prema njegovim performansama i snazi.

Pre montaže, preporučljivo je temeljno oprati sve cevi u instalaciji, kako biste uklonili sve eventualne ostatke, koji bi mogli ugroziti ispravan rad uređaja.

Ugradite levak za sakupljanje vode ispod sigurnosnog ventila i spojite sa odvodom u slučaju previsokog pritiska iz sistema grejanja. Krugu sanitarne vode nije potreban sigurnosni ventil, ali je potrebno paziti da pritisak u instalaciji ne pređe 6 bara. U slučaju nesigurnosti, preporučljivo je ugraditi reduktor pritiska.



Prije paljenja proverite da li je kotao podešen za rad s raspoloživim gasom; to se može videti iz natpisa na pakovanju i na samolepljivoj etiketi, koja prikazuje vrstu gasa.



Vrlo je važno naglasiti da su u nekim slučajevima dimovodni kanali pod pritiskom, pa stoga spojevi različitih elemenata moraju biti hermetički zatvoreni.

4.2 Pravila u vezi sa montažom

Montažu mora izvesti kvalifikovano osoblje u skladu sa sledećim referentnim standardima:

- UNI 7129-7131, CEI 64-8.



Prilikom montaže kotla preporučuje se upotreba zaštitne odeće kako bi se izbegle povrede.

Uvek se morate pridržavati lokalnih propisa vatrogasne službe, distributera gasai svih opštinskih propisa.

LOKACIJA

Ovaj kondenzacioni kotao tipa C je namenjen za grejanje i proizvodnju tople vode za domaćinstvo i, u zavisnosti od vrste instalacije, deli se u dve kategorije:

1. kotao tipa B23P-B53P, sa dimovodom za odvod produkata sagorevanja i uzimanjem vazduha za sagorevanje iz prostorije u kojoj je montiran. Ako kotao nije postavljen napolju, otvor vazduha u prostoriju u kojoj je postavljen je obavezan;
2. kotao tipa C(10)3; C13,C13x; C33,C33x; C43,C43x; C53,C53x; C63,C63x; C83,C83x; C93,C93x: uređaj sa zapečaćenom komorom sa kanalom za odvod dima i spoljnim ulazom vazduha za sagorevanje. Ne zahteva usis vazduha u prostoriju u kojoj je montiran.

Uređaj se može instalirati u zatvorenom prostoru (sl. A) ili napolju na delimično zaštićenom mestu (sl. B), odnosno na mestu gde nije izloženo direktnom dejstvu i infiltraciji kiše, snega ili grada. Temperaturni raspon u kojem može raditi je: od > 0°C do +60°C.

Kotao se takođe može instalirati na otvorenom u određenu ugradnu jedinicu (1 sl. C - za namenska uputstva odnose se na ono što je naznačeno u kompletu).

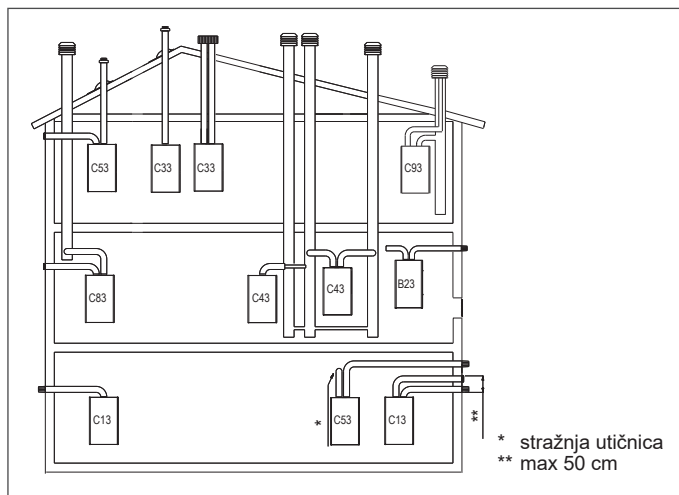
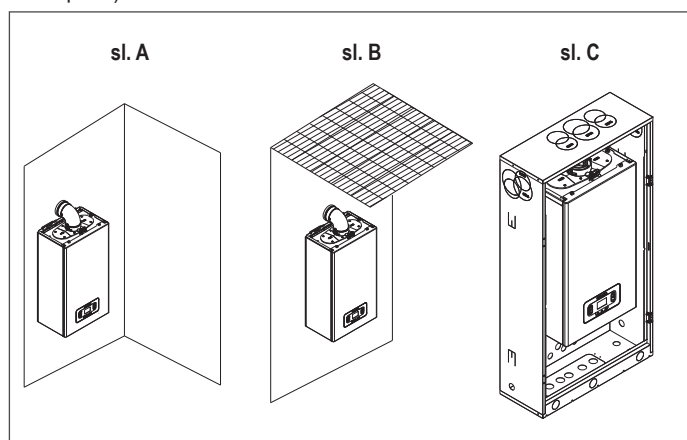

* stražnja utičnica
** max 50 cm

SISTEM PROTIV ZAMRZAVANJA

Kotao je standardno opremljen automatskim sistemom protiv smrzavanja, koji se aktivira kada temperatura vode u primarnom krugu padne ispod 5°C. Ovaj sistem je uvek aktivan i garantuje zaštitu kotla do temperature vazduha na mestu montaže > 0°C.



Da biste iskoristili ovu zaštitu, koja se bazira na radu gorionika, kotao mora biti u mogućnosti da se upali; sledi da bilo koji uslov koji dovodi do blokade (npr. nedostatak gasa ili električnog napajanja ili intervencija sigurnosnog uređaja), deaktivira zaštitu.

Ako uređaj ostane bez struje duže vreme, u oblastima gde mogu da se pojave temperature ispod >0°C i nije poželjno pražnjenje sistema grejanja, za zaštitu od smrzavanja preporučljivo je da se u primarni krug ubaci tečnost protiv smrzavanja renomirane robne marke. Pažljivo pratite uputstva proizvođača u vezi sa procentom tečnosti antifrizu u odnosu na minimalnu temperaturu na kojoj želite da očuvate grejni krug uređaja, trajanje i kasnije odlaganje tečnosti.

Za sanitarni deo preporučuje se pražnjenje hidrauličkog kruga.

Materijali od kojih su izrađeni delovi kotlova otporni su na tečnosti protiv smrzavanja koje su na bazi etilen glikola.

Kada je kotao montiran na mestu s opasnošću od smrzavanja, sa spoljnom temperaturom vazduha ispod 0°C, potrebno je upotrebiti komplet grejača protiv smrzavanja, za zaštitu kruga sanitarne tople vode i odvoda kondenzata - dostupno na zahtev - koji štiti kotao do -15°C.



Komplet grejača protiv smrzavanja mora da montira samo ovlašćeno osoblje, prateći uputstva sadržana u pakovanju kompleta.

MINIMALNE UDALJENOSTI

Kako bi se omogućio pristup unutrašnjosti kotla, radi izvođenja uobičajenih postupaka održavanja, potrebno je poštovati minimalni prostor predviđen za ugradnju.

Postavite uređaj, imajući na umu da:

- mora se postaviti na zid koji može izdržati njegovu težinu
- ne sme se postavljati iznad šporeta ili drugih aparata za kuvanje
- zabranjeno je ostavljati zapaljive supstance u prostoriji u kojoj je ugrađen kotao.

MINIMALNE UDALJENOSTI ZA ODRŽAVANJE

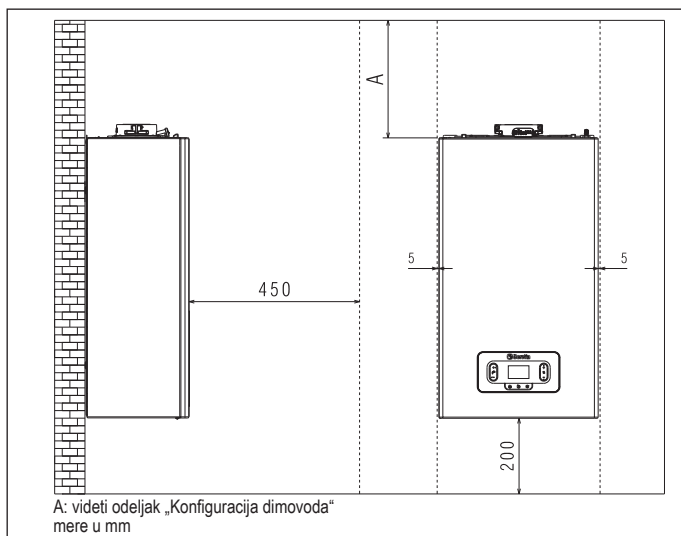

MINIMALNE UDALJENOSTI ZA UGRADNJU U ORMAR

- Poštujte sigurnosnu udaljenost između zida na kome je kotao postavljen i vrućih delova izvan njega.

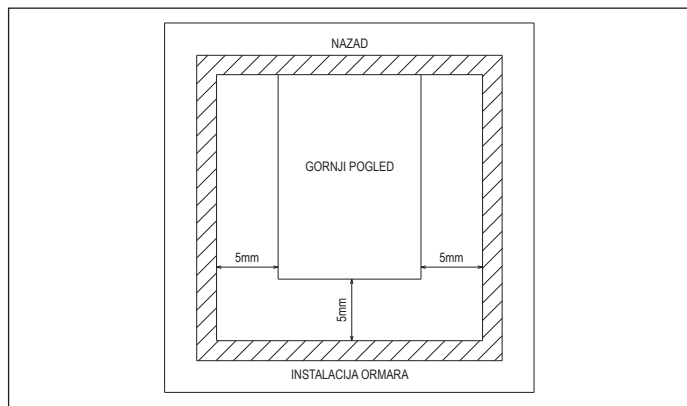

4.3 Uputstvo za povezivanje odvoda kondenzata

Ovaj proizvod je dizajniran da spreči ispuštanje gasovitih produkata sagorevanja kroz odvodni kanal za kondenzat kojim je opremljen, a to se postiže upotrebom posebnog sifona postavljenog unutar uređaja.

! Sve komponente koje sačinjavaju sistem za odvod kondenzata proizvoda moraju se pravilno održavati prema uputstvima proizvođača i ne smeju se modifikovati na bilo koji način.

Sistem za odvod kondenzata na dnu uređaja mora biti u skladu sa odgovarajućim zakonima i standardima koji su na snazi. Postavljanje sistema za odvod kondenzata na dnu uređaja je zadatak i odgovornost instalatera. Sistem za odvod kondenzata mora biti dimenzioniran i ugrađen na takav način da garantuje ispravno odvođenje kondenzata koji proizvodi uređaj i / ili koji sakupljaju sistemi za odvođenje proizvoda sagorijevanja. Sve komponente sistema za odvod kondenzata moraju biti izrađene na pravilan način, uz upotrebu materijala koji s vremenom mogu izdržati mehanička, toplotna i hemijska naprezanja kondenzata koji uređaj proizvodi.

Beleška: U slučaju da je sistem za odvod kondenzata izložen opasnosti od smrzavanja, uvek osigurajte odgovarajući nivo izolacije kanala i procenite moguće povećanje prečnika samog kanala. Kanal za odvod kondenzata mora uvek imati odgovarajući nivo nagiba kako bi se izbeglo zadržavanje kondenzata i njegovo pravilno odvođenje. Sistem za odvod kondenzata mora biti opremljen revizionim otvorom koji se može kontrolisati između odvoda kondenzata uređaja i sistema za odvod kondenzata.

4.4 Pristup električnim komponentama

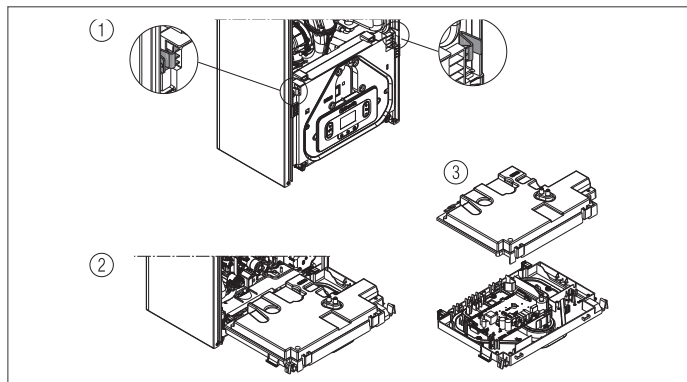

4.5 Električni priključci

Priključci niskog napona

Električne veze niskog napona izvedite na sledeći način:

- koristite isporučene konektore:
 - 4-polni ModBus konektor za signal BUS 485 (- AB +)
 - 8 -polni konektor za signale TBT - TA -OT+ - SE

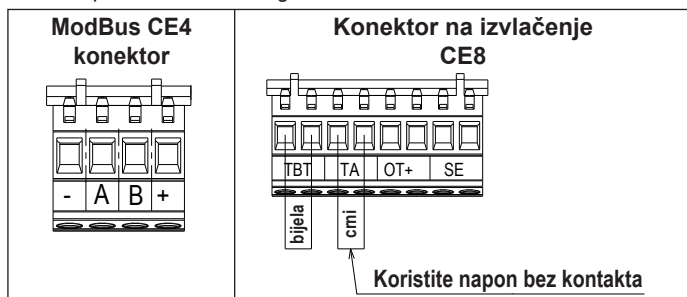

CE4	(- AB +)	Bus 485
CE8	TBT	Termostat za niske temperature
	TA	Sobni termostat (kontakt bez napona)
	OT+	Open therm
	SE	Spoljna sonda

- električne veze izvedite pomoću željenog konektora kako je prikazano na detaljnom crtežu
- nakon što su električne veze izvedene, umetnuti pravilno konektor u odgovarajući deo.

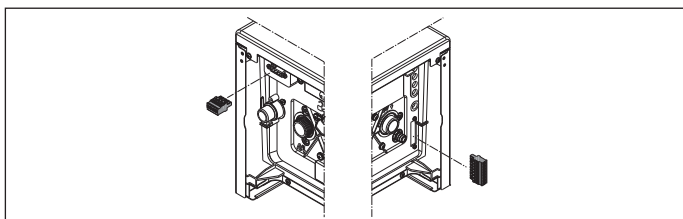

! Preporučuje se upotreba provodnika sa preseccima žice od minimalno 0,35mm² do maksimalno 1,5mm². Za povezivanje BUS 485 preporučuje se upotreba oklopljenog kabla ako signal prolazi u blizini drugih električnih provodnika ili provodnika mrežnog napona (230V).

! U slučaju TA ili TBT veze, uklonite odgovarajuće mostove na upravljačkoj ploči.

NAPOMENA: ako je OT+ daljinski upravljač priključen na sistem, ako je parametar P803= 1 (SERVIS), displej kotla prikazuje sledeći ekran:



Takođe imajte na umu da, ako je povezan daljinski upravljač OT+:

- više nije moguće postaviti status kotla ISKLJUČENO / ZIMA / LETO (podešava se putem daljinskog upravljača OT+)
- više nije moguće postaviti zadatu vrednost TSV (postavlja se pomoću daljinskog upravljača OTB+)
- kombinacija tastera **A + B** ostaje aktivna za podešavanje funkcije SANITARNI KOMFOR
- vrednost zadate temperature TSV (I005) je prikazana je u meniju INFO
- vrednost zadate temperature grejanje kalkulirana preko daljinske komande OT+ (I017) je prikazana je u meniju INFO
- moguće je podesiti zadatu vrednost grejanja na kotlu samo ako je P311=1 ili P311 = 0 i "most" zatvoren. Vrednost se može konsultovati u meniju INFO (I016)
- za aktiviranje funkcije DIMNJAČAR, sa priključenim daljinskim upravljače OT+, potrebno je privremeno onemogućiti vezu postavljanjem parametra P803 = 0 (SERVIS); zapamtite da vratite vrednost ovog parametra kada se funkcija završi.

Taster 2 ostaje aktivan za resetovanje alarma.

Taster 3 ostaje aktivan za prikaz menija INFO i omogućavanje menija PODEŠAVANJE.

Priključci visokog napona

Priključak na električnu mrežu mora se izvršiti putem uređaja za odvajanje s omni-polarim otvorom od najmanje 3,5 mm (EN 60335/1 - kategorija 3). Uređaj radi uz pomoć naizmenične struje na 230 V /50 Hz i u skladu je sa standardom EN 60335-1. Uzemljenje uređaja je obavezno, u skladu sa važećim propisima.

! Odgovornost je na instalateru da osigura odgovarajuće uzemljenje uređaja; proizvođač nije odgovoran za bilo kakvu štetu uzrokovanu pogrešnim uzemljenjem ili nerealizovanjem istog.

! I takođe se preporučuje poštovanje veze nula - faza (L-N).

! Kabel za uzemljenje mora biti par cm duži od ostalih.

! Da biste osigurali zaptivanje kotla, koristite stezaljku i pritegnite je na kablovskoj uvodnici.

Kotao može raditi sa napajanjem faza-nula ili faza-faza. Zabranjena je upotreba cevi za gas i/ili vodu kao uzemljenja električnih uređaja. Za električno povezivanje koristite isporučeni kabl za napajanje. Ako menja te kabl za napajanje, koristite kabl tipa HAR H05V2V2-F, 3k 0,75 mm², maksimalnog spoljnog prečnika 7 mm.

4.6 Priključak za gas

Priključak gasa mora biti izveden u skladu sa važećim standardima za ugradnju. Pre povezivanja proverite sledeće:

- proverite da li gas odgovara onom za koji je kotao predviđen (pogledajte pločicu).

4.7 Skidanje oplata

Da biste pristupili unutrašnjim komponentama, uklonite kućište kao što je prikazano na slici.

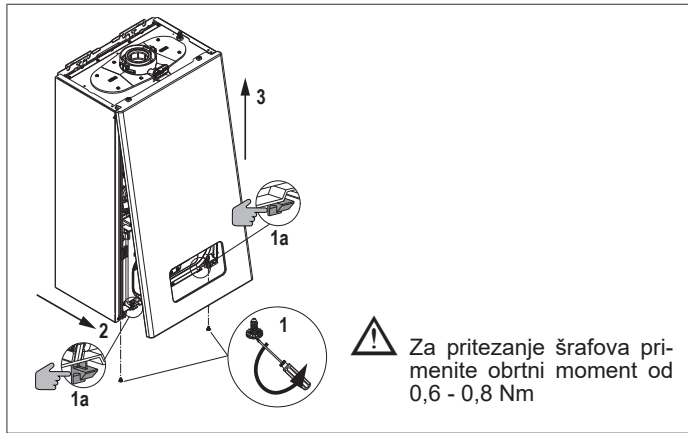

⚠ Za pritezanje šrafova primenite obrtni moment od 0,6 - 0,8 Nm

- ⚠ U slučaju uklanjanja bočnih oplata, vratite ih u početni položaj, pozivajući se na nalepnice postavljene na samim oplatama.
- ⚠ Svako oštećenje prednje oplata dovešće do njene obavezne zamene.
- ⚠ Paneli koji apsorbuju zvuk unutar prednje i bočnih oplata dizajnirane su tako da garantuju hermetičko zatvaranje dovoda vazduha u odnosu na spoljni ambijent.
- ⚠ Zbog toga je **OBAVEZNO** nakon operacije sidanja oplata ponovo pravilno postavljanje oplata kako bi se osiguralo zaptivanje kotla.

4.8 Odvođenje gasova i ubacivanje vazduha za sagorevanje

Za evakuaciju produkata sagorevanja pogledajte standard UNI7129-7131. Uvek se morate pridržavati lokalnih propisa vatrogasne službe, distributera gasa i svih opštinskih propisa.

Za odvođenje produkata sagorevanja i dovod vazduha za sagorevanje bitno je da se koriste samo originalne cevi (osim tipa C6 pod uslovom da su certificirani) i da je priključak pravilno izveden kako je naznačeno u uputstvu. Nekoliko uređaja može se povezati na jedan dimnjak, pod uslovom da su svi kondenzacionog tipa.

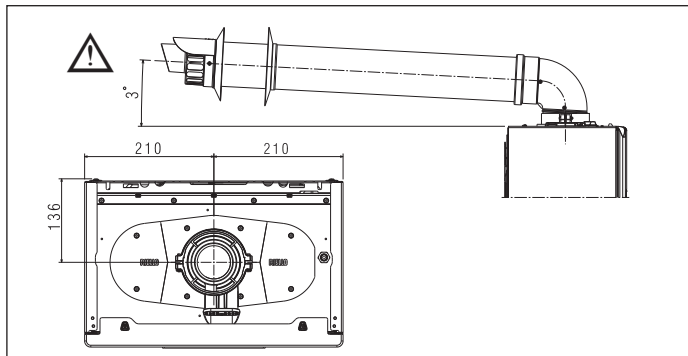

- ⚠ Ne postavljajte dimovode u blizini zapaljivih ili plastičnih materijala, čije karakteristike mogu biti promenjene u prisustvu visokih temperatura.
- ⚠ Maksimalna dužina predviđa dimovod bez kolena i uključuje završni komad i spojeve.
- ⚠ Kotao se isporučuje bez kompleta za odvod dima/usis vazduha, jer je moguće koristiti pribor za kondenzacione uređaje koji najbolje odgovaraju karakteristikama ugradnje (vidi katalog).
- ⚠ Ako se koriste neoriginalni dimovodi, mora se garantovati upotreba sertifikovanih dimovoda u skladu sa uređajem na koji su povezani, sa temperaturnom klasom od $\geq 120^{\circ}\text{C}$ i otpornim na kondenzaciju.
- ⚠ Kako biste osigurali veću sigurnost ugradnje, pričvrstite cevi na zid (zid ili plafon) pomoću posebnih nosača koji se postavljaju na svaki spoj, na udaljenosti koja ne prelazi dužinu svakog pojedinačnog produžetka i neposredno pre i nakon svake promene smer (koleno).
- ⚠ Maksimalne dužine dimovoda odnose se na dimovod dostupan u katalogu.
- ⚠ Upotreba namenskih dimovoda je obavezna.
- ⚠ zidovi osetljivi na toplotu (na primer drveni) moraju biti zaštićeni odgovarajućom izolacijom.
- ⚠ Neizolovane odvodne cevi dimnih gasova potencijalni su izvori opasnosti.
- ⚠ Upotreba dimovoda veće dužine dovodi do smanjenja snage kotla.
- ⚠ Dimovodi se mogu orijentisati u smeru koji najviše odgovara potreba instalacije.

⚠ Prema važećim propisima, kotao je pogodan za prijem i odvod kondenzata dimnih gasova i / ili kišnice kroz dimovod i kroz njegov sifon.

⚠ U slučaju ugradnje bilo koje pumpe za odvod kondenzata, proverite tehničke podatke koji se odnose na protok, a koje isporučuje proizvođač, kako bi se osigurao njen ispravan rad.

- Postavite dimovod tako da cev potpuno uđe u otvor za dimne gasove kotla.
- Nakon što je postavljen, uverite se da su 4 zarez (A) na prirubnici ušla u otvor (B).
- Potpuno zategnite vijke (C) koji učvršćuju dve stezaljke prirubnice tako da obuhvataju koleno.

Za dužine dimovoda, pogledajte ono što je navedeno u poglavlju „Tabela konfiguracije dimovoda“ na strani 31.

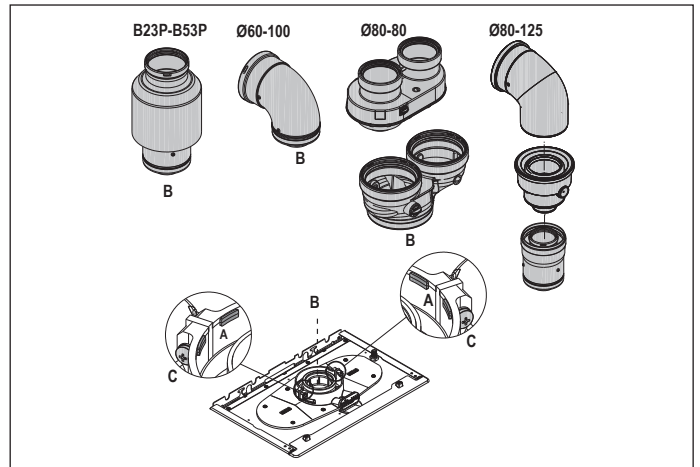

Odvojeni sistem pomoću kompleta za odvojeni sistem Ø80 (dodatna oprema)

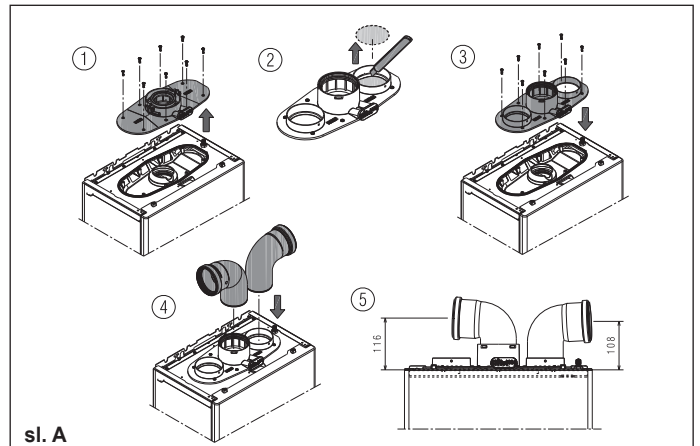

sl. A

Ako se koristi kit za odvojeni sistem sa Ø 60-100 na Ø 80-80, umesto adaptera dolazi do smanjenja maksimalnih dužina kako je navedeno u tablici.

	Ø 50	Ø 60	Ø 80
Gubici (m)	0,5	1,2	5,5 za odvod dimnih gasova 7,5 za dovod vazduha

Odvojeni sistem Ø 80 sa cevima Ø 50 - Ø 60 - Ø 80

Karakteristike kotla omogućavaju povezivanje izduvnog sistema Ø80 sa dimovodnim cevima Ø50 - Ø60 - Ø80.

⚠ Za dimovode se preporučuje izrada proračuna i projekta kako bi se ispoštovali važeći propisi.

Tablica prikazuje osnovne dopuštene konfiguracije.

Osnovna tabela konfiguracije dimovoda (*)

Usis vazduha vazduh	1 koleno 90° Ø 80 mm
	4,5m cev Ø 80
Odvod dimnih gasova	1 koleno 90° Ø 80 mm
	4,5m cev Ø 80
	Redukcija sa Ø 80 na Ø 50 sa Ø 80 na Ø 60 Koleno osnove dimnjaka 90°, Ø 50 ili Ø 60 ili Ø 80 Za dužine dimovoda pogledajte tabelu

(*) Koristite plastične (PP) dimovode pogodne za kondenzacione kotlove i sa klasom pritiska (P1 do 200 Pa - H1 do 5000 Pa) pogodnim za ovu namenu, pozivajući se na vrednost DP snage kotla prikazanu u „Tabelama podešavanja“.

Kotlovi izlaze iz fabrike kalibrirani na:

	o/min GREJ	o/min SAN	maksimalna dužina dimovoda (m)		
			Ø50	Ø60	Ø80
25C	6.300	7.900	7	23	116
			6	20	98
30C	6.200	7.400	2	12	62
			1	11	57
			2	12	62
35C	7.400	8.600	2	12	62
			1	11	57

Ako je potrebno postići veće dužine, kompenzujte pad pritiska povećanjem broja obrtaja ventilatora, kako je prikazano u tabeli s postavkama, kako biste zagarantovali nominalnu snagu.



Postavke u minimumu ne treba mijenjati.

Tabele za podešavanje DIMOVOD U DIMNJAKU - G20

	kompaktni adapter					ΔP na izlazu iz kotla (Pa)
	Broj obrtaja ventilatora o/min.		Dimovodi Ø 50	Dimovodi Ø 60	Dimovodi Ø 80	
	Grejanje	STV				
25C	6.300	7.900	7	23	116	180
	6.400	8.000	9*	29*	144*	210*
	6.500	8.100	11*	34*	172*	257*
	6.600	8.200	14*	40*	201*	285*
	6.700	8.300	16*	46*	229*	330*
	6.800	8.400	18*	51*	257*	355*
	6.900	8.500	21*	57*	285*	385*
	7.000	8.600	23*	63*	314*	425*
	7.100	8.700	25*	68*	342*	465*
	7.200	8.800	28*	74*	370*	497*
30C	6.200	7.400	2	12	62	195
	6.300	7.500	4*	18*	92*	242*
	6.400	7.600	6*	24*	119*	289*
	6.500	7.700	9*	29*	145*	337*
	6.600	7.800	11*	34*	172*	384*
35C	7.400	8.600	2	12	62	195
	7.500	8.700	4*	18*	92*	242*
	7.600	8.800	6*	24*	119*	289*
	7.700	8.900	9*	29*	145*	337*
	7.800	9.000	11*	34*	172*	384*

(*) Maksimalna dužina koja se može ugraditi SAMO sa izduvnim cevima klase H1.

	kompaktni adapter					ΔP na izlazu iz kotla (Pa)
	Broj obrtaja ventilatora o/min.		Dimovodi Ø 50	Dimovodi Ø 60	Dimovodi Ø 80	
	Grejanje	STV				
35C	7.400	8.600	1	11	57	180
	7.500	8.700	3*	17*	84*	227*
	7.600	8.800	6*	22*	111*	274*
	7.700	8.900	8*	28*	138*	322*
	7.800	9.000	10*	33*	165*	369*

(*) Maksimalna dužina koja se može ugraditi SAMO sa izduvnim cevima klase H1.

Konfiguracije Ø50 ili Ø60 ili Ø80 prikazuju eksperimentalne podatke verifikovane u laboratoriji. U slučaju instalacija drugačijih od onih navedenih u tabelama „osnovne konfiguracije“ i „podešavanja“, pogledajte dole prikazane ekvivalentne linearne dužine.



U svakom slučaju, maksimalne dužine navedene u uputstvu su zagarantovane i bitno je da ih ne prekoračite.

KOMPONENTA	Linearni ekvivalent u metrima Ø80 (m)	
	Ø 50	Ø 60
Koleno 45°	12,3	5
Koleno 90°	19,6	8
Nastavak 0,5 m	6,1	2,5
Nastavak 1,0 m	13,5	5,5
Nastavak 2,0 m	29,5	12

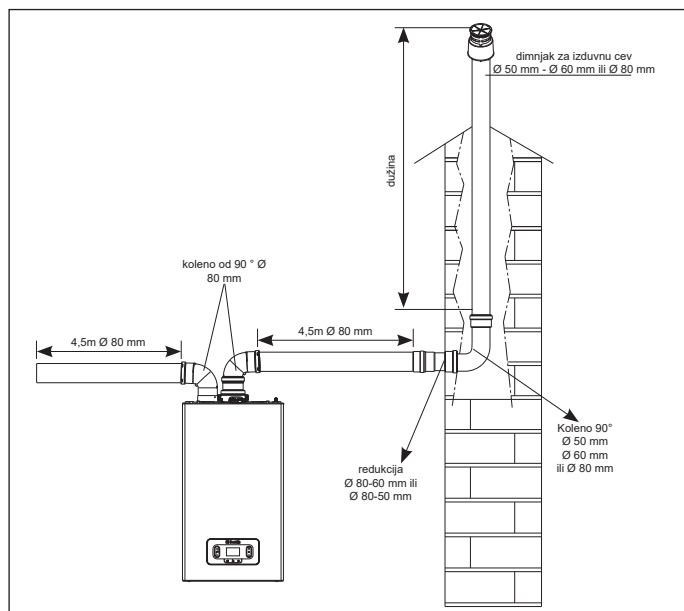

4.9 Instalacija na kolektivne dimnjake sa pozitivnim pritiskom

Kolektivni dimnjak je sistem za odvođenje dimnih gasova, pogodan za sakupljanje i izbacivanje produkata sagorevanja nekoliko uređaja instaliranih na nekoliko spratova zgrade. Kolektivni dimnjaci s pozitivnim pritiskom mogu se koristiti samo za kondenzacione uređaje tipa C. Zbog toga je konfiguracija B53P / B23P zabranjena. Ugradnja kotlova na kolektivne dimnjake pod pritiskom dopuštena je **samo za zemni gas G20**. Kotao je dimensionisan da radi ispravno do maksimalnog unutrašnjeg pritiska dimnjaka koji ne prelazi vrednost od 25 Pa. Proverite da li je broj obrtaja ventilatora u skladu sa onim što je navedeno u tabeli "tehnički podaci".

Uverite se da su dimovodi za usis vazduha i odvođenje produkata sagorevanja nepropusni.

Ugradnja u skupne dimnovodne kanale pod pritiskom je moguća samo pomoću kompleta klapne sa integrisanim sifonom, koja se instalira odmah na izlazu odvodnog kanala (komplet Ø80) ili odvoda dima/usisa vazduha (komplet Ø80/125).

NAPOMENA: Upotreba klapne Ø80 zahteva upotrebu kompleta za povezivanje odvojnog sistema Ø80 (sl. A - 2) str. 9.

Kompleti pribora za klapne sa integrisanim sifonom dostupni u katalogu su pogodni za sakupljanje i protok kondenzata unutar kotla.

UPOZORENJA:



Svi uređaji povezani na kolektivni dimnjak moraju biti istog tipa i imati jednake karakteristike sagorevanja.



Broj uređaja koji se mogu priključiti na kolektivni dimnjak pod pozitivnim pritiskom definiše projektant dimnjaka.

	kompaktni adapter					ΔP na izlazu iz kotla (Pa)
	Broj obrtaja ventilatora o/min.		Dimovodi Ø 50	Dimovodi Ø 60	Dimovodi Ø 80	
	Grejanje	STV				
25C	6.300	7.900	6	20	98	170
	6.400	8.000	8*	25*	124*	203*
	6.500	8.100	10*	30*	150*	235*
	6.600	8.200	13*	35*	176*	268*
	6.700	8.300	15*	40*	202*	300*
	6.800	8.400	17*	46*	228*	333*
	6.900	8.500	19*	51*	253*	365*
	7.000	8.600	21*	56*	279*	398*
	7.100	8.700	23*	61*	305*	430*
	7.200	8.800	25*	66*	331*	463*
30C	6.200	7.400	1	11	57	180
	6.300	7.500	3*	17*	84*	227*
	6.400	7.600	6*	22*	111*	274*
	6.500	7.700	8*	28*	138*	322*
	6.600	7.800	10*	33*	165*	369*

Kotao je projektovan da bude povezan na zbirni dimnjak koji je dimenzionisan da radi u uslovima u kojima statički pritisak zbirnog dimovoda može premašiti statički pritisak zbirnog vazdušnog dimovoda za 25 Pa u uslovima u kojima n-1 kotlovi rade sa maksimalnom nominalnom snagom i 1 kotao sa minimalnom snagom koju dozvoljava uređaj.

⚠ Minimalna dozvoljena razlika u pritisku između izlaza dimnih gasova i ulaza vazduha za sagorevanje je -200 Pa (uključujući - 100 Pa pritiska vetra).

Za ovu vrstu rešenja dostupni su dodaci (kolena, nastavci, završni elementi, itd.) koji omogućavaju konfiguracije odvoda produkata sagorevanja prikazane u poglavlju "4.8 Odvod produkata i usis vazduha za sagorevanje".

⚠ Montaža dimovoda mora biti izvedena na takav način da se izbegne povrat kondenzata koji bi spriječio pravilno odvođenje produkata sagorevanja.

⚠ Na mjestu spajanja sa kolektivnim dimnjakom za odvod dimnih gasova mora se postaviti pločica sa podacima. Pločica mora da sadrži najmanje sledeće informacije:

- kolektivni dimnjak je projektovan za kotlove tipa C (10)
- najveći dozvoljeni maseni protok produkata sagorevanja u kg/h
- dimenzije priključka na zajedničke dimnjake
- obaveštenje u vezi sa otvorima za izlaz vazduha i ulaz produkata sagorevanja kolektivnog dimnjaka pod pritiskom; ovi otvori moraju biti zatvoreni i njihova nepropusnost mora biti proverena kada se kotao demontira
- naziv proizvođača kolektivnog dimnjaka za dimne gasove ili njegov identifikacioni simbol

⚠ Pogledajte važeće propise za ispuštanje produkata sagorevanja, kao i lokalne propise.

⚠ Dimnjak mora biti adekvatno odabran na osnovu parametara navedenih u nastavku.

	maksimalna dužina	minimalna dužina	JM
ø 80-80	4,5 + 4,5	0,5	m
ø 80/125	4,5	0,5	m

⚠ Pre izvođenja bilo kakvih postupaka, isključite uređaj sa električnog napajanja.

⚠ Pre montaže podmažite zaptivke nekorozivnim sredstvom.

⚠ Dimovod mora biti, u slučaju vodoravnog položaja, nagnut za 3° prema kotlu.

⚠ Broj i karakteristike uređaja priključenih na dimnjak moraju odgovarati stvarnim karakteristikama samog dimovoda.

⚠ Završni element kolektivnog dimnjaka mora stvarati promaju.

⚠ Kondenzat može teći unutar kotla.

⚠ Maksimalna dozvoljena vrednost recirkulacije u vetrovitim uslovima je 10%.

⚠ Maksimalna dozvoljena razlika pritiska (25 Pa) između ulaza produkata sagorevanja i izlaza vazduha iz kolektivnog dimovoda ne može se prekoračiti kada n-1 kotlova radi na maksimalnoj nominalnoj snazi, a 1 kotao na minimalnoj dozvoljenoj snazi.

⚠ Kolektivna dimovodna cev mora biti prikladna za nadpritisak od najmanje 200 Pa.

⚠ Kolektivni dimnjak ne sme biti opremljen uređajem koji sprečava stvaranje promaje.

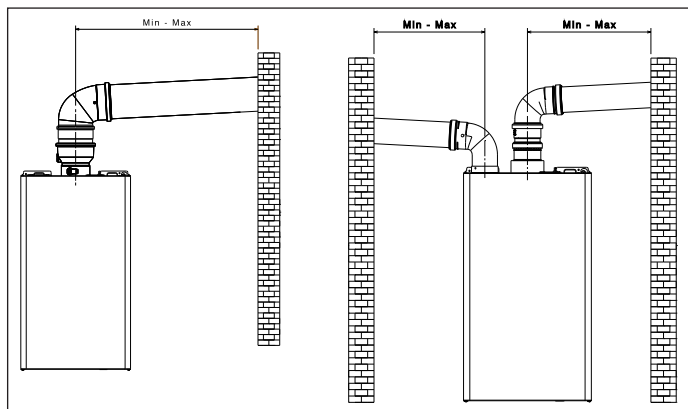

Moguće je ugraditi kolena i nastavke, dostupne kao dodatna oprema, u skladu sa željenom vrstom ugradnje.

Maksimalne dozvoljene dužine dimovoda za produkte sagorevanja i usisavanje vazduha su navedene u poglavlju "4.8 Odvod dima i usis vazduha za sagorevanje".

Kod montaže C (10) u svakom slučaju navedite broj obrtaja ventilatora (o/min) na nalepnici pričvršćenoj sa strane serijskog broja proizvoda.

4.10 Punjenje sistema grejanja i uklanjanje vazduha

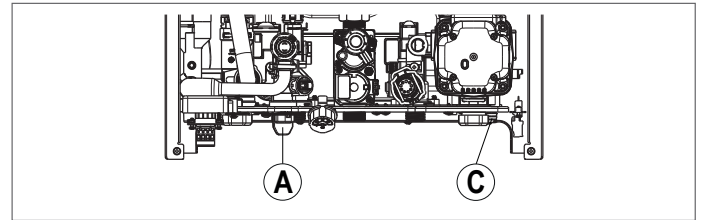

NOTA: Operacije **dopune** sistema moraju se izvršiti tako što ćete delovati na slavinu za punjenje (A) pazeći da je kotao pod naponom.

NOTA: svaki put kada se kotao napaja električnom energijom, **uključuje se automatski ciklus odzračivanja**.

NOTA: prisustvo alarma za vodu (E040, E041 ili E042) ne dozvoljava izvršavanje ciklusa odzračivanja.

Nastaviti sa punjenjem instalacija izvođenjem sledećih operacija:

- otvorite slavinu za punjenje (A) okretanjem u smeru suprotnom od kazaljke na satu
- proverite da li vrednost pritiska dostiže 1-1,5 bar pomoću manometra
- zatvorite slavinu za punjenje (A).

NOTA: ako je pritisak u mreži manji od 1 bara, držite slavinu za punjenje (A) otvorenom tokom ciklusa odzračivanja i zatvorite je kada se završi.

Da biste **pokrenuli** ciklus odzračivanja:

- uklonite napajanje na nekoliko sekundi
- vratiti uređaj na napajanje ostavljajući kotao u OFF položaju
- proverite da li je slavinu za gas zatvorena.

Na **kraju** ciklusa, ako se pritisak u instalaciji smanjio, ponovo otvorite slavinu za dopunu (A) kako biste pritisak vratili na preporučenu vrednost (1-1,5 bar)

Nakon ciklusa odzračivanja, kotao je spreman.

- Uklonite sav vazduh prisutan u kućnoj instalaciji (radijatori, razvodni ormari itd.) preko odgovarajućih odzračnih ventila.
 - Ponovo proverite tačan pritisak u sistemu (idealno 1-1,5 bara) i vratite ga ako je potrebno.
 - Ako se tokom rada i dalje primećuje prisustvo vazduha, potrebno je ponoviti ciklus odzračivanja.
 - Na kraju svih postupaka, otvorite slavinu za gas i uključite kotao.
- U tom trenutku moguće je aktivirati bilo koji zahtev za grejanje.

4.11 Pražnjenje grejnog kruga kotla

Pre početka pražnjenja, isključite kotao i isključite napajanje postavljajući glavni prekidač sistema na „isključeno“.

- Zatvorite slavine u sistemu grejanja (ako postoje).
- Priključite crevo na slavinu za pražnjenje sistema (C), a zatim ga ručno okrenite u smeru suprotnom od kazaljke na satu da bi voda otišla.

NAPOMENA: otvorite slavinu za pražnjenje sistema (C) ključem 13

- Kada su operacije završene, uklonite crevo sa slavine za pražnjenje sistema (C) i ponovo je zatvorite.

4.12 Pražnjenje sanitarnog kruga kotla

Kad god postoji opasnost od smrzavanja, sanitarni sistem se mora isprazniti na sledeći način:

- zatvorite glavnu slavinu za dovod vode
- otvorite sve slavine za toplu i hladnu vodu
- ispraznite najniže tačke.

5 PUŠTANJE U RAD

5.1 Preliminarne provere

Prvo paljenje mora izvesti kompetentno osoblje ovlašćenog servisnog centra. Pre pokretanja kotla proverite sledeće:

- da podaci o mrežama za napajanje (električna energija, voda, gas) odgovaraju onima na tablici
- da su dimovodi u skladu sa važećim propisima i da poštuju maksimalnu dozvoljenu dužinu
- da su zagarantovani uslovi za normalno održavanje ako je kotao zatvoren unutar ili između nameštaja
- nepropusnost sistema za dovod gasa
- da protok gasa odgovara vrednostima potrebnim za kotao
- da je sistem za dovod gasa prilagođen protoku koji zahteva kotao i da je opremljen svim sigurnosnim i kontrolnim uređajima predviđenim važećim propisima
- da se pumpa slobodno okreće budući da, naročito nakon dugih perioda u kojima nije radila, naslage i/ili ostaci mogu sprečiti slobodno okretanje.
- da je sifon u potpunosti napunjen vodom, u protivnom ga napunite (pogledajte poglavlje "5.2 Prvo puštanje u rad").

Prije povezivanja uređaja "Hi, Comfort T300 ili K100", potrebno je ispravno postaviti P801=2 (u izborniku P8 CONNECTIVITY) kako bi se izbegli problemi s pogreškom komunikacije (vidi "8.11 Connectivity Menu").

5.2 Prvo puštanje u rad

Prilikom prvog uključivanja uređaja, u slučaju dužeg nekorišćenja i u slučaju održavanja, pre pokretanja uređaja, neophodno je da postupite kako je opisano u sledećim paragrafima. Pri prvom paljenju i se preporučuje postupak kalibracije (GAC) kako bi se omogućilo da kotao postigne svoje optimalne performanse. Ako se postupak ne izvrši, na 60 sekundi svakih 10 minuta na displeju se prikazuje:

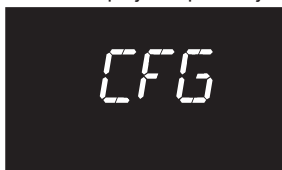

5.2.1 Punjenje sifona za kondenzat

Napunite sifon tako što ćete sipati približno 1 litar vode u utičnicu za analizu sagorevanja kotla i proveriti:

- ispravan protok vode iz izlazne cevi kotla
- nepropusnost priključne linije odvoda kondenzata.

Za pravilan rad odvoda kondenzata (sifon i kanal) potrebno je da nivo kondenzata ne prelazi maksimalni nivo (max).

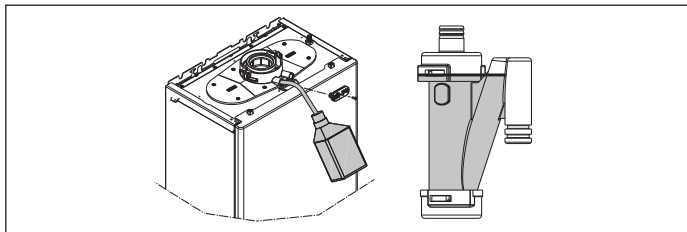

Režim visoke efikasnosti (SERVIS)

Funkcijom se upravlja pomoću parametra P708, koji je fabrički postavljen na 0 (funkcija nije aktivna); ako je P708=1 funkcija se aktivira pri prvom napajanju ili nakon 60 dana nekorišćenja (kotao pod električnim napajanjem). U ovom režimu kotao, tokom 60 minuta, ograničava snagu grejanja na minimum, a maksimalnu temperaturu tople vode za domaćinstvo na 55°C. Aktiviranjem dimnjačara privremeno se onemogućava ova funkcija. Tokom izvršavanja, funkcija je prikazana na displeju sa ispisivanjem HEM i, ako je P105=1, sa pokretnom porukom „HIGH EFFICIENCY MODE (REŽIM VISOKE EFIKASNOSTI)“.

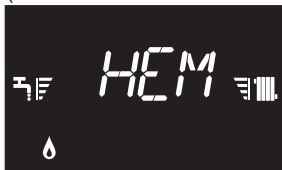

5.3 Ciklus odzračivanja

Glavni prekidač sistema postavite na "uključeno".

Svaki put kada se kotao uključi, vrši se ciklus odzračivanja u trajanju od 4 minuta. Displej izgleda ovako:

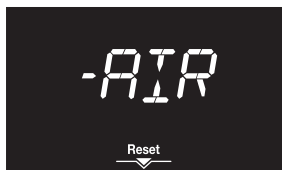

Da biste prekinuli ciklus odzračivanja pritisnite

Kada je ciklus odzračivanja u toku, svi zahtevi za grejanjem su blokirani osim zahteva za toplom vodom kada kotao nije ISKLJUČEN.

Ciklus odzračivanja se može i prekinuti, ako kotao nije stanju OFF, zahtevom za sanitarnom toplom vodom.

5.4 Procedura ručne kalibracije (GAC)

GAC procedura, korisna za kalibraciju gasnog ventila i sistema za kontrolu sagorevanja, je obavezanakon: transformacije gasa - zamene gasnog ventila - zamene ploče - zamene ventilatora - čišćenja primarnog izmenjivača i/ili gorionika - zamene elektrode za detekciju plamena (jonizacija) - zamene izolacione ploče gorionika - modifikacije usisnih/izduvnih kanala.

GAC postupak se takođe mora sprovesti i pri prvom paljenju. Ako se ovaj postupak odloži neko vreme, kotao u potpunosti održava svoju bezbednost, ali može biti ograničen u pogledu performansi i obrade signala koji se odnose na kontrolu sagorevanja.

Postupak se mora obaviti sa zatvorenom oplatom.

Svako ponavljanje GAC-a koje nije pravilno završeno do kraja ostavlja sistem u stanju „GAC nije izvršen“.

Sistem naizmenično menja (osim za signaliziranje ALARMA, INFO i PROGRAMIRANJA) normalan prikaz sa rečju GAC i ikonom ključa kako bi vas podsetio da GAC mora da se uradi i da zbog toga kotao može imati ograničenja u svom radu.

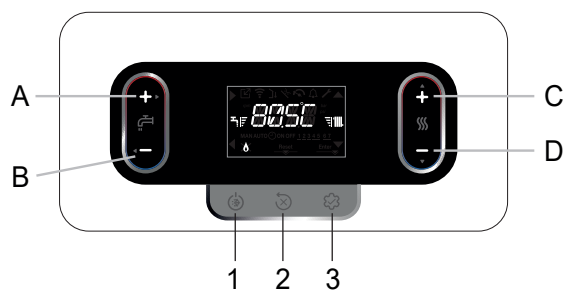

- Napajajte kotao električnom energijom i sačekajte da se izvrši ciklus odzračivanja (pogledajte paragraf "5.3 Ciklus odzračivanja").
- Ako je u OFF, postavite kotao pomoću tastera 1 u režim LETO.
- Generišite zahtev za toplom vodom, sa protokom tople vode od 5 litara u minuti ili većim.
- Sačekajte dok se na displeju ne pojavi simbol plamena.

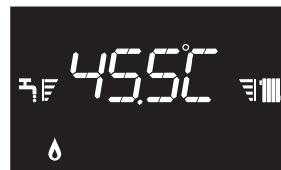

- Pristupiteparametrima (pogledajte proceduru navedenu u poglavlju 10 „Postavljanje lozinke, pristup i modifikacija parametara“).
 - Izaberite meni P2 pomoću tastera C ili D i potvrdite dugmetom A.
 - Izaberite parametar P206 tasterom C ili D i potvrdite tasterom A.
- Napomena: parametar nije dostupan u odsustvu uslova za grejanjem.
- Postavite P206 = 1 pomoću tastera C3 da biste aktivirali funkciju GAC.



Na displeju treperi reč GAC i počinje faza čekanja od približno 1 minuta, nakon čega počinje kalibracija. Tokom ove faze treperi natpis „GAC“, naizmenično sa brojem obrtaja ventilatora, u trajanju od približno 2-5 minuta.



U ovoj fazi nijedan taster se ne sme pritisnuti sve dok se ne pojavi reč „KRAJ“, što ukazuje da je procedura ispravno završena.



Na kraju funkcije parametar se automatski vraća na 0.



Ako GAC procedura nije završena, sistem dozvoljava izvršenje ponovnog pokušaja GAC procedure koji je prikazan na ekranu sa "RTY", a zatim se nastavlja pritiskom na dugme **B**.



NAPOMENA: Ako nije moguće aktivirati TSV, moguće je, za sisteme visoke temperature, izvršiti GAC na zahtev za grejanjem, podešavanjem zadate vrednosti vode za grejanje na 80,5°C ili još bolje, aktiviranjem funkcije dimnjačar a zatim, sa upaljenim plamenom, pokrenuti GAC.

Kada se postupak završi, pritisnite 3 puta taster **B** da biste se vratili na glavni ekran.

Ako se postupak ne sprovede kada je to potrebno, ovo nepoštovanje može dovesti do ograničenog rada i mogućnosti pojave signala grešaka koji se odnose na kontrolu sagorevanja.

Ukoliko bi tokom postupka došlo do greške ili bi zahtev za toplotom vodom bio prekinut, procedura bi bila prerano prekinuta prikazivanjem statusa greške ili automatskim vraćanjem na glavni ekran. U ovom slučaju, postupak se mora ponoviti.

5.5 Podešavanje termoregulacije

Termoregulacija je dostupna samo sa povezanom spoljnom sondom i aktivna je samo za funkciju GREJANJE.

TERMOREGULACIJA se aktivira na sledeći način:

- pristupiti parametru **P4** → P418 =5.

Sa P418 = 0 ili isključenom spoljnom sondom, kotao **radi sa fiksnom temperaturom**.

Vrednost temperature koju beleži spoljna sonda prikazuje se u "6.3 Menu INFO" pod stavkom I0.09.

Algoritam termoregulacije neće direktno koristiti izmerenu spoljnu temperaturu, već prosečnu vrednost spoljne temperature, koja uzima u obzir i izolaciju zgrade: u dobro izolovanim zgradama, varijacije spoljne temperature manje utiču na temperaturu prostorije od onih manje izolovanih. Ova vrednost se može videti u INFO meniju pod stavkom I010.

ZAHTEV OD HRONOTERMOSTATA OT

U ovom slučaju hronotermostat izračunava zadatu vrednost potisa prema vrednosti spoljne temperature i razlici između sobne i željene sobne temperature.

ZAHTEV OD SOBNOG TERMOSTATA

U ovom slučaju štampana ploča izračunava zadatu vrednost potisa prema vrednosti spoljne temperature kako bi se dobila procenjena vrednost sobne temperature od 20 °C (referentna sobna temperatura).

Postoje 2 parametra koji doprinose izračunavanju zadate vrednosti potisa:

- nagib krive kompenzacije (KT) - može se promeniti od strane tehničkog osoblja
- promenu referentne sobne temperature može da promeni sam korisnik.

TIP ZGRADE (parametar P433)

Ukazuje na učestalost kojom se ažurira izračunata vrednost termoregulacije prema spoljnoj temperaturi, niska vrednost se koristi za loše izolovane objekte.

REACTIVITNA SEXT (parametar P434)

Ukazuje na brzinu kojom promene izmerene vrednosti spoljne temperature utiču na vrednost spoljne temperature u kalkulaciji za vrednost termoregulacije. Niske vrednosti za ovu funkciju ukazuju na velike brzine.

IZBOR KRIVE TERMOREGULACIJE (parametar P419)

Kriva termoregulacije grejanja održava teoretsku temperaturu ambijenta od 20°C za spoljne temperature između + 20°C i -20°C. Izbor krive zavisi od minimalne spoljne projektovane temperature (a time i od geografskog položaja) i od projektovane temperature potisa (a time i od vrste sistema). Instalater mora pažljivo izračunati prema sledećoj formuli:

$$KT = \frac{T - T_{\text{projektovanog potisa}} - T_{\text{shift}}}{20 - T_{\text{minimalna spoljna projektovana T}}}$$

Tshift = Standardne instalacije 30°C

Podno grejanje 25°C

Ako proračun rezultuje srednjom vrednošću između dve krive, preporučljivo je odabrati krivu termoregulacije najbližu dobijenoj vrednosti.

Primer: ako je vrednost dobijena izračunavanjem 1,3, to je između krive 1 i krive 1.5. U tom slučaju odaberite najbližu krivu, tj. 1.5. KT vrednosti koje se mogu postaviti su sledeće:

- standardna instalacija: 1,0 ÷ 3,0
- podno grejanje 0,2 ÷ 0,8.

Sa parametrom P419 podesite izabranu termoregulacionu krivu

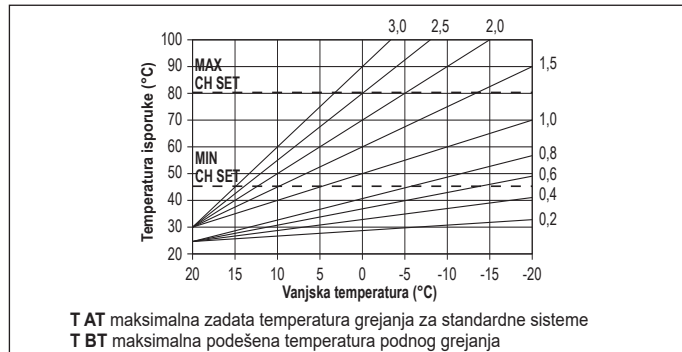

Odstupanje na referentnoj temperaturi ambijenta

U svakom slučaju, korisnik može indirektno intervenirati na zadatu vrednost GREJANJA tako što će na referentnoj vrednosti temperature (20°C) postaviti pomak koji može varirati u rasponu -5 ÷ + 5 (offset 0 = 20 °C). Da biste ispravili pomak, pogledajte paragraf "8.4 Podešavanje zadate temperature grejanja sa spoljnom sondom".

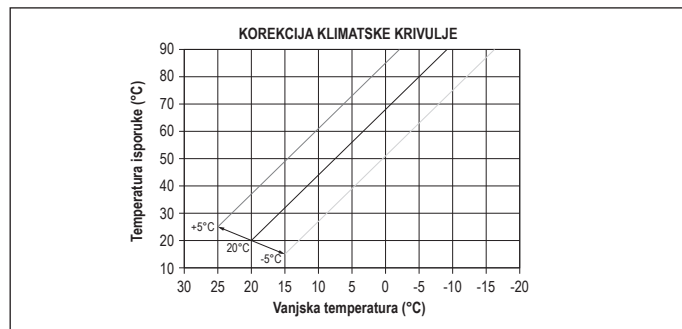

NOĆNA KOMPENZACIJA (parametar P420)

Ako je vremenski programator povezan na ulaz SOBNOG TERMOSTATA, noćna kompenzacija se može omogućiti preko parametra P420.

- podesite parametar P420 = 1.

U ovom slučaju, kada je KONTAKT ZATVOREN, sonda za potis vrši zahtev za grejanjem, na osnovu spoljne temperature, da bismo imali nominalnu sobnu temperaturu na nivou DNEVNE (20 °C). OTVARANJE KONTAKTA ne isključuje kotao, već smanjuje (paralelno pomeranje) klimatsku krivu na NOĆNI nivo (16°C).

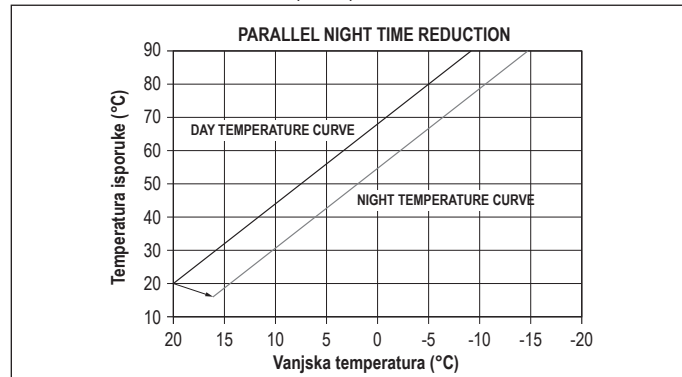

Korisnik može indirektno intervenirati na zadatu vrednost GREJANJA tako što će ponovo uneti, na referentnu vrednost temperature DAN (20 °C) umesto NIGHT (16 °C), pomak koji može varirati u rasponu [-5 ÷ +5]. NOĆNA KOMPENZACIJA nije dostupna ako je povezan OT+ chrono. **Da biste ispravili pomak, pogledajte paragraf "8.3 Podešavanje zadate temperature grejanja".**

5.6 Funkcija "Sanitarni komfor"



Funkcija	Pomična poruka
COFF	KOMFORNA POSTAVKA ISKLJUČENA
CSTD	KOMFORNA VRIJEDNOST PREDGRIJANJA
CSMT	PAMETNA KOMFORNA POSTAVKA
CSUP	COMFORT SUPERIOR

CSTD (funkcija PREDGREVANJA)

Podešavanjem CSTD aktivira se funkcija predgrevanja tople vode u kotlu. Ova funkcija vam omogućava da vodu koja se nalazi u izmenjivaču sanitarne vode održava toplom kako bi se smanjilo vreme čekanja. Kada je funkcija predgrevanja omogućena, na displeju se pojavljuje poruka KOMFORNA VRIJEDNOST PREDGRIJANJA. Da biste deaktivirali funkciju predgrevanja, podesite COFF. Funkcija nije aktivna kada je kotao u OFF stanju.

CSMT (TOUCH & GO funkcija)

Ako ne želite da funkcija PREDGREVANJA bude uvek aktivna i da vam je potrebna odmah spremna topla voda, moguće je predgrevanje sanitarne vode samo nekoliko trenutaka pre nego što je aktivirate. Podesite CSMT da aktivira funkciju Touch&Go. Ova funkcija omogućava da se otvaranjem i zatvaranjem slavine aktivira trenutno predgrevanje, koje priprema toplu vodu samo za tu situaciju. Kada je funkcija Touch&Go aktivna, na displeju se pojavljuje listajući poruka PAMETNA KOMFORNA POSTAVKA.

CSUP (SMART funkcija predgrevanja)

Kada je funkcija aktivna, dolazi do post-cirkulacije na kraju zahteva za grejanjem sa troktrakim ventilom u sanitarnom položaju dok se ne ispuni jedan od sledećih uslova:

- ΔT (sonda potis- povrat) < 2 °C
- Trajanje posle cirkulacije > 20 sek
- Temperatura povrata > 65 °C.

5.7 Posebne sanitarne funkcije

Parametar P511 vam omogućava da aktivirate posebne funkcije tokom faze modulacije u sanitarnom režimu, ove funkcije vam omogućavaju da poboljšate performanse kotla u posebno teškim uslovima rada (na primer: posebno visoke temperature ulazne vode, veoma malog protoka, upotreba u kombinaciji sa solarnim kotlovima).

0	Nema aktivnih posebnih funkcija (podrazumevana vrednost)
1	Uvođenje kasnog starta flusostata/ merača protoka (parametar P510 - SERVIS)
2	U slučaju isključenja zbog previsoke temperature sanitarne vode (u toku rada), ventilator se drži na minimumu kako bi se smanjilo vreme čekanja za ponovno pokretanje
3	Sanitarni termostati
4	Smart sanitarna funkcija
5	Aktivne su sve četiri prethodne funkcije

Funkcija SANITARNO ODLOŽENA (1)

Aktiviranjem ove funkcije uvodi se kašnjenje, jednako vrednosti podesenoj u parametru P510, za aktiviranje pumpe i ventilatora kao odgovor na sanitarni zahtev.

Funkcija VENTILATOR SMART (2)

Aktiviranjem ove funkcije ventilator se održava na minimumu (MIN) i ne isključuje se u slučaju da se gorionik isključi zbog previsoke temperature TSV-e (sa još uvek prisutnim zahtevom).

Funkcija APSOLUTNIH TERMOSTATA (3)

Aktiviranjem ove funkcije, sanitarni termostati ON/OFF gorionika prelaze sa relativne na apsolutnu vrednost.

ANTI-SWITCHING funkcija (4)

Aktiviranjem ove funkcije kotao se automatski konfiguriše na APSOLUTNE TERMOSTATE u slučaju da se gorionik isključi zbog previsoke temperature tople sanitarne vode (u toku rada), kada je gorionik isključen ventilator se održava na minimumu. Termostati se vraćaju na "KORELACIJU" na kraju zahteva.

5.8 Funkcija grejača košuljice

Ako je sistem niskotemperaturni, kotao ima funkciju "zagrevanja košuljice" koja se može aktivirati na sledeći način:

- podesite kotao u OFF stanje pritiskom na taster (funkcije dostupne samo u ovom radnom režimu)

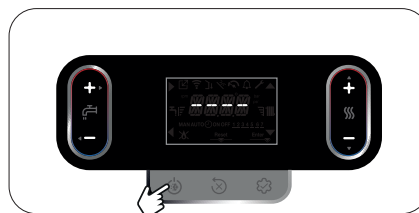

- pristup tehničkim parametrima → P4 → P409 = 1 → potvrđi; ekran prikazuje:



Funkcija „grejanja košuljice“ traje 168 sati (7 dana) tokom kojih se, u zonama konfigurisanim kao niska temperatura, simulira zahtev za grejanjem sa zadatom temperaturom 20°C, koja se naknadno povećava prema tabeli ispod prijavljeno.

Pristupanjem INFO meniju sa glavnog ekrana interfejsa moguće je videti vrednost I001, koja se odnosi na broj sati koji su prošli od aktivacije funkcije. Nakon što se aktivira, funkcija ima najveći prioritet, ako se kotao isključuje isključivanjem napona napajanja, nakon ponovnog uključivanja funkcija se nastavlja sa mesta na kom je prekinuta. Funkcija se može prekinuti pre njenog kraja dovođenjem kotla u stanje koje nije OFF ili izborom stavke P409 = 0 iz menija P4.

DAN	SAT	TEMPERATURA
1	0	20°C
	6	22°C
	12	24°C
2	18	26°C
	0	28°C
	12	30°C
3	0	32°C
	4	35°C
5	0	35°C
	6	30°C
7	0	25°C

Napomena: Vrednosti temperature i povećanja do različitih vrednosti može postaviti samo kvalifikovano osoblje, ukoliko je to neophodno. Proizvođač odbija svaku odgovornost u slučaju pogrešnih postavki parametara.

U INFO meniju, na liniji I001 možete videti koliko sati je prošlo od aktiviranja funkcije.

5.9 Provera tokom i nakon prvog puštanja u rad

Nakon pokretanja, proverite da li kotao ispravno izvodi postupke pokretanja i kasnije postupke isključivanja.

- Takođe, proverite rad u režimu za sanitarnu toplu vodu otvaranjem slavine za toplu vodu, s kotlom u LETNJEM ili ZIMSKOM režimu rada.
- Proverite potpuno isključivanje kotla postavljanjem glavnog prekidača sistema na „isključeno“.
- Nakon nekoliko minuta neprekidnog rada, dobijenog pozicioniranjem glavnog prekidača sistema na "uključeno", postavljanjem režima kotla na leto i držanjem izlaza tople sanitarne vode otvorenim, ostaci obrade isparavaju; pa je tek naknadno moguće izvršiti kontrolu sagorevanja.

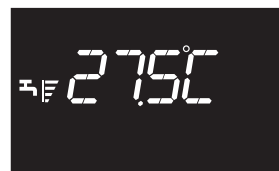

5.10 Kontrola sagorevanja

⚠ Provere podešavanja vrednosti CO₂ u odnosu na referentne parametre, navedene u tabelama ispod, moraju se izvršiti sa zatvorenim kućištem.

Da biste izvršili analizu sagorevanja, postupite na sledeći način:

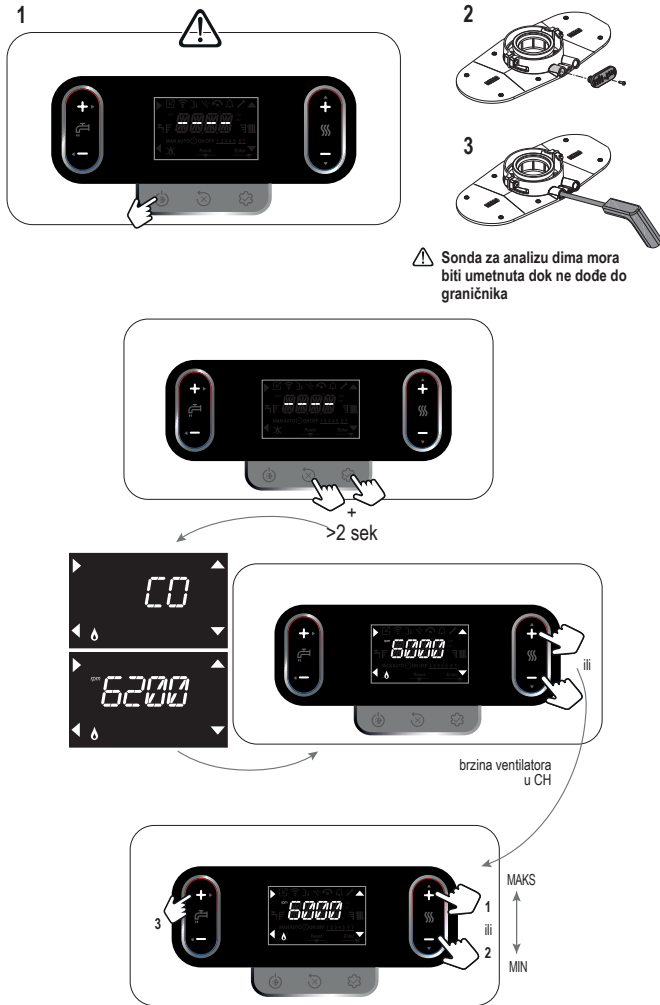

- Ekran prikazuje zadati broj obrtaja u trajanju od 10 sekundi, zajedno sa ikonom o/min.
- Podešavanjem maksimalne vrednosti kotao će raditi na maksimalnoj snazi; postavljanjem minimalne vrednosti kotao će raditi na minimalnoj snazi.



- Proverite na analizatoru da li su vrednosti CO₂ max i min u skladu sa onim što je naznačeno u sledećim tabelama.

CO ₂ * max	GAS METAN (G20)		TEČNI GAS (G31)	
	25C	8,8	10,0	%
	30C	8,8	9,9	%
	35C	8,8	9,9	%
(*) tolerancija CO ₂ = ±1%				

CO ₂ * min	GAS METAN (G20)		TEČNI GAS (G31)	
	25C	8,8	10,0	%
	30C	8,8	10,0	%
	35C	8,8	10,0	%
(*) tolerancija CO ₂ = ±1%				

- Proverite da li su vrednosti O₂ (max, nominalne i min) koje se odnose na mešavinu vodonika od 20% u skladu sa onim što je naznačeno u nastavku.

Vrednost O ₂ koja se odnosi na smešu sa 20% vodonika	Qmax	max	25C	30C	35C	
		nominalna	%	2,4	2,4	2,4
		min	%	4,3	4,3	4,3
	Qmin	max	%	2,4	2,4	2,4
		nominalna	%	4,3	4,3	4,3
		min	%	6,2	6,2	6,2

- Funkcija DIMNJAČAR traje maksimalno 15 minuta; u svakom slučaju, postupak se može ranije prekinuti pritiskom na dugme B.
- Ako je sistem na niskoj temperaturi, direktno, bez mešnih ili termostatskih ventila, funkcija DIMNJAČAR mora da se izvede u sanitarnom režimu.

- ⚠ Funkcija DIMNJAČAR se ranije prekida ako:
 - temperatura potisa prelazi 95°C; do ponovnog paljenja će doći kada ova temperatura padne ispod 75°C
 - plamen nije detektovan što dovodi do alarma
 - u slučaju alarma.

- ⚠ Sa priključenim uređajem na OT+ nije moguće aktivirati funkciju kontrole sagorevanja. Da biste izvršili analizu sagorevanja, podešite vrednost parametra P803 na 0. Ne zaboravite da resetujete vrednost parametra da biste ponovo aktivirali OT+ vezu na kraju analize sagorevanja.

Na kraju provere:

- izađite iz funkcije pritiskom na dugme B
- uklonite sondu analizatora i zatvorite utičnice za analizu sagorevanja odgovarajućim poklopcima i odgovarajućim vijkom
- adapter za sondu za analizu isporučen s kotlom odložite i držite u koverti sa dokumentacijom
- podesite kotao na željeni režim rada prema sezoni
- podesite potrebne vrednosti temperature prema potrebama klijenta.

5.11 Podešavanja

Kotao je već podešen tokom u fazi proizvodnje od strane proizvođača. Međutim, ako je potrebno ponovo izvršiti podešavanja (na primer nakon vanrednog održavanja, nakon zamene gasnog ventila, nakon transformacije gasa ili nakon zamene ploče), sledite dole opisane procedure. Podešavanja maksimalne i minimalne snage i maksimuma u grejanju mora izvoditi isključivo kvalifikovano osoblje:

P306	minimalna brzina ventilatora
P307	maksimalna brzina ventilatora
P309	maksimalna brzina ventilatora u režimu grejanja

- povezati kotao na napajanje
- pristupiti tehničkim parametrima → P33 → potvrditi → izabrati traženi parametar → potvrditi
- podesite željene vrednosti pomoću tastera C i/ili D, pozivajući se na sledeće tabele
- utvrditi da je P309= P310.

- ⚠ Maksimalna brzina ventilatora za grejanje biće ona podešena u parametru P3101.

MAKSIMALNI BROJ OBRTAJA VENTILATOR	GAS METAN (G20)	TEČNI GAS (G31)	
25C Grej. - San.	6.300 - 7.900	6.100 - 7.600	o/min
30C Grej. - San.	6.200 - 7.400	5.800 - 7.100	o/min
35C Grej. - San.	7.400 - 8.600	7.100 - 8.200	o/min

MINIMALAN BROJ OBRTAJA VENTILATOR	GAS METAN (G20)	TEČNI GAS (G31)	
25C	1.200	1.250	o/min
30C	1.200	1.250	o/min
35C	1.300	1.250	o/min

5.12 Promena vrste gasa

Kotao se isporučuje za rad sa gasom metanom (G20), kako je naznačeno na tablici proizvoda. Postoji mogućnost transformacije kotla na TNG (G31) preko parametra P201.

- ⚠ Transformacija iz jedne u drugu vrstu gasa može se lako izvršiti čak i sa već montiranim kotlom.

- ⚠ Ovu operaciju mora izvršiti stručno kvalifikovano osoblje.

- Pristupite tehničkim parametrima → P2 → P201 → potvrdite.
- Izaberite željenu opciju pomoću dugmeta C ili D:
 - P201 = 1 (GAS METAN)
 - P201 = 2 (TEČNI GAS)
 - P201 = 3
 - P201 = 4

⚠ Potvrdite promenu parametara sa ENTER, a zatim isključite napajanje kotla.

Nakon što je parametar GAS izmenjen, potrebno je:

- sprovesti novu proceduru „GAC“ (vidi par. 5.4)
- proverite da li obrtaji ventilatora odgovaraju onome što je naznačeno u tabelama 1 i 2, par. "5.11 Podešavanja".

5.13 Promena snage(P208)

Delovanjem na parametar P208, moguće je promeniti vrstu snagekotla (opseg 0 ÷ 1, fabrički 0). Naročito:

- pristupiti tehničkim parametrima → P 2 → P208 →:
25kW: 0 → potvrditi
35kW: 1 → potvrditi.

Konfigurirate brzine ventilatora vašeg kotla kao što je navedeno u tabelama 1 i 2, par. "5.11 Podešavanja".

MODEL 30kW

- Pristupiti tehničkim parametrima → P2 → P208 → 1 (35kW) → potvrditi.
- Promenite brzinu ventilatora kao što je navedeno u tabelama 1 i 2 vašeg modela.

⚠ Isključite i ponovo uključite napajanje kotla nakon promene parametara.

5.14 Signalizacija i nepravilnosti 👁

U prisustvu anomalije, ikona 🔔 treperi frekvencijom od 0,5 sec ON i 0,5 sec OFF, pozadinsko osvetljenje treperi 1 min frekvencijom od 1 sec ON i 1 sec OFF nakon čega se gasi, dok zvono nastavlja da treperi. Šifra greške se pojavljuje na 4 cifre na ekranu.

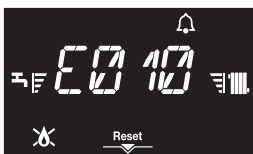

Pri pojavi anomalije mogu se pojaviti sledeće ikone:

- 🔥 upali se u prisustvu alarma za plamen (E010)
- Ikona "RESET" svetli zajedno sa alarmom koji zahteva ručnu deblokadu od strane korisnika (npr. blokada plamena).
- 🔧 uključuje se zajedno sa ikonom 🔔, sa izuzetkom blokade plamena i nedostatka vode
- 🔊 se uključuje u prisustvu alarma ili signala koji se odnose na pritisak vode, u ovom slučaju se vrednost pritiska vode prikazuje kao naizmenično sa šifrom alarma svake 3 sekunde.

Funkcija deblokade

Da biste obnovili rad kotla u slučaju anomalije, pritisnite taster RESET.

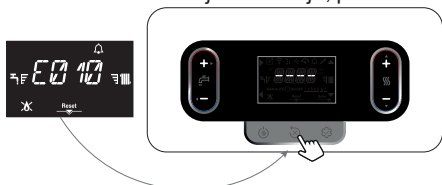

U tom slučaju kotao, ako se vrata normalni uslovi funkcionisanja, se automatski ponovo pokreće. Moguća su najviše 5 uzastopnih pokušaja deblokade iste greške, nakon čega se na ekranu pojavljuje kod greške E099.

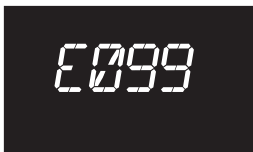

U ovom slučaju potrebno je ukloniti i vratiti napajanje kotla da bi se ponovo aktivirao rad.

⚠ Ako pokušaji resetovanja ne pokrenu kotao, obratite se servisnoj službi.

Anomaliya E041

Ako vrednost pritiska padne ispod sigurnosne vrednosti od 0,3 bar, kotao prikazuje šifru greške E041 tokom prelaznog vremena od 10 minuta. Nakon isteka prelaznog vremena, ako se anomalija nastavi, prikazuje se šifra greške E040.

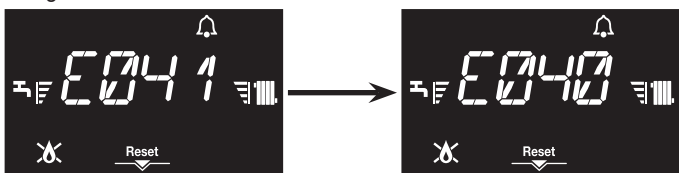

Kod kotla sa greškom E040 potrebno je:

- otvoriti slavinu za dopunu (A) okretanjem u smeru suprotnom od kazaljke na satu
- proverite da li vrednost pritiska dostiže 1-1,5 bar pomoću manometra postavljenog ispod uređaja ili pristupom meniju INFO ("6.3 Meni INFO", red I018)
- zatvorite slavinu za dopunu (A) pazeći da čujete mehanički klik.

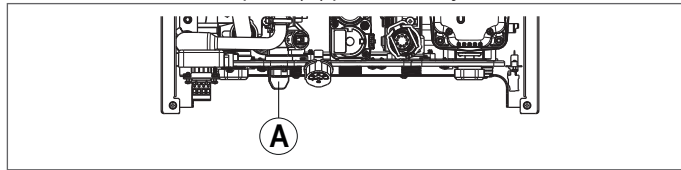

Pritisnite ⏪ da biste ponovili radnju.

Kada se ponovo vrati u funkciju, kotao sprovodi ciklus automatskog odzračivanja kao što je opisano u paragrafu "4.10 Punjenje sistema grejanja i uklanjanje vazduha".

⚠ Ako je pad pritiska vrlo čest, zatražite intervenciju servisne službe.

Anomaliya E060

Kotao radi normalno, ali ne garantuje stabilnost temperature sanitarne vode, koja se svakako isporučuje na temperaturi blizu 50°C. Potrebna je intervencija Službe tehničke pomoći.

Anomaliya E091

Kotao ima sistem autodijagnoze koji na osnovu ukupnih sati u određenim radnim uslovima može signalizirati potrebu za intervencijom čišćenja primarnog izmenjivača (šifra alarma E091).

Po završetku postupka čišćenja, izvedenog sa posebnim kompletom koji se isporučuje kao dodatna oprema, potrebno je resetovati brojač ukupnih sati primenom sledećeg postupka:

- pristupiti tehničkim parametrima → P3 → P312 → P312 = 1 → potvrditi.

BELEŠKA: Postupak resetovanja brojača mora se izvršiti nakon svakog temeljnog čišćenja primarnog izmenjivača ili u slučaju zamene istog.

Anomaliya E091 se javlja kada brojač pređe vrednost od 2500 sati; ova vrednost se može proveriti na sledeći način:

- pristupite INFO meniju → I015 da biste prikazali vrednost brojača sonde za dimne gasove (prikaz/100, primer 2,500h = 25).

5.15 Zamena gasnog ventila (P205)

Nakon zamene gasnog ventila potrebno je resetovati P1 vrednost istog (vidi sliku), u ovom slučaju sledite sledeću proceduru:



- postavite kotao u OFF
- pristupite parametrima postavljanjem lozinke kao što je navedeno u poglavlju 10 "Postavljanje lozinke, pristup i modifikacija parametara"
- tasterima C o D pristupiti parametru P2 → P205 i izbor tasterom A
- tasterima C ili D unesite drugu i treću cifru P1 vrednosti (primer 034 postaje 34) odnosi se na gasni ventil koji se nalazi u kotlu (svaki gasni ventil ima svoju vrednost pomaka P1), potvrdite tasterom 3
- isključite napajanje iz kotla najmanje 10 sekundi; zatim ponovo uključite napajanje.

Kada se zamena završi, sprovedite novu "GAC" proceduru (videti par. 5.4).

⚠ Ako se gasni ventil zameni, zamenite i odgovarajuće zaptivke.

Da biste zategnuli maticu rampe gasnog ventila, primenite obrtni moment jednak 25 Nm, ograničavajući rotaciju ventila.

5.16 Zamena interfejsa

Operacije konfiguracije sistema moraju biti izvedene od strane stručno kvalifikovanog osoblja iz servisne službe.

Ako se zameni interface ploča, može se desiti da se po uključivanju od korisnika traži da podesi vrednosti sata i dana u nedelji (pogledajte "5.2 Prvo puštanje u rad"); takođe proverite i resetujte, ako je potrebno, informacije koje se odnose na programiranje grejanja i sanitarne vode prema satu (pogledajte "8.1 Funkcija vremenskog programa (sobni termostat)") i za funkciju flašice za bebe (pogledajte "8.12 Funkcija FLAŠICE ZA BEBE"); imajte na umu da nije potrebno reprogramiranje konfiguracionih parametara, čija se vrednost dobija iz regulacione i kontrolne kartice prisutne u kotlu.

Umesto toga, možda će biti potrebno resetovati zadatu vrednost TSV, kao i zadate vrednosti grejanja.

5.17 Zamena ploče

U slučaju zamene ploče za regulaciju i kontrolu, možda će biti potrebno reprogramirati konfiguracione parametre. Nakon zamene kartice, preporučujemo da sprovedete početnu PAR proceduru. Konsultujte tabelu parametarada biste identifikovali podrazumevane vrednosti kartice, fabrički podešene vrednosti i one personalizovane.

Parametri koje je potrebno proveriti i eventualno ponovo podesiti su: : P201 • P205 (sa kotlom na OFF) • P208 • P301 • P302 (SERVICE) • P306 • P307 • P309 • P310.

Isključite napajanje iz kotla najmanje 10 sekundi; zatim ponovo uključite napajanje.

Kada se zamena završi, sprovedite novu "GAC" proceduru (videti par. 5.4).

ŠIFRA GREŠKE	PORUKA O GREŠCI	OPIS VRSTE ALARMA	
E010	BLOKADA PLAMENA	DEFINITIVNI	
E011	PARAZITNI PLAMEN		
E012	MAXIMUM NUMBER OF FLAME LOSSES (Maksimalan broj gubitaka plamena)		
E013	HARDWARE TEST FAILED (Test Hardware neuspešan)		
E014	FLAME DETECT TEST FAILED (Test detekcije plamena neuspešan)		
E015	VOLTAGE DETECT FLAME TEST FAILED (Test napona pri detekciji plamena neuspešan)		
E020	GRANIČNI TERMOSTAT		
E021	GAS VALVE CONTROL MALFUNCTION (Komanda gasnog ventila neispravna)		
E030	NEPRAVILAN RAD VENTILATORA		
E031	FAN FAILURE MECHANICAL BLOCKAGE (Greška ventilatora - mehanička blokada)		
E032	ROTOR FAN FAILURE BLOCKED (Greška ventilatora - blokiran rotor)		
E033	ROTOR FAN FAILURE DAMAGED (Greška ventilatora - oštećen rotor)		
E034	CHIMNEY OBSTRUCTION IN PREVENTILATION (Opstrukcija u dimovodu u pre-ventilaciji)		
E035	BLOCKAGE OBSTRUCTION FLUE GAS LOW POWER (Opstrukcija dimnih gasova na redukovanoj snazi)		
E036	BLOCKAGE OBSTRUCTION FLUE GAS HIGH POWER (Opstrukcija dimnih gasova na punoj snazi)		
E037	FAILED COMBUSTION CHECK LOW POWER (Kontrola dimnih gasova neuspela (redukovana snaga))		
E038	COMBUSTION CHECK FAILED HIGH POWER (Kontrola dimnih gasova neuspela (puna snaga))		
E039	ABNORMAL FLAME VALUE (Vrednost plamena anomalno)		
E040 + vrednost bar	NIZAK TLAK VODE ZA AUTOMATSKO DOPUNJAVANJE		
E042	NEPRAVILAN RAD PRETVORNIKA TLAKA		
E075	VALVE OPENING LIMIT REACHED (Dostignut limit otvaranja ventila)		
E088	CAC FAILED (CAC neuspešan)		
E092	CALIBRATION FAILED (Kalibracija neuspešna)		
E093	TOO MANY CALIBRATION ATTEMPTS (Prevelik broj pokušaja kalibracije)		
E094	LAMBDA OVER LIMIT (Lambda van opsega)		
E097	CHECK FAILED (Kontrola neuspešna)		
E098	GAC FAILED (GAC neuspešan)		
E099	POKUŠAJI PONOVOG POSTAVLJANJA ISKORIŠTENI		
E041 + vrednost bar	ZA AUTOMATSKO DOPUNJAVANJE		PROLAZNE
E050	SMOKE OBSTRUCTION ERROR LOW POWER (Opstrukcija dimnih gasova redukovana snaga)		
E051	SMOKE OBSTRUCTION ERROR HIGH POWER (Opstrukcija dimnih gasova puna snaga)		
E052	HARDWARE ERROR OUT OF THRESHOLD (Greška Hardware van opsega)		
E055	NO CARD FAN COMMUNICATION (Nedostatak komunikacije ventilator - ploča)		
E056	NO COMMUNICATION MICROPROCESSOR CARD (Nedostatak komunikacije mikro procesora ploče)		
E060	NEPRAVILAN RAD OSJETNIKA SANIT. VODE		
E070	NEPRAVILAN RAD OSJETNIKA NA POTISU		
E071	PREGRIJAVANJE OSJETNIKA NA POTISU		
E072	RETURN - FLOW DIFFERENTIAL (Razlika sonde potisa-povrata)		
E077	TERMOSTAT VODE GLAVNA ZONA		
E080	NEPRAVILAN RAD OSJETNIKA NA POVRATU		
E081	PREGRIJAVANJE OSJETNIKA NA POVRATU		
E082	FLOW - RETURN DIFFERENTIAL (Razlika sonde povrata - potisa)		
E090	NEPRAVILAN RAD OSJETNIKA DIMNIH PLINOVA		
E091	ČIŠĆENJE PRIMARA IZMJENJIVAČA		
E095	CALIBRATION FAILED (Kalibracija neuspešna)		
E096	LAMBDA OVER LIMIT (Lambda van opsega)		
FIL + vrednost bar	NIZAK TLAK VODE PROVJERITE SUSTAV	SIGNALIZACIJA	
 treperi + vrednost bar	VISOK TLAK VODE PROVJERITE SUSTAV		
COM	IZGUBLJENE VEZA S KARTICOM KOTLA (više od 30 sekundi)		
E065	NEPRAVILAN RAD POGONA IMOD		
FWER	VERZIJA HARDVERA NIJE KOMPATIBILNA		
CFS	POZOVITE SERVIS		
SFS	ISKLJUČENO ZBOG SERVISA		
OBCD	SAT OŠTEĆEN		
			SIGNALIZACIJA: (kotao nastavlja da radi ali bez displeja i tastera)
			SIGNALIZACIJA
		SIGNALIZACIJA: (kotao nastavlja da radi ali bez displeja i tastera)	
		SIGNALIZACIJA	
		DEFINITIVNE	
		SIGNALIZACIJA: (kotao nastavlja da radi ali bez displeja i tastera)	

6 ODRŽAVANJE I ČIŠĆENJE

Periodično održavanje je "obaveza" koju zahtijeva zakon i bitno je za sigurnost, učinkovitost i trajanje kotla. Ono nam omogućava da smanjimo potrošnju, zagađujuće emisije i zadržimo proizvod bezbednim i pouzdanim tokom vremena. Pre početka operacija održavanja:

- zatvorite slavine za gas i vodu kako sistema za grejanje, tako i sanitarnog sistema.

Da bi se garantovalo da karakteristike funkcionalnosti i karakteristike efikasnosti proizvoda ostanu i da budu u skladu sa zahtevima važećeg zakonodavstva, potrebno je podvrgnuti uređaj sistematskim proverama u redovnim intervalima. Za održavanje, sledite uputstva u poglavlju "1 UPOZORENJA I SIGURNOSNI UREĐAJI".

Obično se podrazumevaju sledeće radnje: 

- uklanjanje bilo kakve oksidacije iz gorionika
- uklanjanje bilo kakvih naslaga sa izmenjivača
- proverite stanje dotrajalosti elektroda i, ako su pokvarene, zamenite ih zajedno sa odgovarajućom zaptivkom
- provera i generalno čišćenje izduvnih i usisnih kanala
- provjera spoljašnjeg izgleda kotla
- kontrola uključivanja, isključivanja i rada uređaja kako u STV režimu, tako i u grejanju
- provera nepropusnosti fittinga, kao i cevi za priključak gasa, vode i kondenzata
- kontrola potrošnje gasa na maksimalnoj i minimalnoj snazi
- ako je pritisak TSV manji od 3 bara, ispraznite krug TSV kotla i proverite da li se održava pritisak u krugu grejanja
- provera stanja izolacije električnih kablova, posebno u blizini primarnog izmenjivača
- sigurnosna provera pri nedostatku gasa
- provjera i čišćenje sifona
- provjera čistoće ventilatora, unutarnje odvodnje (uključujući filter zraka ako postoji)
- **proverite da li u sifonu ima vode ako ne napunite ga.**

 Elektronička ploča i plinski ventil ne zahtijevaju posebnu proveru s ciljem procjene starenja i propadanja.

 Prilikom održavanja kotla preporučuje se korištenje zaštitne odeće, kako bi se izbegle povrede.

 Nakon izvođenja neophodnih operacija održavanja, mora se izvršiti analiza produkata sagorevanja, kako bi se potvrdio ispravan rad.

 Nemojte čistiti uređaj ili njegove delove lako zapaljivim supstancama (npr. benzin, alkohol, itd.).

 Ne čistite oplatu, obojene delove i plastične delove razređivačem za boje.

 Čišćenje oplate sme se vršiti samo sapunicom.

Čišćenje primarnog izmenjivača

- Isključite napajanje pozicioniranjem glavnog prekidača sistema na "isključeno".
- Zatvorite slavine za gas.
- Skinite oplatu kako je navedeno u odeljku "4.7 Skidanje oplate".
- Otkočite kabl koji povezuje elektrode za paljenje i detekciju.
- Otkočite kablove za napajanje ventilatora.
- Uklonite kopču za pričvršćivanje rampe sa miksera.
- Odvrnite maticu gasne rampe.
- Uklonite rampu gasa sa miksera i okrenite je.
- Uklonite 4 matice koje pričvršćuju grupu za sagorevanje.
- Izvadite sklop usmerivača za vazduh/gas uključujući ventilator i mikser, vodeći računa da ne oštetite izolacionu ploču i elektrodu.
- Skinite priključnu cev sifona sa priključka za odvod kondenzata izmenjivača i na nju spojite privremenu sabirnu cev. U tom trenutku nastavite sa čišćenjem izmenjivača.
- Usisajte svu zaostalu prljavštinu unutar izmenjivača, vodeći računa da NE oštetite izolacionu ploču retardera.
- Očistite zavojnice izmenjivača četkom sa mekim vlaknima.

 **NEMOJTE KORISTITI METALNE ČETKE KOJE MOGU OŠTETI KOMPONENTE.**

- Očistite prostor između zavojnica pomoću oštrice debljine 0,4 mm, koja može biti dostupna u kompletu za čišćenje.
- Usisajte sve eventualne ostatke nastale čišćenjem.
- Isperite vodom, vodeći računa da NE oštetite izolacionu ploču retardera.

 U slučaju tvrdokornih naslaga produkata sagorevanja na površini izmenjivača, očistite prskanjem prirodnog bezbojnog sirćeta, vodeći računa da NE oštetite izolacionu ploču retardera.

- Ostavite da deluje nekoliko minuta.
- Očistite zavojnice izmenjivača četkom sa mekim vlaknima.

 **NEMOJTE KORISTITI METALNE ČETKE KOJE MOGU OŠTETI KOMPONENTE.**

▪ Isperite vodom, vodeći računa da NE oštetite izolacionu ploču retardera.

▪ Proverite celost izolacione ploče retardera i zamenite je ako je potrebno, sledeći odgovarajući postupak.

▪ Nakon čišćenja, ponovo pažljivo sastavite komponente u suprotnom smeru od opisanog.

▪ Da biste zavrnuili matice za pričvršćivanje sklopa transportera za vazduh/gas, koristite zatezni moment od 6 Nm prateći redosled koji je naznačen na livenom pod pritiskom (1,2,3,4).

▪ Vratite električno napajanje i dovod gasa u kotao.

 Potrebno je provesti novi "GAR" postupak nakon kojeg sledi "GAC" postupak (vidi poglavlje 5.4).

 Navedeno vrijedi iu slučaju zamjene samog transportera, izmenjivača ili sklopa transportera i izmenjivača.

Čišćenje gorionika:

▪ Isključite napajanje pozicioniranjem glavnog prekidača sistema na "isključeno".

▪ Zatvorite slavine za gas.

▪ Skinite oplatu kako je navedeno u odeljku "4.7 Skidanje oplate".

▪ Otkočite kabl koji povezuje elektrode za paljenje i detekciju.

▪ Otkočite kablove za napajanje ventilatora.

▪ Uklonite kopču za pričvršćivanje rampe sa miksera.

▪ Odvrnite maticu gasne rampe.

▪ Uklonite rampu gasa sa miksera i okrenite je.

▪ Uklonite 4 matice koje pričvršćuju grupu za sagorevanje.

▪ Izvadite sklop usmerivača za vazduh/gas uključujući ventilator i mikser, vodeći računa da ne oštetite izolacionu keramičku ploču i elektrode. U tom trenutku nastavite sa operacijama čišćenja gorionika.

▪ Očistite gorionik četkom sa mekim vlaknima, vodeći računa da ne oštetite izolacionu ploču i elektrode.

 **NEMOJTE KORISTITI METALNE ČETKE KOJE MOGU OŠTETI KOMPONENTE.**

▪ Potvrdite celost izolacione ploče gorionika i zaptivke i po potrebi ih zamenite, prateći odgovarajuću proceduru.

▪ Nakon čišćenja, ponovo pažljivo sastavite komponente u suprotnom smeru od opisanog.

▪ Za pritezanje matica za pričvršćivanje sklopa transportera za vazduh/gas, koristite zatezni moment od 6 Nm.

▪ Vratite električno napajanje i dovod gasa u kotao.

 Provesti analizu produkata izgaranja. Samo ako vrati vrijednosti izvan tolerancije, potrebno je ponoviti novi "GAR" postupak nakon kojeg sledi "GAC" postupak (vidi poglavlje 5.4).

 Navedeno vrijedi iu slučaju zamjene samog transportera, izmenjivača ili sklopa transportera i izmenjivača.

Zamena izolacione ploče gorionika

▪ Odvrnite vijke za pričvršćivanje elektrode za paljenje/detekciju i uklonite ih.

▪ Uklonite izolacionu ploču gorionika (D) tako što ćete pokrenuti sečivo ispod površine (kao što je prikazano na slici).

▪ Očistite sve ostatke lepka.

▪ Zamenite izolacionu ploču gorionika.

▪ Novi izolacioni panel koji se koristi za zamenu ne treba fiksirati lepkom, jer njena geometrija garantuje dobro zaptivanje prilikom spajanja sa prirubnicom izmenjivača.

▪ Ponovo sastavite elektrode za paljenje i detekciju koristeći prethodno uklonjene vijke i zamenite relevantne zaptivke. Za pritezanje šrafova primenite obrtni moment od 0,6 - 0,8 Nm.

 Nemojte izvoditi GAR i/ili GAC.

Provjera i čišćenje sifona

▪ Otkočite creva (A - B), odvrnite zavrtnj (C), uklonite kopču (D) i uklonite sifon.

▪ Očistite delove sifona od čvrstih ostataka.

 Pažljivo postavite prethodno uklonjene komponente.

- ⚠ Na kraju čišćenja, napunite sifon vodom (pogledajte paragraf "5.2 Prvo puštanje u rad") pre nego što ponovo pokrenete kotao.
- ⚠ Nemojte izvoditi GAR i/ili GAC.
- ⚠ Navedeno vrijedi iu slučaju zamjene sifona.

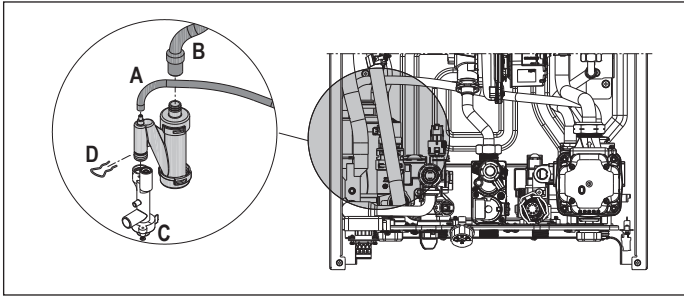

Elektroda za paljenje i elektroda za detekciju plamena.

Elektrode senzora za paljenje i detekciju/ionizaciju obavljaju važnu funkciju u fazi paljenja kotla i u održavanju ispravno sagorevanja; s tim u vezi, tokom godišnjeg održavanja potrebno je uvek proveriti da li su pravilno postavljeni i da se striktno poštuju referentne dimenzije navedene na slici.

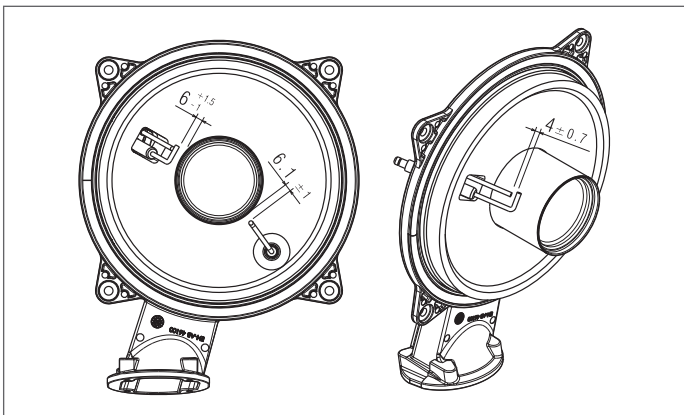

- ⊘ Nemojte brusiti elektrode. Ako je potrebno očistiti elektrode, očistite ih od prašine četkom s mekim vlaknima.
 - ⚠ U slučaju deformacije i oštećenja elektroda izvan dopuštenih odstupanja, zamijenite ih.
- Za zatezanje vijaka primijenite zakretni moment od 2,3 Nm.
- ⚠ Da bi se sprečile potencijalne anomalije u radu, elektrode senzora za paljenje i detekciju/ionizaciju moraju se zameniti svakih 5 godina.
 - ⚠ Potrebno je provesti novi "GAR" postupak nakon kojeg slijedi "GAC" postupak (vidi poglavlje 5.4).

Zamjena ploče

- Kontrolno-regulacijski odbor ne predviđa poseban postupak za provjeru njegovog propadanja. U slučaju zamjene, pogledajte paragraf "5.17 Board replacement".

Zamjena ploče sučelja

- Ploča sučelja ne nudi poseban postupak za provjeru njenog pogoršanja. U slučaju zamjene, pogledajte odjeljak "5.16 Replacing the interface".

Zamjena plinskog ventila

- Plinski ventil ne nudi poseban postupak za provjeru njegovog pogoršanja. U slučaju zamjene, pogledajte odjeljak "5.15 Replacing the gas valve (P205)".
- Plinski ventil ne osigurava poseban postupak čišćenja.

6.1 Programiranje parametara

Ispod je lista programabilnih parametara: KORISNIK (uvek dostupan) i INSTALATER (pristup sa lozinkom 18): postavite lozinku prema proceduri navedenoj u poglavlju 10 „Postavljanje lozinke, pristup i promena parametara“. Za detaljno objašnjenje parametara pogledajte opis u odeljku "6.2 Opis parametara".

 Neke informacije možda neće biti dostupne u zavisnosti od nivoa pristupa, od statusa uređaja ili od konfiguracije sistema.

		KOJI SU PARAMETRI VIDLJIVI/DOSTUPNI		
		KORISNIK	INSTALATER	SERVIS
NIVO PASSWORD	KORISNIK (uvek dostupno)	X		
	INSTALATER (psw 18)	X	X	
	SERVIS	X	X	X

KORISNIČKI PARAMETRI 		Vrednost		Nivo password	Zadata vrednost fabrički	Prilagodene vrednosti
MENI	PARAMETAR	Min	Max			
P1	POSTAVKE					
	P101	JEZIK	0 0: IT • 1: RO • 2: FR • 3: EN • 4: SR • 5: HR • 6: ES • 7: GR • 8: BG • 9: PL • 10: SL	10	KORISNIK	0
	P102	SAT I DAN			KORISNIK	
	P103	VREMENSKI PROGRAM			KORISNIK	
	P104	MJERNA JEDINICA	0 (metričke)	1 (imperiali)	KORISNIK	0
	P105	PADAJUĆI TEKST	0 (isključen)	1 (uključen)	KORISNIK	0
	P106	BUZZER	0	1	KORISNIK	1

PRAMETRI ZA INSTALATERA		Vrednost		Nivo password	Zadata vrednost fabrički	Prilagodene vrednosti
MENI	PARAMETAR	Min	Max			
P2	IZGARANJE					
	P201	GAS - VRSTA PLINA	1	4	INSTALATER	1
	P205	d52 - P1 GAS VALVE	20	70	INSTALATER ako je kotao u OFF	45
	P206	GAC - VALVE CALIBRATION	0	1	INSTALATER samo u prisustvu plamena	0
	P208	APL - POWER	0 (25kW)	1 (35kW)	INSTALATER	0
P3	KONFIGURACIJA					
	P301	KONFIGURACIJA KRUGA VODE	0	4	INSTALATER	2*
	P306	MIN BRZINA VENTILATORA	1.000 o/min	3.600 o/min	INSTALATER	vidi tabelu sa teh. podacima
	P307	MAKS BRZINA VENTILATORA	3.700 o/min	10.000 o/min	INSTALATER	vidi tabelu sa teh. podacima
	P309	MAKS BRZINA VENTILATORA GRIJANJA	P306 (MIN BRZINA VENTILATORA)	P307 (MAKS BRZINA VENTILATORA)	INSTALATER	vidi tabelu sa teh. podacima
	P310	NAZIVNO RADNO PODRUČJE	NE MENJATI			
	P311	POMOĆNI IZLAZ	0	2	INSTALATER	0
	P312	PONIŠTAVANJE BROJILA DIMNIH PLINOVA	0	1	INSTALATER	0
P4	GRIJANJE					
	P405	POSTAVKE CRPKE	41	100	INSTALATER	85
	P408	KASKADA NA SABIRNICI	NE KORISTI SE NA OVOM MODELU			
	P409	ZAGRIJAVANJE ESTRIHA	0	1	INSTALATER ako je kotao OFF i instalacija BT	0
	P410	GRIJANJE ISKLJUČENO	0 min	30 min	INSTALATER	3 min
	P411	PONIŠTAVANJE PROGRAMA GRIJANJA	0	1	INSTALATER	0
	P415	VRSTA GLAVNE ZONE	0	1	INSTALATER	0
	P416	MAKSIMALNA TEMP GLAVNE ZONE	MINIMALNA TEMP GLAVNE ZONE	AT: 80°C - BT: 45°C	INSTALATER	AT: 80°C - BT: 45°C
	P417	MINIMALNA TEMP GLAVNE ZONE	20°C	MAKSIMALNA TEMP GLAVNE ZONE	INSTALATER	AT: 40°C - BT: 20°C
	P418	REGULACIJA TEMP GLAVNE ZONE	0	1	INSTALATER ako je prisutna spoljna sonda	0
	P419	NAGIB KRIVULJE GLAVNE ZONE	AT: 1.0 - BT: 0.2	AT: 3.0 - BT: 0.8	INSTALATER	AT 2.0 - BT 0.5
	P420	NOĆNA KOMPENZACIJA GLAVNE ZONE	0	1	INSTALATER samo ako je P418 = 1	0
	P421	POR GLAVNE ZONE	0	1		0
	P422	IZBOR RUČNO AUT GLAVNE ZONE	0	1		0
	P433	BUILDING TYPE	5	20		5
	P434	OUTDOOR REACTIVITY	0	255	INSTALATER samo ako je P418 = 1	20

*P301: 0 = SAMO SRETNJE TEMPERATURE PROTOČNI FLUSOMETER - 1 = SAMO SRETNJE TEMPERATURE PROTOČNI FLUSOMETER ZA POMOĆNI FLUSOMETER - 2 = POMOĆNI FLUSOMETER - 3 = BOJLER SA SONDOM - 4 = BOJLER SA TERMOSTATOM

P5		SANITARNA VODA				
	P508	MIN TEMP SANITARNE VODE	37°C	49°C	INSTALATER	37°C
	P509	MAKS TEM SANITAREN VODE	49°C	60°C	INSTALATER	60°C
	P511	UKLJUČENA SPECIJALNA FUNKCIJA SANITARNE VODE	0	5	INSTALATER	0

PARAMETRI SERVICE		Vrednost		Nivo password	Zadata vrednost fabrički	Prilagođene vrednosti	
		Min	Max				
MENI	PARAMETAR						
P3		KONFIGURACIJA					
	P302	VRSTA PRIJENOSNIKA TLAKA	0	1	SERVIS	1	
	P303	MOGUĆNOST DOPUNJAVANJA VODE	0	1	SERVIS	0	
	P304	TLAK NA POČETKU DOPUNJAVANJA	NIJE DOSTUPNO NA OVOM MODELU				
	P305	CIKLUS ODUŠKA ZRAKA	0	1	SERVIS	1	
P4		GRIJANJE					
	P401	HISTEREZA PRI ISKLJUČIVANJU VISOKE TEMP	2°C	10°C	SERVIS	5°C	
	P402	HISTEREZA PRI UKLJUČIVANJU VISOKE TEMP	2°C	10°C	SERVIS	5°C	
	P403	HISTEREZA PRI ISKLJUČIVANJU NISKE TEMP	2°C	10°C	SERVIS	3°C	
	P404	HISTEREZA PRI UKLJUČIVANJU NISKE TEMP	2°C	10°C	SERVIS	3°C	
P5		SANITARNA VODA					
	P510	KAŠNJENJE SANITAREN VODE	0 sec	60 sec	SERVIS	0 sec	
	P512	CH DELAY POST-DHW	0	1	SERVIS	0	
	P513	CH DELAY TIME	1 sec	255 sec	SERVIS	6 sec	
P7		SERVIS					
	P701	UKLJUČIVANJE POVIJESTI ALARMA	0	1	SERVIS	0 (vrednost se automatski menja na 1 nakon 2 sata rada)	
	P706	FUNKCIJA POZIVA SERVISA	0	2	SERVIS	2	
	P707	ISTEK ROKA SERVISA	0	255	SERVIS	52	
	P708	HIGH EFFICIENCY ENABLE	0	1	SERVIS	0	
P8		POVEZIVOST					
	P801	KONFIGURIRANJE SABIRNICE 485	0	2	SERVIS	0	
	P803	KONFIGURIRANJE SABIRNICE OT	0	1	SERVIS	1	

6.2 Opis parametra

Neke od sledećih funkcija možda neće biti dostupne u zavisnosti o vrste uređaja i nivoa pristupa.

PARAMETAR	OPIS	
P1 - PODEŠAVANJE	P101	Odaberite željeni jezik: 0: IT ● 1: RO ● 2: FR ● 3: EN ● 4: SR ● 5: HR ● 6: ES ● 7: GR ● 8: BG ● 9: PL ● 10: SL
	P102	Za postavljanje VREME I DAN
	P103	Za postavljanje VREMENSKOG PROGRAMA
	P104	Za promenu jedinice mere: 0 = METRIČKE merne jedinice / 1 = IMPERIJALNE merne jedinice. Cifre su izražene u decimalnom formatu (jedna cifra) za vrednosti između -9°C i +99°C, izražene su u celobrojnom formatu za vrednosti ≤ -10°C i ≥ 100°C, prikaz u °F (Fahrenheit) će uvek biti izraženo u celobrojnom formatu.
	P105	Da biste podesili pomerajući tekst: 0 = uključeno/ 1 = isključeno
	P106	Da biste uključili/isključili zvučni signal: 0 = zvono OFF / 1 = zvono ON
P2 - SAGOREVANJE	P201	Ovaj parametar identifikuje vrstu gasa: 1=METAN ● 2=GPL ● 3=PL-NG ● 4=VAZDUH PROPAN(G230)
	P208	Ovaj parametar se koristi za podešavanje snage kotla: 0=25kV - 1=35kV
	P205	Ovaj parametar se koristi za podešavanje vrednosti P1 gasnog ventila
	P206	Ovaj parametar se koristi za kalibraciju gasnog ventila i sistema za kontrolu sagorevanja
P3 - KONFIGURACIJA	P301	Za podešavanje hidrauličkog tipa kotla: 0 = SAMO GREJANJE - 1 = PROTOČNI SA FLUSOSTATOM - 2 = PROTOČNI SA FLUSOMETROM 3 = BOJLER SA SONDOM - 4 = BOJLER SA TERMOSTATOM Fabrička vrednost = 2, ne menjati. Ako menjate štampanu ploču, uverite se da je ovaj parametar podešen na 2
	P302	Da biste podesili tip prenosnika pritiska vode: 0 = vodeni presostat - 1 = prenosnik pritiska Fabrička vrednost = 1, ne menjati. Ako menjate štampanu ploču, uverite se da je ovaj parametar podešen na 1.
	P303	Ovaj parametar omogućava aktiviranje funkcije "poluautomatskog punjenja" kada su u boiler ugrađeni prenosnik pritiska i elektromagnetni ventil za punjenje. Fabrička vrednost = 0, ne menjati. Ako menjate štampanu ploču, uverite se da je ovaj parametar podešen na 0.
	P304	Pojavljuje se samo ako je P303 = 1. NIJE DOSTUPNO NA OVOM MODELU.
	P305	Da biste uključili funkciju odzračivanja. Fabrička vrednost je 1 = postavite parametar na 0 da biste isključili funkciju.
	P306	Parametar omogućava promenu minimalnog broja obrtaja ventilatora.
	P307	Parametar omogućava promenu maksimalnog broja obrtaja ventilatora.
	P309	Za promenu maksimalnog broja obrtaja grejanja ventilatora (može se programirati unutar opsega P306 - P307).
	P310	Regulacija RANGE RATED. NE MENJATI.
	P311	Za konfigurisanje rada dodatnog releja (samo ako je ugrađena BE09 ploča (dodatna oprema)) za dovođenje faze (230Vac) do druge pumpe za grejanje (dodatna pumpa) ili do zonskog ventila. Fabrička vrednost = 0 i može se programirati u opsegu 0 - 2 sa sledećim značenjem: P311= 0 - upravljanje zavisi od konfiguracije ožičenja ploče BE09: bez džampera: dodatna pumpa - sa džamperom: zonski ventil. P311= 1 - upravljanje zonskim ventilom P311= 2 - upravljanje dodatnom pumpom
	P312	Omogućava resetovanje brojača radnih sati u određenim uslovima (pogledajte "Signali i anomalije" za više detalja, greška E091). Fabrička vrednost za ovaj parametar je 0, promeniti ga na 1 za resetovanje brojača sati rada dimne sonde nakon čišćenja primarnog izmenjivača toplote. Nakon što je postupak resetovanja dovršen, parametar se automatski vraća na vrednost 0.

P4 - GREJANJE	P401	Za visoko temperaturne sisteme, ovaj parametar vam omogućava da podesite vrednost histerezisa koju koristi regulaciona ploča za izračunavanje temperature potisa za gašenja gorionika: TEMPERATURA GAŠENJA = SET POINT GREJANJA + P401. Fabrička vrednost za ovaj parametar je 5°C, može se menjati u rasponu 2 - 10°C.
	P402	Za visoko temperaturne sisteme, ovaj parametar vam omogućava da podesite vrednost histerezisa koju koristi regulaciona ploča za izračunavanje temperature potisa za paljenje gorionika: TEMPERATURA PALJENJA = SET POINT GREJANJA - P402. Fabrička vrednost za ovaj parametar je 5°C, može se menjati u rasponu 2 - 10°C.
	P403	Za nisko temperaturne sisteme, ovaj parametar vam omogućava da podesite vrednost histerezisa koju koristi regulaciona ploča za izračunavanje temperature potisa za gašenje gorionika: TEMPERATURA GAŠENJA = SET POINT GREJANJA - P403. Fabrička vrednost za ovaj parametar je 3°C, može se menjati u rasponu 2 - 10°C.
	P404	Za nisko temperaturne sisteme, ovaj parametar vam omogućava da podesite vrednost histerezisa koju koristi regulaciona ploča za izračunavanje temperature potisa za paljenje gorionika: TEMPERATURA PALJENJA = SET POINT GREJANJA - P404. Fabrička vrednost za ovaj parametar je 3°C, može se menjati u rasponu 2 - 10°C.
	P405	Pumpa sa promenljivom brzinom.
	P408	Omogućava podešavanje kotla za kaskadni rad putem signala OT+. Nije primenljivo na ovaj model kotla.
	P409	Omogućava aktivirajte funkcije grejanja košuljice (za više detalja pogledajte paragraf "Funkcija grejanja košuljice"). Fabrička vrednost = 0, sa kotlom u OFF. Postavite na 1 da biste aktivirali funkciju grejanja košuljice u nisko temperaturnim zonama. Parametar se automatski vraća na vrednost 0 kada se završi funkcija grejanja košuljice, moguće je funkciju prekinuti prevremeno postavljanjem vrednosti na 0.
	P410	Parametar omogućava promenu vremena isključivanja grejanja, u odnosu na vreme kašnjenja uvedeno za ponovno paljenje gorionika u slučaju isključivanja zbog dostizanja temperature grejanja. Fabrička vrednost = 3 minuta i može se podesiti na vrednost između 0 min i 20 min.
	P411	Parametar omogućava anuliranje funkcije PONIŠTAVANJE VREMENA GREJANJA i VREMENSKI PRIRAST MAKSIMALNE SNAGE, pri čemu je brzina ventilatora ograničena između minimalne i 60% maksimalne podešene snage grejanja, sa povećanjem od 10% svakih 15 minuta. Fabrička vrednost parametra je 0, postavite vrednost 1 da biste resetovali vremenski prirast.
	P415	Parametar omogućava da odredite tip zone za grejanje, možete birati između sledećih opcija: 0 = VISOKA TEMPERATURA (fabrički podešena vrednost) ● 1 = NISKA TEMPERATURA
	P416	Parametar omogućava da odredite maksimalnu temperaturu grejanja koja se može podesiti: opseg 20°C - 80°C, fabrički 80°C za sisteme visoke temperature ● opseg 20°C - 45°C, fabrički 45°C za sisteme niske temperature. Napomena: vrednost P416 ne može biti manja od P417.
	P417	Parametar omogućava da odredite minimalnu temperaturu grejanja koja se može podesiti: opseg 20°C - 80.5°C, fabrički 80°C za sisteme visoke temperature ● opseg 20°C - 45°C, fabrički 20°C za sisteme niske temperature. Napomena: vrednost P417 ne može biti manja od P416.
	P418	Parametar omogućava da aktivirate termoregulaciju kada je spoljna sonda spojena na sistem. Fabrička vrednost = 0, kotao uvek radi sa fiksnom temperaturom. Sa parametrom postavljenim na 1 i priključenom eksternom sondom, kotao radi u termoregulaciji. Kada je spoljnasonda isključena, kotao uvek radi na fiksnom temperaturom. Za više detalja o ovoj funkciji pogledajte paragraf "Postavljanje termoregulacije".
	P419	Parametar omogućava da zadate broj kompenzacione krive koju koristi kotao kada je u termoregulaciji. Fabrička vrednost = 2,0 za visoko temperaturne sisteme i 0,5 za nisko temperaturne sisteme. Parametar se može programirati u rasponu 1.0 - 3.0 za visoko temperaturne sisteme, 0.2 - 0.8 za nisko temperaturne. Za više detalja o ovoj funkciji pogledajte paragraf "Postavljanje termoregulacije".
	P420	Aktivna funkcija „noćne kompenzacije“. Fabrička vrednost = 0, postaviti je na 1 za aktiviranje funkcije. Pogledajte odeljak " Postavljanje termoregulacije" za više detalja o ovoj funkciji.
	P421	Parametar omogućava da uključite vremensko programiranje grejanja. Vremensko programiranje nije aktivno= 0 → Kada se kontakt sobnog termostata zatvori, zahtev za grejanjem je uvek zadovoljen bez vremenskog ograničenja. Vremensko programiranje aktivno = 1 → Kada se kontakt sobnog termostata zatvori, zahtev za grejanjem je omogućen prema podešenom satnom programiranju.
	P422	Parametar omogućava da podesite režim prebacivanja sa ručnog na automatski režim rada grejanja. Fabrička vrednost = 0: prelazak sa ručnog na automatsko programiranje vremena mora izvršiti korisnik pritiskom na tastere C+D. Podesite na 1 da biste aktivirali funkciju: prelazak sa ručnog na automatsko programiranje vremena se dešava automatski pri prvoj promeni vremenskog opsega.
P433	ukazuje na učestalost kojom se ažurira izračunata vrednost termoregulacije prema spoljnoj temperaturi, niska vrednost se koristi za loše izolovane objekte.	
P434	Interval očitavanja vrednosti spoljne temperature očitane sondom.	
P5 - SANITARNI REŽIM	P501-P507	Funkcije se odnose na raspoloživost bojlera. NIJE DOSTUPNO NA OVOM MODELU.
	P508	Za postavljanje minimalne zadate vrednosti sanitarne vode.
	P509	Za postavljanje maksimalne zadate vrednosti sanitarne vode.
	P510	Vidljivo samo kada je parametar P511= 2 ili 5. Uvodi se kašnjenje u sekundama pri aktiviranju pumpe i ventilatora kao odgovor na zahtev za sanitarnom vodom.
	P511	Omogućite posebne funkcije TSV-e: 0 = nema funkcije - 1 = uvođenje kašnjenja pokretanja flusostata/flusometra - 2 = u slučaju isključenja zbog previsoke temperature u sanitarnom režimu (sa radom u toku) ventilator se održava na minimalnoj brzini kako bi se smanjilo vreme čekanja pri ponovnom pokretanju - 3 = termostati TSV - 4 = pametna funkcija TSV - 5 = sve prethodne funkcije aktivne
P512	Preko ove vrednosti moguće je uključiti/isključiti funkciju post-cirkulacije sanitarne vode.	
P513	Preko ove vrednosti moguće je podesiti trajanje post-cirkulacije sanitarne vode kada je funkcija post-cirkulacije aktivirana.	
P7 - TEHNIČKI	P701	Da biste aktivirali memorisanje istorije alarma. Fabrički 0; vrednost se automatski prebacuje na 1 nakon 2 sata rada. Postavljanje parametra na vrednost 0 resetuje istoriju alarma 1039...1043
	P706	Parametar omogućava periodično upravljanje kotlom u skladu sa periodom rada koji je unapred utvrđen u parametru P707. Raspoložive su tri vrednosti: 0 = funkcija isključena 1 = funkcija uključena prema sledećem pravilu: ako je P707 < 4 displej prikazuje CFS ako je P707 = 0 na displeju se prikazuje SFS (STOP ZA SERVIS) koji ukazuje na trajni prikaz tokom svih zahteva za grejanjem i TSV. Ne može se resetovati 2 = funkcija uključena: kada je P707 = 0, displej prikazuje CFS signal bez ikakvog zaustavljanja u radu U ovom stanju, u INFO meniju (red I044), prikazan je broj dana koji su prošli od pojave CFS signala (P707 = 0).  CFS signal se javlja u intervalima od 10 minuta u trajanju od 1 minuta, 1 mesec pre kraja perioda podešenog u parametru P707.
	P707	Unapred podešeni radni period za poziv servisa (parametar P706)
	P708	Automatska funkcija koja se aktivira pri prvom napajanju ili nakon 60 dana ne korišćenja (kotao na el. napajanje). U ovom režimu kotao, tokom 60 minuta, ograničava snagu grejanja na minimum, a maksimalnu temperaturu tople vode na 55°C. Aktiviranjem funkcije dimnjačar privremeno se onemogućava ova funkcija. 0 = FABRIČKA VREDNOST, onemogućava režim visoke efikasnosti ● 1 = omogućava režim visoke efikasnosti
P8 - MOGUĆNOST POVEZIVANJA	P801	Parametar se koristi za omogućavanje daljinskog upravljanja kotlom. Raspoložive su tri vrednosti: 0 = FABRIČKA VREDNOST. Upravljanje preko interfejsa kotla i APP-a ako je prisutan WiFi ključ (WiFi ikona uključena ) 1 = Upravljanje SAMO preko interfejsa kotla. 2 = Upravljanje preko interfejsa kotla i sistem menadžera (T300).
	P803	Parametar se koristi za aktiviranje daljinskog upravljanja kotlom putem OpenTerm uređaja: 0 = Funkcija OT+ je onemogućena, nije moguće daljinski upravljati kotlom pomoću OTBus uređaja. Postavljanjem ovog parametra na 0, svaka OTBus veza se trenutno prekida. Ikona  i natpis OTB na displeju su isključeni 1 = FABRIČKA VREDNOST. Funkcija OT+ je omogućena, moguće je daljinski upravljati kotlom pomoću OTBus uređaja. Povezivanjem OTBus uređaja na kotao, na displeju se pojavljuje poruka "OTB" i svetli ikona  .

6.3 INFO meni

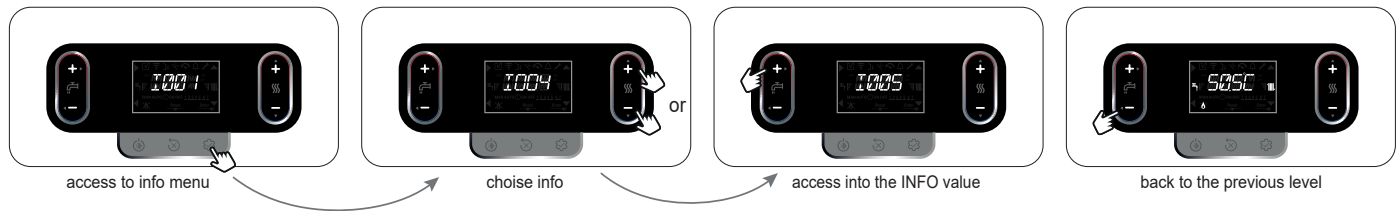







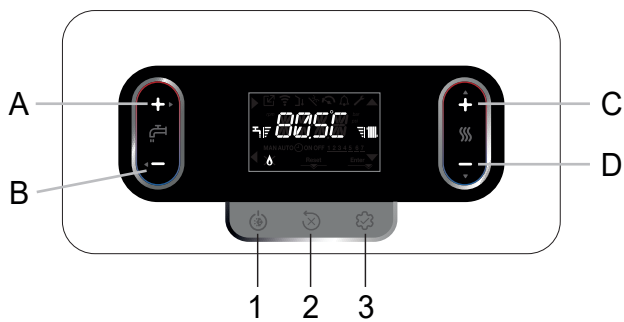















 Ako se tasteri ne pritisnu, nakon 60 sekundi, interfejs automatski izlazi iz menija INFO.

NAZIV	OPIS	
I001	GREJANJE KOŠULJICE	
I002	GREJANJE KOŠULJICE	Broj sati proveden u funkciji grejanja košuljice (kad je uključena)
I002	Sonda potisa	Vrednost sonde potisa kotla
I003	Sonda povrata	Vrednost sonde povrata kotla
I004	Sanitarna sonda	Vrednost sanitarne sonde na kotlu sa protočnom TSV
I005	Zadata vrednost TSV	Zadata vrednost TSV ili preko OT+ kad je povezan
I008	Sonda dimnih gasova	Vrednost sonde dimnih gasova
I009	Spoljna sonda	Trenutna vrednost spoljne sonde
I010	Spoljna temperatura za termoregulaciju	Vrednost spoljne sonde koja se koristi u algoritmu termoregulacije za izračunavanje zadate vrednosti grejanja
I011	Sanitarni kapacitet	Zadata vrednost TSV samo u slučaju OT+ veze
I012	Obrtaji ventilatora	Broj obrtaja ventilatora (o/min)
I015	Brojač sati dimne sonde	Broj sati rada izmenjivača u "kondenzacionom režimu" (vrednost iskazana u stotinama sati, npr. 01=100sati)
I016	Set potisa glavne zone	Zadata vrednost potisa glavne zone
I017	Set mandata OT+	Zadata vrednost potisa glavne zone OT+
I018	Pritisak u instalaciji	Pritisak u instalaciji
I019	Broj sati u sanitarnom režimu	Broj sati gorionika u sanitarnom režimu
I020	Broj sati u grejnom režimu	Broj sati gorionika u grejnom režimu
I021	Sanitarni modul	Srednja vrednost modulacije sa gorionikom u sanitarnom režimu u procentima
I022	Grejni modul	Srednja vrednost modulacije sa gorionikom u grejnom režimu u procentima
I023	Sredna vrednost potisa grejanja	Srednja vrednost potisa sa gorionikom u grejnom režimu
I024	Sredna vrednost potisa TSV	Srednja vrednost potisa sa gorionikom u sanitarnom režimu
I025	Srednja vrednost povrata u grejnom režimu	Srednja vrednost povrata sa gorionikom u grejnom režimu
I026	Srednja vrednost povrata u sanitarnom režimu	Srednja vrednost povrata sa gorionikom u sanitarnom režimu
I027	Broj ciklusa ON EVG	Broj ciklusa ON na gasnom ventilu
I029	Režim visoke efikasnosti	Ako je na 1 označava da je neophodno proveriti sifon za dopunu
I030	Sanitarni komfor	Sanitarni komfor
I031	Posebne fun sanitarnog režima	Posebne funkcije sa sanitarni režim u slučaju visokih ulaznih temperatura
I033	Info o ploči	Tip ploče
I034	Fw ploče	Revizija firmware elektronske ploče
I035	Fw interfejsa	Revizija firmware interfejsa
I036	Radio signal	Pokazuje kvalitet wifi signala
I039	Istorija alarma 1 (najstariji)	Lista poslednjih pet alarma
I040	Istorija alarma 2	
I041	Istorija alarma 3	
I042	Istorija alarma 4	
I043	Istorija alarma 5 (najnoviji)	
I044	Održavanje izmenjivača	Broj dana od kad je aktivna signalizacija CFS (P707 = 0)
I046	Revizija razvoja Fw komfor	Revizija razvoja Fw komfor
I047	Revizija Fw safety	Revizija Fw safety
I048	Revizija razvoja Fw safety	Revizija razvoja Fw safety
I049	Revizija Fw ventilatora	Revizija Fw ventilatora

7 KOMANDNI PANEL



A	Obično se koristi za povećanje vrednosti temperature tople sanitarne vode, kada je strelica  označena, vrši funkciju potvrde.
B	Obično se koristi za smanjenje vrednosti temperature tople sanitarne vode, kada je strelica  označena, vrši funkciju vraćanja/poništenja.
A+B	Pristup funkcijama sanitarnog komfora (pogledajte paragraf "5.6 Funkcija "Sanitarni komfor")
C+D	Ručno programiranje vremena grejanja, promena statusa
C	se obično koristi za povećanje vrednosti temperature vode za grejanje, kada je označena strelica  omogućava kretanje unutar menija P1
D	OBIČNO SE KORISTI ZA SMANJENJE VREDNOSTI TEMPERATURE VODE ZA GREJANJE, KADA JE OZNAČENA, STRELICA OMOGUĆAVA VAM KRETANJE PO P1 MENIJU. 
A + C	Pristup meniju za podešavanje sata (pogledajte paragraf "8 UPUTSTVA ZA KORIŠĆENJE")
B+D	Programiranje vremena
1	Koristi se za promenu radnog statusa kotla (ISKLJUČENO, LETO i ZIMA).
2	Koristi se za resetovanje statusa alarma ili za prekidanje ciklusa odzračivanja.
3	Koristi se za pristup meniju INFO (lagani pritisak) i P1 (pritisnuti > 2 sekunde). Kada displej prikazuje ikonu  , taster preuzima funkciju ENTER i koristi se za potvrdu podešene vrednosti tokom programiranja tehničkog parametra
1+3	Zaključavanje i otključavanje tastera.
2+3	Kad je kotao ISKLJUČEN, koristi se za aktiviranje funkcije analize sagorevanja (CO).

	Označava vezu sa udaljenim uređajem (OTBus ili RS485)
	Označava vezu s WIFI uređajem.
	Označava prisustvo spoljne sonde.
	Označava aktiviranje posebnih funkcija TSV ili prisustvo solarnog sistema.
	Ikona koja svetli kada se aktivira alarm
	Pali se u slučaju kvara, zajedno sa ikonom  , osim u slučaju alarma za plamen i vodu.
	Označava prisustvo plamena, u slučaju blokade plamena, pojavljuje se ikona. 
	Treperi sa privremenim alarmom za vodu, i fiksno ako je sa definitivnim alarmom
Reset	Pali se u prisustvu alarma koji zahtevaju ručnu deblokadu od strane korisnika.
Enter	Svetli kad je potreban postupak potvrde.
	Kada je ikona aktivna, to znači da je aktivna funkcija "potvrde" tastera A
	Kada je ikona aktivna, to znači da je aktivna funkcija "povratak \ otkazivanje" taster B
	Kada je ikona aktivna, moguće je kretati se kroz meni ili povećati vrednost odabranog parametra.
	Kada je ikona aktivna, moguće je kretati se kroz meni ili smanjiti vrednost odabranog parametra
	Ikona se uključuje ako je grejanje aktivno, a treperi ako je zahtev za grejanjem u toku
	Ikona se uključuje ako je uređaj aktivan u sanitarnom režimu, a treperi ako je sanitarni zahtev u toku.
	Označavaju nivo zadate vrednosti (1 crtica minimalna vrednost, 4 crtice maksimalna vrednost).
1 2 3 4 5 6 7	Označava dane u sedmici.
AUTO ON	programiranje vremena
MAN ON	ručno programiranje vremena UKLJUČENO
MAN OFF	ručno programiranje vremena ISKLJUČENO

8 UPUTSTVO ZA KORIŠĆENJE

- Glavni prekidač sistema postavite na "uključeno".
- Otvorite gasnu slavinu kako biste omogućili protok gasa.
- Kada se uključi uređaj, upali se pozadinsko osvetljenje, sve ikone i segmenti i svetle 1 sekundu. Potom se prikazuje revizija firmvera, samo komandne ploče, u trajanju od 3 sekunde:



Ako nije podešeno, programiranje vremena i dana u nedelji se automatski zahteva kada se uređaj uključi. Na glavnom ekranu svetle ikone ▲, ▼, ► i ◀ i ENTER dok je prikazano 00:00 sa prve dve cifre koje trepere sa frekvencijom od 0,5 sec ON, 0,5 sec OFF.

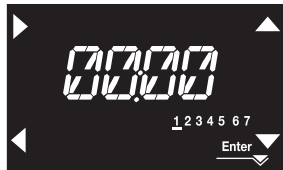

Da biste postavili vreme i dan, sledite uputstva u nastavku:

- podesite vreme strelicama ▲ i ▼, a zatim potvrdite tasterom A
- podesite minute strelicom, ▲ i ▼ zatim potvrdite tasterom A
- podesite dan u nedelji pomoću strelica ▲ i ▼. Segment koji odgovara izabranom danu treperi, pritisnite taster MENU koji odgovara ikoni Enter da biste potvrdili podešavanje vremena i dana. Sat treperi 4 sekunde, a zatim se vraćate na glavni ekran
- za izlaz iz programiranja sata bez čuvanja izmenjenih vrijednosti, jednostavno pritisnite taster ◀.

NAPOMENA: Moguće je promeniti podešavanja VREME i DAN i kasnije tako što ćete pristupiti meniju POSTAVKE, parametar P1 → P102, ili pritiskom na tastere A+C najmanje 2 sekunde.

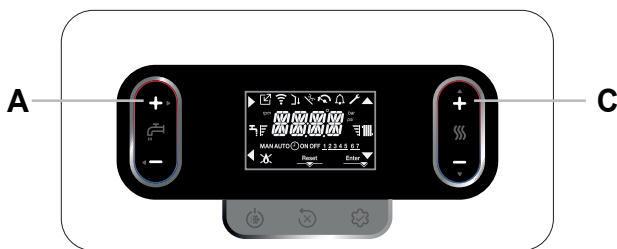

- Tada počinje automatski ciklus odzračivanja, ako je omogućen, u trajanju od 4 minuta (za detalje pročitajte paragraf "5.3 Ciklus odzračivanja").
- odmah zatim će se interfejs prebaciti na prikaz koji se odnosi na aktivno stanje u tom trenutku.

- ⚠ Podesite sobni termostat na željenu temperaturu ili, ako je sistem opremljen hronotermostatom ili vremenskim programatorom, proverite da li je "aktivan" i podešen.
- Zatim prebacite kotao na ZIMA ili LETO..

8.1 Funkcija satnog programa (ambijentalni termostat)

Ako se sistemom grejanja upravlja sobni termostat, dakle bez programiranja vremena, vremensko programiranje prisutno na interfejsu kotla može se omogućiti podešavanjem parametra P4 → P421 = 1. Da biste aktivirali meni za automatsko programiranje vremena grejanja, pritisnite najmanje 2 sekunde tastere B+D na glavnom ekranu.

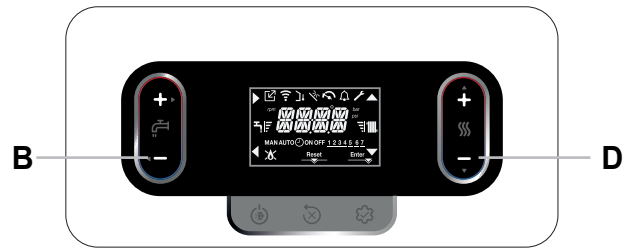

Ekran se pojavljuje kao što je prikazano na sledećoj slici:

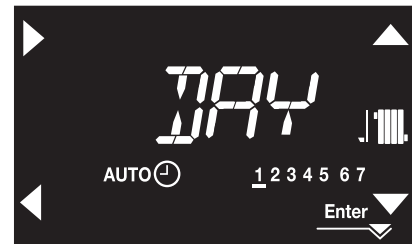

Koristite strelice ▲, ▼ da biste izabrali izabrani dan ili grupu dana:
 1-2-3-4-5-6-7 programiranje pojedinačnih dana
 1-5 programiranja od ponedeljka do petka
 6-7 program od subote do nedelje
 1-7 programiranje cele nedelje

Tasterom ► potvrđujete napravljen izbor i prelazite na programiranje vremenskih opsega, tasterom Enter izlazite iz menija za programiranja vremena, potvrđujući izvršene promene.

Tasterom ◀ izlazite iz programiranja, poništavajući svoje izbore.

Podešavanje vremenskih slotova

- Na ekranu se pojavi ORA ON 1, pritisnite ► da podesite vreme uključivanja, sa ▲, ▼ promenite vreme, potvrdite sa ►.
- Na ekranu se pojavi ORA OFF 1, pritisnite da podesite vreme isključivanja, sa ►, ▲, ▼ promenite vreme, potvrdite sa ►.
- Pojavljuje se ORA ON 2, a zatim se nastavlja programiranje vremenskih opsega dok se ne dostigne maksimalni broj programabilnih opsega (četiri), ili pritisnite Enter da potvrdite podešene opsege i pređete na programiranje sledećeg dana.

Izvan ovih vremenskih intervala, zahtevi za grejanjem od strane sobnog termostata se ne uzimaju u obzir.

Fabrički podešeni vremenski opseg **grejanje** je:

- od PON do PET: 07:30 ÷ 08:30 / 12:00 ÷ 13:30 / 18:00 ÷ 22:30
- od SUB do NED: 08:00 ÷ 22:30.

Kada je programiranje vremena grejanja omogućeno, pritiskom na tastere C+D možete da pređete sa AUTO programiranja vremena na MAN ON ili MAN OFF.

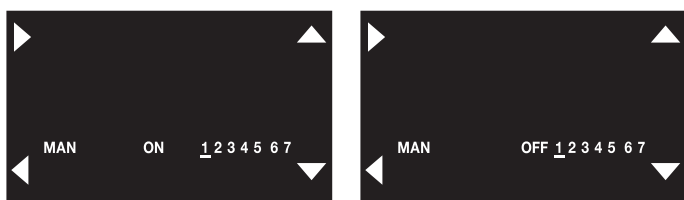
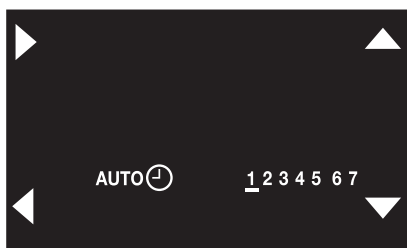

8.2 Režim rada kotla

- Pritiskom na dugme 1, tip rada se ciklično menja od ISKLJUČENO - LETO - ZIMA i na kraju ponovo ISKLJUČENO.

U OFF stanju, svake 2 sekunde se vrednost pritiska vode pojavljuje na displeju.

- Ako se nijedan taster ne pritisne u roku od 60 sekundi, interfejs prelazi u stanje pripravnosti. Normalno se prikazuje vrednost pritiska, osim ako nije bilo zahteva za grejanjem (u tom slučaju se temperatura pojavljuje na displeju). Ako je vreme podešeno, vrednost pritiska se menja u trenutno vreme.

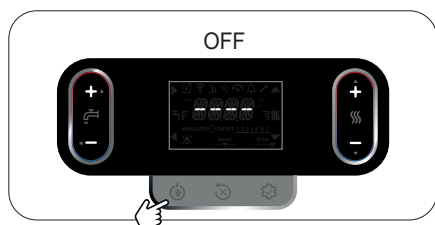

ZIMSKI REŽIM

Kotao aktivira funkciju grejanja i tople sanitarne vode, prisustvo ikone " " ukazuje na zahtev za grejanjem i paljenjem gorionika.

WINTER MODE

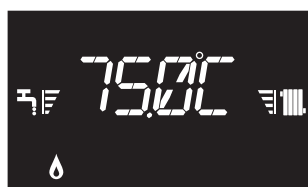

LETNJI REŽIM

Kotao aktivira samo funkciju pripreme tople sanitarne vode.

SUMMER MODE



8.3 Zadavanje temperature grejanja

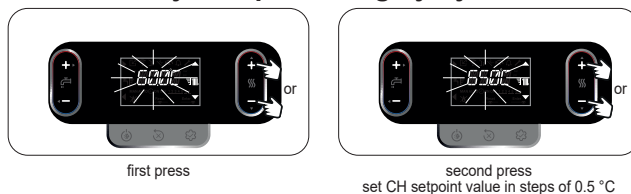

Ako nijedno dugme nije pritisnuto 5 sekundi, podešena vrednost se pretpostavlja kao nova zadata vrednost grejanja.

8.4 Zadavanje temperature grejanja sa spoljnom sondom

Sa povezanom eksternom sondom (opciono) i aktiviranom termoregulacijom (parametar P4 → P418=1), sistem automatski bira vrednost temperature potisa, koji brzo prilagođava sobnu temperaturu prema varijacijama spoljne temperature.

Promena zadate vrednosti grejanja



Korekcija zadate vrednosti je u opsegu (-5 ÷ +5 °C)
Sa parametrom P4 → P418=0 kotao radi sa fiksnom temperaturom.

8.5 Regulacija temperature sanitarne vode



Ako se nijedno dugme ne pritisne 5 sekundi, podešena vrednost se pretpostavlja kao nova zadata vrednost TSV.

8.6 Sigurnosni prekid rada

Ako dođe do problema prilikom paljenja ili anomalija u funkcionisanju, kotao će izvršiti „SIGURNOSNI STOP“. Na displeju se pojavljuje šifra greške. Za detalje pročitajte "5.15 Signalizacija anomalija".

Funkcija deblokade

Obratite se lokalnoj tehničkoj podršci ako pokušaji otključavanja ne aktiviraju redovan rad.

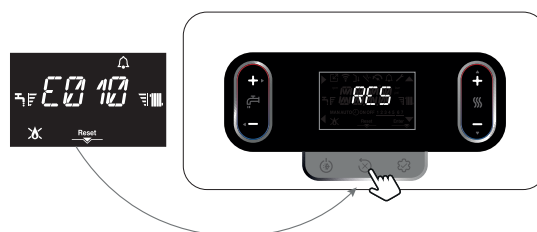

8.7 Privremeno isključenje

U slučaju privremene odsutnosti (vikendi, kratki izleti, itd.) postavite status kotla na OFF.

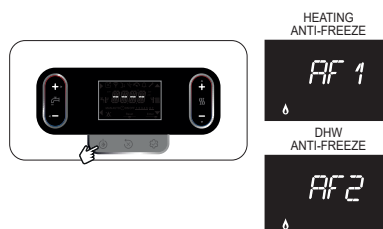

Dok su napajanje i dovod goriva aktivni, sistem je zaštićen sistemima:

- **ciklus protiv smrzavanja:** funkcija se pokreće ako temperatura koju detektuje sonda potisa padne ispod 5°C. U ovoj fazi se generiše zahtev za grejanjem paljenjem gorionika na minimalnoj snazi, koja se održava sve dok temperatura potisnog voda ne dostigne 35°C; ekran prikazuje AF1
- **cisklus protiv smrzavanja TSV :** funkcija se pokreće ako temperatura koju detektuje sonda TSV padne ispod 5°C. U ovoj fazi se generiše zahtev za grejanjem paljenjem gorionika na minimalnoj snazi, koja se održava sve dok temperatura potisnog voda ne dostigne 55°C; ekran prikazuje AF2
- **anti-blokada pumpe:** pumpa se aktivira svaka 24 sata odmora u trajanju od 30 sekundi.

8.8 Isključivanje na duži period

Nekorišćenje kotla tokom dužeg perioda uključuje sprovođenje sledećih operacija:

- postaviti kotao u OFF
- glavni prekidač sistema prebacite u položaj "isključeno"
- zatvorite slavine za gas i vodu kako sistema za grejanje, tako i sanitarnog sistema.

U tom slučaju se deaktiviraju sistemi protiv smrzavanja i blokade. Ispraznite sistem grejanja i sanitarne vode ako postoji opasnost od smrzavanja.

8.9 Funkcija zaključavanja tastature

Za zaključavanje tastature

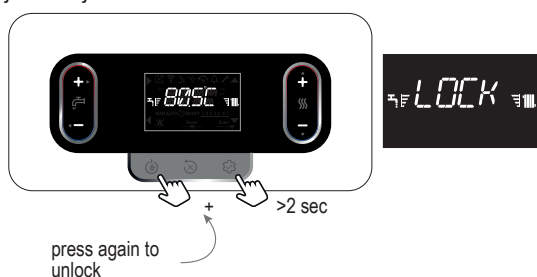

U prisustvu anomalije, taster 2 ostaje aktivan kako bi se omogućilo resetovanje alarma.

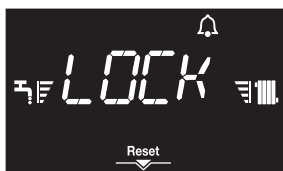

8.10 Istorija alarma

Istorija alarma je aktivna sa parametrom P7 → P701=1 (SERVIS). Alarmi se mogu videti na sledeći način:

- manji INFO (od I039 do I043), hronološkim redom, od najnovijeg do najstarijeg, maksimalno 5 alarma.

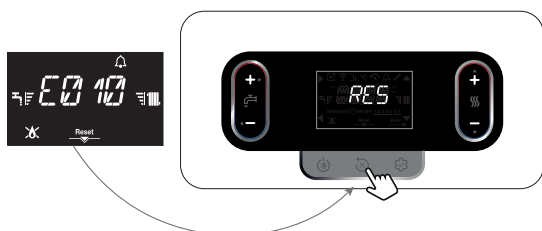

Kada se isti alarm pojavi nekoliko puta za redom, on se pohranjuje samo jednom.

Da biste resetovali alarm, pratite uputstva data u paragrafu „8.6 Bezbednosno isključivanje“.



8.11 Povezivanje Gatewaysa "Hi, Comfort K100"

Kotao može da upravlja vezom sa wifi ruterom preko uređaja "Hi, Comfort K100" (dodatna oprema, vidi stranu 34). Za omogućavanje komunikacije potrebno je podesiti parametar P8 → P801 = 0 (SERVIS).

Kada je ključ prisutan i prepoznat, ikona  svetli, a ako je povezan na mrežu, svetli i fiksno ikona  (kada nije povezan, ikona treperi).

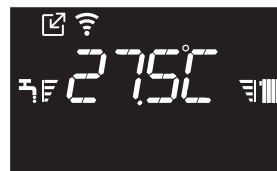

U INFO meniju pod stavkom I036 (RADIO SIGNAL) moguće je videti intenzitet radio signala (0 = veoma slab, 1 = slab, 2 = dobar, 3 = odličan, 4 = veoma dobar).

8.12 FUNKCIJA BIBERON

Funkcija "dečije flašice" vam omogućava da zaključate vrednost podešenu u zadatoj tački sanitarne vode, sprečavajući nekoga da je ne namerno promeni.

Da biste aktivirali funkciju "dečije flašice", sa ekrana zadate temperature TSV:

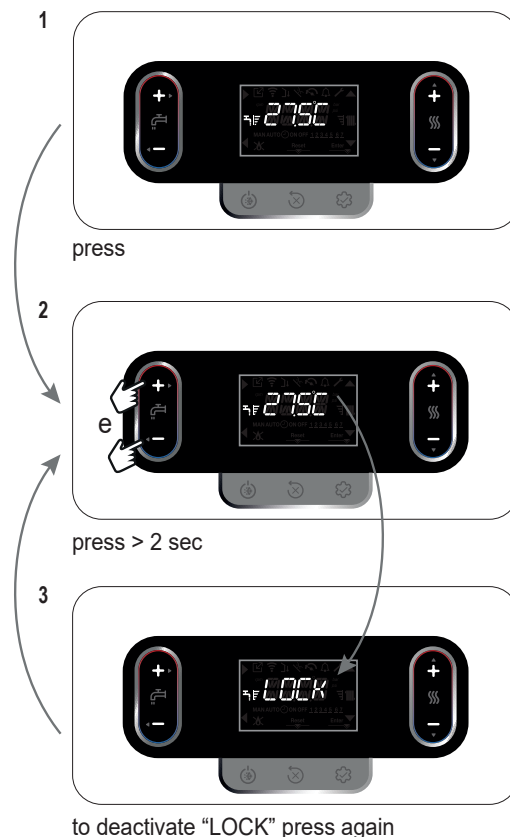

9 OPŠTI DEO

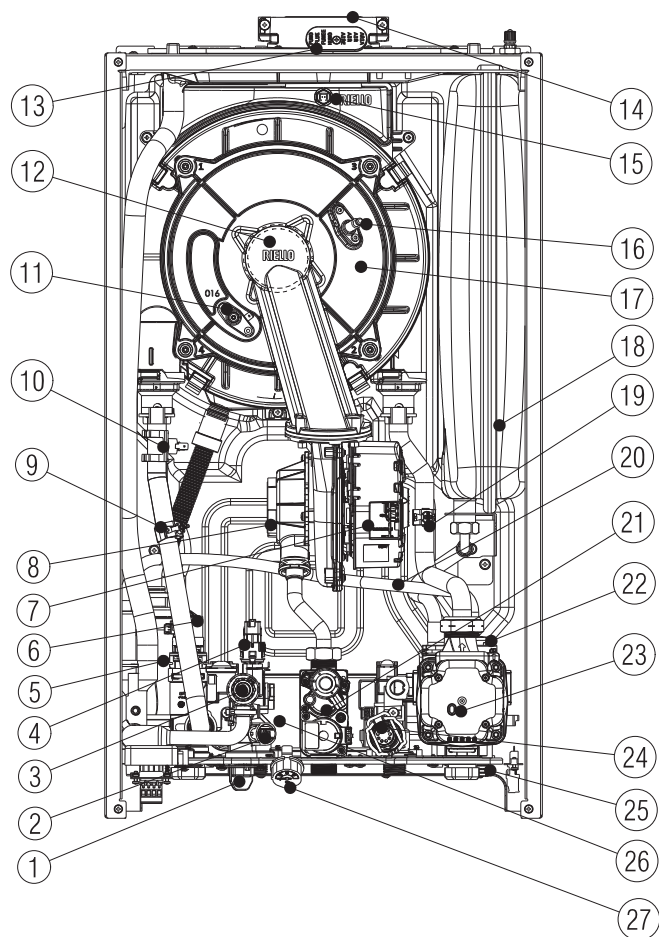

Izgled kotla

1. Slavina za dopunu
2. Sanitarna NTC sonda
3. Sigurnosni ventil
4. Prenosnik pritiska
5. Sifon
6. Trokraki ventil
7. Ventilator
8. Mixer
9. NTC sonda potisa
10. Granični termostat
11. Elektroda za kontrolu plamena/senzor jonizacije
12. Gorionik
13. Čep otvora za analizu sagorevanja
14. Odvod dimnih gasova
15. Sonda dimnih gasova
16. Elektroda za paljenje
17. Izmenjivač
18. Ekspanziona posuda
19. NTC sonda povrata
20. Cev za odzračivanje
21. Gasni ventil
22. Ventil za odzračivanje
23. Pumpa
24. Fusometar
25. Slavina za pražnjenje
26. Sanitarni izmenjivač
27. Manometar

Ukupne dimenzije

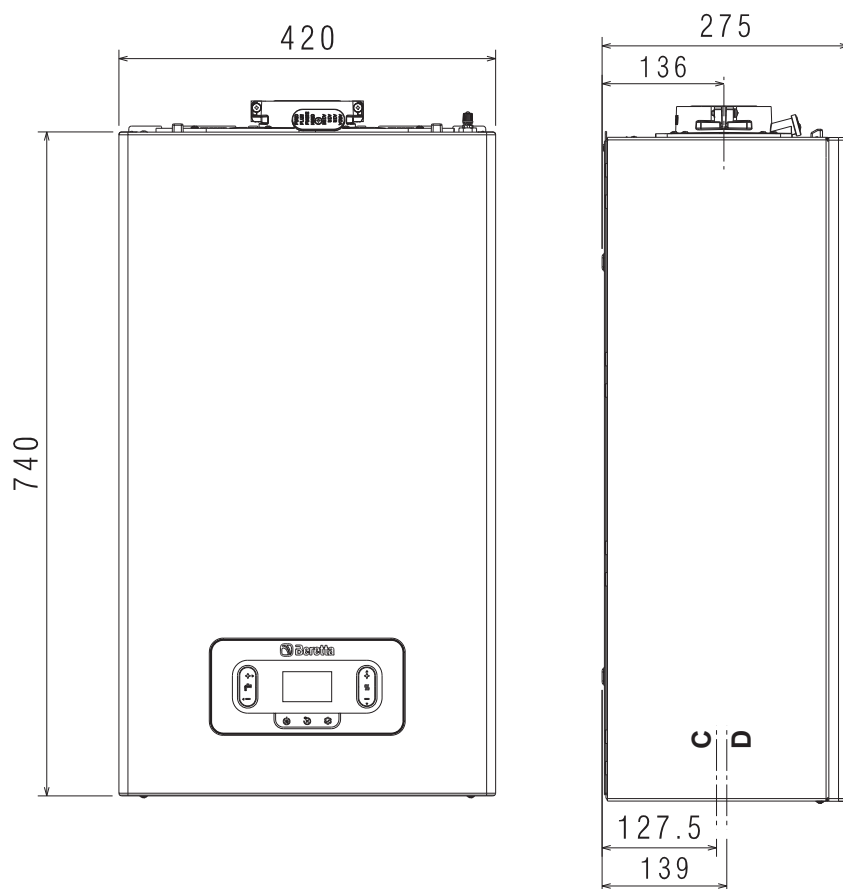

	Masa
25C	29 kg
30C - 35C	30 kg

C	voda
D	gas

Šablon za ugradnju i hidraulički priključci

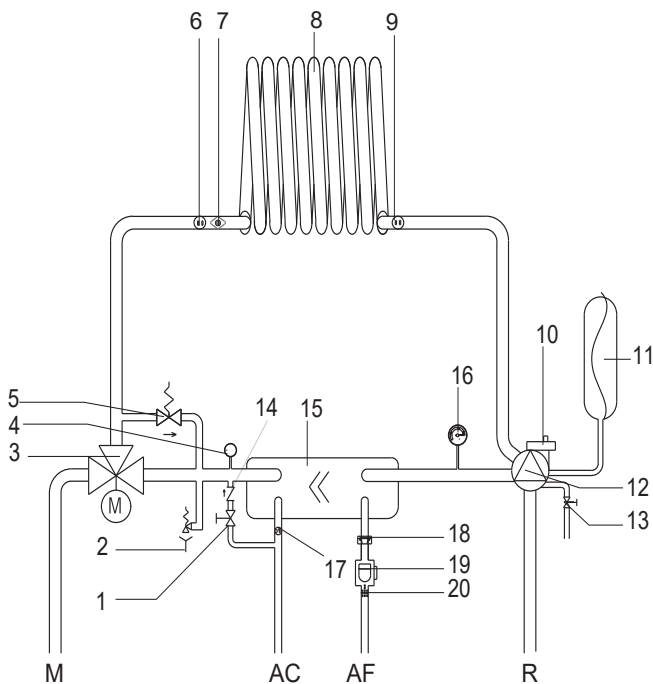
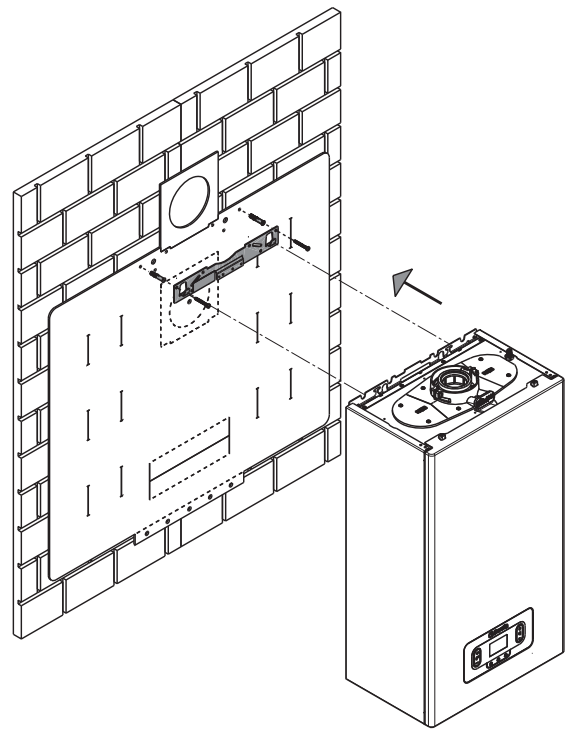
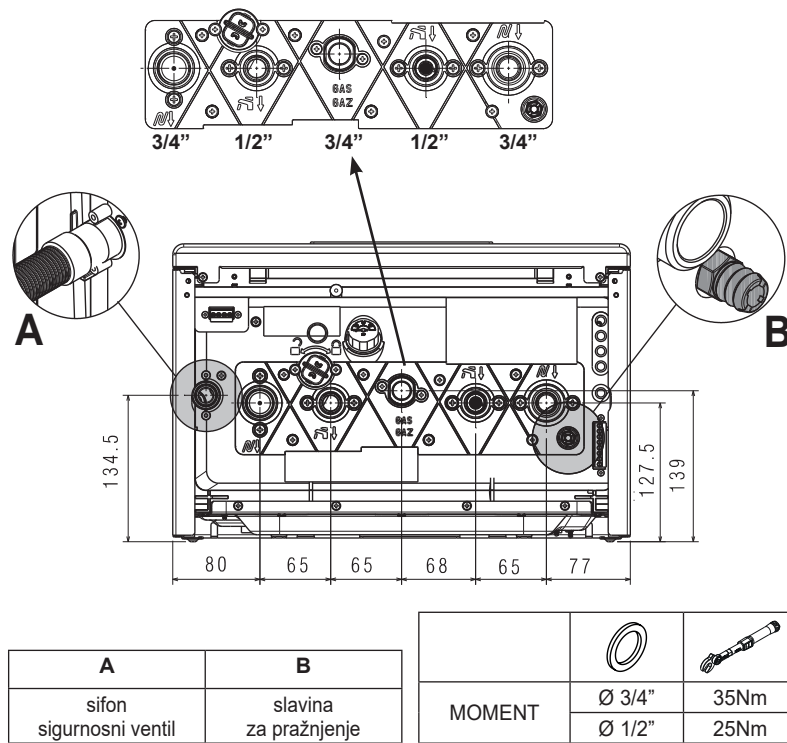

Hidraulički krug

- AC Topla voda
- AF Hladna voda
- M Potis grejanja
- R Povrat grejanja
- 1 Slavina za dopunu
- 2 Sigurnosni ventil
- 3 Trokraki ventil
- 4 Prenosnik pritiska
- 5 Automatski by-pass
- 6 Sonda potisa
- 7 Granični termostat
- 8 Primarni izmjenjivač
- 9 Sonda povrata
- 10 Donji ventil za odzračivanje
- 11 Ekspanziona posuda
- 12 Pumpa
- 13 Slavina za pražnjenje
- 14 Nepovratni ventil
- 15 Sanitarni izmjenjivač
- 16 Manometar
- 17 Sanitarna sonda
- 18 Graničnik protok
- 19 Fusometar
- 20 Sanitarni filter

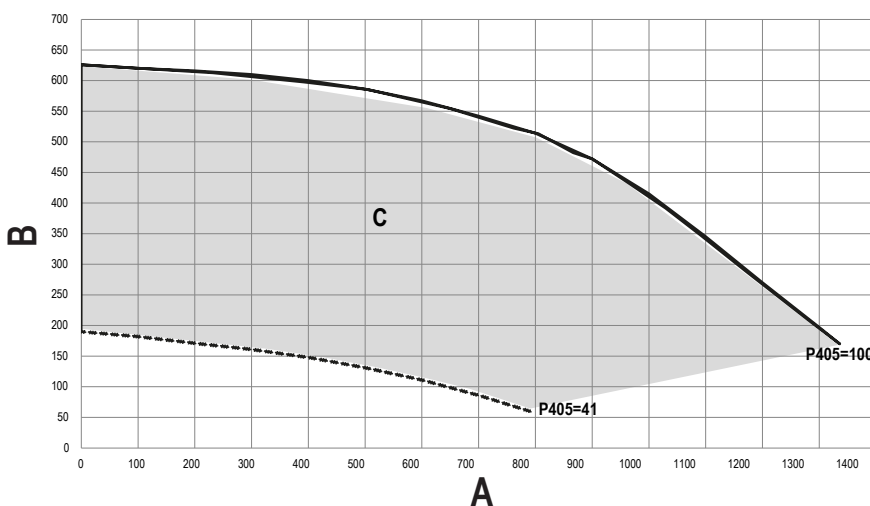

A	B	C
Protok (l/h)	Preostala visina (mbar)	Područje modulacije

Raspoloživi napor pumpe

Kotao je opremljen visoko efikasnom modulacionom pumpom koja je već spojena hidraulički i strujno, a njene performanse prikazane su na dijagramu.

NOTA : LA POLARIZZAZIONE L-N E' CONSIGLIATA

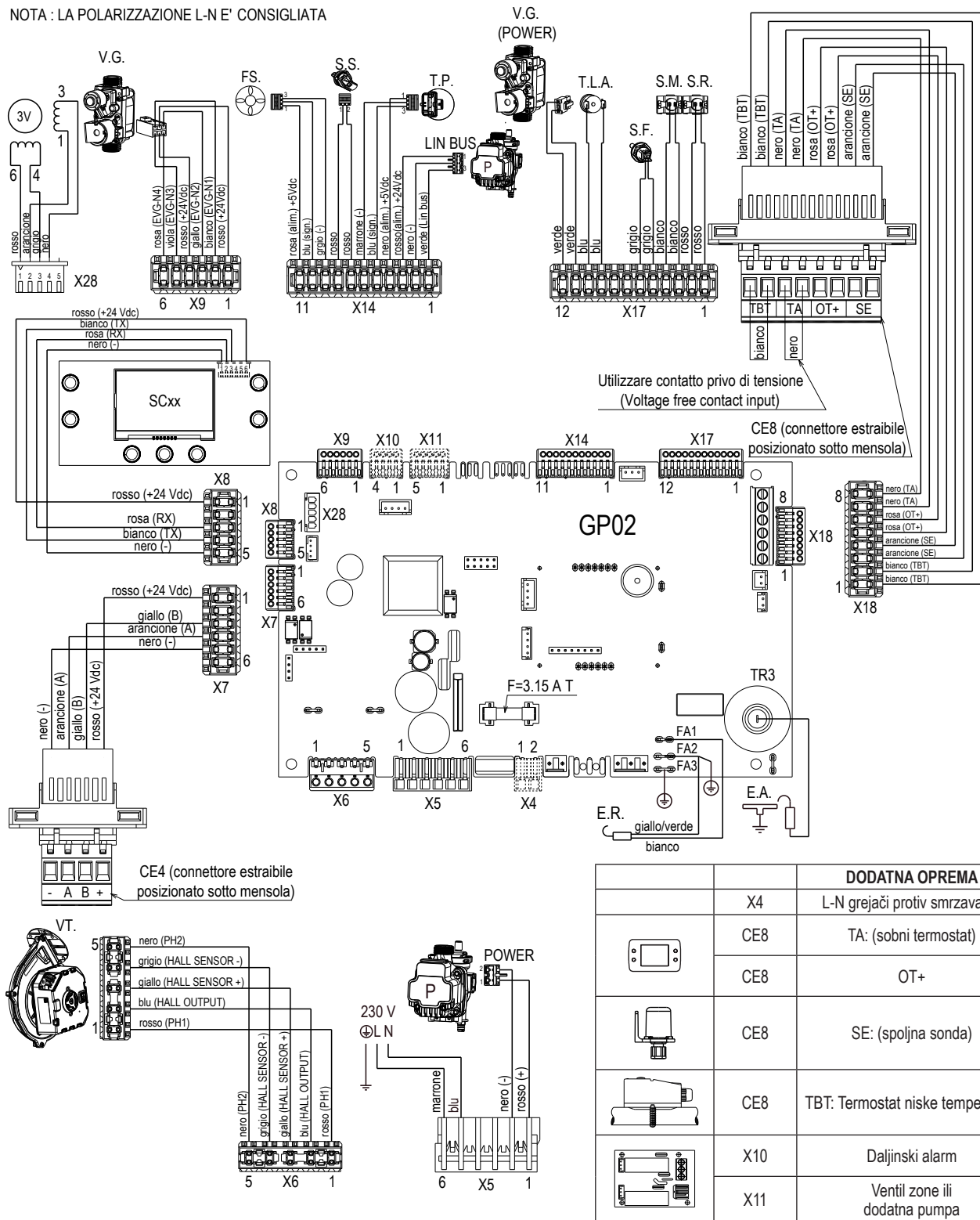

DODATNA OPREMA		
	X4	L-N grejači protiv smrzavanja
	CE8	TA: (sobni termostat)
	CE8	OT+
	CE8	SE: (spoljna sonda)
	CE8	TBT: Termostat niske temperature
	X10	Daljinski alarm
	X11	Ventil zone ili dodatna pumpa

Šema ožičenja

- GP02:** Ploča za regulaciju i kontrolu sago-revanja
- SCxx:** Kontrolnipropanel
- X1-X29:** Konektori za povezivanje (X4 - X10 - X11 dodatna oprema)
- TR3:** Trasformator za paljenje
- F:** Osigurač 3.15A T
- E.A.:** Elektroda za paljenje
- E.R.:** Elektroda za kontrolu plamena
- V.T.:** Ventilator 325 Vdc
- F.S.:** Sanitarni flusimetar
- S.S.:** Sonda povrata kruga sanitarne vode
- T.P.:** Prenosnik pritiska
- P (snaga):** Pumpa 325 Vdc
- P (Lin Bus):** Pumpa signal Lin Bus

- 3V:** Servomotor 3-krakog ventila stepper
- V.G.:** Gasni ventil 24 Vdc stepper
- V.G. (power):** gasni ventil 24 Vdc napajanje
- T.L.A.:** Limitni termostat vode
- S.F.:** Sonda dimnih gasova
- S.M.:** Sonda potisa primarnog kruga
- S.R.:** Sonda povrata primarnog kruga
- CE4:** Priključak za spoljne veze: (- A B +) Bus 485
- CE8:** Konektor za spoljne veze (dodatna oprema)
- TBT:** Termostat za niske temperature
- TA:** Sobni termostat (kontakt bez napona)
- OT +:** Open therm
- SE:** Spoljna sonda

IT	HR
LA POLARIZZAZIONE "L-N" È CONSIGLIATA	PREPORUČA SE POLARIZACIJA "L-N".
Blu	Plava
Marrone	Smeđa
Nero	Crna
Rosso	Crvena
Bianco	Bijela
Rosa	Ruža
Arancione	Narančasto
Grigio	Sivo
Giallo	Žuta boja
Viola	Viola
Verde	Zelena

Konfiguracija dimovoda

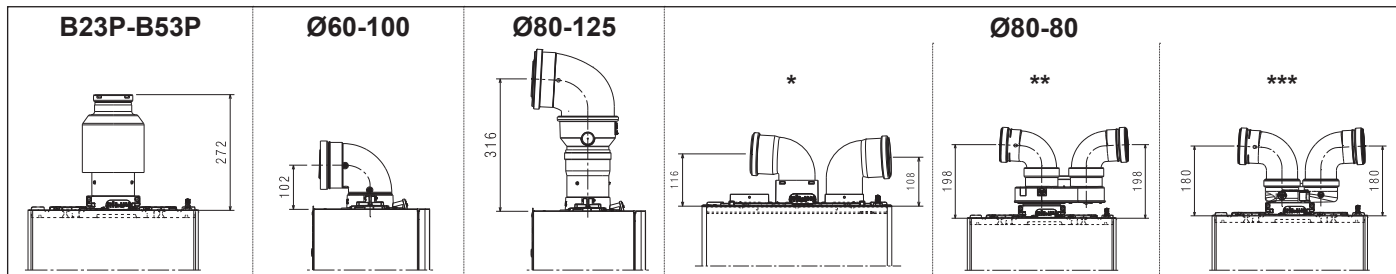

*	odvojeni sistem
**	adapter sa Ø60-100 na Ø80-80
***	kompaktni adapter sa Ø60-100 na Ø80-80

Lunghezza massima tubi ø 80 mm

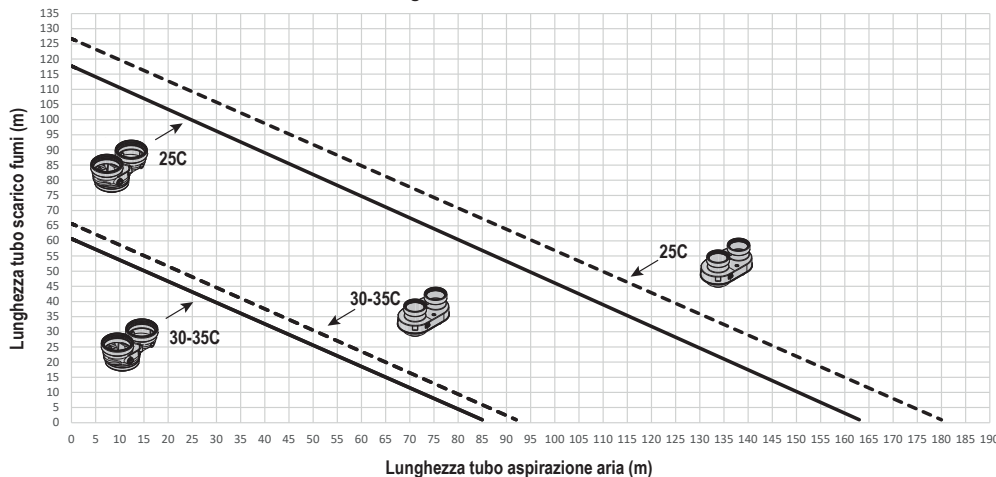

	adapter sa Ø60-100 na Ø80-80
	Odvojeni sistem korištenjem kit adapter za odvojeni sistem Ø80 (dodatna oprema) - (sl. A-2) str. 9
	kompaktni adapter sa Ø60-100 na Ø80-80

Tabela konfiguracije dimovoda

Tip dimovoda	Prečnik (Ø - mm)	25C		30C		35C		Pad pritiska (m)		Prečnik kroz zid (Ø - mm)		
		dužina maksimalna (m)	dužina minimalna (m)	dužina maksimalna (m)	dužina minimalna (m)	dužina maksimalna (m)	dužina minimalna (m)	koleno 45°	koleno 90°			
	80	120	0,50	60	0,50	60	0,50	1	1,5	-		
	60-100	horizontalni	10	horizontalni	0,85	horizontalni	8	horizontalni	0,85	1,3	1,6	105
		vertikalni	11	vertikalni	2	vertikalni	9	vertikalni	2			
	80-125	25	0,85	20	0,85	20	0,85	1	1,5	130		
	80-80	75+75	0,50	39+39	0,50	39+39	0,50	1	1,5	-		
	80-80	69+69	0,50	36+36	0,50	36+36	0,50	1	1,5	-		

10 Postavljanje lozinke, pristup i izmena parametara

Pritiskom na tastere = lagano: povećavanje vrednosti jednu po jednu jedinicu;
 duže: brže unapred

U uputstvu, kad god je potrebno
 - unesite lozinku za pristup parametrima
 - izabrati, modifikovati i/ili potvrditi parametre.

Pratite relevantne sekvence - pogledajte tabelu - za hitnije mere



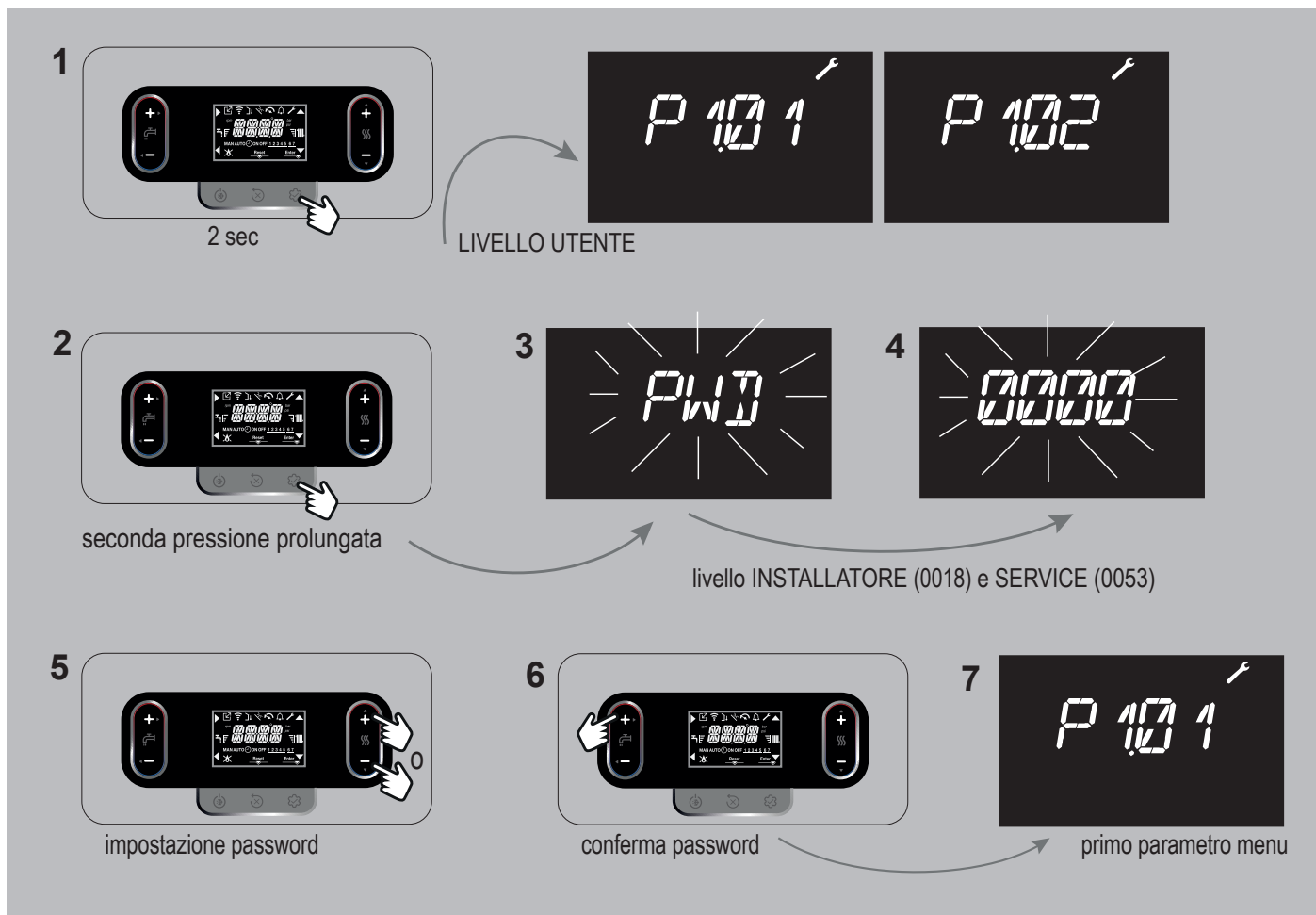



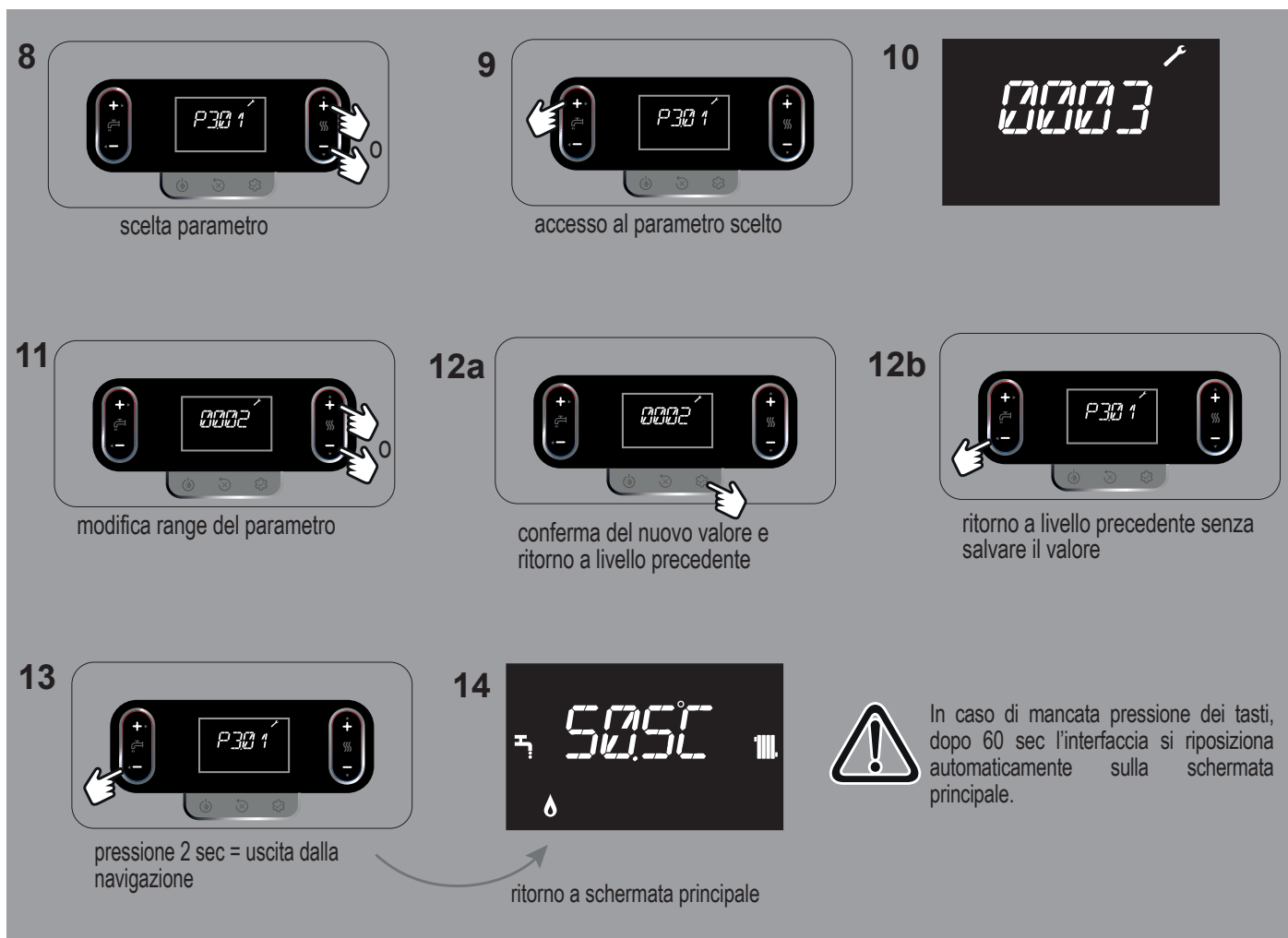



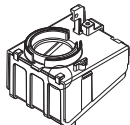

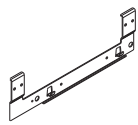

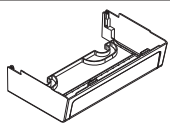



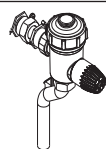

Akcije	Sekvenca
ubacivanje lozinke	tačke 1 - 7
odabir parametra	tačke 8-10
izmeni i potvrdi parametar	tačke 11-12a
izlaz bez čuvanja	tačka 12b
povratak na glavni ekran	tačka 13

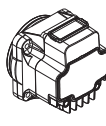

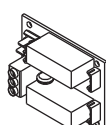
1	2	3	4	5	6	7
2 sek KORISNIČKI NIVO	drugi dugi pritisak	NIVO INSTALATERA (0018) i SERVIS		postavljanje lozinke	potvrda lozinke	prvi parametar menija

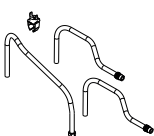

8	9	11	12a	12b	13	14	
odabir parametra	pristup izabranom parametru	modifikacija opsega parametara	potvrda nove vrednosti i povratak na prethodni nivo	vratite se na prethodni nivo bez čuvanja vrednosti	pritisak > 2 sek = izlaz iz navigacije	povratak na glavni ekran	Ako se tasteri ne pritisnu, nakon 60 sekundi interfejs se automatski menja na glavnom ekranu.

Accessori Accessories	Novità New	
Descrizione/Description Filtro aria/Air Filter		
Traversa per installazione incasso/Crossbar for in-wall installation		
Copertura raccordi inferiore/Hydraulic low fittings cover		
Kit rampe di sostituzione DIN vs Beretta/Crossover kit DIN (vs Beretta)		
Filtro magnetico compatto/ Compact magnetic filter		
Addolcitore compatto/Compact polyphosphate dispenser		
Circolatore alta prevalenza 7 m/High residual pump 7m		
Scheda BE09 con doppio relé multifunzione/BE09 interface with double multifunction relays		
Chiavetta Hi, Comfort T300 - Hi, Comfort K100 / Smart key Hi, Comfort T300 - Hi, Comfort K100		
Resistenze antigelo -15°C/Antifreeze heaters -15°C		

Via Risorgimento, 23 A
23900 - Lecco

www.berettaclima.it

Budući da je kompanija stalno angažovana na kontinuiranom unapređenju svoje proizvodnje, estetske i dimenzionalne karakteristike, tehnički podaci, oprema i pribor mogu biti podložni varijacijama.

