

MYNUTE EVO X

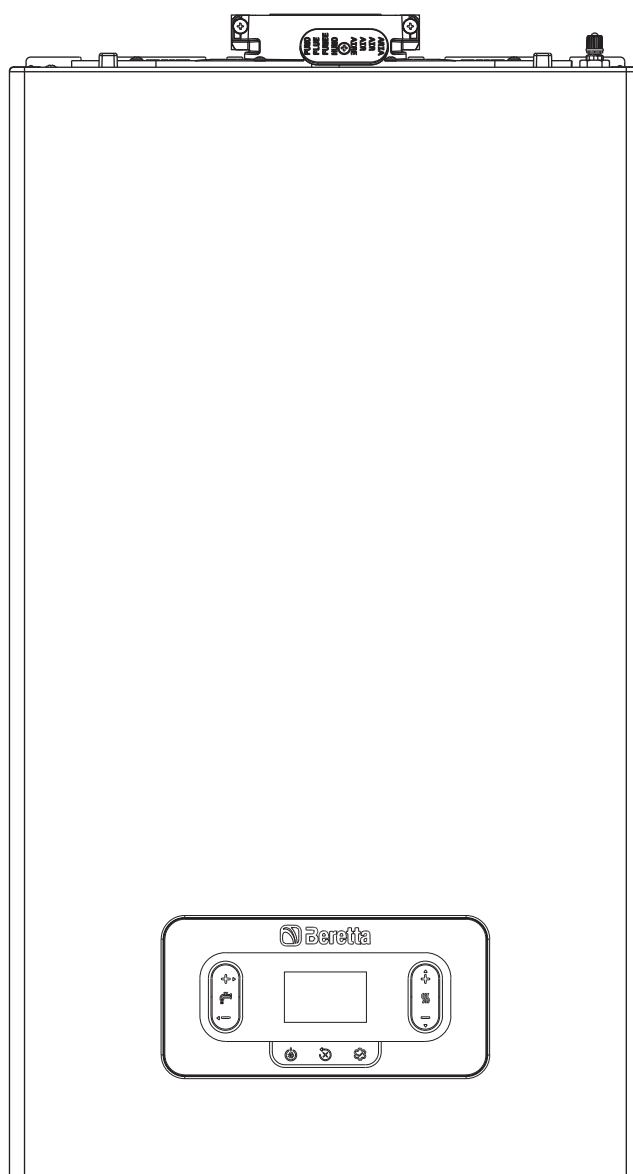

Kotlovi **MYNUTE EVO X R** u skladu sa osnovnim zahtevima sledećih Direktiva:

- Direktiva (UE) 2016/426
- Direktiva o učincima: Član 7 (2) i prilog III norme 92/42 / CEE
- Direktiva o elektromagnetnoj kompatibilnosti 2014/30 / UE
- Direktiva o niskom naponu 2014/35 / EU
- Direktiva 2009/125 / CE Projektovanje eko kompatibilnih uređaja povezanih sa energijom
- Uredba (EU) 2017/1369 Energetska etiketa
- Delegirana uredba (EU) br. 811/2013
- Delegirana uredba (EU) br. 813/2013.



SADRŽAJ

1	UPOZORENJA I BEZBEDNOST	3	6	ODRŽAVANJE I ČIŠĆENJE	17
2	OPIS	6.1	6.1	Programiranje parametara	19
3	TEHNIČKI PODACI	3	6.2	Opis parametra	20
3.1	Podaci Erp	4	6.3	INFO meni	22
4	MONTAŽA	6	7	KOMANDNI PANEL	23
4.1	Čišćenje instalacije i karakteristike vode	7	8	UPUTSTVO ZA KORIŠĆENJE	24
4.2	Pravila u vezi sa montažom	7	8.1	Funkcija satnog programa (ambijentalni termostat)	24
4.3	Uputstvo za povezivanje odvoda kondenzata	7	8.2	Režim rada kotla	25
4.4	Pristup električnim komponentama	8	8.3	Zadavanje temperature grejanja	25
4.5	Električni priključci	8	8.4	Zadavanje temperature grejanja sa spoljnom sondom	25
4.6	Priključak za gas	8	8.5	Regulacija temperature sanitarne vode	25
4.7	Skidanje oplate	8	8.6	Sigurnosni prekid rada	26
4.8	Odvođenje gasova i ubacivanje vazduha za sagorevanje	9	8.7	Privremeno isključenje	26
4.9	Instalacija na kolektivne dimnjake sa pozitivnim pritiskom	9	8.8	Isključivanje na duži period	26
4.10	Punjenje sistema grejanja i odzračivanje vazduha	10	8.9	Funkcija zaključavanja tastature	26
4.11	Pražnjenje grejnog kruga kotla	11	8.10	Istorija alarma	26
5	PUŠTANJE U RAD	11	8.11	Meni za POVEZIVANJE	26
5.1	Preliminarne provere	11	9	OPŠTI DEO	27
5.2	Prvo puštanje u rad	11	10	POSTAVLJANJE LOZINKE, PRISTUP I IZMENA PARAMETARA	32
5.3	Ciklus odzračivanja	11			
5.4	Procedura ručne kalibracije (GAC)	12			
5.5	Podešavanje termoregulacije	12			
5.6	Funkcija grejača košuljice	12			
5.7	Klizna temperatura potisa (samo ako je povezan bojler)	13			
5.8	Anti-legionella function (only if connected to a water tank with probe and OT+ connection not present)	13			
5.9	Kontrola sagorevanja	14			
5.10	Podešavanja	14			
5.11	Promena vrste gasa	15			
5.12	Signalizacija i nepravilnosti	15			
5.13	Zamena gasnog ventila (P205)	15			
5.14	Zamena interfejsa	17			
5.15	Zamena ploče	17			

U nekim delovima uputstva koriste se simboli:



Deo namenjen i krajnjim korisnicima



PAŽNJA = za radnje koje zahtevaju poseban oprez i odgovarajuću pripremu



ZABRANJENO = za radnje koje apsolutno NE SMEJU da se izvrše

















Delovi koji se odnose na sanitarnu funkciju treba uzeti u obzir samo u slučaju priključenja na akumulacioni bojler (isporučuje se na zahtev)



Registruj proizvod
skenirajte QR kod
ili
idi na ["www.myeasycomfort.com"](http://www.myeasycomfort.com)

1 UPOZORENJA I BEZBEDNOST

-  Kotlovi proizvedeni u našim fabrikama su napravljeni tako da se vodi računa i o pojedinačnim komponentama kako bi zaštitili i korisnika i instalatera od bilo kakvih nezgoda. Stoga se preporučuje da kvalifikovano osoblje, nakon svake intervencije na proizvodu, posveti posebnu pažnju električnim priključcima, posebno u pogledu ogoljenog dela provodnika (kabla), koji ni na koji način ne sme da izađe iz priključnica, izbegavajući tako mogući kontakt sa živim delom samog provodnika (kabla).
-  Ovo uputstvo za upotrebu zajedno sa korisničkim uputstvom je integralni deo proizvoda: vodite računa da ostane uz uređaj, čak i kada se prenese na drugog vlasnika ili korisnika ili preseli na drugi sistem grejanja. U slučaju njegovog oštećenja ili gubitka potražite drugi primerak u servisnom centru u Vašem mestu.
-  Uređaj mogu da koriste deca uzrasta od najmanje 8 godina i osobe sa smanjenim fizičkim, senzornim ili mentalnim sposobnostima, ili bez iskustva ili potrebnog znanja, pod uslovom da su pod nadzorom ili nakon što su dobili uputstva o bezbednoj upotrebi uređaja. Deca se ne smeju igrati sa uređajem. Čišćenje i održavanje koje treba da izvrši korisnik ne smeju da obavljaju deca bez nadzora.
-  Instalaciju kotla i sve druge operacije pomoći i održavanja moraju obaviti kvalifikovano osoblje u skladu sa važećim propisima i u skladu sa UNI 7129-7131 i ažuriranjima.
-  Održavanje kotla mora se obavljati najmanje jednom godišnje, zakazivanjem na vreme sa najbližim servisnim centrom.
-  Savetuje se instalateru da uputi korisnika na koji način da koristi kotao i da ga upozna sa osnovnim sigurnosnim normama.
-  Korisnik mora slediti upozorenja navedena u ovom priručniku.
-  Ovaj kotao mora biti namenjen za upotrebu za koju je izričito napravljen. I proizvođač odbija svaku ugovorenu ili neugovorenu odgovornost za povrede ljudi ili životinja ili štetu nanetu imovini koja je posledica grešaka napravljenih tokom instalacije, podešavanja, servisiranja, kao i od nepravilnog korišćenja.
-  Nakon uklanjanja ambalaže, uverite se u integritet i kompletnost sadržaja. U slučaju neusaglašenosti, obratite se prodavcu od kojeg ste kupili uređaj.
-  Ventil za pražnjenje uređaja mora biti povezan sa odgovarajućim sistemom za sakupljanje i evakuaciju. Proizvođač uređaja nije odgovoran za bilo kakvu štetu nastalu intervencijom sigurnosnog ventila.
-  Materijal za pakovanje odložite u odgovarajuće kontejnere u odgovarajućim sabirnim centrima.
-  Otpad se mora odlagati bez opasnosti po zdravlje ljudi i bez korišćenja postupaka ili metoda koje bi mogle prouzrokovati zagađenje okoline.
-  Proizvod čiji je rok istekao ne bi trebalo tretirati kao komunalni otpad, već bi ga trebalo odložiti u centar za reciklažu.

 Pre povezivanja uređaja „Hi, Comfort T300 ili K100“, potrebno je pravilno podesiti P801=2 (u meniju P8 POVEZIVANJE) kako bi se izbegli problemi sa greškama u komunikaciji (pogledajte "8.11 Meni za povezivanje").











Prilikom montaže obavezno upozoriti korisnika:

- u slučaju curenja vode, mora da prekine dovod vode i odmah obavesti Servisni centar
- mora periodično da proverava da li je radni pritisak hidrauličkog sistema veći od 1 bara. Ako je potrebno, vratite pritisak otvaranjem slavine za punjenje (**izvan kotla**)
- sačekajte da se pritisak poveća: proverite na displeju kotla da vrednost dostiže 1-1,5 bara; zatim zatvorite slavinu za punjenje (**izvan kotla**).

U slučaju dužeg razdoblja nekorišćenja kotla, preporučuje se da napravite sedeće:

- postavite uređaj u stanje ISKLJUČENO i glavni osigurač prebacite u položaj "isključeno"
- zatvorite slavine za gas i vodu, kako sistema grejanja, tako i sanitarnog sistema,
- ispraznite grejni i sanitarni sistem ako postoji rizik od smrzavanja.

Radi vaše sigurnosti, dobro je zapamtiti da:

-  Zabranjeno je rukovanje električnim uređajima ili uređajima poput prekidača, kućnih aparata itd. ako osetite miris gasa ili nesagorelih proizvoda. U ovom slučaju:
 - ventilirajte prostoriju otvaranjem vrata i prozora;
 - zatvorite zaporni ventil na gasnoj instalaciji;
 - odmah pozovite Servisnu službu ili stručno kvalifikovano osoblje.
-  Zabranjeno je dodirivanje uređaja ako ste bos i mokrim delovima tela.
-  Svaka servisna intervencija ili intervencija čišćenja je zabranjena pre isključivanja uređaja sa napajanja postavljanjem prekidača glavnog sistema na "isključeno", a status kotla na "ISKLJUČENO".
-  Zabranjeno je menjati sigurnosne mehanizme i mehanizme za podešavanje bez ovlašćenja ili uputstava proizvođača.
-  Nemojte povlačiti, odvajati, savijati električne kablove koji izlaze iz kotla, čak i ako je isključen sa električne mreže.
-  Izbegavajte zatvaranje ili smanjenje veličine ventilacionih otvora u prostoriji u kojoj se montira uređaj.
-  Zabranjeno je ostavljati zapaljive materije u prostoriji u kojoj je postavljen uređaj.
-  Zabranjeno je rasipanje materijala za pakovanje u okruženju i ostavljanje na dohvata deci jer može predstavljati potencijalni izvor opasnosti. Zbog toga se mora zbrinuti u skladu sa važećim zakonima.
-  Zabranjeno je blokirati odvod kondenzata. Odvodna cev za kondenzat mora biti usmerena prema odvodnoj cevi, izbegavajući stvaranje dodatnih sifona.
-  Zabranjeno je intervenisati na bilo koji način na gasnom ventilu.
-  Zabranjena je intervencija na zatvorenim elementima.

 **UPOZORENJA:**
Ova brošura sadrži podatke i informacije namenjene i korisniku i instalateru. Konkretno, korisnik mora obratiti pažnju na poglavlja: Upozorenja i bezbednost • Puštanje u rad • Održavanje i čišćenje.

 Korisnik ne sme intervenisati na sigurnosnim uređajima, menjati delove proizvoda, menjati ili pokušavati popraviti uređaj. Ovi poslovi se moraju poveriti isključivo stručno osposobljenom osoblju.

 Proizvođač nije odgovoran za bilo kakvu štetu nastalu zbog nepoštovanja gore navedenog.

2 OPIS

Kotlovi **MINUTE EVO X** imaju novi sistem kontrole sagorevanja ACC (aktivna kontrola sagorevanja). Ovaj inovativni sistem upravljanja, koji je razvio Riello, garantuje funkcionalnost, efikasnost i niske emisije u svim okolnostima. ACC sistem koristi jonizacioni senzor uronjen u plamen gorionika koji preko svojih informacija omogućava kontrolnoj ploči da deluje na gasni ventil koji reguliše sagorevanje. Ovaj sofisticirani sistem upravljanja omogućava samoregulaciju sagorevanja, eliminišući potrebu za početnom kalibracijom gasnog ventila. ACC sistem je u stanju da prilagodi kotao za rad sa različitim sastavima gasa, različitim dužinama cevi i različitim nadmorskim visinama (u okviru očekivanih granica projektovanja). ACC sistem je takođe sposoban da izvrši samodijagnozu koja blokira gorionik pre nego što pređe pragove emisije koji su veći od granica dozvoljenih propisima.

3 TEHNIČKI PODACI

OPIS		JM	20R		30R	
			G20	G31	G20	G31
Grejanje	Nominalno toplotno opterećenje	kW-kcal/h	20,00-17.200		30,00-25.800	
	Nominalna termička snaga (80°/60°)	kW-kcal/h	19,53-16.799		29,28-25.181	
	Nominalna termička snaga (50°/30°)	kW-kcal/h	21,31-18.323		31,75-27.302	
	Minimalna termička snaga	kW-kcal/h	2,50-2.150	-	3,50-3.010	-
	Minimalna termička snaga (80°/60°)	kW-kcal/h	2,34-2.009	-	3,36-2.891	-
Sanitarni režim	Minimalna termička snaga (50°/30°)	kW-kcal/h	2,57-2.213	-	3,71-3.191	-
	Nominalno toplotno opterećenje	kW-kcal/h	20,00-17.200		34,90-30.014	
	Nominalni termički kapacitet	kW-kcal/h	20,00-17.200		34,90-30.014	
	Minimalna termička snaga	kW-kcal/h	2,50-2.150	-	3,50-3.010	-
	Minimalna termička snaga (*)	kW-kcal/h	2,50-2.150	-	3,50-3.010	-
Stepen iskorišćenja Pn maks - Pn min (80°/60°)	%	97,7-93,5		97,6-96,0		
Efikasnost sagorevanja	%	98,0		97,8		
Stepen iskorišćenja Pn maks - Pn min (50°/30°)	%	106,5-102,9		105,8-106,0		
Stepen iskorišćenja 30% Pn maks (30° povrat)	%	108,8		108,7		
Ukupna električna snaga (maksimalna snaga grej. - san.)	W	73-73		87-110		
Električna snaga pumpe (1.000 l/h)	W	43		43		
Kategorija • Zemlja odredišta			II2H3P • RS		II2H3P • RS	
Napon napajanja	V-Hz	230-50		230-50		
Stepen zaštite	IP	X5D		X5D		
Gubici	W	30		35		
Gubici na dimnjaku sa gorionikom isključenim - uključenim	%	0,09-2,04		0,07-2,17		
Grejni režim						
Maksimalni pritisak	bar	3		3		
Minimalni radni pritisak	bar	0,25+0,45		0,25+0,45		
Maksimalna temperatura	°C	90		90		
Polje za izbor temperature H2O grejanja	°C	40-80 (visoka) 20-45 (niska)		40-80 (visoka) 20-45 (niska)		
Pumpa: maksimalni napor dostupan za sistem pri protoku	mbar l/h	450 1.000		450 1.000		
Ekspanziona posuda	l	9		9		
Prednaprezanje ekspanziona posude (grejanje)	bar	1		1		
Pritisak gasa						
Nazivni pritisak prirodnog gasa (G20 - I2H)	mbar	20	-	20	-	
Nominalni pritisak GPL (G31-I3P)	mbar		37		37	
Protoci u grejnom režimu			G20	G31	G20	G31
Protok vazduha	Nm ³ /h	24,804	24,936	37,206	37,581	
Protok dimnih gasova	Nm ³ /h	26,811	26,487	40,216	39,908	
Maseni protok dimnih gasova (max-min)	g/s	9,267-1,158	9,339-1,162	13,900-1,622	14,072-1,627	
Kapacitet u sanitarnom režimu			G20	G31	G20	G31
Protok vazduha	Nm ³ /h	24,804	24,936	43,284	43,719	
Protok dimnih gasova	Nm ³ /h	26,811	26,487	46,784	46,426	
Maseni protok dimnih gasova (max-min)	g/s	9,267-1,158	9,339-1,162	16,171-1,622	16,370-1,627	
Performanse ventilatora						
Raspoloživi napor za koaksijalni sistem 0,85 m	Pa	60		60		
Raspoloživi napor za odvojeni sistem 0,5 m	Pa	180		195		
Raspoloživi napor bez dimovoda	Pa	186		199		
NOx			Klasa 6		Klasa 6	
Maksimalna dozvoljena vrednost emisije (**)			G20	G31	G20	G31
Qn-Qr	CO (0% O2) manje od	p.p.m.	220-15	250-20	240-15	240-20
	CO2 (***)	%	8,8-8,8	10,0-10,0	8,8-8,8	9,9-10,0
	NOx (0% O2) manje od	p.p.m.	40-30	50-50	30-30	40-40
	T dimnih gasova	°C	69-60	68-60	82-60	70-57

(*) Srednja vrednost pri različitim uslovima rada u sanitarnom režimu.

(**) Provera izvedena sa koncentričnom cevi Ø60-100 dužine 0,85m. - pri temperaturama vode za grejanje 80-60°C - vrednosti merene sa potpuno zatvorenom oplatom.

(***) Tolerancija CO2= ±1%. Tolerancija CO= ±1%. U zavisnosti od tipa dimnjaka, vrednosti CO mogu se razlikovati od deklariranih. Ako nivo pređe 500 ppm, hitno zatražite intervenciju Tehničke službe za podršku.

Izraženi podaci ne smeju se koristiti za sertifikovanje instalacije; za sertifikaciju se moraju koristiti podaci navedeni u "Knjizi instalacije", izmereni u trenutku puštanja instalacije u rad.

PARAMETRI	JM	GAS METAN (G20)		GPL (G31)	
		20R	30R	20R	30R
Donji Wobbeov indeks (na 15 ° C-1013 mbar)	MJ/m ³ S	45,67		70,69	
Niža kalorijska vrednost	MJ/m ³ S	34,02		88	
Nominalni pritisak napajanja	mbar (mm H ₂ O)	20 (203,9)		37 (377,3)	
Minimalni pritisak napajanja	mbar (mm H ₂ O)	13 (132,6)		-	
Gorionik: prečnik / dužina	mm	70/80,5	70/95	70/80,5	70/95
Maksimalan protok gasa u režimu grejanja	Sm ³ /h	2,12	3,17	-	-
	kg / h	-	-	1,55	2,33
Maksimalni protok gasa u sanitarnom režimu	Sm ³ /h	2,12	3,69	-	-
	kg / h	-	-	1,55	2,71
Minimalan protok gasa u režimu grejanja	Sm ³ /h	0,26	0,37	-	-
	kg / h	-	-	0,19	0,27
Minimalni protok gasa u sanitarnom režimu	Sm ³ /h	0,26	0,37	-	-
	kg / h	-	-	0,19	0,27
Maksimalan broj obrtaja ventilatora za grejanje	o/min	6.300	7.400	6.100	7.100
Maksimalni broj obrtaja ventilatora u sanitarnom režimu	o/min	6.300	8.600	6.100	8.200
Minimalni broj obrtaja ventilatora grejanje - TSV	o/min	1.200	1.300	1.250	1.250
Maksimalan broj obrtaja ventilatora za grejanje u konfiguraciji C(10)3 (Ø80/125 • Ø80-80)	o/min	6.500	7.600	-	-
Maksimalna brzina ventilatora u sanitarnom režimu u konfiguraciji C (10)3 (Ø80-125 • Ø80-80)	o/min	6.500	8.600	-	-
Minimalan broj obrtaja ventilatora za grejanje u konfiguraciji C(10)3 (Ø80/125 • Ø80-80)	o/min	2.100	2.200	-	-

 Delovi koji se odnose na sanitarnu funkciju treba uzeti u obzir samo u slučaju priključenja na akumulacioni bojler (isporučuje se na zahtev).

NAPOMENA: u prvih 10 sati rada gorionika, minimum nikada neće pasti ispod 1400 o/min (i za 20 i 30kV); 1600 o/min ako je TNG.





Opis	Tip kotla MYNUTE EVO X					
	20R	30R	20R	30R	20R	30R
Tehnički podaci za instalacije tipa:	C4		C6		C8	
Temperatura produkata sagorevanja @ nominalna termička snaga (za 80/60° C) - [°C]	60,1	63,8	62,3	63,9	49,3	56,3
Maseni protok [kg/h] @ nominalna termička snaga [kW]	2,2072	3,823	2,1944	4,089	2,2664	3,944
Nominalnatermička snaga [kW]	20,64	35,67	20,44	38,4	21,168	36,82
Previsoka temperatura produkata sagorevanja [°C]	115					
Temperatura produkata sagorevanja @ minimalna termička snaga (za 80/60° C) - [°C]	35,6	37	57,6	58,3	35,8	36,4
Maseni protok [kg/h] @ minimalna termička snaga [kW]	0,545	0,536	0,305	0,326	1,036	0,965
Minimalnatermička snaga [kW]	5,14	5,03	2,87	3,09	9,74	9,02
Sadržaj CO ₂ @ nominalna termička snaga [%]	8,35	8,56	9,94	10,40	5,42	5,92
CO ₂ pri minimalnoj termičkoj snazi [%]	3,12	3,01	9,08	9,16	2,65	2,46
Minimalni dozvoljeni pad pritiska (u dovodu vazduha i dimovodnom kanalu) [Pa]	4,4	8,3	-	-	-	-
Maksimalni dozvoljeni pad pritiska (u dovodu vazduha i dimovodu) [Pa]	180	195	-	-	-	-
Maksimalna dozvoljena razlika pritiska između ulaznog vazduha za sagorevanje i produkata sagorevanja (uključujući pritiske vetra) [Pa]	-	-	4,4	8,3	-	-
Maksimalna dozvoljena temperatura vazduha za sagorevanje [°C]	-	-	45	45	-	-
C9	20R - 30R					
Minimalni korisni prečnik dimnjaka [mm]	240					
Beleška	<p>C1: za ugradnju zidnih i krovnih dimovoda, pogledajte posebna uputstva sadržana u kompletima dimovodi izlaze iz odvojenih cevi za sagorevanje i dovod vazduha unutar kvadrata od 50 cm</p> <p>C3: priključci odvojenih dimovoda za sagorevanje i dovod vazduha moraju biti unutar kvadrata od 50 cm, a razmak između ravna dva otvora mora biti manji od 50 cm</p> <p>C4: kotlovi u ovoj konfiguraciji sa odgovarajućim priključnim cevima su pogodni za spajanje na jedan dimnjak sa prirodnom evakuacijom nije dozvoljen dotok kondenzata u uređaj</p> <p>C5: dimovodi za dovod vazduha za sagorevanje i za odvod produkata sagorevanja ne smeju se postavljati na suprotnim zidovima zgrade.</p> <p>C6: dozvoljen je dotok kondenzata u uređaj maksimalna dozvoljena stopa recirkulacije od 10% u vetrovitim uslovima dimovodi za dovod vazduha za sagorevanje i za odvod produkata sagorevanja ne smeju se postavljati na suprotnim zidovima zgrade uređaj ne sme biti povezan na zajednički dimnjak (tj. više uređaja na istom dimnjaku) koji radi pod pozitivnim pritiskom.</p> <p> Ova vrsta konfiguracije nije dozvoljena u nekim zemljama - pogledajte važeće lokalne propise</p> <p>C8: nije dozvoljen dotok kondenzata u uređaj</p>					

3.1 Podaci Erp

Parametar	Simbol	20R	30R	Jedinica mere
Klasa sezonske energetske efikasnosti grejanja prostora	-	A	A	-
Klasa energetske efikasnosti grejanja vode	-	-	-	-
Nominalna snaga	Nominalna snaga	20	29	kW
Sezonska energetska efikasnost grejanja prostora	η_s	93	93	%
Korisna toplotna snaga				
Pri nominalnoj toplotnoj snazi i režimu visoke temperature (*)	P4	19,5	29,3	kW
Pri 30% nominalne toplotne snage i pri režimu niske temperature (**)	P1	6,5	9,8	kW
Efikasnost				
Pri nominalnoj toplotnoj snazi i režimu visoke temperature (*)	η_4	87,9	87,9	%
Pri 30% nominalne toplotne snage i pri režimu niske temperature (**)	η_1	98,0	97,9	%
Pomoćna potrošnja električne energije				
Pri punom opterećenju	elmax	30,0	44,3	W
Pri delimičnom opterećenju	elmin	12,2	13,6	W
U režimu standby	PSB	3,7	3,7	W
Ostali parametri				
Toplotni gubici u režimu standby	Pstby	29,9	35,2	W
Potrošnja energije pilot plamena	Pign	-	-	W
Godišnja potrošnja energije	QHE	60	91	GJ
Nivo zvučne snage u zatvorenom	LWA	48	47	dB
Emisije azotnih oksida	NOx	22	35	mg / kWh
Za kombinovane uređaje za grejanje				
Deklarisani profil opterećenja		-	-	
Energetska efikasnost zagrevavanja vode	η_{wh}	-	-	%
Dnevna potrošnja električne energije	Qelec	-	-	kWh
Dnevna potrošnja goriva	Qfuel	-	-	kWh
Godišnja potrošnja električne energije	AEC	-	-	kWh
Godišnja potrošnja goriva	AFC	-	-	GJ

(*) Režim visoke temperature: 60°C na povratu i 80°C na potisu kotla.

(**) Režim niske temperature: za kondenzacione kotlove 30°C, za kotlove na niskim temperaturama 37°C, za ostale grejne uređaje 50°C temperatura povrata

 Beretta Via Risorgimento 23/A - 23900 Lecco (LC) Italy		 0476/00				
Caldaia a condensazione	IT:					
MYNUTE EVO X R		IP	NOx:	Qn	Qm	Qn
Serial N.		COD.		80-60 °C	80-60 °C	50-30 °C
230 V ~ 50 Hz	W		Qn (Hi) =	kW	kW	
			Pn =	kW	kW	kW
	Pms =	bar	T=	°C		

Qn	Nominalno toplotno opterećenje Grejanje
Qm	Minimalno opterećenje u režimu grejanja
Qn (Hi)	Nominalno toplotno opterećenje (niža kalorijska vrednost)
Pn	Nominalna snaga
 Pms	Maksimalni pritisak grejni režim
T	Temperatura
IP	Stepen zaštite
NOx	Klasa NOx

4 MONTAŽA

4.1 Čišćenje instalacije i karakteristike vode

U slučaju nove montaže ili zamene kotla, potrebno je provesti preventivno čišćenje grejne instalacije. Kako biste zagarovali ispravno funkcionisanje proizvoda, nakon svake operacije čišćenja dodavanja aditiva i / ili hemijskih tretmana (na primer tečnost protiv smrzavanja, sredstvo za stvaranje filma itd.), proverite da li su parametri u tabeli unutar navedenih vrednosti.

Parametri	udm	KRUG GREJANJA VODE	PUNJENJE VODE
Vrednost pH	-	7-8	-
Tvrdoća	°F	-	<15
Izgled	-	-	bistar
Fe	mg/kg	<0,5	-
Cu	mg/kg	<0,1	-

Kotao mora biti priključen na sistem grejanja i mrežu za toplu vodu za domaćinstvo koji su dimenzionisani prema njegovim performansama i snazi. Pre montaže, preporučljivo je temeljno oprati sve cevi u instalaciji, kako biste uklonili sve eventualne ostatke koji bi mogli ugroziti ispravan rad uređaja. Ugradite levak za sakupljanje vode ispod sigurnosnog ventila i spojite sa odvodnom u slučaju previsokog pritiska iz sistema grejanja. Krugu sanitarne vode nije potreban sigurnosni ventil, ali je potrebno paziti da pritisak u instalaciji ne pređe 6 bara. U slučaju nesigurnosti, preporučljivo je ugraditi reduktor pritiska.

⚠ Prije paljenja proverite da li je kotao podešen za rad s raspoloživim gasom; to se može videti iz natpisa na pakovanju i na samolepljivoj etiketi, koja prikazuje vrstu gasa.

⚠ Vrlo je važno naglasiti da su u nekim slučajevima dimovodni kanali pod pritiskom, pa stoga spojevi različitih elemenata moraju biti hermetički zatvoreni.

4.2 Pravila u vezi sa montažom

Montažu mora izvesti kvalifikovano osoblje u skladu sa sledećim referentnim standardima:

- UNI 7129-7131, CEI 64-8.

⚠ Prilikom montaže kotla preporučuje se upotreba zaštitne opreme kako bi se izbegle povrede.

Uvek se morate pridržavati lokalnih propisa vatrogasne službe, distributera gasa i svih opštinskih propisa.

Ovaj tip zidnog kondenzacionog kotla je tip C i može raditi na sledeći način:

SLUČAJ A: samo grejanje bez priključenog spremnika. Kotao ne priprema toplu vodu za domaćinstvo.

SLUČAJ B: samo grejanje sa priključenim vanjskim spremnikom, kojim upravlja termostatski u ovom slučaju, kad god termostatski bojler traži grejanje, kotao počinje da vrši grejanje TSV.

SLUČAJ C: samo grejanje sa priključenim eksternim bojlerom kojim se upravlja pomoću temperaturne sonde. Priključivanjem nekog postojećeg bojlera, uverite se da korišćena sonda ima sledeće karakteristike: 10 kOhm na 25°C, B 3435 ±1%.

LOKACIJA

Zavisno o vrsti instalacije, deli se na dve kategorije:

- Kotao tipa B23P-B53P, sa otvorenom komorom, sa kanalom za odvod dima i odvodnom vazduha za sagorevanje iz prostorije u kojoj je postavljen. Ako kotao nije postavljen spolja, otvor vazduha u prostoriju u kojoj je postavljen je obavezan;
- kotao tipa C(10)3; C13,C13x; C33,C33x; C43,C43x; C53,C53x; C63,C63x; C83,C83x; C93,C93x: uređaj sa zatvorenom komorom sa dimovodom za odvod dima i ulazom vazduha za sagorevanje spolja. ne zahteva usis vazduha u prostoriju u kojoj je montiran.

Uređaj se može instalirati u zatvorenom prostoru (sl. A) ili napolju na delimično zaštićenom mestu (sl. B), odnosno na mestu gde nije izloženo direktnom dejstvu i infiltraciji kiše, snega ili grada. Temperaturni raspon u kojem može raditi je: od > 0°C do +60°C.

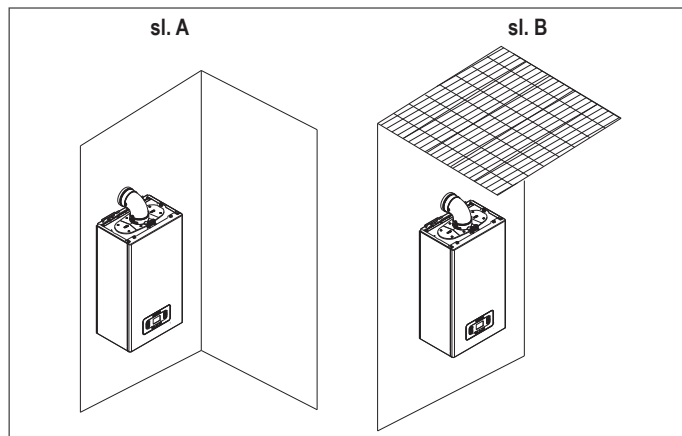
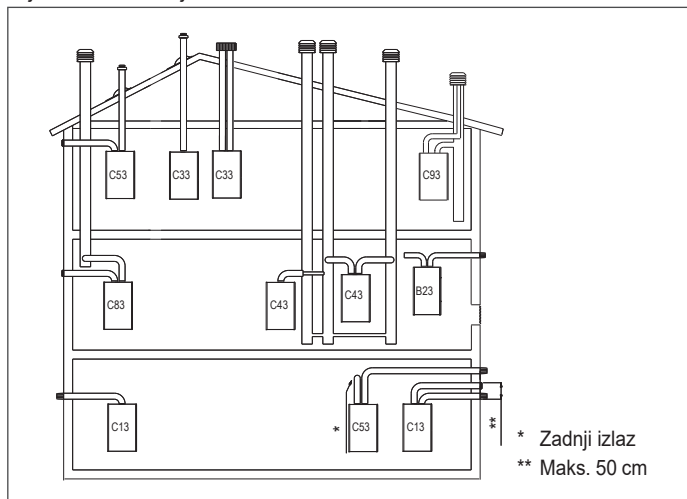

SISTEM PROTIV ZAMRZAVANJA

Kotao je standardno opremljen automatskim sistemom protiv smrzavanja, koji se aktivira kada temperatura vode u primarnom krugu padne ispod 5 °C. Ovaj sistem je uvek aktivan i garantuje zaštitu kotla do temperature vazduha na mestu montaže > 0°C.

⚠ Da biste iskoristili ovu zaštitu, koja se bazira na radu gorionika, kotao mora biti u mogućnosti da se upali; sledi da bilo koji uslov koji dovodi do blokade (npr. nedostatak gasa ili električnog napajanja ili intervencija sigurnosnog uređaja), deaktivira zaštitu.

Ako uređaj ostane bez struje tokom dužeg perioda, u oblastima gde mogu da se pojave temperature ispod >0°C i ne želi se pražnjenje sistema, za zaštitu od smrzavanja preporučljivo je da se u sistem ubaci tečnost protiv smrzavanja dobre marke. Pažljivo pratite uputstva proizvođača u vezi sa procentom tečnosti antifrizu u odnosu na minimalnu temperaturu na kojoj želite da očuvate strujni krug uređaja, trajanje i odlaganje tečnosti. Za sanitarni deo preporučuje se pražnjenje hidrauličkog kruga.

Materijali od kojih su izrađeni delovi kotlova otporni su na tečnosti protiv smrzavanja koje su na bazi etilen glikola.

MINIMALNE UDALJENOSTI

Kako bi se omogućio pristup unutrašnjosti kotla, radi izvođenja uobičajenih postupaka održavanja, potrebno je poštovati minimalni prostor predviđen za ugradnju.

Postavite uređaj, imajući na umu da:

- mora se postaviti na zid koji može izdržati njegovu težinu
- ne sme se postavljati iznad šporeta ili drugih aparata za kuvanje
- zabranjeno je ostavljati zapaljive supstance u prostoriji u kojoj je ugrađen kotao.

MINIMALNE UDALJENOSTI ZA ODRŽAVANJE

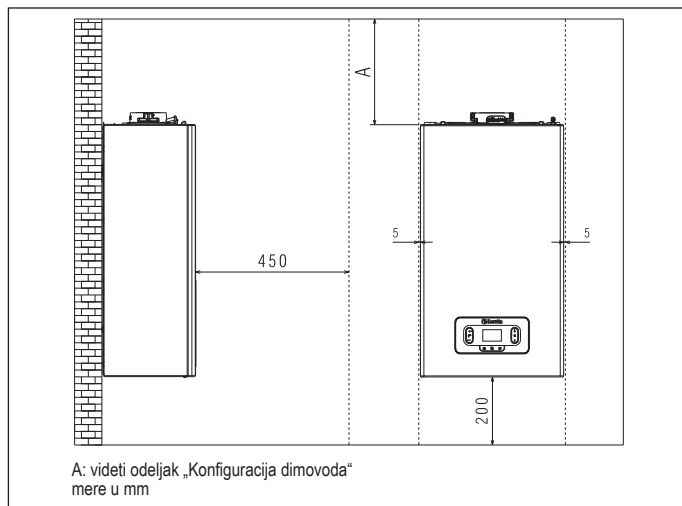

MINIMALNE UDALJENOSTI ZA UGRADNJU U ORMAR

- Poštujte sigurnosnu udaljenost između zida na kome je kotao postavljen i vrućih delova izvan njega.

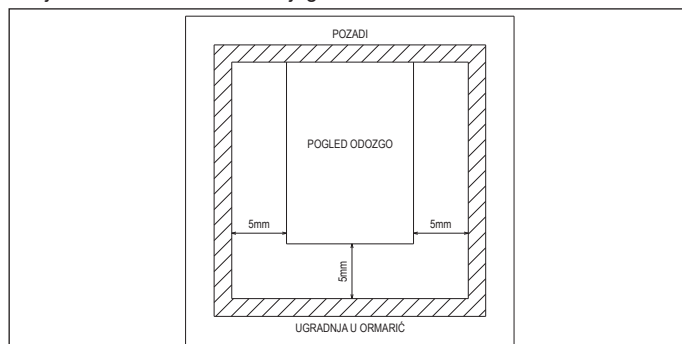

4.3 Uputstvo za povezivanje odvoda kondenzata

Ovaj proizvod je projektovan da spreči ispuštanje produkata sagorevanja kroz odvodni kanal za kondenzat kojim je opremljen, a to se postiže upotrebom posebnog sifona postavljenog unutar uređaja.

⚠ Sve komponente koje sačinjavaju sistem za odvod kondenzata moraju se pravilno održavati prema uputstvima proizvođača i ne smeju se modifikovati na bilo koji način.

Sistem za odvod kondenzata na dnu uređaja mora biti u skladu sa odgovarajućim zakonima i standardima koji su na snazi. Postavljanje sistema za odvod kondenzata na dnu uređaja je zadatak i odgovornost instalatera. Sistem za odvod kondenzata mora biti dimenzionisan i ugrađen na takav način da garantuje ispravno odvođenje kondenzata koji proizvodi uređaj i / ili koji sakupljaju sistemi za odvođenje proizvoda sagorevanja. Sve komponente sistema za odvod kondenzata moraju biti izrađene na pravilan način, uz upotrebu materijala koji s vremenom mogu izdržati mehanička, toplotna i hemijska naprezanja kondenzata koji uređaj proizvodi.

Pažnja: U slučaju da je sistem za odvod kondenzata izložen opasnosti od smrzavanja, uvek osigurajte odgovarajući nivo izolacije kanala i procenite eventualno povećanje prečnika samog kanala.

Kanal za odvod kondenzata mora uvek imati odgovarajući nivo nagiba kako bi se izbeglo zadržavanje kondenzata i njegovo pravilno odvođenje. Sistem za odvod kondenzata mora biti opremljen revizionim otvorom koji se može kontrolisati između odvoda kondenzata uređaja i sistema za odvod kondenzata.

4.4 Pristup električnim komponentama

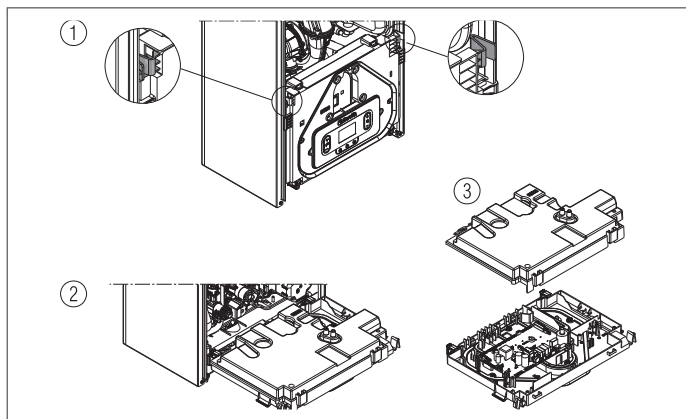

4.5 Električni priključci

Priključci niskog napona

Električne veze niskog napona izvedite na sledeći način:

- koristite isporučene konektore:
 - 4-polni ModBus konektor za signal BUS 485 (- AB +)
 - 8-polni konektor za signale TBT - TA - OT+ - SE

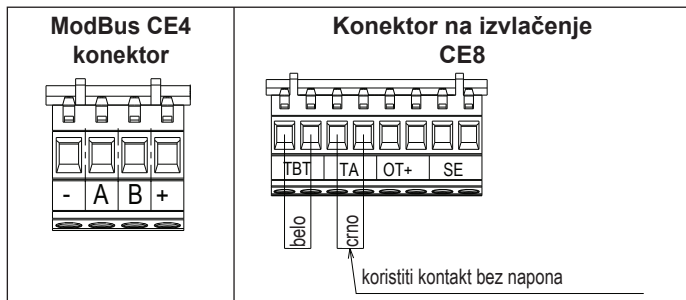

CE4	(- A B +)	Bus 485
CE8	TBT	Termostat za niske temperature
	TA	Sobni termostat (kontakt bez napona)
	OT+	Open therm
	SE	Spoljna sonda

- električne veze izvedite pomoću željenog konektora kako je prikazano na detaljnom crtežu
- nakon što su električne veze izvedene, umetnuti pravilno konektor u odgovarajući deo.

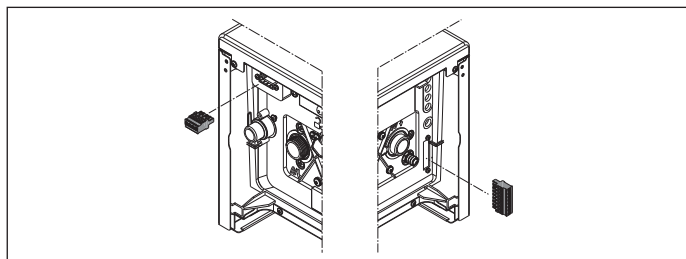

⚠ Preporučuje se upotreba provodnika sa poprečnim presekom žice od minimalno 0,35 mm² do maksimalno 1,5 mm². Za povezivanje 485 BUS preporučuje se upotreba oklopljenog kabla ako signal prolazi u blizini drugih električnih provodnika ili provodnika mrežnog napona (230V).

⚠ U slučaju TA ili TBT veze, uklonite odgovarajuće mostove na upravljačkoj ploči.

Povezivanje TERM.BOLL. ili SONDA BOLL.

Za povezivanje termostata i sonde bojlera pristupite štampanoj ploči kotla kako je prikazano u nastavku:

- skinite oplatu (pogledajte "4.7 Skidanje oplate")
- pristupite štampanoj ploči (videti "4.4 Pristup električnim komponentama")
- povezati TERM.BOLL. i SONDA BOLL. na M4 kao što je prikazano na slici.

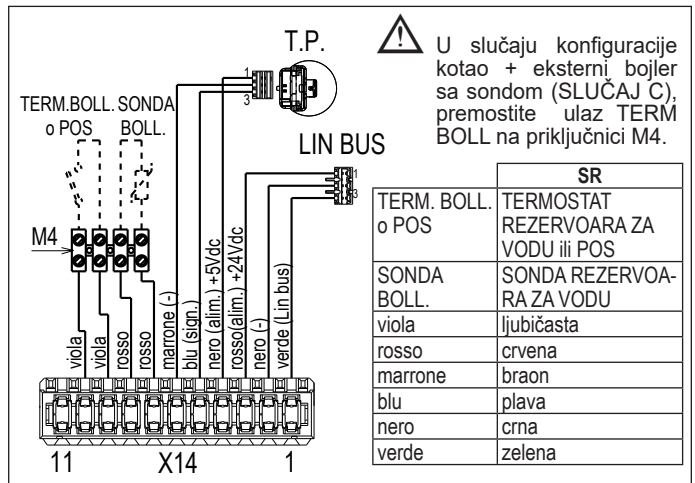

⚠ U slučaju konfiguracije kotao + eksterni boiler sa sondom (SLUČAJ C), premostite ulaz TERM BOLL na priključnici M4.

PAŽNJA: ako je na sistem priključen OT+ daljinski upravljač, ako je parametar P803= 1 (SERVIS), na displeju kotla se prikazuje sledeći ekran:



Takođe imajte na umu da, ako je povezan daljinski upravljač OT+:

- više nije moguće postaviti status kotla ISKLJUČENO / ZIMA / LETO (podešava se putem daljinskog upravljača OT+)
- vrednost zadate temperature grejanja kalkulisana preko daljinske komande OT+ (I017) je prikazana je u meniju INFO
- moguće je podesiti zadatu vrednost grejanja u kotlu samo ako je P311=1 ili P311 = 0 i "most" zatvoren. Vrednost se može konsultovati u meniju INFO (I016)
- za aktiviranje funkcije DIMNJAČAR, uz priključen OT+ daljinski upravljač, potrebno je privremeno onemogućiti vezu postavljanjem parametra P803 = 0 (SERVIS); zapamtite da vratite vrednost ovog parametra kada se funkcija završi.

Taster 2 ostaje aktivan za resetovanje alarma.

Taster 3 ostaje aktivan za prikaz menija INFO i omogućavanje menija PODEŠAVANJE.

Priključci visokog napona

Priključak na električnu mrežu mora se izvršiti putem uređaja za odvajanje sa onipolarnim otvorom od najmanje 3,5 mm (EN 60335/1 - kategorija 3). Uređaj radi sa naizmeničnom strujom od 230 Volt/50 Hz i usklađen je sa standardom EN 60335-1. Uzemljenje uređaja je obavezno, u skladu sa važećim propisima.

⚠ Odgovornost je na instalateru da osigura odgovarajuće uzemljenje uređaja; proizvođač nije odgovoran za bilo kakvu štetu uzrokovanu pogrešnim uzemljenjem ili nerealizovanjem istog.

⚠ I takođe se preporučuje poštovanje veze nula - faza (L-N).

⚠ Kabl za uzemljenje mora biti par cm duži od ostalih.

⚠ Da biste osigurali zaptivanje kotla, koristite stezaljku i pritegnite je na kablovskoj uvodnici.

Kotao može raditi sa napajanjem faza-nula ili faza-faza. Zabranjena je upotreba cevi za gas i/ili vodu kao uzemljenje električnih uređaja. Za električno povezivanje koristite isporučeni kabl za napajanje. Ako menjaete kabl za napajanje, koristite kabl tipa HAR H05V2V2-F, 3k 0,75 mm², maksimalnog spoljnog Ø 7 mm.

4.6 Priključak za gas

Priključak gasa mora biti izveden u skladu sa važećim standardima za ugradnju. Pre povezivanja proverite :

- proveriteda li gas odgovara onom za koji je kotao predviđen (pogledajte pločicu).

4.7 Skidanje oplata

Da biste pristupili unutrašnjim komponentama, uklonite oplatu kao što je prikazano na slici.

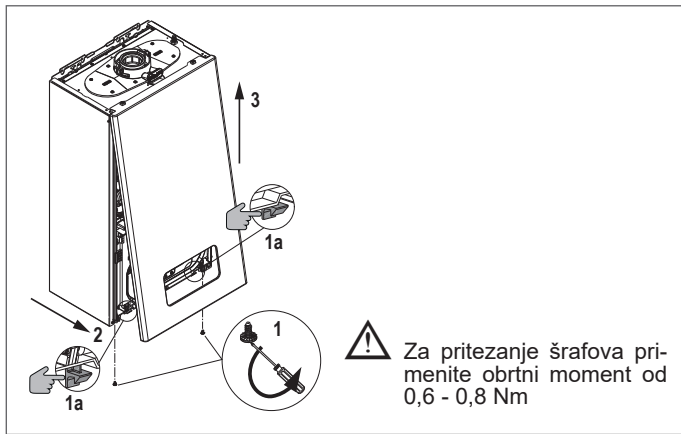

- ⚠ U slučaju uklanjanja bočnih oplata, vratite ih u početni položaj, pozivajući se na nalepnice postavljene na samim zidovima.
- ⚠ Svako oštećenje prednje oplata dovešće do njene obavezne zamene.
- ⚠ Paneli koji apsorbiraju zvuk unutar prednje i bočnih oplata dizajnirane su tako da garantuju hermetičko zatvaranje dovoda vazduha u odnosu na spoljni ambijent.
- ⚠ Zbog toga je **OBAVEZNO** nakon operacije sidanja oplata ponovo pravilno postavljanje oplata kako bi se osiguralo zaptivanje kotla.

4.8 Odvođenje gasova i ubacivanje vazduha za sagorevanje

Za evakuaciju produkata sagorevanja, pogledajte standard UNI7129-7131. Uvek se morate pridržavati lokalnih propisa vatrogasne službe, distributera gasa i svih opštinskih propisa.

Za odvođenje produkata sagorevanja i dovod vazduha za sagorevanje bitno je da se koriste samo originalne cevi (osim tipa C6 pod uslovom da su certificirani) i da je priključak pravilno izveden kako je naznačeno u uputstvu. Nekoliko uređaja može se povezati na jedan dimnjak, pod uslovom da su svi kondenzacionog tipa.

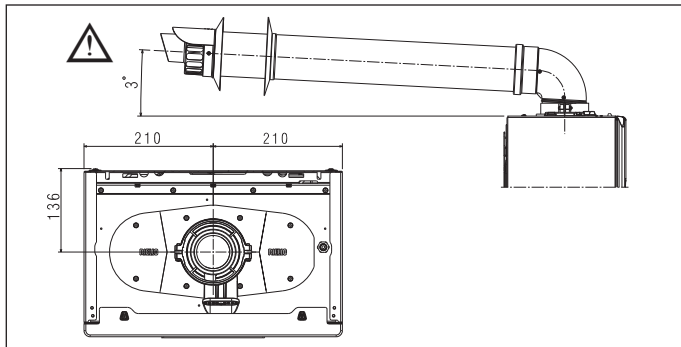

- ⚠ Dimna kupola kotla je dimenzionisana za koncentrični kanal sa spoljnim prečnikom dimnovodne cevi od 60 +0,6 -0,3 mm i spoljnim prečnikom cevi za vazduh od 100 +0,3 -0,7 mm. Uverite se da je spojnica vodonepropusna.
- ⚠ Ne postavljajte dimnovece u blizini zapaljivih ili plastičnih materijala, čije karakteristike mogu biti promenjene u prisustvu visokih temperatura.
- ⚠ Maksimalna dužina predviđa dimnovod bez kolena i uključuje završni komad i spojeve.
- ⚠ Kotao se isporučuje bez kompleta za odvod/usis vazduha, jer je moguće koristiti pribor za kondenzacione uređaje koji najbolje odgovaraju karakteristikama ugradnje (vidi katalog).
- ⚠ Ako se koriste neoriginalni dimnovodi, mora se garantovati upotreba sertifikovanih dimnovoda u skladu sa uređajem na koji su povezani, sa temperaturnom klasom od $\geq 120^{\circ}\text{C}$ i otpornim na kondenzaciju.
- ⚠ Kako biste osigurali veću sigurnost ugradnje, pričvrstite cevi na zid (zid ili plafon) pomoću posebnih nosača koji se postavljaju na svaki spoj, na udaljenosti koja ne prelazi dužinu svakog pojedinačnog produžetka i neposredno pre i nakon svake promene smer (koleno).
- ⚠ Maksimalne dužine dimnovoda odnose se na dimnovod dostupan u katalogu.
- ⚠ Upotreba namenskih dimnovoda je obavezna.
- ⚠ Zidovi osetljivi na toplotu (na primer drveni) moraju biti zaštićeni odgovarajućom izolacijom.
- ⚠ Neizolovane odvodne cevi dimnih gasova potencijalni su izvori opasnosti.

- ⚠ Upotreba dimnovoda veće dužine dovodi do smanjenja snage kotla.
- ⚠ Dimnovodi se mogu orijentisati u smeru koji najviše odgovara potrebnama instalacije.
- ⚠ Prema važećim propisima, kotao je pogodan za odvod kondenzata iz dimnih gasova i / ili kišnice kroz dimnovod i kroz njegov sifon.
- ⚠ U slučaju ugradnje bilo koje pumpe za odvod kondenzata, proverite tehničke podatke koji se odnose na protok, a koje isporučuje proizvođač, kako bi se osigurao njen ispravan rad.

- Postavite dimnovod tako da cev potpuno uđe u otvor za dimne gasove kotla.
- Nakon što je postavljen, uverite se da su 4 zarez (A) na priborici ušla u otvor (B).
- Potpuno zategnite vijke (C) koji učvršćuju dve stezaljke priborice tako da obuhvataju koleno.

Za dužine dimnovoda, pogledajte ono što je navedeno u poglavlju Tabela konfiguracije dimnovoda na strani 31.

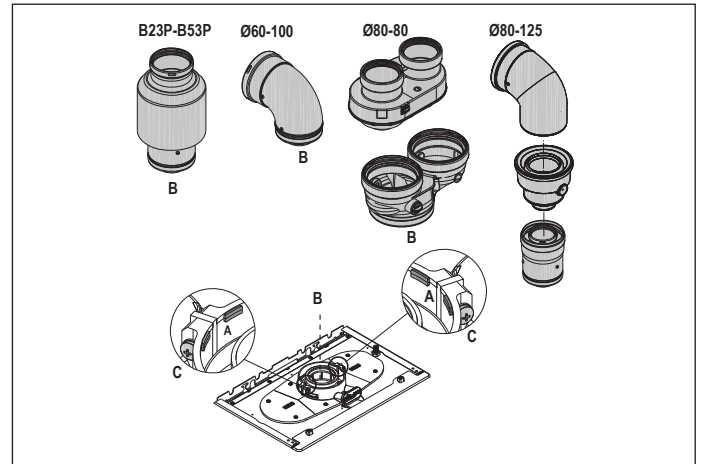

Odvojeni sistem pomoću kompleta za odvojeni sistem Ø80 (dodatna oprema)

- ⚠ Priključci kompleta za povezivanje split sistema Ø80 su dimenzionisani za kanale sa spoljnim prečnikom od 80 +0,3 -0,7 mm. Uverite se da je spojnica vodonepropusna.

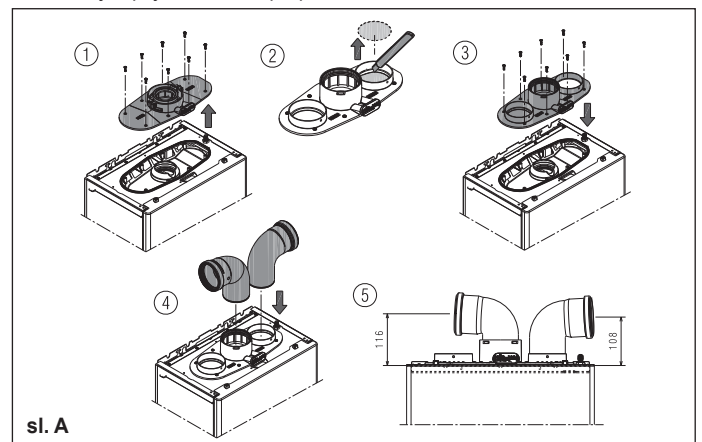

Ako se koristi kit za odvojeni sistem Ø60-100 na Ø80-80, umesto adaptera dolazi do smanjenja maksimalnih dužina kako je navedeno u tablici.

	Ø 50	Ø 60	Ø 80
Gubici (m)	0,5	1,2	5,5 za odvod dimnih gasova 7,5 za dovod vazduha

Odvojeni sistem Ø80 sa cevima Ø50 - Ø60 - Ø80

Karakteristike kotla omogućavaju povezivanje izduvnog sistema Ø80 sa dimnovodnim cevima Ø50 - Ø60 - Ø80.

- ⚠ Za dimnovece se preporučuje izrada proračuna i projekta kako bi se ispoštovali važeći propisi.





Tablica prikazuje osnovne dopuštene konfiguracije.

Osnovna tabela konfiguracije dimnovoda (*)

Usis vazduha vazduh	1 koleno 90° Ø 80 mm 4,5m cev Ø 80
Odvod dimnih gasova	1 koleno 90° Ø 80 mm 4,5m cev Ø 80
	Redukcija sa Ø 80 na Ø 50 sa Ø 80 na Ø 60 Koleno osnove dimnjaka 90°, Ø 50 ili Ø 60 ili Ø 80 Za dužine dimnovoda pogledajte tabelu

(*) Koristite plastične (PP) dimnovece pogodne za kondenzacione kotlove sa klasom pritiska (P1 do 200 Pa - H1 do 5000 Pa) pogodnim za ovu primenu, pozivajući se na vrednost DP snage kotla prikazanu u „Tabelama podešavanja“.

Kotlovi izlaze iz fabrike kalibrirani na:

		o/min GREJ	o/min SAN	maksimalna dužina dimovoda (m)		
				Ø50	Ø60	Ø80
20R		6.300	6.300	7	23	116
				6	20	98
30R		7.400	8.600	2	12	62
				1	11	57

Ako je potrebno postići veće dužine, kompenzujte pad pritiska povećanjem broja obrtaja ventilatora, kako je prikazano u tabeli s postavkama, kako biste zagarantovali nominalnu snagu.



 Postavke u minimumu ne treba mijenjati.

Tabela za podešavanje prilikom sanacije dimnjaka - G20

		 adapter				
	Broj obrtaja ventilatora o/min.	Dimovodi Ø 50	Dimovodi Ø 60	Dimovodi Ø 80	ΔP na izlazu iz kotla (Pa)	
						Grejanje
20R	6.300	6.300	7	23	116	180
	6.400	6.400	9*	29*	144*	210*
	6.500	6.500	11*	34*	172*	257*
	6.600	6.600	14*	40*	201*	285*
	6.700	6.700	16*	46*	229*	330*
	6.800	6.800	18*	51*	257*	355*
	6.900	6.900	21*	57*	285*	385*
	7.000	7.000	23*	63*	314*	425*
	7.100	7.100	25*	68*	342*	465*
	7.200	7.200	28*	74*	370*	497*
30R	7.400	8.600	2	12	62	195
	7.500	8.700	4*	18*	92*	242*
	7.600	8.800	6*	24*	119*	289*
	7.700	8.900	9*	29*	145*	337*
	7.800	9.000	11*	34*	172*	384*

(*) Maksimalna dužina koja se može ugraditi SAMO sa izdvnim cevima klase H1.

		 kompaktni adapter				
	Broj obrtaja ventilatora o/min.	Dimovodi Ø 50	Dimovodi Ø 60	Dimovodi Ø 80	ΔP na izlazu iz kotla (Pa)	
						Grejanje
20R	6.300	6.300	6	20	98	170
	6.400	6.400	8*	25*	124*	203*
	6.500	6.500	10*	30*	150*	235*
	6.600	6.600	13*	35*	176*	268*
	6.700	6.700	15*	40*	202*	300*
	6.800	6.800	17*	46*	228*	333*
	6.900	6.900	19*	51*	253*	365*
	7.000	7.000	21*	56*	279*	398*
	7.100	7.100	23*	61*	305*	430*
	7.200	7.200	25*	66*	331*	463*
30R	7.400	8.600	1	11	57	180
	7.500	8.700	3*	17*	84*	227*
	7.600	8.800	6*	22*	111*	274*
	7.700	8.900	8*	28*	138*	322*
	7.800	9.000	10*	33*	165*	369*

(*) Maksimalna dužina koja se može ugraditi SAMO sa izdvnim cevima klase H1.

 Konfiguracije Ø50 ili Ø60 ili Ø80 prikazuju eksperimentalne podatke verifikovane u laboratoriji.

U slučaju instalacija drugačijih od onih navedenih u tabelama „osnovne konfiguracije“ i „podešavanja“, pogledajte dole prikazane ekvivalentne linearne dužine.

 U svakom slučaju, maksimalne dužine navedene u uputstvu su zagarantovane i bitno je da ih ne prekoračite.

KOMPONENTA	Linearni ekvivalent u metrima Ø80 (m)	
	Ø 50	Ø 60
Koleno 45°	12,3	5
Koleno 90°	19,6	8
Nastavak 0,5 m	6,1	2,5
Nastavak 1,0 m	13,5	5,5
Nastavak 2,0 m	29,5	12

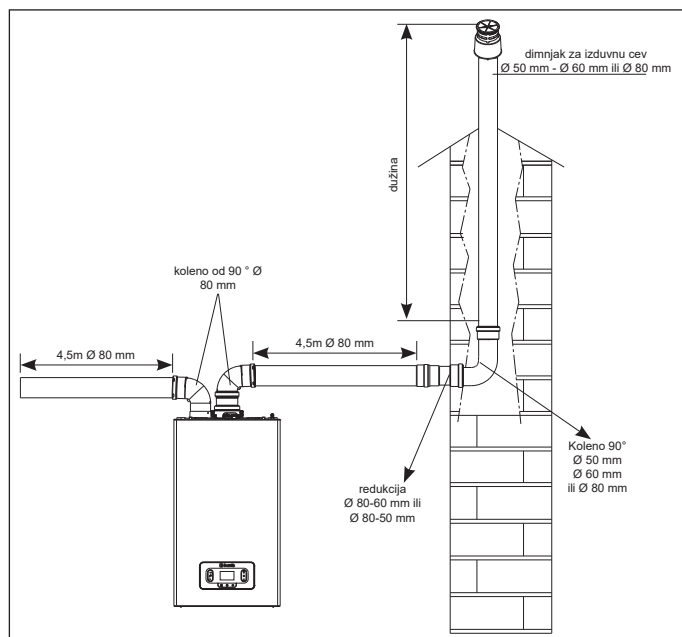

4.9 Instalacija na kolektivne dimnjake sa pozitivnim pritiskom

Kolektivni dimnjak je sistem za odvođenje dimnih gasova, pogodan za sakupljanje i izbacivanje produkata sagorevanja nekoliko uređaja instaliranih na nekoliko spratova zgrade. Kolektivni dimnjaci sa pozitivnim pritiskom mogu se koristiti samo za kondenzacione uređaje tipa C. Shodno tome, konfiguracija B53P/B23P je zabranjena. Ugradnja kotlova na kolektivne dimnjake pod pritiskom dopuštena je samo za zemni gas G20. Kotao je dimensionisan da radi ispravno do maksimalnog unutrašnjeg pritiska dimnjaka koji ne prelazi vrednost od 25 Pa. Proverite da li je broj obrtaja ventilatora u skladu sa onim što je navedeno u tabeli "tehnički podaci".

Uverite se da su dimovodi za usis vazduha i odvođenje produkata sagorevanja nepropusni.

Ugradnja u kolektivne dimnovodne kanale pod pritiskom je moguća samo korišćenjem seta sa klapnom i sa integrisanim sifonom, koji se ugrađuje odmah na izlaz odvodnog kanala (komplet Ø80) ili odvod/usis dima (komplet Ø80/125).

NAPOMENA: Upotreba klapne Ø80 zahteva upotrebu kompleta za povezivanje odvojnog sistema Ø80 (sl. A - 2) str. 9.

Kompleti pribora sa klapnom sa integrisanim sifonom dostupni u katalogu pogodni su za sakupljanje i protok kondenzata unutar kotla.

UPOZORENJA:

 Svi uređaji povezani na kolektivni dimnjak moraju biti istog tipa i imati jednake karakteristike sagorevanja.

 Broj uređaja koji se mogu priključiti na kolektivni dimnjak pod pozitivnim pritiskom definiše projektant dimnjaka.

Kotao je projektovan za spajanje na kolektivni dimnjak veličine za rad u uslovima u kojima statički pritisak kolektivne dimnovodne cevi može prelaziti statički pritisak kolektivne vazdušne cevi od 25 Pa u stanju u kojem n-1 kotlovi rade maksimalnom snagom, a 1 kotao minimalnom dozvoljenom snagom.

 Minimalna dozvoljena razlika u pritisku između izlaza dimnih gasova i ulaza vazduha za sagorevanje je -200 Pa (uključujući -100 Pa pritiska vetra).

Za ovu vrstu rešenja dostupni su dodaci (kolena, nastavci, završni elementi, itd.) koji omogućavaju konfiguracije odvoda produkata sagorevanja prikazane u u poglavlju "4.8 Odvođenje gasova i ubacivanje vazduha za sagorevanje".

 Ugradnja nepovratnog ventila (kit clapet), koji je dostupan u katalogu, je obavezna.

 Montaža dimovoda mora biti izvedena na takav način da se izbegne povrat kondenzata koji bi sprečio pravilno odvođenje produkata sagorevanja.

 Na mestu spajanja sa kolektivnim dimnjakom za odvod dimnih gasova mora se postaviti pločica sa podacima. Pločica mora da sadrži najmanje sledeće informacije:

- kolektivni dimnjak je projektovan za kotlove tipa C(10)3
- najveći dozvoljeni maseni protok produkata sagorevanja u kg / h
- dimenzije priključka na zajedničke dimnjake
- obaveštenje u vezi sa otvorima za izlaz vazduha i ulaz produkata sagorevanja kolektivnog dimnjaka pod pritiskom; ovi otvori moraju biti zatvoreni i njihova nepropusnost mora biti proverena kada se kotao demontira
- naziv proizvođača kolektivnog dimnjaka za dimne gasove ili njegov identifikacioni simbol

⚠ Pogledajte važeće propise za ispuštanje produkata sagorevanja, kao i lokalne propise.

⚠ Dimnjak mora biti adekvatno odabran na osnovu parametara navedenih u nastavku.

	maksimalna dužina	minimalna dužina	JM
ø 80-80	4,5 + 4,5	0,5	m
ø 80/125	4,5	0,5	m

⚠ Pre izvođenja bilo kakvih postupaka, isključite uređaj sa električnog napajanja.

⚠ Pre montaže podmažite zaptivke nekorozivnim sredstvom.

⚠ Dimovod mora biti, u slučaju vodoravnog položaja, nagnut za 3 ° prema kotlu.

⚠ Broj i karakteristike uređaja priključenih na dimnjak moraju odgovarati stvarnim karakteristikama samog dimovoda.

⚠ Završni element kolektivnog dimnjaka mora stvarati promaju.

⚠ Kondenzat može teći unutar kotla.

⚠ Maksimalna dozvoljena vrednost recirkulacije u vetrovitim uslovima je 10%.

⚠ Maksimalna dozvoljena razlika pritiska (25 Pa) između ulaza produkata sagorevanja i izlaza vazduha iz kolektivnog dimovoda ne može se prekoračiti kada n-1 kotlova radi na maksimalnoj nominalnoj snazi, a 1 kotao na minimalnoj dozvoljenoj snazi.

⚠ Kolektivna dimovodna cev mora biti prikladna za nadpritisak od najmanje 200 Pa.

⚠ Kolektivni dimnjak ne sme biti opremljen uređajem koji sprečava stvaranje promaje.

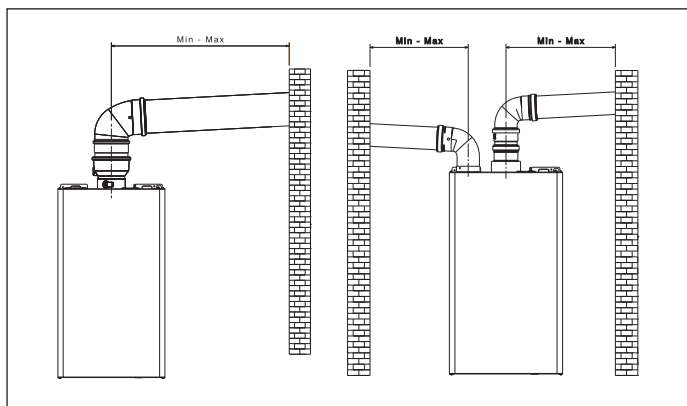

Moguće je ugraditi kolena i nastavke, dostupne kao dodatna oprema, u skladu sa željenom vrstom ugradnje.

Maksimalne dozvoljene dužine dimovoda za produkte sagorevanja i usisavanje vazduha su navedene u poglavlju "4.8 Odvođenje gasova i ubacivanje vazduha za sagorevanje".

Kod montaže C(10)3 u svakom slučaju navedite broj obrtaja ventilatora (o / min) na nalepnici pričvršćenoj sa strane serijskog broja proizvoda.

4.10 Punjenje sistema grejanja i odzračivanje vazduha

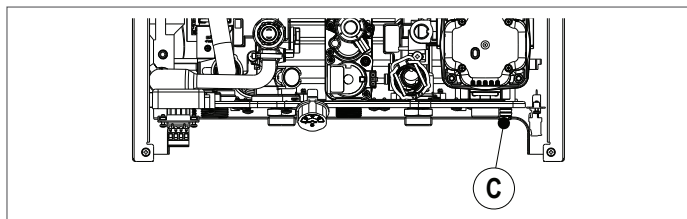

NOTA: operacije **punjenja** sistema moraju biti izvedene tako što ćete delovati na slavinu za punjenje (**izvan kotla**) pazeći da se kotao napaja električnom energijom.

NOTA: svaki put kada se kotao napaja električnom energijom, **uključuje se automatski ciklus odzračivanja**.

NOTA: prisustvo alarma za vodu (E040, E041 ili E042) ne dozvoljava izvršavanje ciklusa odzračivanja.

Nastaviti sa punjenjem instalacija izvođenjem sledećih operacija:

- otvorite slavinu za punjenje (**izvan kotla**) okretanjem u smeru suprotnom od kazaljke na satu
- proverite da li vrednost pritiska dostiže 1-1,5 bar pomoću manometra koji se nalazi ispod uređaja
- zatvorite slavinu za punjenje (**izvan kotla**).

NOTA: ako je mrežni pritisak manji od 1 bara, držite slavinu za punjenje sistema (**izvan kotla**) otvorenom tokom ciklusa odzračivanja i zatvorite je po završetku.

Da biste **pokrenuli** ciklus odzračivanja:

- uklonite napajanje na nekoliko sekundi
- vratiti uređaj na napajanje ostavljajući kotao u OFF položaju
- proverite da li je slavinu za gas zatvorena.

Na **kraju** ciklusa, ako se pritisak smanjio, ponovo otvorite slavinu za dopunu (**izvan kotla**) kako biste pritisak vratili na preporučenu vrednost (1-1,5 bar).

Nakon ciklusa odzračivanja, kotao je spreman.

- Uklonite sav vazduh prisutan u kućnoj instalaciji (radijatori, razvodni ormari itd.) preko odgovarajućih odzračnih ventila.

- Ponovo proverite tačan pritisak u sistemu (idealno 1-1,5 bara) i vratite ga ako je potrebno.

- Ako se tokom rada i dalje primećuje prisustvo vazduha, potrebno je ponoviti ciklus odzračivanja.

- Na kraju svih postupaka, otvorite slavinu za gas i uključite kotao.

U tom trenutku moguće je aktivirati bilo koji zahtev za grejanjem.

4.11 Pražnjenje grejnog kruga kotla

Pre početka pražnjenja, isključite kotao i isključite napajanje postavljajući glavni prekidač sistema na „isključeno“.

- Zatvorite slavine u sistemu grejanja (ako postoje).

- Priključite crevo na slavinu za pražnjenje sistema (C), a zatim ga ručno okrenite u smeru suprotnom od kazaljke na satu da bi voda otišla.

NAPOMENA: otvorite slavinu za pražnjenje sistema (C) ključem 13

- Kada su operacije završene, uklonite crevo sa slavine za pražnjenje sistema (C) i ponovo je zatvorite.

5 PUŠTANJE U RAD

5.1 Preliminarne provere

Prvo paljenje mora izvesti kompetentno osoblje ovlašćenog servisnog centra. Pre pokretanja kotla proverite sledeće:

- da podaci o mrežama za napajanje (električna energija, voda, gas) odgovaraju onima na tablici (pločici)
- da su dimovodi u skladu sa važećim propisima i da poštuju maksimalnu dozvoljenu dužinu
- da su zagarantovani uslovi za normalno održavanje ako je kotao zatvoren unutar ili između nameštaja
- nepropusnost sistema za dovod gasa
- da protok gasa odgovara vrednostima potrebnim za kotao
- da je sistem za dovod gasa prilagođen protoku koji zahteva kotao i da je opremljen svim sigurnosnim i kontrolnim uređajima predviđenim važećim propisima
- da se pumpa slobodno okreće budući da, naročito nakon dugih perioda u kojima nije radila, naslage i / ili ostaci mogu sprečiti slobodno okretanje
- da je sifon u potpunosti napunjen vodom, u protivnom ga napunite (pogledajte poglavlje "5.2 Prvo puštanje u rad").

⚠ Pre povezivanja uređaja „Hi, Comfort T300 ili K100“, potrebno je pravilno podesiti P801=2 (u meniju P8 POVEZIVANJE) kako bi se izbegli problemi sa greškama u komunikaciji (pogledajte "8.11 Meni za povezivanje").

5.2 Prvo puštanje u rad

Prilikom prvog uključivanja uređaja, u slučaju dužeg nekorisćenja i u slučaju održavanja, pre pokretanja uređaja, neophodno je da postupite kako je opisano u sledećim paragrafima.

Pri prvom paljenju preporučuje se postupak kalibracije (GAC) kako bi se omogućilo da kotao postigne svoje optimalne performanse. Ako se postupak ne izvrši, na 60 sekundi svakih 10 minuta na displeju se prikazuje:



5.2.1 Punjenje sifona za kondenzat

Napunite sifon tako što ćete sipati približno 1 litar vode u otvor za analizu sagorevanja kotla i proveriti:

- ispravan protok vode iz izlazne cevi kotla
- nepropusnost priključne linije odvoda kondenzata.

Ispravno funkcionisanje odvodnog kruga kondenzata (sifon i odvod) zahteva da nivo kondenzacije ne prelazi maksimalni nivo (max.). Preventivno punjenje sifona ima za cilj da se izbegne izlazak sagorelih gasova u okolinu.

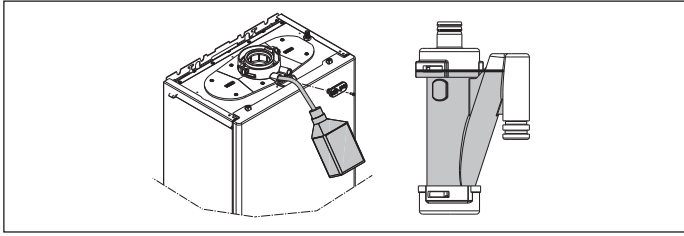

Režim visoke efikasnosti (SERVIS)

Funkcijom se upravlja pomoću parametra P708, koji je fabrički postavljen na 0 (funkcija nije aktivna); ako je P708=1 funkcija se aktivira pri prvom napajanju ili nakon 60 dana nekorišćenja (kotao na strujnom napajanju). U ovom režimu kotao, tokom 60 minuta, ograničava snagu grejanja na minimum, a maksimalnu temperaturu sanitarne vode na 55°C. Aktiviranjem dimnjačara privremeno se onemogućava ova funkcija. Tokom izvršavanja funkcija je prikazana na displeju sa ispisivanjem HEM i, ako je P105=1, sa pokretnom porukom „REŽIM VISOKE EFIKASNOSTI“.



5.3 Ciklus odzračivanja

Glavni prekidač sistema postavite na "uključeno". Svaki put kada se kotao uključi, vrši se ciklus odzračivanja u trajanju od 6 minuta. Displej izgleda ovako:

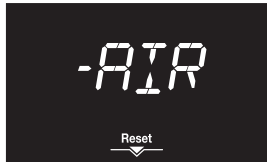

Da biste prekinuli ciklus odzračivanja pritisnite .

 Kada je ciklus odzračivanja u toku, svi zahtevi za grejanjem su blokirani osim zahteva za toplom vodom kada kotao nije ISKLJUČEN.

Odzračni ciklus može se prekinuti i ako kotao nije u isključenom stanju, zahtevom za sanitarnom toplom vodom.

5.4 Procedura ručne kalibracije (GAC)

GAC procedura, korisna za kalibraciju gasnog ventila i sistema za kontrolu sagorevanja, je obavezanakon: transformacije gasa - zamene gasnog ventila - zamene ploče - zamene ventilatora - čišćenja primarnog izmenjivača i/ili gorionika - zamene elektrode za detekciju plamena (jonizacija) - modifikacije usisnih/izduvnihih kanala - čišćenja transportera, čišćenja ventilatora, čišćenja filtera ventilatora mešača, zamene izmenjivača, zamene sklopa izmenjivača i transportera.

GAC postupak se takođe mora sprovesti i pri prvom paljenju. Ako se ovaj postupak odloži neko vreme, kotao u potpunosti održava svoju bezbednost, ali može biti ograničen u pogledu performansi i obrade signala koji se odnose na kontrolu sagorevanja.

 **Postupak se mora obaviti sa zatvorenom oplatom.**

Svako ponavljanje GAC-a koje nije pravilno završeno do kraja ostavlja sistem u stanju „GAC nije izvršen“.

Sistem naizmenično menja (osim za signaliziranje ALARMA, INFO i PROGRAMIRANJA) normalan prikaz sa rečju CFG kako bi vas podsetilo da GAC mora da se uradi i da zbog toga kotao može imati ograničenja u svom radu.

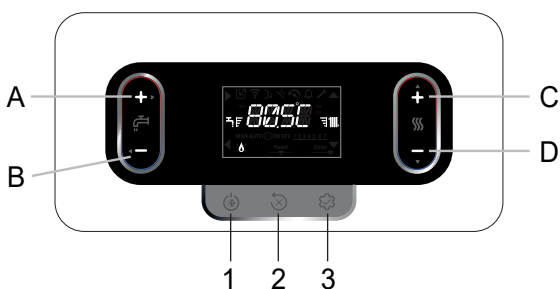

- Napajajte kotao električnom energijom i sačekajte da se izvrši ciklus odzračivanja (pogledajte paragraf "5.3 Ciklus odzračivanja").
- Ako je u OFF, postavite kotao pomoću tastera **1** u režim LETO.
- Generiši zahtev za sanitarnu toplu vodu (DHW) od 5 litara u minuti ili više. Iako ne postoje ograničenja od strane sistema, osim onih predviđenih nadzorom ALARMS, preporučuje se da se GAC skeniranje izvrši kada je povratna voda iz sistema prema kotlu ispod 15°C ili u svakom slučaju na temperaturi kompatibilnoj sa protokom vode prema kotlu. Ako kotao ima spoljašnji rezervoar za vodu, isprazni rezervoar dok je kotao u stanju OFF, kako bi akumulacija u rezervoaru bila razumno hladna.
- Sačekajte dok se na displeju ne pojavi simbol plamena.



- Pristupiteparametrima (pogledajte proceduru navedenu u poglavlju 10 „Postavljanje lozinke, pristup i modifikacija parametara“).
- Izaberite meni **P2** pomoću tastera **C** ili **D** i potvrdite dugmetom **A**.
- Izaberite parametar **P206** tasterom **C** ili **D** i potvrdite tasterom **A**. Napomena: parametar nije dostupan u odsustvu uslova za grejanjem.
- Postavite **P206 = 1** pomoću tastera **C3** da biste aktivirali funkciju GAC.



Na displeju treperi reč GAC i počinje faza čekanja od približno 1 minuta, nakon čega počinje kalibracija. Tokom ove faze treperi natpis „GAC“, naizmenično sa brojem obrtaja ventilatora, u trajanju od približno 2-5 minuta.



U ovoj fazi nijedan taster se ne sme pritisnuti sve dok se ne pojavi reč „KRAJ“, što ukazuje da je procedura ispravno završena.



Na kraju funkcije parametar se automatski vraća na 0.



Ako GAC procedura nije završena, sistem dozvoljava izvršenje ponovnog pokušaja GAC procedure koji je prikazan na ekranu sa "RTY", a zatim se nastavlja pritiskom na dugme **B**.



NAPOMENA: Ako nije moguće aktivirati TSV, moguće je, za sisteme visoke temperature, izvršiti GAC na zahtev za grejanjem, podešavanjem zadate vrednosti vode za grejanje na 80,5°C ili još bolje, aktiviranjem funkcije dimnjačara a zatim, sa upaljenim plamenom, pokrenuti GAC.

Kada se postupak završi, pritisnite 3 puta taster **B** da biste se vratili na glavni ekran.

Ako se postupak ne sprovede kada je to potrebno, ovo nepoštovanje može dovesti do ograničenog rada i mogućnosti pojave signala grešaka koji se odnose na kontrolu sagorevanja.

Ukoliko bi tokom postupka došlo do greške ili bi zahtev za toplom vodom bio prekinut, procedura bi bila prerano prekinuta prikazivanjem statusa greške ili automatskim vraćanjem na glavni ekran. U ovom slučaju, postupak se mora ponoviti.

5.5 Podešavanje termoregulacije

Termoregulacija je dostupna samo sa povezanom spoljnom sondom i aktivna je samo za funkciju GREJANJE.

TERMOREGULACIJA se aktivira na sledeći način:

- pristupiti parametru **P4** → P418 = 1.

Sa P418 = 0 ili isključenom spoljnom sondom, kotao radi sa fiksnom temperaturom.

Vrednost temperature koju beleži spoljna sonda prikazuje se u "6.3 INFO meni" pod stavkom I009.

Algoritam termoregulacije neće direktno koristiti izmerenu spoljnu temperaturu, već prosečnu vrednost spoljne temperature, koja uzima u obzir i izolaciju zgrade: u dobro izolovanim zgradama, varijacije spoljne temperature manje utiču na temperaturu prostorije od onih manje izolovanih. Ova vrednost se može videti u INFO meniju pod stavkom I010.

ZAHTEV OD HRONOTERMOSTATA OT

U ovom slučaju hronotermostat izračunava zadatu vrednost potisa prema vrednosti spoljne temperature i razlici između sobne i željene sobne temperature.

ZAHTEV OD SOBNOG TERMOSTATA

U ovom slučaju štampana ploča izračunava zadatu vrednost potisa prema vrednosti spoljne temperature kako bi se dobila procenjena vrednost sobne temperature od 20 °C (referentna sobna temperatura).

Postoje 2 parametra koji doprinose izračunavanju zadate vrednosti potisa:

- nagib krive kompenzacije (KT) - može se promeniti od strane tehničkog osoblja
- promenu referentne sobne temperature može da promeni sam korisnik.

TIP ZGRADE (parametar P433)

Ukazuje na učestalost kojom se ažurira izračunata vrednost termoregulacije prema spoljnoj temperaturi, niska vrednost se koristi za loše izolovane objekte.

REATTIVITNA SEXT (parametar P434)

Ukazuje na brzinu kojom promene izmerene vrednosti spoljne temperature utiču na vrednost spoljne temperature u kalkulaciji za vrednost termoregulacije. Niske vrednosti za ovu funkciju ukazuju na velike brzine.

Izbor krive termoregulacije (parametar P419)

Kriva termoregulacije grejanja održava teoretsku temperaturu ambijenta od 20°C za spoljne temperature između +20°C i -20°C. Izbor krive zavisi od minimalne spoljne projektovane temperature (a time i od geografskog položaja) i od projektovane temperature potisa (a time i od vrste sistema). Instalater mora pažljivo izračunati prema sledećoj formuli:

$$KT = \frac{T_p - T_{proj}}{T_{min} - T_{proj}}$$

T_p - T. projektovanog potisa - Tshift
T_{min} - T. minimalna spoljna projektovana T

Tshift = Standardne instalacije 30°C
Podno grejanje 25°C

Ako proračun rezultuje srednjom vrednošću između dve krive, preporučljivo je odabrati krivu termoregulacije najbližu dobijenoj vrednosti.

Primer: ako je vrednost dobijena izračunavanjem 1,3, to je između krive 1 i krive 1,5. U tom slučaju odaberite najbližu krivu, tj. 1,5. KT vrednosti koje se mogu postaviti su sledeće:

- standardna instalacija: 1,0 ÷ 3,0
- podno grejanje 0,2 ÷ 0,8.

Sa parametrom P419 podesite izabranu termoregulacionu krivu

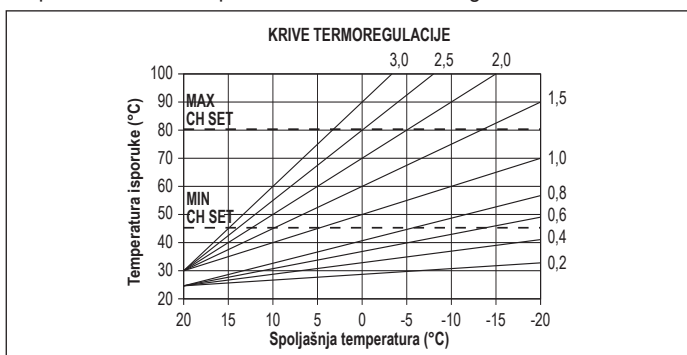

Odstupanje na referentnoj temperaturi ambijenta

U svakom slučaju, korisnik može indirektno intervenirati na zadatu vrednost GREJANJA tako što će na referentnoj vrednosti temperature (20°C) postaviti pomak koji može varirati u rasponu -5 ÷ +5 (offset 0 = 20 °C). Da biste ispravili pomak, pogledajte paragraf "8.4 Zadavanje temperature grejanja sa spoljnom sondom".

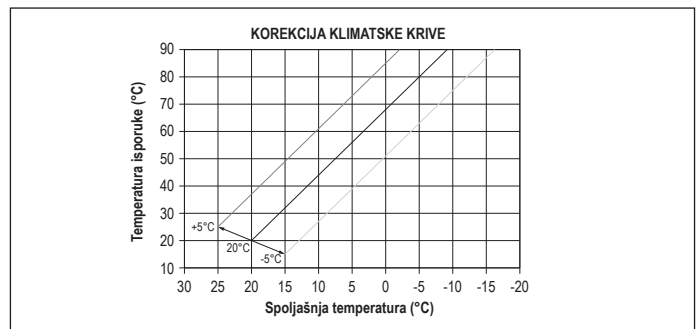

NOĆNA KOMPENZACIJA (parametar P420)

Ako je vremenski programator povezan na ulaz SOBNOG TERMOSTATA, noćna kompenzacija se može omogućiti preko parametra P420.

- podesite parametar P420 = 1.

U ovom slučaju, kada je KONTAKT ZATVOREN, sonda za potis vrši zahtev za grejanjem, na osnovu spoljne temperature, da bismo imali nominalnu sobnu temperaturu na nivou DNEVNE (20 °C). OTVARANJE KONTAKTA ne isključuje kotao, već smanjuje (paralelno pomeranje) klimatsku krivu na NOĆNI nivo (16°C).

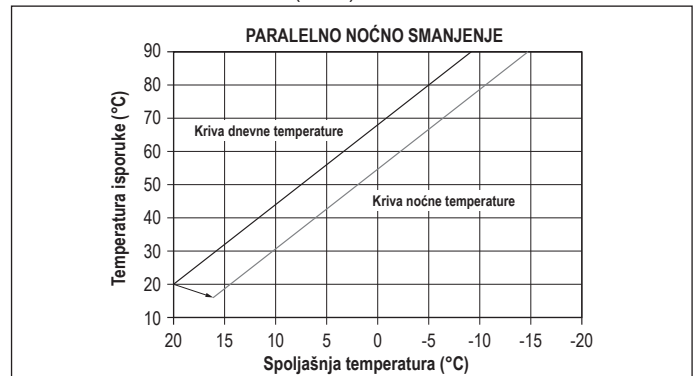

Korisnik može indirektno intervenirati na zadatu vrednost GREJANJA tako što će ponovo uneti, na referentnu vrednost temperature DAN (20°C) umjesto NIGHT (16°C), pomak koji može varirati u rasponu [-5 ÷ +5]. NOĆNA KOMPENZACIJA nije dostupna ako je povezan OT+ chrono. Da biste ispravili pomak, pogledajte paragraf "8.3 Zadavanje temperature grejanja".

5.6 Funkcija grejača košuljice

Ako je sistem niskotemperaturni, kotao ima funkciju "zagrevanja košuljice" koja se može aktivirati na sledeći način:

- podesite kotao u OFF stanje pritiskom na taster  (funkcije dostupne samo u ovom radnom režimu)

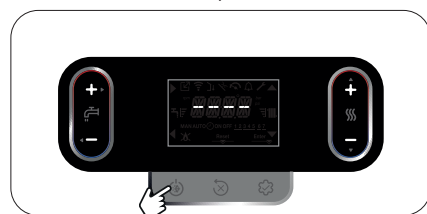

- pristup tehničkim parametrima → P4 → P409 = 1 → potvrdi; ekran prikazuje:



Funkcija „grejanja košuljice“ traje 168 sati (7 dana) tokom kojih se, u zonama konfigurisanim kao niska temperatura, simulira zahtev za grejanjem sa zadatom temperaturom 20°C, koja se naknadno povećava prema tabeli ispod prijavljeno.

Pristupanjem INFO meniju sa glavnog ekrana interfejsa moguće je videti vrednost I001, koja se odnosi na broj sati koji su prošli od aktivacije funkcije. Nakon što se aktivira, funkcija ima najveći prioritet, ako se kotao isključi isključivanjem napona napajanja, nakon ponovnog uključivanja funkcija se nastavlja sa mesta na kom je prekinuta. Funkcija se može prekinuti pre njenog kraja dovođenjem kotla u stanje koje nije OFF ili izborom stavke P409= 0 iz menija P4.

DAN	SAT	TEMPERATURA
1	0	20°C
	6	22°C
	12	24°C
	18	26°C
2	0	28°C
	12	30°C
3	0	32°C
4	0	35°C
5	0	35°C
6	0	30°C
7	0	25°C

Napomena: Vrednosti temperature i povećanja do različitih vrednosti može postaviti samo kvalifikovano osoblje, ukoliko je to neophodno. Proizvođač odbija svaku odgovornost u slučaju pogrešnih postavki parametara. U INFO meniju, na liniji I001 možete videti koliko sati je prošlo od aktiviranja funkcije

5.7 Klizna temperatura potisa (samo ako je povezan bojler)

Parametar P507 omogućava aktivaciju funkcije MODULIRAJUĆA TEMPERATURA NAPAJANJA REZERVOARA za promenu zadate vrednosti temperature koju koristi kotao kada je u režimu zahteva za sanitarnu toplu vodu (DHW). Kada parametar nije aktivan (fabrička vrednost), dolazi do modulacije prema fiksnoj vrednosti zadatoj u parametru POTIS BOJLERA, kada se traži DHW.

Postavljanjem parametra P507=1 (funkcija aktivna), zadata vrednost temperature više nije fiksna na 80°C, već se može menjati i automatski izračunavati od strane kotla na osnovu razlike između željene zadate vrednosti za sanitarnu toplu vodu i temperature izmerene sondom u rezervoaru.

Sa P507=1 preporučuje se optimizacija parametara P504 i P505 prema sopstvenom nahođenju.

Napomena: omogućavanje ove funkcionalnosti, koje je uvek moguće, mora ipak uzeti u obzir da u određenim slučajevima, na primer kod kotlova velikog kapaciteta, može usporiti toplotno opterećenje samog kotla, usporiti njegovu efikasnost i odložiti eventualni zahtev za grejanjem.

5.8 Anti-legionella function (only if connected to a water tank with probe and OT+ connection not present)

Funkcija protiv legionela (samo ako je povezan rezervoar za vodu sa sondom i OT+ veza nije prisutna)

Uređaj ima automatsku funkciju ANTILEGIONELA koja, svakodnevno ili nedeljno u zavisnosti od izabranih podešavanja, po potrebi zagreva sanitarnu toplu vodu na 65°C i održava tu temperaturu 30 minuta, uništavajući tako svaku moguću proliferaciju bakterija u rezervoaru za vodu.

Funkcija se ne izvršava ako je temperatura u rezervoaru dostigla 65°C u poslednja 24h (za dnevno programiranje) ili u poslednjih 7 dana (za nedeljno programiranje).

! Funkcija se ne izvršava ako je kotao podešen na OFF.

Napomena: ako je OT+ hronotermostat prisutan i povezan (par. P803 = 1), funkcija protiv legionela se prepušta OT+ hronotermostatu. Funkcija ANTILEGIONELA se aktivira putem parametra P501 na sledeći način:

P501 = 0	funkcija deaktivirana
P501 = 1	funkcija aktivna nedeljno
P501 = 2	funkcija aktivna dnevno

Prvi put funkcija se izvršava sa kašnjenjem definisanim parametrom P502 (u satima) od trenutka aktivacije, a zatim se ponavlja dnevno (na svakih 24h) ili nedeljno (na svakih 168h), u zavisnosti od vrednosti parametra P501. U INFO meniju, stavka I045 prikazuje broj dana preostao do sledećeg izvršavanja funkcije protiv legionela. Tokom izvršavanja, na displeju se prikazuje:



! Kada je funkcija aktivna, ima maksimalni prioritet i ne može se prekinuti; međutim, može biti privremeno obustavljena postavljanjem kotla na OFF ili prekidom napajanja. Kada se ponovo pokrene, ciklus protiv legionela nastavlja se od mesta na kojem je prekinut.

Ako je funkcija protiv legionela prekinuta zbog prekoračenja maksimalnog vremena (4h), na displeju se prikazuje:

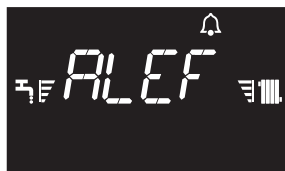

U tom slučaju, sistem pokušava ponovno izvršavanje narednog dana. Kotao nastavlja sa normalnim radom, a signal "ALEF" sa treptućim zvonom prikazuje se samo kada je kotao u stanju pripravnosti (stand-by).

! Tokom faze protiv legionela, temperatura vode unutar akumulatora prelazi 60°C, što predstavlja potencijalnu opasnost od opekotina. Neophodno je pratiti ovaj tretman sanitarne vode (i obavestiti korisnike) kako bi se izbegle nepredviđene štete po ljude, životinje ili imovinu.

! Preporučuje se ugradnja termostatskog ventila na izlazu sanitarne tople vode kako bi se sprečile opekotine.

5.9 Kontrola sagorevanja

! Provere podešavanja vrednosti CO₂ u odnosu na referentne parametre, navedene u tabelama ispod, moraju se izvršiti sa zatvorenim kućištem.

Da biste izvršili analizu sagorevanja, postupite na sledeći način:

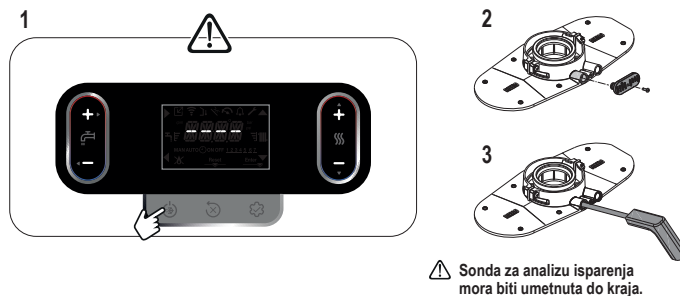

! Sonda za analizu isparenja mora biti umetnuta do kraja.

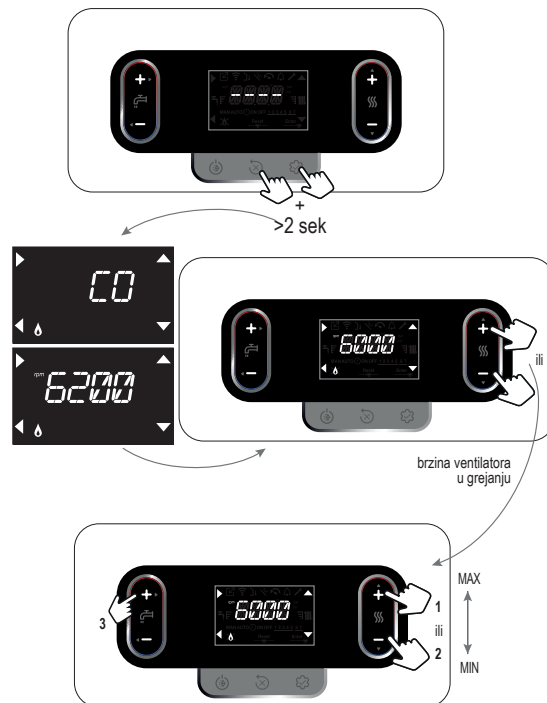

- Ekran prikazuje zadati broj obrtaja u trajanju od 10 sekundi, zajedno sa ikonom o/min.
- Podešavanjem maksimalne vrednosti kotao će raditi na maksimalnoj snazi; postavljanjem minimalne vrednosti kotao će raditi na minimalnoj snazi.

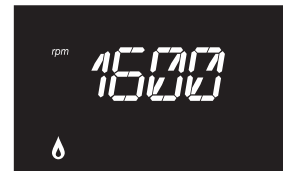

- Proverite na analizatoru da li su vrednosti CO₂ max i min u skladu sa onim što je naznačeno u sledećim tabelama

CO ₂ * max	GAS METAN (G20)		TEČNI GAS (G31)	
	20R	8,8	10,0	%
	30R	8,8	9,9	%

(*) tolerancija CO₂= ±1%

CO ₂ * min	GAS METAN (G20)		TEČNI GAS (G31)	
	20R	8,8	10,0	%
	30R	8,8	10,0	%

(*) tolerancija CO₂= ±1%

- Funkcija DIMNJAČAR traje maksimalno 15 minuta; u svakom slučaju, postupak se može ranije prekinuti pritiskom na dugme **B**.
- Ako je sistem na niskoj temperaturi, direktno, bez mešnih ili termostatskih ventila, funkcija DIMNJAČAR mora da se izvede u sanitarnom režimu.

- ⚠ Funkcija DIMNJAČAR se ranije prekida ako:
 - temperatura potisa prelazi 95°C; do ponovnog paljenja će doći kada ova temperatura padne ispod 75°C
 - plamen nije detektovan što dovodi do alarma
 - u slučaju alarma.

- ⚠ Sa priključenim uređajem na OT+ nije moguće aktivirati funkciju kontrole sagorevanja. Da biste izvršili analizu sagorevanja, podesite vrednost parametra P803 na 0. Ne zaboravite da resetujete vrednost parametra da biste ponovo aktivirali OT+ vezu na kraju analize sagorevanja.

Na kraju provere:

- izađite iz funkcije pritiskom na dugme **B**
- uklonite sondu analizatora i zatvorite utičnice za analizu sagorevanja odgovarajućim poklopcima i odgovarajućim vijkom
- adapter za sondu za analizu isporučen s kotlom odložite i držite u koverti sa dokumentacijom
- podesite kotao na željeni režim rada prema sezoni
- podesite potrebne vrednosti temperature prema potrebama klijenta.

5.10 Podešavanja

Kotao je već podešen tokom u fazi proizvodnje od strane proizvođača. Međutim, ako je potrebno ponovo izvršiti podešavanja (na primer nakon vanrednog održavanja, nakon zamene gasnog ventila, nakon transformacije gasa ili nakon zamene ploče), sledite dole opisane procedure. Podešavanja maksimalne i minimalne snage i maksimuma u grejanju mora izvoditi isključivo kvalifikovano osoblje.

P306	minimalna brzina ventilatora
P307	maksimalna brzina ventilatora
P309	maksimalna brzina ventilatora u režimu grejanja

- povezati kotao na napajanje
- pristupiti tehničkim parametrima → **P33** → potvrditi → izabrati traženi parametar → potvrditi
- podesite željene vrednosti pomoću tastera **C** i/ili **D**, pozivajući se na sledeće tabele
- utvrditi da je P309= P310.

- ⚠ Maksimalna brzina ventilatora za grejanje biće ona podešena u parametru P3101.

tabela 1			
MAKSIMALNI BROJ OBRTAJA	GAS METAN (G20)	TEČNI GAS (G31)	
20R Grej. - San.	6.300 - 6.300	6.100 - 6.100	g / min
30R Grej. - San.	7.400 - 8.600	7.100 - 8.200	g / min

tabela 2			
MINIMALAN BROJ OBRTAJA	GAS METAN (G20)	TEČNI GAS (G31)	
20R	1.200	1.250	g / min
30R	1.300	1.250	g / min

5.11 Promena vrste gasa

Kotao se isporučuje za rad sa gasom metanom (G20), kako je naznačeno na tablici proizvoda. Postoji mogućnost transformacije kotla na TNG (G31) preko parametra P201.

- ⚠ Transformacija iz jedne u drugu vrstu gasa može se lako izvršiti čak i sa već montiranim kotlom.

- ⚠ Ovu operaciju mora izvršiti stručno kvalifikovano osoblje.

- Pristupite tehničkim parametrima → **P2** → P201 → potvrdite.
- Izaberite željenu opciju pomoću dugmeta C ili D:
 - P201 = 1 (GAS METAN)
 - P201 = 2 (TEČNI GAS)
 - P201 = 3
 - P201 = 4

- ⚠ Potvrdite promenu parametara sa **ENTER**, a zatim isključite napajanje kotla.

Nakon što je parametar GAS izmenjen, potrebno je:



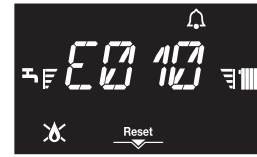

- sprovesti novu proceduru „GAC“ (vidi par. 5.4)
- proverite da li obrtaji ventilatora odgovaraju onome što je naznačeno u **tabelama 1 i 2**, par. "5.10 Podešavanja".

5.12 Signalizacija i nepravilnosti

U prisustvu anomalije, ikona  treperi frekvencijom od 0,5 sec ON i 0,5 sec OFF, pozadinsko osvetljenje treperi 1 min frekvencijom od 1 sec ON i 1 sec OFF nakon čega se gasi, dok zvono nastavlja da treperi. Šifra greške se pojavljuje na 4 cifre na ekranu.



Pri pojavi anomalije mogu se pojaviti sledeće ikone:

-  upali se u prisustvu alarma za plamen (E010)
- Ikona "RESET" svetli zajedno sa alarmom koji zahteva ručnu deblokadu od strane korisnika (npr. blokada plamena).
-  uključuje se zajedno sa ikonom  sa izuzetkom blokade plamena i nedostatka vode
-  se uključuje u prisustvu alarma ili signala koji se odnose na pritisak vode, u ovom slučaju se vrednost pritiska vode prikazuje kao naizmenično sa šifrom alarma svake 3 sekunde.

Funkcija deblokade

Da biste obnovili rad kotla u slučaju anomalije, pritisnite taster RESET.

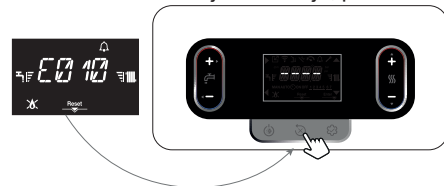

U tom slučaju kotao, ako se vrte normalni uslovi funkcionisanja, se automatski ponovo pokreće. Moguća su najviše 5 uzastopnih pokušaja deblokade iste greške, nakon čega se na ekranu pojavljuje kod greške E099.



U ovom slučajupotrebno je ukloniti i vratiti napajanje kotla da bi se ponovo aktivirao rad.

- ⚠ Ako pokušaji resetovanja ne pokrenu kotao, obratite se servisnoj službi.

Anomalija E041

Ako vrednost pritiska padne ispod sigurnosne granice od 0.3 bara, kotao prikazuje kod greške E041 tokom prelaznog perioda od 10 minuta. Kada taj prelazni period istekne, ako greška i dalje postoji, prikazuje se kod greške E040.

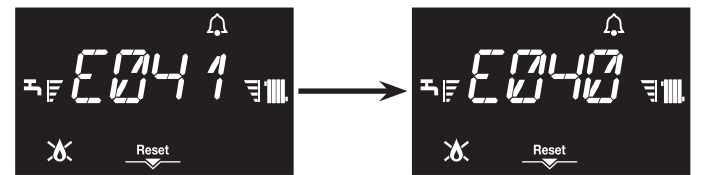

Kod kotla sa greškom E040 potrebno je:

- otvorite slavinu za punjenje (**izvan kotla**) okretanjem u smeru suprotnom od kazaljke na satu
- proverite da li vrednost pritiska dostiže 1-1,5 bar pomoću manometra postavljenog ispod uređaja ili pristupom meniju INFO ("6.3 INFO meni", red 1018)
- zatvorite slavinu za dopunu (**izvan kotla**) pazeći da čujete mehanički klik.

Pritisnite  da biste ponovili radnju.

Kada se ponovo vrati u funkciju, kotao sprovodi ciklus automatskog odzračivanja kao što je opisanou paragrafu"4.10 Punjenje sistema grejanja i odzračivanje vazduha".

- ⚠ Ako je pad pritiska vrločest, zatražite intervenciju servisne službe.

Anomalija E060

Potrebna je intervencija Tehničkog servisa. Kod modela koji služe samo za grejanje, ali imaju rezervoar za vodu sa povezanom sondom (slučaj C), pojava greške E060 onemogućava rad sa sanitarnom vodom.

Anomalija E091

Kotao ima sistem autodijagnoze koji na osnovu ukupnih sati u određenim radnim uslovima može signalizirati potrebu za intervencijom čišćenja primarnog izmenjivača (šifra alarma E091).

Po završetku postupka čišćenja, izvedenog sa posebnim kompletom koji se isporučuje kao dodatna oprema, potrebno je resetovati brojač ukupnih sati primenom sledećeg postupka:

- pristupiti tehničkim parametrima → **P3** → P312 → P312 = 1 → potvrditi.

BELEŠKA: Postupak resetovanja brojača mora se izvršiti nakon svakog temeljnog čišćenja primarnog izmenjivača ili u slučaju zamene istog.

Anomalija E091 se javlja kada brojač pređe vrednost od 2500 sati; ova vrednost se može proveriti na sledeći način:

- pristupite INFO meniju → I015 da biste prikazali vrednost brojača sonde za dimne gasove (prikaz/100, primer 2,500h = 25).

ŠIFRA GREŠKE	PORUKA O GREŠCI	OPIS VRSTE ALARMA
E010	BLOKADA PLAMENA	DEFINITIVNI
E011	PARAZITSKI PLAMEN	
E012	MAKSIMALAN BROJ GUBITAKA PLAMENA	
E013	TEST HARDWARE NEUSPEŠAN	
E014	TEST DETEKCIJE PLAMENA NEUSPEŠAN	
E015	TEST NAPONSKE DETEKCIJE PLAMENA NEUSPEŠAN	
E020	LIMITNI TERMOSTAT	
E021	KOMANDA GASNOG VENTILA NEISPRAVNA	
E030	GRESKA NA VENTILATORU	
E031	ANOMALIJA VENTILATORA MEHANIČKA BLOKADA	
E032	ANOMALIJA VENTILATORA ROTOR BLOKIRAN	
E033	ANOMALIJA VENTILATORA ROTOR OŠTEĆEN	
E034	OPSTRUKCIJA U DINJAKU U PREDVENTILACIJI	
E035	BLOKADA OPSTRUKCIJA GASOVA MIN SNAGA	
E036	BLOKADA OPSTRUKCIJA GASOVA MAX SNAGA	
E037	KONTROLA SAGOREVANJA NEUSPEŠNA MIN SNAGA	
E038	KONTROLA SAGOREVANJA NEUSPEŠNA MAX SNAGA	
E039	POGREŠNA VREDNOST PLAMENA	
E040 + vrednost bar	DOPUNITI SISTEM	
E042	GRESKA NA TRANSDUKTORU PRITISKA	
E071	PREGREVANJE SONDE POTISA	
E072	RAZLIKA POTIS - POVRAT	
E075	DOSTIGNUT LIMIT U BROJU OTVARANJU VENTILA	
E088	CAC FAILED (NEUSPEŠAN)	
E090	GRESKA NA SONDI DIMNIH GASOVA	
E092	NEUSPEŠNA KALIBRACIJA	
E093	PREVELIK BROJ POKUŠAJA KALIBRACIJE	
E094	LAMBDA PREKO GRANIČNE VREDNOSTI	
E097	CHECK FAILED (NEUSPEŠAN)	
E098	GAC FAILED (NEUSPEŠAN)	
E099	PREKORACEN DOZVOLJENI BROJ RESETA	
E041 + vrednost bar	DOPUNITI SISTEM	
E050	GREŠKA OPSTRUKCIJA GASOVA MIN SNAGA	
E051	GREŠKA OPSTRUKCIJA GASOVA MAX SNAGA	
E052	GREŠKA HARDWARE VAN OPSEGA	
E055	NEDOSTATAK KOMUNIKACIJE VENTILATOR PLOČA	
E056	NEDOSTATAK KOMUNIKACIJE MIKROPROCESOR PLOČA	
E060	ANOMALIJA SONDE BOJLERA	
E070	GRESKA NA SONDI POTISA	
E071	PREGREVANJE SONDE POTISA	
E072	RAZLIKA POTIS - POVRAT	
E077	TERMOSTAT VODE ZONA P	
E080	GRESKA NA SONDI POVRATA	
E081	PREGREVANJE SONDE POVRATA	
E082	RAZLIKA POVRAT - POTIS	
E090	GRESKA NA SONDI DIMNIH GASOVA	
E091	CISCENJE PRIMARNOG IZMENJIVACA	
E095	KALIBRACIJA NEUSPEŠNA	
E096	LAMBDA PREKO GRANIČNE VREDNOSTI	
FIL + vrednost bar	NIZAK PRITISAK VODE PROVERITE SISTEM	
 treperi+ vrednost bar	VISOK PRITISAK PROVERITI INSTALACIJU	SIGNALIZACIJA
COM	GUBITAK KOMUNIKACIJE SA PLOCOM KOTLA	SIGNALIZACIJA: (kotao nastavlja da radi ali bez displeja i tastera)
FWER	VERZIJA FW NIJE KOMPATIBILNA	SIGNALIZACIJA: (kotao nastavlja da radi ali bez displeja i tastera)
CFS	POZVATI SERVIS	SIGNALIZACIJA
SFS	ZASTOJ ZBOG SERVISA	DEFINITIVNE
OBCD	OSTECEN CASOVNIK	SIGNALIZACIJA: (kotao nastavlja da radi ali bez displeja i tastera)

5.13 Zamena gasnog ventila (P205)

Nakon zamene gasnog ventila potrebno je resetovati P1 vrednost istog (vidi sliku), u ovom slučaju sledite sledeću proceduru:



- postavite kotao u OFF
- pristupite parametrima postavljanjem lozinke kao što je navedeno u poglavlju 10 "Postavljanje lozinke, pristup i modifikacija parametara"
- tasterima C o D pristupiti parametru P2 → P205 i izbor tasterom A
- tasterima C ili D unesite drugu i treću cifru P1 vrednosti (primer 034 postaje 34) odnosi se na gasni ventil koji se nalazi u kotlu (svaki gasni ventil ima svoju vrednost pomaka P1), potvrdite tasterom 3
- isključite napajanje iz kotla najmanje 10 sekundi; zatim ponovo uključite napajanje.

Kada se zamena završi, sprovedite novu "GAC" proceduru (videti par. 5.4).

Ako se gasni ventil zameni, zamenite i odgovarajuće zaptivke.

Da biste zategnuli maticu rampe gasnog ventila, primenite obrtni moment jednak 25 Nm, ograničavajući rotaciju ventila.

5.14 Zamena interfejsa

Operacije konfiguracije sistema moraju biti izvedene od strane stručno kvalifikovanog osoblja iz servisne službe.

Ako se zameni interface ploča, može se desiti da se po uključivanju od korisnika traži da podesi vrednosti sata i dana u nedelji (pogledajte "5.2 Prvo puštanje u rad"); takođe proverite i resetujte, ako je potrebno, informacije koje se odnose na programiranje grejanja i sanitarne vode prema satu (pogledajte "8.1 Funkcija satnog programa (ambijentalni termostat)"); imajte na umu da nije potrebno reprogramiranje konfiguracionih parametara, čija se vrednost dobija iz regulacione i kontrolne kartice prisutne u kotlu.

Umesto toga, možda će biti potrebno resetovati zadatu vrednost TSV, kao i zadate vrednosti grejanja.

5.15 Zamena ploče

U slučaju zamene ploče za regulaciju i kontrolu, možda će biti potrebno reprogramirati konfiguracione parametre. Nakon zamene kartice, preporučujemo da sprovedete početnu PAR proceduru. Konsultujte tabelu parametarada biste identifikovali podrazumevane vrednosti kartice, fabrički podešene vrednosti i one personalizovane.

Parametri koje je potrebno proveriti i eventualno ponovo podesiti su: : P201 • P205 (sa kotlom na OFF) • P208 • P301 • P302 (SERVICE) • P306 • P307 • P309 • P310 • P507.

Isključite napajanje iz kotla najmanje 10 sekundi; zatim ponovo uključite napajanje.

Kada se zamena završi, sprovedite novu "GAC" proceduru (videti par. 5.4)

6 ODRŽAVANJE I ČIŠĆENJE

Periodično održavanje je 'obaveza' propisana zakonom i ključno je za bezbednost, efikasnost i trajnost kotla. Ono nam omogućava da smanjimo potrošnju, zagađujuće emisije i zadržimo proizvod bezbednim i pouzdanim tokom vremena.

Održavanje kotla mora se obavljati najmanje jednom godišnje, zakazivanjem na vreme sa najbližim servisnim centrom.

Pre početka operacija održavanja:

- zatvorite slavine za gas i vodu kako sistema za grejanje, tako i sanitarnog sistema.

Da bi se garantovalo da karakteristike funkcionalnosti i karakteristike efikasnosti proizvoda ostanu i da budu u skladu sa zahtevima važećeg zakonodavstva, potrebno je podvrgnuti uređaj sistematskim proverama u redovnim intervalima. Za održavanje, sledite uputstva u poglavlju "1 UPOZORENJA I BEZBEDNOST".

Obično se podrazumevaju sledeće radnje:

- uklanjanje bilo kakve oksidacije iz gorionika
- uklanjanje bilo kakvih naslaga sa izmenjivača
- proverite stanje dotrajalosti elektroda i, ako su pokvarene, zamenite ih zajedno sa odgovarajućom zaptivkom
- provera i generalno čišćenje izduvnih i usisnih kanala
- provera spoljašnjeg izgleda kotla
- kontrola uključivanja, isključivanja i rada uređaja kako u STV režimu, tako i u grejanju
- provera nepropusnosti fittinga, kao i cevi za priključak gasa, vode i kondenzata
- kontrola potrošnje gasa na maksimalnoj i minimalnoj snazi
- ako je pritisak TSV manji od 3 bara, ispraznite krug TSV kotla i proverite da li se održava pritisak u krugu grejanja
- provera stanja izolacije električnih kablova, posebno u blizini primarnog izmenjivača
- sigurnosna provera pri nedostatku gasa.
- **proverite da li u sifonu ima vode ako ne napunite ga.**

Elektronska ploča i gasni ventil ne zahtevaju posebnu proveru u cilju procene starenja i propadanja.

Prilikom održavanja kotla preporučuje se korišćenje zaštitne odeće, kako bi se izbegle povrede.

Nakon izvođenja neophodnih operacija održavanja, mora se izvršiti analiza produkata sagorevanja, kako bi se potvrdio ispravan rad.

Nemojte čistiti uređaj ili njegove delove lako zapaljivim supstancama (npr. benzin, alkohol, itd.).

Ne čistite oplatu, obojene delove i plastične delove razređivačem za boje.

Čišćenje oplate sme se vršiti samo sapunicom.

Izvršiti novu proceduru "GAR", zatim isključiti napajanje na najmanje 10 sekundi, i na kraju sprovediti novu proceduru "GAC" (vidi par. 5.4) u sledećim slučajevima:

- izmena usisnog i izduvnog kanala
- čišćenje primarnog izmenjivača toplote
- zamena elektroda za paljenje i detekciju plamena
- zamena primarnog izmenjivača i/ili razvodnika.

Izvršiti novu proceduru "GAR", zatim isključiti napajanje na najmanje 10 sekundi, i na kraju sprovediti novu proceduru "GAC" (vidi par. 5.4)

samo ako analiza produkata sagorevanja pokaže odstupanja od tolerancije u sledećim slučajevima:

- čišćenje gorionika
- čišćenje razvodnika
- čišćenje ventilatora
- zamena/čišćenje miksera ventilatora.

Čišćenje primarnog izmenjivača

- Isključite napajanje pozicioniranjem glavnog prekidača sistema na "isključeno".
- Zatvorite slavine za gas.
- Skinite oplatu kako je navedeno u odeljku "4.7 Skidanje oplate".
- Otkaçite kabl koji povezuje elektrode za paljenje i detekciju.
- Otkaçite kablove za napajanje ventilatora.
- Uklonite kopču za pričvršćivanje rampe sa miksera.
- Odvratite maticu gasne rampe.
- Uklonite rampu gasa sa miksera i okrenite je.
- Uklonite 4 matice koje pričvršćuju grupu za sagorevanje.
- Izvadite sklop usmerivača za vazduh/gas uključujući ventilator i mikser, vodeći računa da ne oštete izolacionu ploču i elektrodu.
- Skinite priključnu cev sifona sa priključka za odvod kondenzata izmenjivača i na nju spojite privremenu sabirnu cev. U tom trenutku nastavite sa čišćenjem izmenjivača.
- Usisajte svu zaostalu prljavštinu unutar izmenjivača, vodeći računa

da NE oštetite izolacionu ploču retardera.

- Očistite zavojnice izmenjivača četkom sa mekim vlaknima.

! NEMOJTE KORISTITI METALNE ČETKE KOJE MOGU OŠTETI KOMPONENTE.

- Očistite prostor između zavojnica pomoću oštrice debljine 0,4 mm, koja može biti dostupna u kompletu za čišćenje.
- Usisajte sve eventualne ostatke nastale čišćenjem.
- Isperite vodom, vodeći računa da NE oštetite izolacionu ploču retardera.

! U slučaju tvrdokornih naslaga produkata sagorevanja na površini izmenjivača toplote, preporučujemo upotrebu proizvoda iz linije Total Defence, vodeći računa da NE oštetite izolacioni panel retarder.

- Ostavite da deluje nekoliko minuta.
- Očistite zavojnice izmenjivača četkom sa mekim vlaknima.

! NEMOJTE KORISTITI METALNE ČETKE KOJE MOGU OŠTETI KOMPONENTE.

- Isperite vodom, vodeći računa da NE oštetite izolacionu ploču retardera.
- Proverite celost izolacione ploče retardera i zamenite je ako je potrebno, sledeći odgovarajući postupak.
- Nakon čišćenja, ponovo pažljivo sastavite komponente u suprotnom smeru od opisanog.
- Da biste zavrnuli matice za pričvršćivanje sklopa transportera za vazduh/gas, koristite zatezni moment od 6 Nm prateći redosled koji je naznačen na livenom pod pritiskom (1,2,3,4).
- Vratite električno napajanje i dovod gasa u kotao.

! Izvršiti novu proceduru 'GAR', zatim isključiti napajanje na najmanje 10 sekundi, i na kraju sprovesti novu proceduru 'GAC' (vidi par. 5.4).

! Navedeno važi i u slučaju zamene samo razvodnika, izmenjivača toplote ili sklopa razvodnika i izmenjivača.

Čišćenje gorionika:

- Isključite napajanje pozicioniranjem glavnog prekidača sistema na "isključeno".
- Zatvorite slavine za gas.
- Skinite oplatu kako je navedeno u odeljku "4.7 Skidanje oplata".
- Otkaçite kabl koji povezuje elektrode za paljenje i detekciju.
- Otkaçite kablove za napajanje ventilatora.
- Uklonite kopču za pričvršćivanje rampe sa miksera.
- Odvrnite maticu gasne rampe.
- Uklonite rampu gasa sa miksera i okrenite je.
- Uklonite 4 matice koje pričvršćuju grupu za sagorevanje.
- Izvadite sklop usmerivača za vazduh/gas uključujući ventilator i mikser, vodeći računa da ne oštetite izolacionu keramičku ploču i elektrode. U tom trenutku nastavite sa operacijama čišćenja gorionika.
- Očistite gorionik četkom sa mekim vlaknima, vodeći računa da ne oštetite izolacionu ploču i elektrode.

! NEMOJTE KORISTITI METALNE ČETKE KOJE MOGU OŠTETI KOMPONENTE.

- Potvrdite celost izolacione ploče gorionika i zaptivke i po potrebi ih zamenite, prateći odgovarajuću proceduru.
- Nakon čišćenja, ponovo pažljivo sastavite komponente u suprotnom smeru od opisanog.
- Za pritezanje matice za pričvršćivanje sklopa transportera za vazduh/gas, koristite zatezni moment od 6 Nm.
- Vratite električno napajanje i dovod gasa u kotao.

! Izvršiti analizu produkata sagorevanja. Samo ako analiza pokaže vrednosti van dozvoljenih granica, potrebno je sprovesti novu proceduru 'GAR', zatim isključiti napajanje na najmanje 10 sekundi, i na kraju sprovesti novu proceduru 'GAC' (vidi par. 5.4).

! Navedeno važi i u slučaju zamene samo razvodnika, izmenjivača toplote ili sklopa razvodnika i izmenjivača.

Zamena izolacione ploče gorionika

- Odvrnite vijke za pričvršćivanje elektrode za paljenje/detekciju i uklonite ih.
- Uklonite izolacionu ploču gorionika tako što ćete pokrenuti sečivo ispod površine (kao što je prikazano na slici).
- Očistite sve ostatke lepka.
- Zamenite izolacionu ploču gorionika.
- Novi izolacioni panel koji se koristi za zamenu ne treba fiksirati lepkom, jer njena geometrija garantuje dobro zaptivanje prilikom spajanja sa prirubnicom izmenjivača.

- Ponovo sastavite elektrode za paljenje i detekciju koristeći prethodno uklonjene vijke i zamenite relevantne zaptivke. Za pritezanje šrafova primenite obrtni moment od 2.3 Nm.

! Ne sprovoditi GAR i/ili GAC.

Čišćenje sifona

- Otkaçite creva (A - B), odvrnite zavrtanj (C), uklonite kopču (D) i uklonite sifon.
- Očistite delove sifona od čvrstih ostataka.

! Pažljivo postavite prethodno uklonjene komponente.

! Na kraju čišćenja, napunite sifon vodom (pogledajte paragraf "5.2 Prvo puštanje u rad") pre nego što ponovo pokrenete kotao.

! Ne sprovoditi GAR i/ili GAC.

! Navedeno važi i u slučaju zamene sifona.

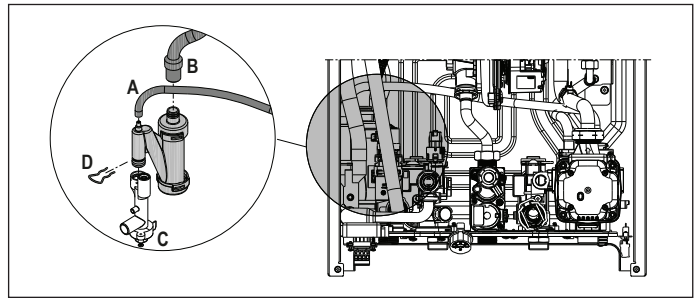

Elektroda za paljenje i elektroda za detekciju plamena.

Elektrode senzora za paljenje i detekciju/ionizaciju obavljaju važnu funkciju u fazi paljenja kotla i u održavanju ispravnog sagorevanja; s tim u vezi, tokom godišnjeg održavanja potrebno je uvek proveriti da li su pravilno postavljeni i da se striktno poštuju referentne dimenzije navedene na slici.

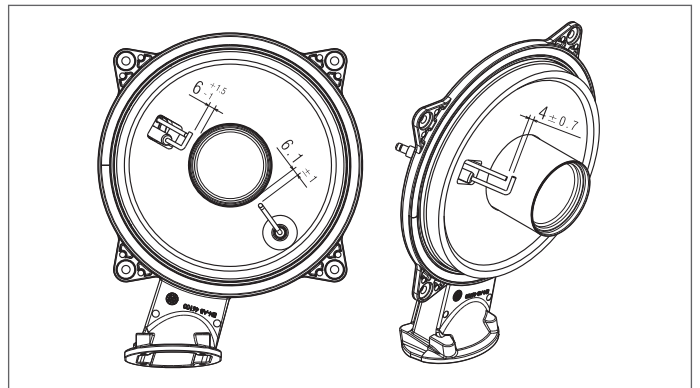

! Nemojte brusiti elektrode. Ukoliko se utvrdi potreba za čišćenjem elektroda, očistite ih četkom sa mekim vlaknima.

! U slučaju zamene elektroda, zamenite i odgovarajuće zaptivke.

Za pritezanje šrafova primenite obrtni moment od 2.3 Nm.

! Da bi se sprečile potencijalne anomalije u radu, elektrode senzora za paljenje i detekciju/ionizaciju moraju se zameniti svakih 5 godina.

! Izvršiti novu proceduru 'GAR', zatim isključiti napajanje na najmanje 10 sekundi, i na kraju sprovesti novu proceduru 'GAC' (vidi par. 5.4)

Zamena ploče

- Kontrolna i regulaciona ploča ne predviđa posebnu proceduru za proveru njenog propadanja. U slučaju zamene, pogledati paragraf "5.15 Zamena ploče".

Zamena interfejs ploče

- Interfejs ploča ne predviđa posebnu proceduru za proveru njenog propadanja. U slučaju zamene, pogledati paragraf "5.14 Zamena interfejsa".

Zamena gasnog ventila

- Gasni ventil ne predviđa posebnu proceduru za proveru njegovog propadanja. U slučaju zamene, pogledati paragraf "5.13 Zamena gasnog ventila (P205)".
- Gasni ventil ne predviđa posebnu proceduru za čišćenje.

6.1 Programiranje parametara

Ispod je lista programabilnih parametara: KORISNIK (uvek dostupan) i INSTALATER (pristup sa lozinkom 18): postavite lozinku prema proceduri navedenoj u poglavlju 10 „Postavljanje lozinke, pristup i promena parametara“.

Za detaljno objašnjenje parametara pogledajte opis u odeljku "6.2 Opis parametara".



Neke informacije možda neće biti dostupne u zavisnosti od nivoa pristupa, od statusa uređaja ili od konfiguracije sistema.

		KOJI SU PARAMETRI VIDLJIVI/DOSTUPNI		
		KORISNIK	INSTALATER	SERVIS
NIVO PASSWORD	KORISNIK (uvek dostupno)	X		
	INSTALATER (psw 18)	X	X	
	SERVIS	X	X	X

KORISNIČKI PARAMETRI		Vrednost		Nivo password	Zadata vrednost fabrički	Prilagođene vrednosti
MENI	PARAMETAR	Min	Max			
P1	PODESAVANJE					
	P101	JEZIK	0 0: IT • 1: RO • 2: FR • 3: EN • 4: SR • 5: HR • 6: ES • 7: GR • 8: BG • 9: PL • 10: SL	10	KORISNIK	0
	P102	SAT I DAN			KORISNIK	
	P103	VREMENSKI PROGRAM			KORISNIK	
	P104	JEDINICA MERE	0 (metričke)	1 (imperiali)	KORISNIK	0
	P105	PADAJUĆI TEKST	0 (isključen)	1 (uključen)	KORISNIK	0
	P106	BUZZER (ZVONO)	0	1	KORISNIK	1

PRAMETRI ZA INSTALATERA		Vrednost		Nivo password	Zadata vrednost fabrički	Prilagođene vrednosti
MENI	PARAMETAR	Min	Max			
P2	SAGOREVANJE					
	P201	GAS - VRSTA GASA	1	4	INSTALATER	1
	P205	d52 - P1 GASNI VENTIL	20	70	INSTALATER ako je kotao u OFF	45
	P206	GAC - KALIBRACIJA VENTILA	0	1	INSTALATER samo u prisustvu plamena	0
	P208	APL - SNAGA	0	1	INSTALATER	20R: 0 30R: 1
P3	KONFIGURISANJE					
	P301	HIDRAULICKA KONFIGURACIJA	0	4	INSTALATER	4*
	P306	MIN BRZINA VENTILATORA	1.000 rpm	3.600 rpm	INSTALATER	vidi tabelu sa teh. podacima
	P307	MAX BRZINA VENTILATORA	3.700 rpm	10.000 rpm	INSTALATER	vidi tabelu sa teh. podacima
	P309	MAX BRZINA VENTILATORA U GREJANJU	P306 (MIN BRZINA VENTILATORA)	P307 (MAX BRZINA VENTILATORA)	INSTALATER	vidi tabelu sa teh. podacima
	P310	OPSEG	NE MENJATI			
	P311	IZLAZ AUX	0	2	INSTALATER	0
	P312	RESET SONDE DIMNIH GASOVA	0	1	INSTALATER	0
P4	GREJANJE					
	P405	PODESAVANJE	41	100	INSTALATER	85
	P408	KASKADA OTBUS	NE KORISTI SE NA OVOM MODELU			
	P409	GREJANJE KOSULJICE	0	1	INSTALATER ako je kotao OFF i instalacija BT	0
	P410	ISKLJUCENO GREJANJE	0 min	30 min	INSTALATER	3 min
	P411	RESET RADNIH SATI U GREJANJU	0	1	INSTALATER	0
	P415	ZONA P BT	0	1	INSTALATER	0
	P416	MAX TEMP ZONA P	MIN TEMP ZONA P	AT: 80°C - BT: 45°C	INSTALATER	AT: 80°C - BT: 45°C
	P417	MIN TEMP ZONA P	20°C	MAX TEMP ZONA P	INSTALATER	AT: 40°C - BT: 20°C
	P418	TERMOREGOLACIJA ZONA P	0	1	INSTALATER ako je prisutna spoljna sonda	0
	P419	NAGIB KRIVE ZONA P	AT: 1.0 - BT: 0.2	AT: 3.0 - BT: 0.8	INSTALATER samo ako je P418 = 1	AT 2.0 - BT 0.5
	P420	NOCNA KOMP ZONA P	0	1		0
	P421	POR ZONA P	0	1		0
	P422	MAN AUTO ZONA P	0	1		0
	P433	VRSTA OBJEKTA	5	20	INSTALATER samo ako je P418 = 1	5
	P434	REAKTIVNOST SPOLJNE SONDE	0	255		20

AT = VISOKA TEMPERATURA BT = NISKA TEMPERATURA

*P301: 0 = SAMO GREJANJE - 1 = PROTOČNI FLUSOSTAT - 2 = PROTOČNI FLUSOMETAR - 3 = BOJLER SA SONDOM - 4 = BOJLER SA TERMOSTATOM.

(°°) P5 - Meni za sanitarnu toplu vodu (DHW) može se koristiti samo kada je parametar P301 HIDRAULICKA KONFIGURACIJA = 3 (slučaj C) ili 4 (slučaj B)

PRAMETRI ZA INSTALATERA			Vrednost		Nivo password	Zadata vrednost fabrički	Prilagodene vrednosti	
			Min	Max				
P5		SANITARNI REŽIM (°°)						
	P501	ANTILEGIONELLA	0	2	INSTALATER	0		
	P502	RADNI SATI ANTILEG	0h	24h	INSTALATER	0h		
	P503	TEMP POTISA ZA ANTILEG	65°C	85°C	INSTALATER	80°C		
	P504	HIST BOLLITORE ON	0°C	10°C	INSTALATER	5°C (ext) - 0,5°C (int)		
	P505	HIST BOLLITORE OFF	0°C	10°C	INSTALATER	5°C (ext) - 0°C (int)		
	P506	TEMP POTISA BOJLERA	50°C	85°C	INSTALATER	80°C		
	P507	KLIZNA TEMPERATURA POTISA	0	1	INSTALATER	0		
	P508	MIN TEMP SANITARNE VODE	37°C	49°C	INSTALATER	37°C		
	P509	MAX TEMP SANITARNE VODE	49°C	60°C	INSTALATER	60°C		
	P511	SPEC FUNKC SANITARNOG REZIMA	NE KORISTI SE NA OVOM MODELU					

PARAMETRI SERVICE			Vrednost		Nivo password	Zadata vrednost fabrički	Prilagodene vrednosti	
			Min	Max				
MENI	PARAMETAR							
P3		KONFIGURISANJE						
	P302	VRSTA TRANSDUKTORA PRITISKA	0	1	SERVIS	1		
	P303	OMOGUCI DOPUNU SISTEMA	0	1	SERVIS	0		
	P304	POCETNI PRITISAK DOPUNE	NIJE DOSTUPNO NA OVOM MODELU					
	P305	SIKLUS ODZRACIVANJA	0	1	SERVIS	1		
P4		GREJANJE						
	P401	HISTEREZIS VISOKE TEMPERATURE OFF	2°C	10°C	SERVIS	5°C		
	P402	HISTEREZIS VISOKE TEMPERATURE ON	2°C	10°C	SERVIS	5°C		
	P403	HISTEREZIS NISKE TEMPERATURE OFF	2°C	10°C	SERVIS	3°C		
	P404	HISTEREZIS NISKE TEMPERATURE ON	2°C	10°C	SERVIS	3°C		
P5		SANITARNI REŽIM (°°)						
	P510	ODLOZENI SANITARNI REŽIM	NIJE DOSTUPNO NA OVOM MODELU					
	P512	KASNJENJE SANITARNE POSTCIRKULACIJE	0	1	SERVIS	0		
	P513	VREME KASNJENJA POSTCIRKULACIJE	1 sec	255 sec	SERVIS	6 sec		
P7		TEHNICKI						
	P701	AKTIVIRAJ ISTORIJU ALARMA	0	1	SERVIS	0 (vrednost se automatski menja na 1 nakon 2 sata rada)		
	P706	POZIV SERVISA	0	2	SERVIS	2		
	P707	VREME ZA SERVIS	0	255	SERVIS	52		
	P708	UKLJUČENA VISOKA EFIKASNOST	0	1	SERVIS	0		
P8		POVEZIVANJE						
	P801	KONFIGURACIJA BUS 485	0	2	SERVIS	0		
	P803	KONFIGURACIJA OTBUS	0	1	SERVIS	1		

6.2 Opis parametra

Neke od sledećih funkcija možda neće biti dostupne u zavisnosti od vrste uređaja i nivoa pristupa.

PARAMETAR	OPIS
P1 - POSTAVKE	P101 Odaberite željeni jezik: 0: IT ● 1: RO ● 2: FR ● 3: EN ● 4: SR ● 5: HR ● 6: ES ● 7: GR ● 8: BG ● 9: PL ● 10: SL
	P102 Za postavljanje VREME I DAN
	P103 Za postavljanje VREMENSKOG PROGRAMA
	P104 Za promenu jedinice mere: 0 = METRIČKE merne jedinice / 1 = IMPERIJALNE merne jedinice. Cifre su izražene u decimalnom formatu (jedna cifra) za vrednosti između -9°C i +99°C, izražene su u celobrojnom formatu za vrednosti ≤ -10°C i ≥ 100°C, prikaz u °F (Farenhajt) će uvek biti izražen u celobrojnom formatu.
	P105 Da biste podesili pomerajući tekst: 0 = uključeno / 1 = isključeno
	P106 Da biste omogućili/onemogućili zvučni signal: 0 = zvono isključeno / 1 = zvono uključeno
P2 - SAGOREVANJE	P201 Ovaj parametar identifikuje vrstu gasa: 1=METAN ● 2=LPG ● 3=PL-NG ● 4=PROPAN VAZDUH (G230).
	P208 Ovaj parametar se koristi za podešavanje snage kotla: 0 - 1. Za više detalja pogledajte „Programiranje parametara“
	P205 Parametar se koristi za resetovanje vrednosti P1 gasnog ventila
	P206 Parametar se koristi za kalibraciju gasnog ventila i sistema za kontrolu sagorevanja
P3 - KONFIGURISANJE	P301 Za podešavanje hidrauličkog tipa kotla: 0 = SAMO GREJANJE - 1 = PROTOČNI SA FLUSOSTATOM - 2 = PROTOČNI SA FLUSOMETROM 3 = BOJLER SA SONDOM - 4 = BOJLER SA TERMOSTATOM Fabrička vrednost = 4. U slučaju zamene elektronske ploče, proverite da li je ovaj parametar podešen u skladu sa vašom hidrauličnom konfiguracijom.
	P302 Da biste podesili tip prenosioca pritiska vode: 0 = vodeni presostat - 1 = prenosnik pritiska Fabrička vrednost = 1, ne menjati. Ako menjate štampanu ploču, uverite se da je ovaj parametar podešen na 1.
	P303 Ovaj parametar omogućava aktiviranje funkcije "poluautomatskog punjenja" kada su u boiler ugrađeni prenosnik pritiska i elektromagnetni ventil za punjenje. Fabrička vrednost = 0, ne menjati. Ako menjate štampanu ploču, uverite se da je ovaj parametar podešen na 0.
	P304 Pojavljuje se samo ako je P303 = 1. NIJE DOSTUPNO NA OVOM MODELU.
	P305 Da biste isključili funkciju odzračivanja. Fabrička vrednost =1, postavite parametar na 0 da biste isključili funkciju.
	P306 Parametar omogućava promenu minimalnog broja obrtaja ventilatora.
	P307 Parametar omogućava promenu maksimalnog broja obrtaja ventilatora.
	P309 Za promenu maksimalnog broja obrtaja ventilatora u grejanju (može se programirati unutar opsega P306 - P307).
	P310 Regulacija RANGE RATED. NE MENJATI.
	P311 Za konfigurisanje rada dodatnog releja (samo ako je ugrađena BE09 ploča (komplet pribora)) za dovodenje faze (230Vac) do druge pumpe za grejanje (dodatna pumpa) ili do zonskog ventila. Fabrička vrednost = 0 i može se programirati u opsegu 0 - 2 sa sledećim značenjem: P311= 0 - upravljanje zavisi od konfiguracije ožičenja ploče BE09: isečen jumper: dodatna pumpa - prisutan most: zonski ventil. P311= 1 - upravljanje zonskim ventilom P311= 2 - upravljanje dodatnom pumpom
	P312 Omogućava resetovanje brojača radnih sati u određenim uslovima (pogledajte "Signali i anomalije" za više detalja, greška E091). Fabrička vrednost za ovaj parametar je 0, promeniti ga na 1 za resetovanje brojača sati rada dimne sonde nakon čišćenja primarnog izmenjivača toplote. Nakon što je postupak resetovanja dovršen, parametar se automatski vraća na vrednost 0.

P4 - GREJANJE	P401	Za visoko temperaturne sisteme, ovaj parametar vam omogućava da podesite vrednost histerezisa koju koristi regulaciona ploča za izračunavanje temperature potisa za gašenja gorionika: TEMPERATURA GAŠENJA = SET UP GREJANJA + P401. Fabrička vrednost = 5°C, može se menjati u rasponu 2 - 10°C.
	P402	Za visoko temperaturne sisteme, ovaj parametar vam omogućava da podesite vrednost histerezisa koju koristi regulaciona ploča za izračunavanje temperature potisa za paljenje gorionika: TEMPERATURA PALJENJA = SET UP GREJANJA + P402. Fabrička vrednost za ovaj parametar je 5°C, može se menjati u rasponu 2 - 10°C.
	P403	Za nisko temperaturne sisteme, ovaj parametar vam omogućava da podesite vrednost histerezisa koju koristi regulaciona ploča za izračunavanje temperature potisa za gašenja gorionika: TEMPERATURA GAŠENJA = SET UP GREJANJA + P403. Fabrička vrednost parametara je 3°C, može se menjati u rasponu 2 - 10°C.
	P404	Za nisko temperaturne sisteme, ovaj parametar vam omogućava da podesite vrednost histerezisa koju koristi regulaciona ploča za izračunavanje temperature potisa za paljenje gorionika: TEMPERATURA PALJENJA = SET UP GREJANJA - P404. Fabrička vrednost za ovaj parametar je 3°C, može se menjati u rasponu 2 - 10°C.
	P405	Pumpa sa promenljivom brzinom.
	P408	Omogućava podešavanje kotla za kaskadne aplikacije putem signala OT+. Nije primenljivo na ovaj model kotla.
	P409	Omogućava aktiviranje funkcije grejanja košuljice (za više detalja pogledajte paragraf "Funkcija grejanja košuljice"). Fabrička vrednost = 0, sa kotlom u OFF. Postavite na 1 da biste aktivirali funkciju grejanja košuljice u nisko temperaturnim zonama. Parametar se automatski vraća na vrednost 0 kada se završi funkcija grejanja košuljice, moguće je funkciju prekinuti prevremeno postavljanjem vrednosti na 0.
	P410	Parametar omogućava promenu vremena isključivanja grejanja, u odnosu na vreme kašnjenja uvedeno za ponovno paljenje gorionika u slučaju isključivanja zbog dostizanja temperature grejanja. Fabrička vrednost = 3 minuta i može se podesiti na vrednost između 0 min i 20 min.
	P411	Parametar omogućava anuliranje funkcije PONIŠTAVANJE VREMENA GREJANJA i VREMENSKI PRIRAST MAKSIMALNE SNAGE, pri čemu je brzina ventilatora ograničena između minimalne i 60% maksimalne podešene snage grejanja, sa povećanjem od 10% svakih 15 minuta. Fabrička vrednost parametra je 0, postavite vrednost 1 da biste resetovali vremenski prirast.
	P415	Parametar omogućava da odredite tip zone za grejanje, možete birati između sledećih opcija: 0 = VISOKA TEMPERATURA (fabrički podešena vrednost) ● 1 = NISKA TEMPERATURA
	P416	Omogućava da odredite maksimalnu zadatu vrednost grejanja koja se može podesiti: opseg 20°C - 80°C, fabrički 80°C za sisteme visoke temperature ● opseg 20°C - 45°C, fabrički podešeno na 45°C za nisko temperaturne sisteme. Napomena: Vrednost P416 ne može biti manja od P417.
	P417	Ovim parametrom imate mogućnost da odredite minimalnu zadatu vrednost grejanja koja se može podesiti u opsegu 20°C - 80.5°C, fabrički 40°C za sisteme visoke temperature ● i opsegu 20°C - 45°C, fabrički 20 °C za sisteme niske temperature. Napomena: Vrednost P417 ne može biti veća od P416.
	P418	Parametar omogućava aktiviranje termoregulacije kada je spoljna sonda spojena na sistem. Fabrička vrednost = 0, kotao uvek radi sa fiksnom temperaturom. Sa parametrom postavljenim na 1 i priključenom spoljnom sondom, kotao radi u termoregulaciji. Kada je spoljna sonda isključena, kotao uvek radi na fiksnom temperaturom. Za više detalja o ovoj funkciji pogledajte paragraf "Postavljanje termoregulacije".
	P419	Parametar vam omogućava da podesite broj kompenzacione krive koju koristi kotao kada je u termoregulaciji. Fabrička vrednost = 2.0 za visoko temperaturne sisteme i 0.5 za nisko temperaturne sisteme. Parametar se može programirati u rasponu 1.0 - 3.0 za visoko temperaturne sisteme, 0.2 - 0.8 za nisko temperaturne. Za više detalja o ovoj funkciji pogledajte paragraf "Postavljanje termoregulacije".
	P420	Aktivna funkcija "noćne kompenzacije". Fabrička vrednost = 0, postaviti je na 1 za aktiviranje funkcije. Pogledajte odeljak "Postavljanje termoregulacije" za više detalja o ovoj funkciji.
	P421	Parametar omogućava da uključite vremensko programiranje grejanja. Vremensko programiranje nije aktivno = 0 → Kada se kontakt sobnog termostata zatvori, zahtev za grejanjem je uvek zadovoljen bez vremenskog ograničenja. Vremensko programiranje aktivno = 1 → Kada se kontakt sobnog termostata zatvori, zahtev za grejanjem je omogućen prema podešenom satnom programiranju.
	P422	Parametar omogućava da podesite režim prebacivanja sa ručnog na automatski režim rada grejanja. Fabrička vrednost = 0: prelazak sa ručnog na automatsko programiranje vremena mora izvršiti korisnik pritiskom na tastere C+D. Podesite na 1 da biste aktivirali funkciju: prelazak sa ručnog na automatsko programiranje vremena se dešava automatski pri prvoj promeni vremenskog opsega.
	P433	Učestalost kojom se ažurira izračunata vrednost termoregulacije prema spoljnoj temperaturi, niska vrednost se koristi za loše izolovane objekte.
	P434	Interval očitavanja vrednosti spoljne temperature očitane sondom.
P5 - SANITARNI REŽIM (°C)	P501	Ovaj parametar vam omogućava da aktivirate „funkciju protiv legionele“ kao što je navedeno u paragrafu „Funkcija protiv legionele (samo ako je priključen bojler sa sondom)“. Fabrička vrednost je 0 = isključena funkcija. Podesite vrednost na 1 da biste aktivirali nedeljnu funkciju protiv legionele, funkcija se izvodi trećeg dana u nedelji u 03:00. Postavite vrednost na 2 za aktiviranje dnevne funkcije protiv legionele, funkcija se izvodi svaki dan u sedmici u 03:00 ujutru.
	P502	Parametar pokazuje kašnjenje u satima u odnosu na prvi put kad je aktivirana funkcija protiv legionele.
	P503	JE temperatura potisa kotla kada je aktivna funkcija protiv legionele.
	P504	Zahtev za grejanjem rezervoara se aktivira kada je temperatura merena sondom rezervoara niža od zadate vrednosti - P504.
	P505	Zahtev za grejanjem rezervoara se deaktivira kada je temperatura izmerena sondom rezervoara veća od zadate vrednosti + P505.
	P506	Parametar za podešavanje temperature potisa kotla u spremniku.
	P507	Parametar omogućava da aktivirate funkciju KLIZNE TEMPERATURE POTISA za promenu zadate vrednosti potisa koju koristi kotao, kada je aktivan zahtev za grejanjem spremnika (samo ako je priključen kotao sa sondom, slučaj C). Fabrička vrednost za ovaj parametar je 0 (funkcija onemogućena), postavite parametar na 1 da biste omogućili funkciju. Pogledajte paragraf „Klizna temperatura potisa (samo ako je rezervoar povezan)“ za više informacija o ovoj funkciji.
	P508	Za postavljanje minimalne zadate vrednosti sanitarne vode.
	P509	Za postavljanje maksimalne zadate vrednosti sanitarne vode.
	P510	NIJE DOSTUPNO NA OVOM MODELU.
	P511	NIJE DOSTUPNO NA OVOM MODELU.
	P512	Preko ove vrednosti moguće je uključiti/isključiti funkciju post-cirkulacije sanitarne vode.
	P513	Preko ove vrednosti moguće je podesiti trajanje post-cirkulacije sanitarne vode kada je funkcija post-cirkulacije aktivirana.
P7 - TEHNIČKI	P701	Da biste aktivirali memorisanje istorije alarma. Fabrički 0; vrednost se automatski prebacuje na 1 nakon 2 sata rada. Postavljanje parametra na vrednost 0 resetuje istoriju alarma I039...I043
	P706	Ovaj parametar omogućava periodičnu kontrolu kotla u skladu sa periodom rada koji je unapred utvrđen u parametru P707. Raspoložive su tri vrednosti: 0 = funkcija isključena 1 = funkcija uključena prema sledećem pravilu: ako je P707 < 4 displej prikazuje CFS ako je P707 = 0 na displeju se prikazuje SFS (STOP ZA SERVIS) koji ukazuje na trajnu signalizaciju tokom zahteva za grejanjem i TSV. Ne može se resetovati 2 = funkcija uključena: kada je P707 = 0, displej prikazuje CFS signal bez ikakvog zaustavljanja U ovom stanju, u INFO meniju (red I044), prikazan je broj dana koji su prošli od pojave CFS signala (P707 = 0).  CFS signal se javlja u intervalima od 10 minuta u trajanju od 1 minuta, 1 mesec pre kraja perioda podešenog u parametru P707.
	P707	Unapred podešeni radni period za poziv servisa (parametar P706)
	P708	Automatska funkcija koja se aktivira pri prvom napajanju ili nakon 60 dana ne korišćenja (kotao na el. napajanju). U ovom režimu kotao, tokom 60 minuta, ograničava snagu grejanja na minimum, a maksimalnu temperaturu tople vode sanitarne vode na 55°C. Aktiviranjem funkcije dimnjačar privremeno se onemogućava ova funkcija. 0 = FABRIČKA VREDNOST, onemogućava režim visoke efikasnosti ● 1 = omogućava režim visoke efikasnosti
	P801	Parametar se koristi za omogućavanje daljinskog upravljanja kotlom. Raspoložive su tri vrednosti: 0 = FABRIČKA VREDNOST. Upravljanje preko interfejsa kotla i APP-a ako je prisutan WiFi ključ (WiFi ikona uključena ) 1 = Upravljanje VAMOM preko interfejsa kotla. 2 = Upravljanje preko interfejsa kotla i sistem menadžera (T300).
P8 - MOGUĆNOST POVEZIVANJA	P803	Parametar se koristi za aktiviranje daljinskog upravljanja kotlom putem OpenTerm uređaja: 0 = Funkcija OT+ je onemogućena, nije moguće daljinski upravljati kotlom pomoću OTBus uređaja. Postavljanjem ovog parametra na 0, svaka OTBus veza se trenutno prekida. Ikona  i natpis OTB na displeju su isključeni 1 = FABRIČKA VREDNOST. Funkcija OT+ je omogućena, moguće je daljinski upravljati kotlom pomoću OTBus uređaja. Povezivanjem OTBus uređaja na kotao, na displeju se pojavljuje poruka "OTB" i svetli ikona  .

(°) P5 - Meni za sanitarnu toplu vodu (DHW) može se koristiti samo kada je parametar P301 HIDRAULICKA KONFIGURACIJA = 3 (slučaj C) ili 4 (slučaj B)

6.3 INFO meni

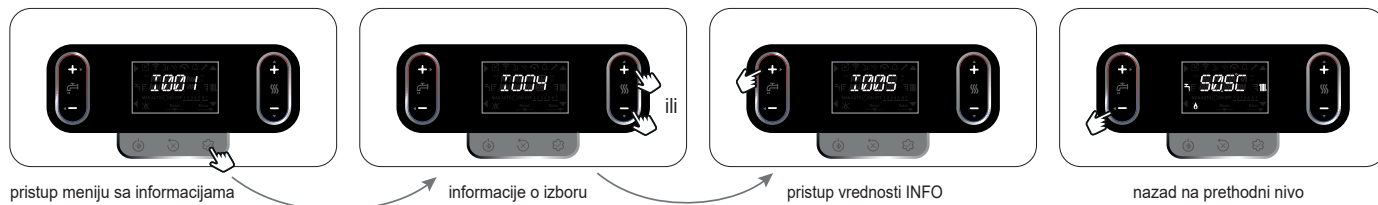



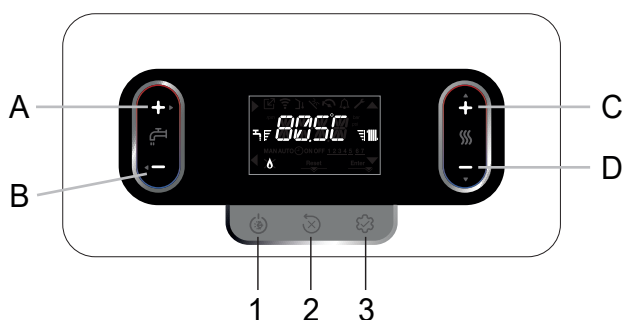

 Ako se tasteri ne pritisnu, nakon 60 sekundi, interfejs automatski izlazi iz menija INFO.

NAZIV		OPIS
I001	SATI U GREJANJU KOSULJICE	Broj sati proveden u funkciji grejanja košuljice (kad je uključena)
I002	SONDA POTISA	Vrednost sonde potisa kotla
I003	SONDA POVRATA	Vrednost sonde povrata kotla
I004	SONDA SANITARNE VODE	NIJE DOSTUPNO NA OVOM MODELU
I005	PODEŠAVANJE SANITARNE VODE	Zadata vrednost TSV koju šalje OT+ kad je povezan krono (slučaj C)
I008	SONDA DIMNIH GASOVA	Vrednost sonde dimnih gasova
I009	SPOJNA SONDA	Trenutna vrednost spoljne sonde
I010	SPOJNA TEMPERATURA ZA TERMOREGULACIJU	Vrednost spoljne sonde koja se koristi u algoritmu termoregulacije za izračunavanje zadate vrednosti grejanja
I011	PROTOK SANITARNE	Zadata vrednost TSV samo u slučaju veze OT+
I012	BROJ OBRTAJA VENTILATORA	Broj obrtaja ventilatora (o/min)
I015	BROJAC SONDE DIMNIH GASOVA	Broj sati rada izmenjivača u "kondenzacionom režimu" (Vrednosti su izražene u stotinama sati, primer: 01 = 100h)
I016	SET POTISA ZONA P	Zadana vrednost potisa glavne zone
I017	OT GLAVNE ZONE PODEŠAVANJE	Zadata vrednost potisa glavne zone OT+
I018	PRITISAK U INSTALACIJI	Pritisak u instalaciji
I019	SATI U SANITARNOM REŽIMU	Broj sati gorionika u sanitarnom režimu
I020	SATI U GREJANJU	Broj sati gorionika u grejnom režimu
I021	SANITARNI MODUL	Srednja vrednost modulacije sa gorionikom u sanitarnom režimu u procentima
I022	MODUL GREJANJA	Srednja vrednost modulacije sa gorionikom u grejnom režimu u procentima
I023	SREDNJA POTISA GREJANJA	Srednja vrednost potisa sa gorionikom u grejnom režimu
I024	SREDNJA POTISA SANITARNE VODE	Srednja vrednost potisa sa gorionikom u sanitarnom režimu
I025	SREDNJA POVRATA GREJANJA	Srednja vrednost povrata sa gorionikom u grejnom režimu
I026	SREDNJA POVRATA SANITARNE VODE	Srednja vrednost povrata sa gorionikom u sanitarnom režimu
I027	Broj BROJ CIKLUSA ON EVG ciklusa ON EVG	Broj ciklusa ON na gasnom ventilu
I029	VISOKA EFIKASNOST	Ako je na 1 označava da je neophodno proveriti sifon za dopunu
I030	KOMFOR U SANITARNOM REZIMU	NIJE DOSTUPNO NA OVOM MODELU
I031	SPEC FUNKC SANITARNOG REZIMA	NIJE DOSTUPNO NA OVOM MODELU
I033	INFO PLOCA	Tip ploče
I034	FW PLOCA	Revizija firmware elektronske ploče
I035	FW INTERFACE	Revizija firmware interfejsa
I036	RADIO SIGNAL	Pokazuje kvalitet wifi signala
I039	ISTORIJA ALARMA 1 (najstariji)	Lista poslednjih pet alarma
I040	ISTORIJA ALARMA 2	
I041	ISTORIJA ALARMA 3	
I042	ISTORIJA ALARMA 4	
I043	ISTORIJA ALARMA 5 (najnoviji)	
I044	ODRZAVANJE IZMENJIVACA	Broj proteklih dana od kad je aktivan alarm CFS (P707 = 0)
I045	SLEDECA ANTILEGIONELA	Broj dana do sledeće antilegionele (kad P501=1 ili 2)
I046	Revizija razvoja Fw komfor	Revizija razvoja Fw komfor
I047	Revizija Fw safety	Revizija Fw safety
I048	Revizija razvoja Fw safety	Revizija razvoja Fw safety
I049	Revizija Fw ventilatora	Revizija Fw ventilatora

7 KOMANDNI PANEL



A	Obično se koristi za povećanje vrednosti temperature tople sanitarne vode, kada je strelica ► označena, vrši funkciju potvrde
B	Obično se koristi za smanjenje vrednosti temperature tople sanitarne vode, kada je strelica ◀ označena, vrši funkciju vraćanja/poništenja
C+D	Ručno programiranje vremena grejanja, promena statusa
C	Obično se koristi za povećanje vrednosti temperature vode za grejanje, kada je označena strelica ▲ omogućava kretanje unutar menija P1
D	Obično se koristi za smanjenje vrednosti temperature vode za grejanje, kada je označena strelica ▼ omogućava kretanje unutar menija P1
A+C	Pristup meniju za podešavanje sata (pogledajte paragraf "8 UPUTSTVO ZA KORIŠĆENJE")
B+D	Programiranje vremena
1	Koristi se za promenu radnog statusa kotla (ISKLJUČENO, LETO i ZIMA)
2	Koristi se za resetovanje statusa alarma ili za prekidanje ciklusa odzračivanja
3	Koristi se za pristup meniju INFO (lagani pritisak) i P1 (pritisnuti > 2 sekunde). Kada displej prikazuje ikonu  , taster preuzima funkciju ENTER i koristi se za potvrdu podešene vrednosti tokom programiranja tehničkog parametra
1+3	Zaključavanje i otključavanje tastera
2+3	Kad je kotao ISKLJUČEN, koristi se za aktiviranje funkcije analize sagorevanja (CO)

	Označava vezu sa udaljenim uređajem (OTBus ili RS485)
	Označava vezu s WIFI uređajem.
	Označava prisustvo spoljne sonde.
	Označava aktiviranje posebnih funkcija TSV ili prisustvo solarnog sistema.
	Ikona koja svetli kada se aktivira alarm
	Pali se u slučaju kvara, zajedno sa ikonom  , osim u slučaju alarma za plamen i vodu.
	Označava prisustvo plamena, u slučaju blokade plamena, pojavljuje se ikona 
	Treperi sa privremenim alarmom za vodu, i fiksno ako je sa definitivnim alarmom
Reset	Pali se u prisustvu alarma koji zahtevaju ručnu deblokadu od strane korisnika.
Enter	Svetli kad je potreban postupak potvrde.
►	Kada je ikona aktivna, to znači da je aktivna funkcija "potvrde" tastera A
◀	Kada je ikona aktivna, to znači da je aktivna funkcija "povratak \ otkazivanje" tastera B
▲	Kada je ikona aktivna, moguće je kretati se kroz meni ili povećati vrednost odabranog parametra
▼	Kada je ikona aktivna, moguće je kretati se kroz meni ili smanjiti vrednost odabranog parametra
	Ikona se uključuje ako je grejanje aktivno, a treperi ako je zahtev za grejanjem u toku
	Ikona se uključuje ako je uređaj aktivan u sanitarnom režimu, a treperi ako je sanitarni zahtev u toku
	Označavaju nivo zadate vrednosti (1 crtica minimalna vrednost, 4 crtice maksimalna vrednost).
1 2 3 4 5 6 7	Označava dane u sedmici.
AUTO ON	Programiranje vremena
MAN ON	Ručno programiranje vremena UKLJUČENO
MAN OFF	Ručno programiranje vremena ISKLJUČENO

8 UPUTSTVO ZA KORIŠĆENJE

- Glavni prekidač sistema postavite na "uključeno".
- Otvorite gasnu slavinu kako biste omogućili protok gasa.
- Kada se uključi uređaj, upali se pozadinsko osvetljenje, sve ikone i segmenti i svetle 1 sekundu. Potom se prikazuje revizija firmvera, samo komandne ploče, u trajanju od 3 sekunde:



Ako nije podešeno, programiranje vremena i dana u nedelji se automatski zahteva kada se uređaj uključi. Na glavnom ekranu svetle ikone ▲, ▼, ► i ◀ ENTER dok je prikazano 00:00 sa prve dve cifre koje trepere sa frekvencijom od 0,5 sec ON, 0,5 sec OFF.



Da biste postavili vreme i dan, sledite uputstva u nastavku:

- podesite vreme strelicama ▲ i ▼, a zatim potvrdite tasterom A
- podesite minute strelicom, ▲ i ▼ zatim potvrdite tasterom A
- podesite dan u nedelji pomoću strelica ▲ i ▼. Segment koji odgovara izabranom danu treperi, pritisnite taster MENU koji odgovara ikoni Enter da biste potvrdili podešavanje vremena i dana. Sat treperi 4 sekunde, a zatim se vraćate na glavni ekran
- za izlaz iz programiranja sata bez čuvanja izmenjenih vrijednosti, jednostavno pritisnite taster ◀.

NAPOMENA: Moguće je promeniti podešavanja VREME i DAN i kasnije tako što ćete pristupiti meniju POSTAVKE, parametar P1 → P102, ili pritiskom na tastere A+C najmanje 2 sekunde.

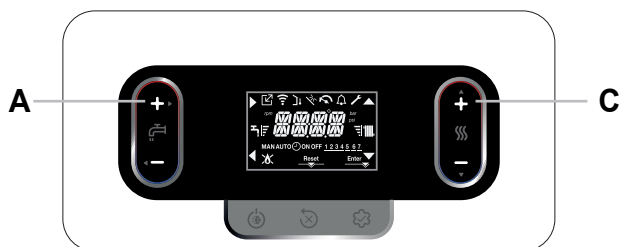

- Tada počinje automatski ciklus odzračivanja, ako je omogućen, u trajanju od 6 minuta (za detalje pročitajte paragraf "5.3 Ciklus odzračivanja").
- odmah zatim će se interfejs prebaciti na prikaz koji se odnosi na aktivno stanje u tom trenutku.

 Podesite sobni termostat na željenu temperaturu ili, ako je sistem opremljen hronotermostatom ili vremenskim programatorom, proverite da li je "aktivan" i podešen.

- Zatim prebacite kotao na ZIMA ili LETO.

8.1 Funkcija satnog programa (ambijentalni termostat)

Ako se sistemom grejanja upravlja sobni termostat, dakle bez programiranja vremena, vremensko programiranje prisutno na interfejsu kotla može se omogućiti podešavanjem parametra P4 → P421 = 1.

Da biste aktivirali meni za automatsko programiranje vremena grejanja, pritisnite najmanje 2 sekunde tastere B+D na glavnom ekranu.



Ekran se pojavljuje kao što je prikazano na sledećoj slici:

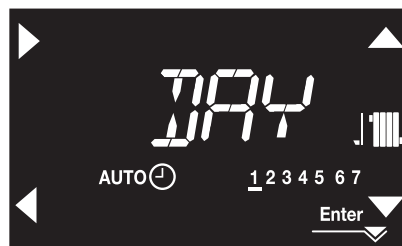

Koristite strelice ▲, ▼ da biste izabrali izabrani dan ili grupu dana:
 1-2-3-4-5-6-7 programiranje pojedinačnih dana
 1-5 programiranja od ponedeljka do petka
 6-7 program od subote do nedelje
 1-7 programiranje cele nedelje

Tasterom ► potvrđujete napravljen izbor i prelazite na programiranje vremenskih opsega, tasterom Enter izlazite iz menija za programiranja vremena, potvrđujući izvršene promene.

Tasterom ◀ izlazite iz programiranja, poništavajući svoje izbore.

Podešavanje vremenskih slotova

- Na ekranu se pojavi ORA ON 1, pritisnite ► da podesite vreme uključivanja, sa ▲, ▼ promenite vreme, potvrdite sa ►.
- Na ekranu se pojavi ORA OFF 1, pritisnite da podesite vreme isključivanja, sa ►, ▲, ▼ promenite vreme, potvrdite sa ►.
- Pojavljuje se ORA ON 2, a zatim se nastavlja programiranje vremenskih opsega dok se ne dostigne maksimalni broj programabilnih opsega (četiri), ili pritisnite Enter da potvrdite podešene opsege i pređete na programiranje sledećeg dana.

Izvan ovih vremenskih intervala, zahtevi za grejanjem od strane sobnog termostata se ne uzimaju u obzir.

Fabrički podešeni vremenski opseg grejanje je:

- od PON do PET: 07:30 ÷ 08:30 / 12:00 ÷ 13:30 / 18:00 ÷ 22:30
- od SUB do NED: 08:00 ÷ 22:30.

Nakon što se završi programiranje vremena za grejanje, prelazi se na programiranje vremena za sanitarnu toplu vodu (DHW). Na displeju se pojavljuje prikaz kao na sledećoj slici:

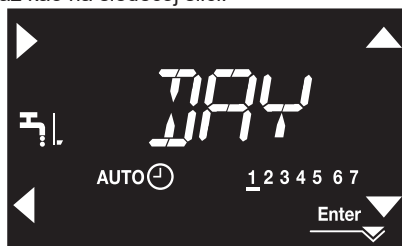

Programiranje vremena za DHW dostupno je samo kada je prisutan rezervoar za sanitarnu vodu, tj. kada je parametar P301 = 3 ili 4.

Postupak programiranja je isti kao i za grejanje, a podrazumevani vremenski opsezi su:

- od PON do NED: 00:00 ÷ 24:00 (aktivirano 24h dnevno, svakog dana).

Programiranje vremena za DHW signalizira se korisniku gašenjem ikone DHW kada je vremenski opseg za DHW isključen (OFF).

Kada je programiranje vremena grejanja omogućeno, pritiskom na tastere **C+D** možete da pređete sa AUTO programiranja vremena na MAN ON ili MAN OFF.

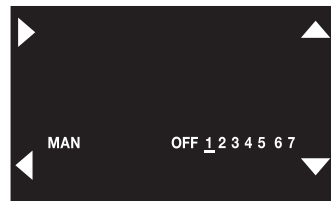
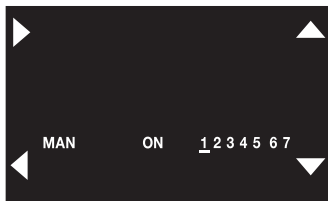
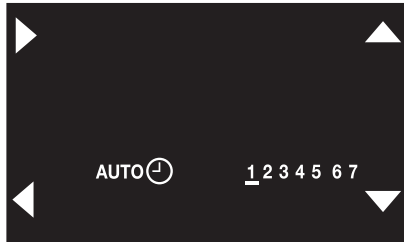

8.2 Režim rada kotla

- Pritiskom na dugme 1, tip rada se ciklično menja od ISKLJUČENO - LETO - ZIMA i na kraju ponovo ISKLJUČENO.

! U OFF stanju, svake 2 sekunde se vrednost pritiska vode pojavljuje na displeju.

- Ako se nijedan taster ne pritisne u roku od 60 sekundi, interfejs prelazi u stanje pripravnosti. Normalno se prikazuje vrednost pritiska, osim ako nije bilo zahteva za grejanjem (u tom slučaju se temperatura pojavljuje na displeju). Ako je vreme podešeno, vrednost pritiska se menja u trenutno vreme.



pripravnost



temperatura isporuke grejanja

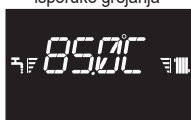

temperatura tople vode

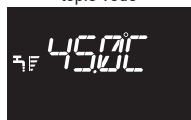

ZIMSKI REŽIM

Kotao aktivira funkciju grejanja i tople sanitarne vode, prisustvo ikone " " ukazuje na zahtev za grejanjem i paljenjem gorionika.

ZIMSKI REŽIM

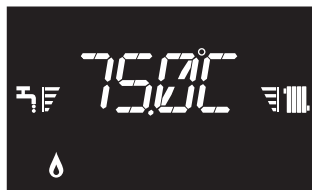

LETNJI REŽIM (samo ako je povezan rezervoar za vodu)

Kotao aktivira tradicionalnu funkciju samo za sanitarnu toplu vodu (DHW). U slučaju rezervoara sa termostatom ili aktivnog zahteva za sanitarnom vodom, na displeju se prikazuje temperatura protoka iz kotla. U slučaju rezervoara sa sondom, prikazuje se temperatura vode uskladištene u rezervoaru.

LETNJI REŽIM



8.3 Zadavanje temperature grejanja



first press



drugi pritisak
podesite vrednost zadatog grejanja u koracima od 0,5 °C

Ako nijedno dugme nije pritisnuto 5 sekundi, podešena vrednost se pretpostavlja kao nova zadata vrednost grejanja.

8.4 Zadavanje temperature grejanja sa spoljnom sondom

Sa povezanom eksternom sondom (opciono) i aktiviranom termoregulacijom (parametar **P4** → P418=1), sistem automatski bira vrednost temperature potisa, koji brzo prilagođava sobnu temperaturu prema varijacijama spoljne temperature.

Promena zadate vrednosti grejanja



Korekcija zadate vrednosti je u opsegu (-5 ÷ +5 °C)

Sa parametrom **P4** → P418=0 kotao radi sa fiksnom temperaturom.

8.5 Regulacija temperature sanitarne vode

SLUČAJ A: samo grejanje bez povezanog spoljnog rezervoara za vodu – regulacija nije primenljiva

SLUČAJ B: samo grejanje sa spoljnim rezervoarom za vodu upravljanim putem termostata – regulacija nije primenljiva

SLUČAJ C: samo grejanje sa spoljnim rezervoarom za vodu (dodatni komplet dostupan na zahtev) upravljanim putem temperature sonde – za podešavanje temperature sanitarne tople vode uskladištene u rezervoaru, postupite na sledeći način:



first press



drugi pritisak
podesite vrednost zadatog tople vode u koracima od 0,5 °C

Ako se nijedno dugme ne pritisne 5 sekundi, podešena vrednost se pretpostavlja kao nova zadata vrednost TSV.

8.6 Sigurnosni prekid rada

Ako dođe do problema prilikom paljenja ili anomalija u funkcionisanju, kotao će izvršiti „SIGURNOSNI STOP“. Na displeju se pojavljuje šifra greške. Za detalje pročitajte "5.12 Signalizacija i nepravilnosti".

Funkcija deblokade

Obratite se lokalnoj tehničkoj podršci ako pokušaji otključavanja ne aktiviraju redovan rad.

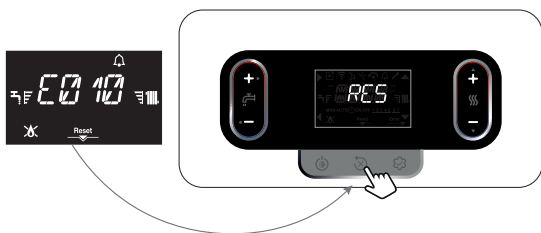

8.7 Privremeno isključenje

U slučaju privremene odsutnosti (vikendi, kratki izleti, itd.) postavite status kotla na OFF.

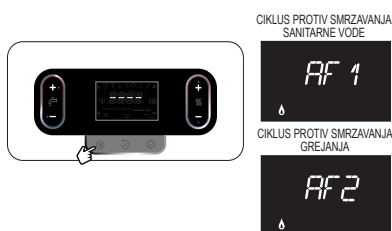

Dok su napajanje i dovod goriva aktivni, sistem je zaštićen sistemima:

- **ciklus protiv smrzavanja:** funkcija se pokreće ako temperatura koju detektuje sonda potisa padne ispod 5°C. U ovoj fazi se generiše zahtev za grejanjem paljenjem gorionika na minimalnoj snazi, koja se održava sve dok temperatura potisnog voda ne dostigne 35°C; ekran prikazuje AF2
- **ciklus protiv smrzavanja TSV (samo sa rezervoarom za vodu sa sondom):** funkcija se aktivira ako temperatura detektovana sondom u rezervoaru za vodu padne ispod 5°C. U ovoj fazi se generiše zahtev za grejanjem paljenjem gorionika na minimalnoj snazi, koja se održava sve dok temperatura potisnog voda ne dostigne 55°C; ekran prikazuje AF1
- **anti-blokada pumpe:** pumpa se aktivira svaka 24 sata odmora u trajanju od 30 sekundi.

8.8 Isključivanje na duži period

Nekorističenje kotla tokom dužeg perioda uključuje sprovođenje sledećih operacija:

- postaviti kotao u OFF
- glavni prekidač sistema prebacite u položaj "isključeno"
- zatvorite slavine za gas i vodu kako sistema za grejanje, tako i sanitarnog sistema.

U tom slučaju se deaktiviraju sistemi protiv smrzavanja i blokade. Ispraznite sistem grejanja i sanitarne vode ako postoji opasnost od smrzavanja.

8.9 Funkcija zaključavanja tastature

Za zaključavanje tastature

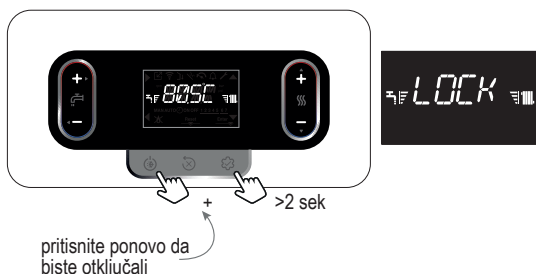

U prisustvu anomalije, taster 2 ostaje aktivan kako bi se omogućilo resetovanje alarma.

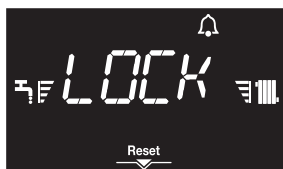

8.10 Istorija alarma

Istorija alarma je aktivna sa parametrom P7 → P701=1 (SERVIS). Alarmi se mogu videti na sledeći način:

- manji INFO (od I039 do I043), hronološkim redom, od najnovijeg do najstarijeg, maksimalno 5 alarma.

Kada se isti alarm pojavi nekoliko puta za redom, on se pohranjuje samo jednom.

Da biste resetovali alarm, pratite uputstva data u paragrafu "8.6 Sigurnosni prekid rada".

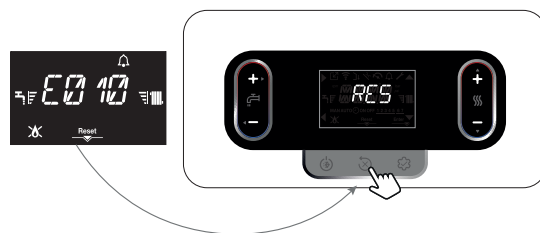



8.11 Meni za POVEZIVANJE

Pre povezivanja uređaja „Hi, Comfort T300 ili K100“, potrebno je pravilno podesiti P801=2 (u meniju P8 POVEZIVANJE) kako bi se izbegli problemi sa komunikacijskim greškama kao što je navedeno u nastavku.

Daljinsko upravljanje kotlom može se obaviti putem:

- **Wi-Fi ključ**

Kada je ključ (Hi, Comfort K100) prisutan i prepoznat, ikona  svetli, a ako je povezan sa mrežom, fiksna ikona  takođe svetli (ako taster nije povezan, ikona treperi).

U meniju INFO pod I036 (RADIO SIGNAL), može se prikazati jačina radio signala (0 = veoma slabo, 1 = slabo, 2 = dobro, 3 = odlično, 4 = veoma dobro).

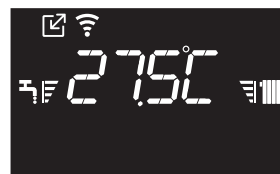

ili

- **Modbus daljinsko upravljanje (Hi, Comfort T300)**

Čak i kada je Hi, Comfort T300 povezan, interfejs kotla nastavlja da radi. Moguće je izmeniti vrednost nekih parametara i sa T300 i sa interfejsa kotla, u ovom drugom slučaju Hi, Comfort T300 može da signalizira poruku NESAGLASNOST PARAMETARA: izaberite opciju T300 da biste vratili prethodnu vrednost izmenjenog parametra ili GP da biste potvrdili izvršenu promenu.

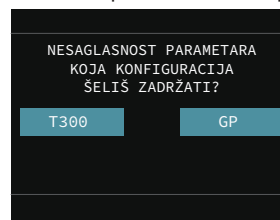

Napomena: Parametri koji se odnose na funkcije BUZZER i KONTROLA SAGOREVANJA ne mogu se menjati sa T300.

Takođe je moguće aktivirati daljinsko upravljanje putem OpenTherm hronotermostata:

Daljinski upravljači Hi, Comfort T300 i K100 ne mogu se istovremeno povezati sa kotlom, dok, ako se koriste pojedinačno, mogu koegzistirati sa daljinskim upravljačem T100.

Napomena: daljinski upravljač T100 ne može se povezati sa kotlom ako je sistem hibridni (prisustvo toplotne pumpe).

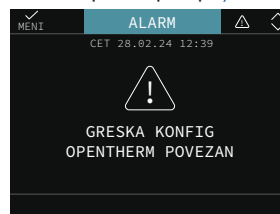

9 OPŠTI DEO

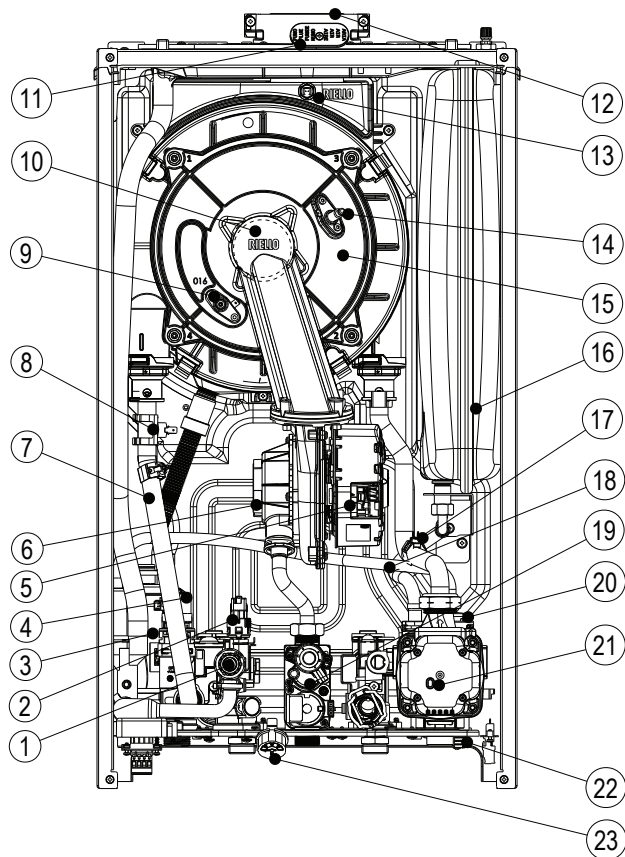

Izgled kotla

1. Sigurnosni ventil
2. Prenosnik pritiska
3. Sifon
4. Trokraki ventil
5. Ventilator
6. Mixer
7. NTC sonda potisa
8. Limitni termostat
9. Elektroda za kontrolu plamena/senzor jonizacije
10. Gorionik
11. Čep za analizu sagorevanja
12. Odvod dimnih gasova
13. Sonda dimnih gasova
14. Elektroda za paljenje
15. Izmenjivač
16. Ekspanziona posuda
17. NTC sonda povrata
18. Cev za odzračivanje
19. Gasni ventil
20. Ventil za odzračivanje
21. Pumpa
22. Slavina za pražnjenje
23. Manometar

Ukupne dimenzije

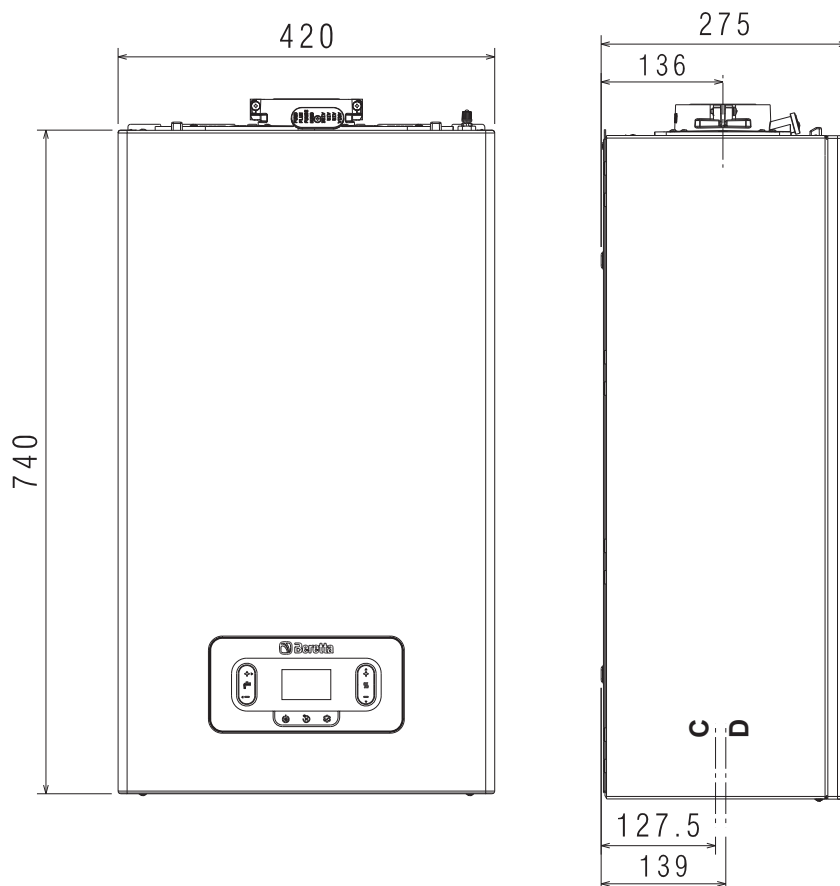

	Masa
20R	28 kg
30R	29 kg

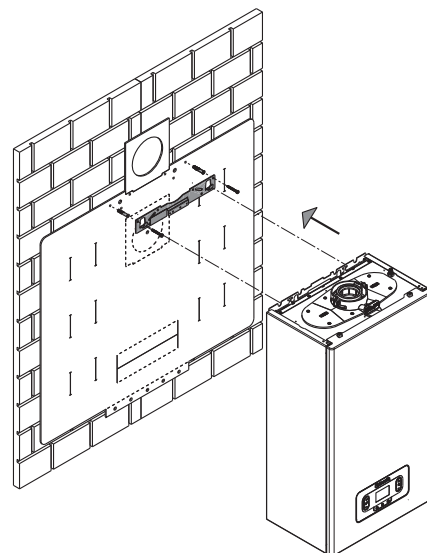
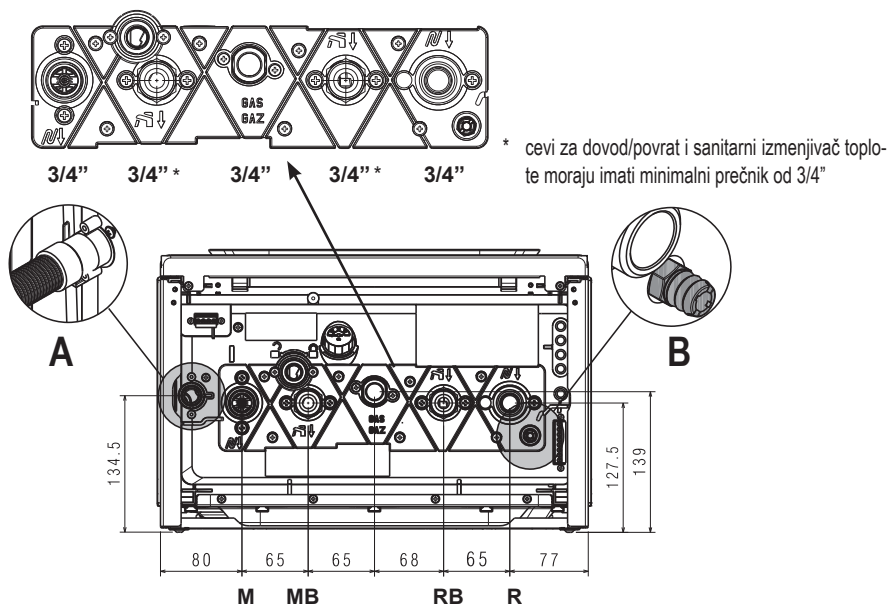

C	voda
D	gas

Šablon za ugradnju i hidraulički priključci



A	B
sifonski odvod sigurnosni ventil	slavina za pražnjenje sistema

! Ako rezervoar za vodu nije povezan, OBAVEZNO je, pomoću odgovarajućeg priključka/cevi, povezati dovod i povrat rezervoara za vodu međusobno.

		
MOMENT	Ø 3/4"	35Nm
	Ø 1/2"	25Nm

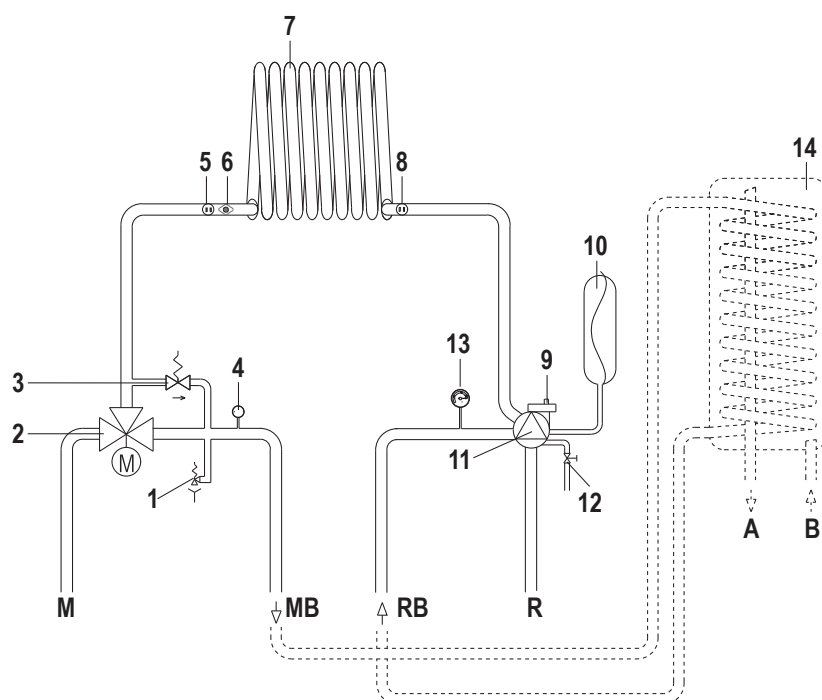

Hidraulički krug

- M Potis grejanja
- R Povrat grejanja
- MB Potis ka eksternom bojleru
- RB Povrat iz eksternog bojlera
- A Izlaz tople vode
- B Ulaz hladne vode
- 1 Sigurnosni ventil
- 2 Trokraki ventil
- 3 Automatski by-pass
- 4 Prenosnik pritiska
- 5 Sonda potisa
- 6 Limitni termostat
- 7 Primarni izmjenjivač
- 8 Sonda povrata
- 9 Donji ventil za odzračivanje
- 10 Ekspanziona posuda
- 11 Pumpa
- 12 Slavina za pražnjenje
- 13 Manometar
- 14 Bojler (dodatna oprema na zahtev)

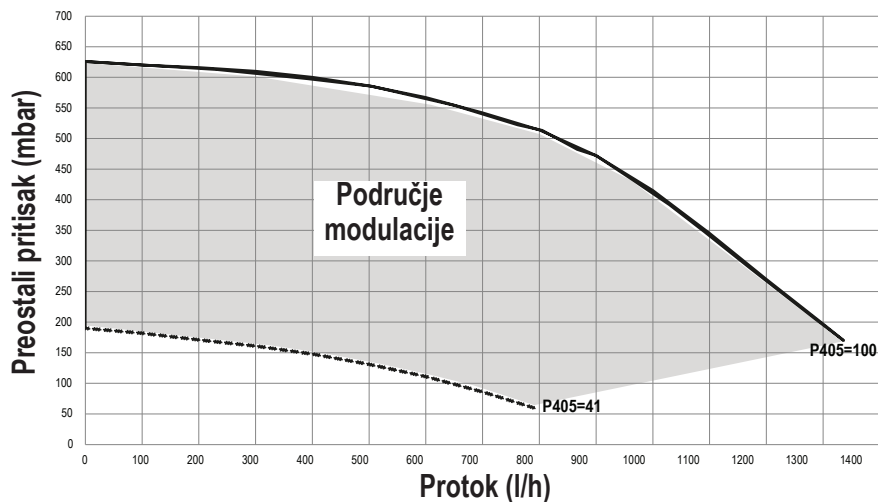

Preostali pritisak i deblokada cirkulatora

Kotao je opremljen visoko efikasnom modulacionom pumpom koja je već spojena hidraulički i strujno, a nje-ne performanse prikazane su na dijagramu.

Motor cirkulatora je opremljen dvo-bojnim LED indikatorom koji pruža informacije o stanju pumpe (pogledajte tabelu).

Proverite ispravnost vrednosti napona napajanja kotla. Ako je vrednost ispravna, isključite napajanje na najmanje 5 sekundi, a zatim ga ponovo uključite. Ako blokada i dalje postoji, zamenite cirkulator.

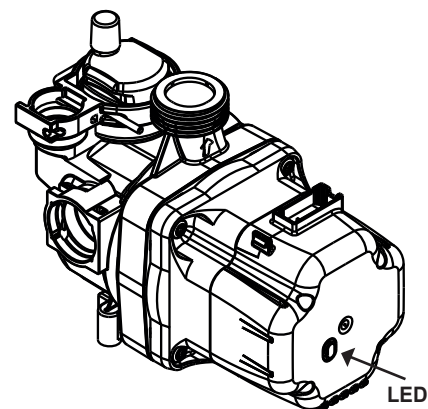

LED	Opis
zeleno	Pumpa radi normalno
crveno	Greška pumpe: blokiran rotor, nizak napon, elektronski kvar
ISKLJUČENO	Pumpa ISKLJUČENA: nema napajanja ili je u režimu pripravnosti

Šemaožičenja

GP02: Ploča za regulaciju i kontrolu sagorevanja

SCxx: Kontrolni panel

X1-X29: Konektori (X4 - X10 - X11 dodatna oprema)

TR3: Transformator za paljenje

F: Osigurač 3.15A T

E.A.: Elektroda za paljenje

E.R.: Elektroda za kontrolu plamena

V.T.: Ventilator 325 Vdc

T.P.: Transduktor pritiska

P (power): Pumpa 325 Vdc

P (Lin Bus): Pumpa signal Lin Bus

3V: Servomotore 3 krakog ventila

V.G.: Motor gasnog ventila 24 Vdc

V.G. (snaga): Napajanje gasnog ventila 24 Vdc

T.L.A.: Limitni termostat vode

S.F.: Sonda dimnih gasova

S.M.: Sonda potisa primarnog kruga

S.R.: Sonda povrata primarnog kruga

M4: Priključni blok za spoljne veze:

Termostat bojlera ili Pos - sonda bojlera

CE4: Priključak za spoljne veze:

(- A B +) Bus 485

CE8: Konektor za spoljne veze (dodatna oprema)

TBT: Termostat za nisku temperaturu

TA: Sobni termostat (kontakt bez napona)

OT +: Open therm

SE: Spoljna sonda

		DODATNA OPREMA
	X4	L-N grejači protiv smrzavanja
	CE8	TA: (sobni termostat)
	CE8	OT+
	CE8	SE: (spoljna sonda)
	X10	Daljinski alarm
	X11	Ventil zone ili dodatna pumpa
	CE8	TBT: Termostat za niske temperature



U slučaju konfiguracije kotao + eksterni bojler sa sondom (SLUČAJ C), prespojite ulaz TERM BOLL na priključnici M4.

NOTA : LA POLARIZZAZIONE L-N E' CONSIGLIATA

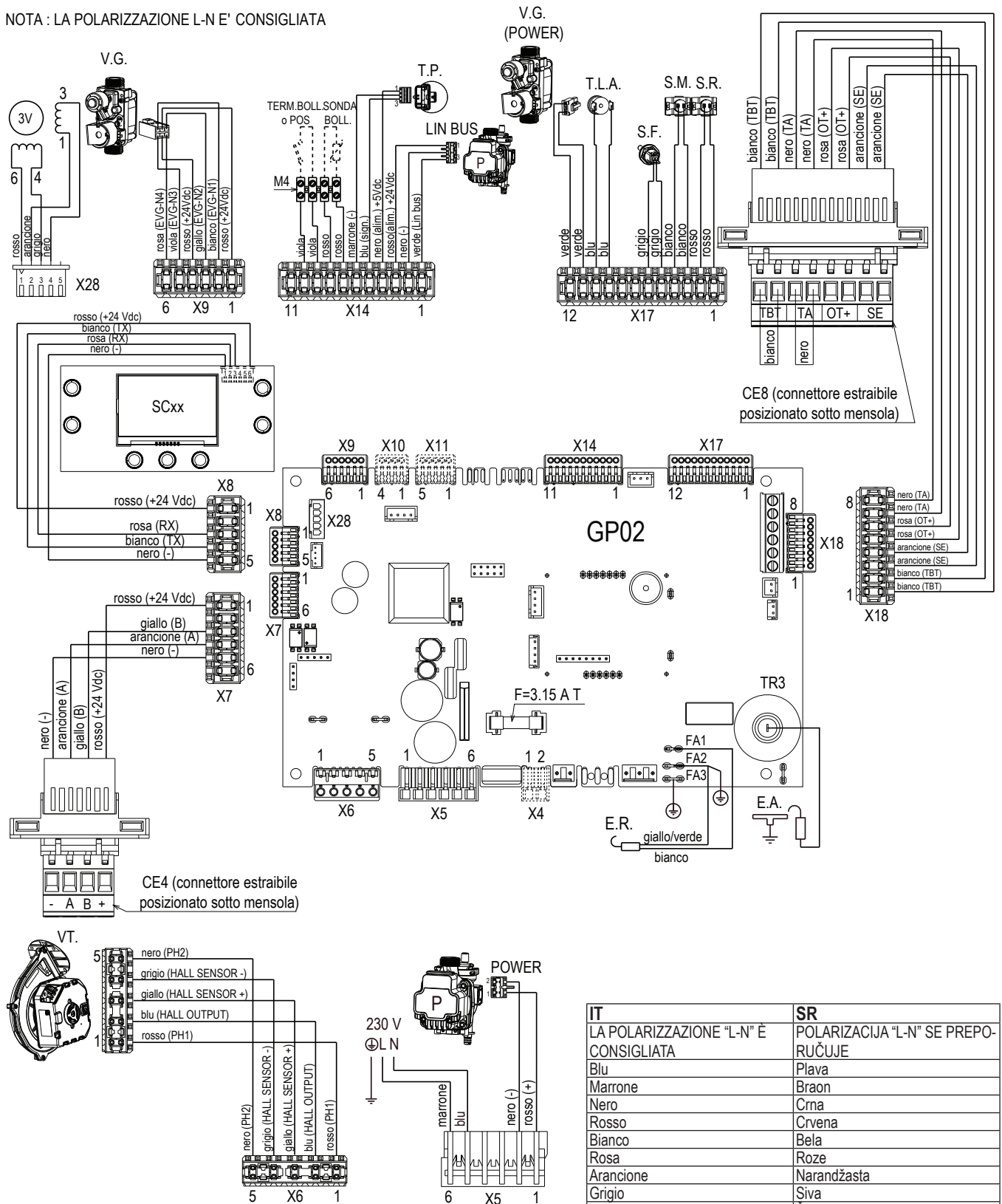

IT	SR
LA POLARIZZAZIONE "L-N" È CONSIGLIATA	POLARIZACIJA "L-N" SE PREPORUČUJE
Blu	Plava
Marrone	Braon
Nero	Crna
Rosso	Crvena
Bianco	Bela
Rosa	Roze
Arancione	Narandžasta
Grigio	Siva
Giallo	Žuta
Viola	Ljubičasta
Verde	Zelena

Konfiguracija dimovoda

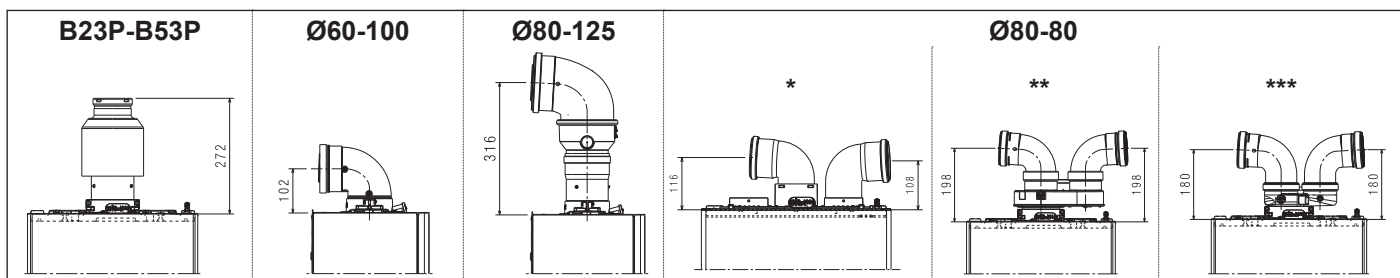

*	odvojeni sistem
**	adapter sa Ø60-100 na Ø80-80
***	kompaktni adapter sa Ø60-100 na Ø80-80

Maksimalna dužina cevi ø 80 mm

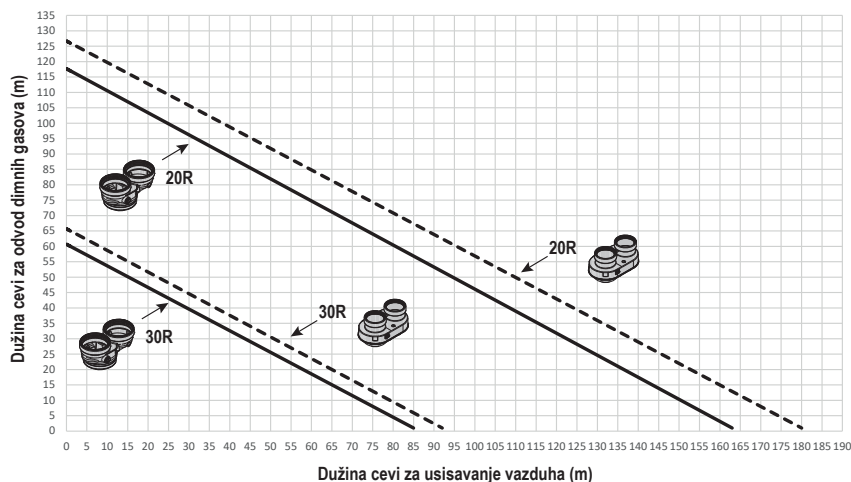

	adapter sa Ø60-100 na Ø80-80
	Odvojeni sistem pomoću priključnog kompleta za odvojeni sistem Ø80 (dodatna oprema) - (fig. A-2) str. 9
	kompaktni adapter sa Ø60-100 na Ø80-80

Tabela konfiguracije dimovoda

Tip dimovoda	Prečnik (Ø - mm)	20R		30R		Pad pritiska (m)		Prečnik kroz zid (Ø - mm)		
		dužina maksimalna (m)	dužina minimalna (m)	dužina maksimalna (m)	dužina minimalna (m)	koleno 45°	koleno 90°			
vertikalni priključak sa Ø60-100 na Ø80	80	120	0,50	60	0,50	1	1,5	-		
koleno 90° Ø60-100	60-100	horizontalni	10	horizontalni	0,85	horizontalni	8	horizontalni	0,85	105
		vertikalni	11	vertikalni	2	vertikalni	9	vertikalni	2	
koleno 90° Ø80-125	80-125	adapter sa Ø60-100 na Ø80-125	25	0,85	20	0,85	1	1,5	130	
adapter vertikalnog kolektora Ø60-100										
adapter sa Ø60-100 na Ø80-80	80-80	75+75	0,50	39+39	0,50	1	1,5	-		
Odvojeni sistem pomoću kompleta za odvojeni sistem Ø80 (dodatna oprema)										
kompaktni adapter sa Ø60-100 na Ø80-80	80-80	69+69	0,50	36+36	0,50	1	1,5	-		

10 Postavljanje lozinke, pristup i izmena parametara

Pritiskom na tastere = lagano: povećavanje vrednosti jednu po jednu jedinicu;
duže: brže unapred

U uputstvu, kad god je potrebno
- unesite lozinku za pristup parametrima
- izabrati, modifikovati i/ili potvrditi parametre.

Pratite relevantne sekvence - pogledajte tabelu - za hitnije mere



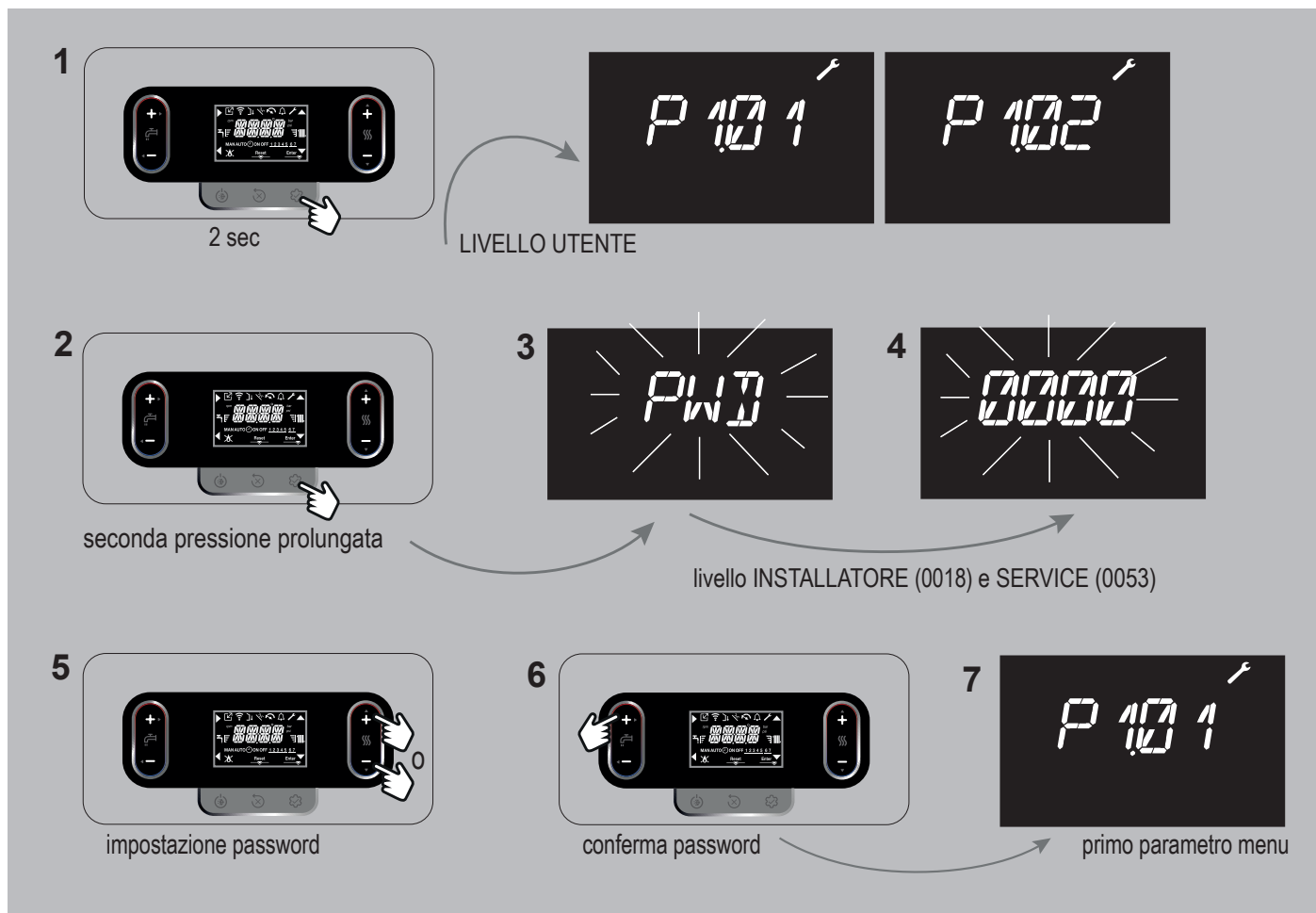



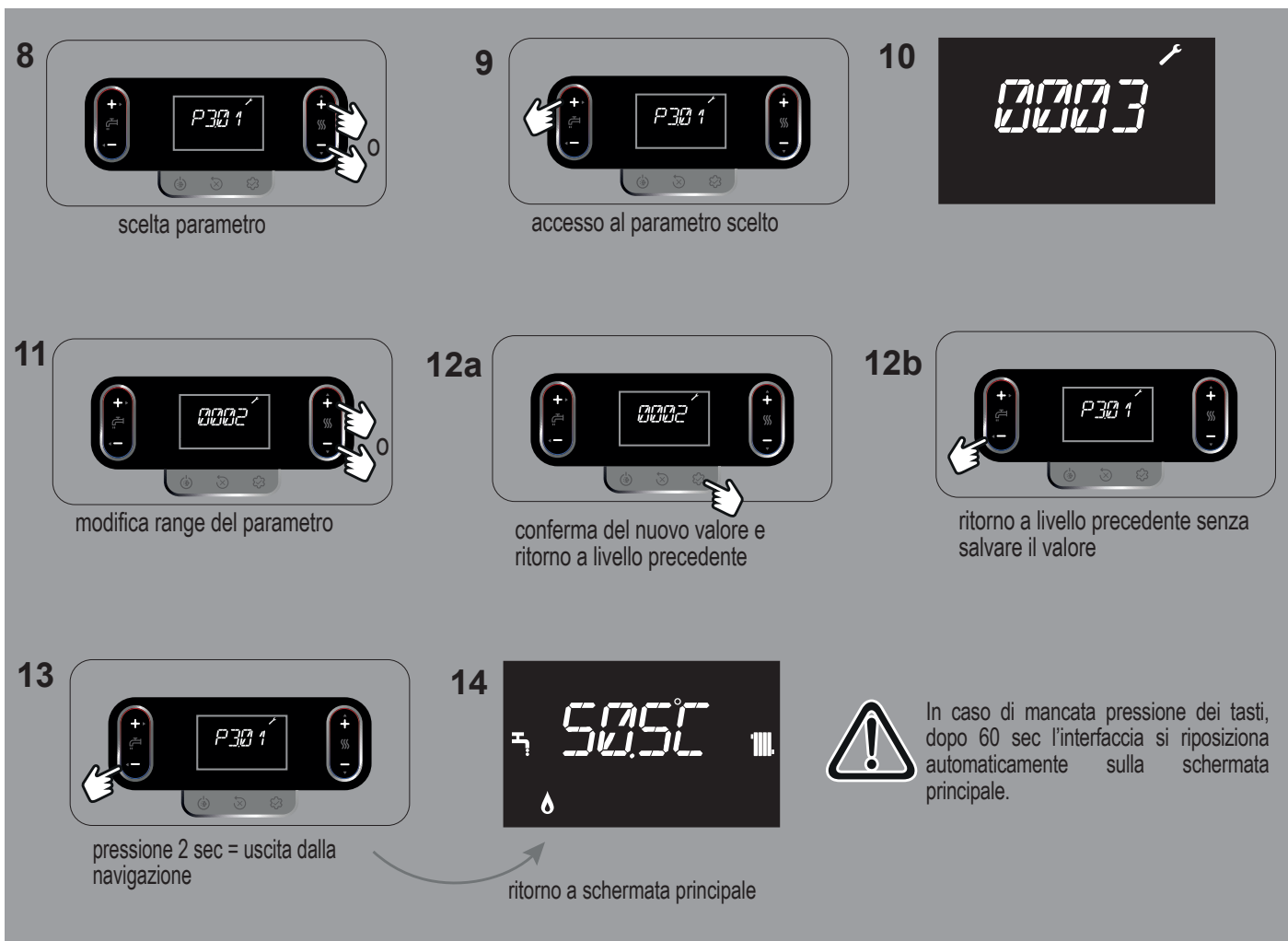



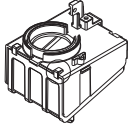

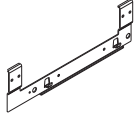

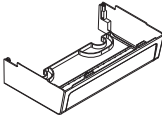



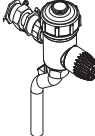

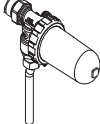
Akcije	Sekvenca
ubacivanje lozinke	tačke 1 - 7
odabir parametra	tačke 8-10
izmeni i potvrdi parametar	tačke 11-12a
izlaz bez čuvanja	tačka 12b
povratak na glavni ekran	tačka 13

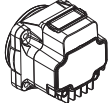

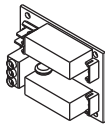
1	2	3	4	5	6	7
2 sek KORISNIČKI NIVO	drugi dugi pritisak	NIVO INSTALATERA (0018) i SERVIS		postavljanje lozinke	potvrda lozinke	prvi parametar menija

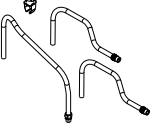

8	9	11	12a	12b	13	14	
odabir parametra	pristup izabranom parametru	modifikacija opsega parametara	potvrda nove vrednosti i povratak na prethodni nivo	vratite se na prethodni nivo bez čuvanja vrednosti	pritisak > 2 sek = izlaz iz navigacije	povratak na glavni ekran	Ako se tasteri ne pritisnu, nakon 60 sekundi interfejs se automatski menja na glavnom ekranu.

Accessori Accessories	Novità New	
Descrizione/Description Filtro aria/Air Filter		
Traversa per installazione incasso/Crossbar for in-wall installation		
Copertura raccordi inferiore/Hydraulic low fittings cover		
Kit rampe di sostituzione DIN vs Beretta/Crossover kit DIN (vs Beretta)		
Filtro magnetico compatto/ Compact magnetic filter		
Addolcitore compatto/Compact polyphosphate dispenser		
Circolatore alta prevalenza 7 m/High residual pump 7m		
Scheda BE09 con doppio relé multifunzione/BE09 interface with double multifunction relays		
Chiavetta Hi, Comfort T300 - Hi, Comfort K100 / Smart key Hi, Comfort T300 - Hi, Comfort K100		
Resistenze antigelo -15°C/Antifreeze heaters -15°C		

Via Risorgimento, 23/A
23900 LECCO -Italy

info@berettaboilers.com
www.berettaheating.com



Budući da je kompanija stalno angažovana na kontinuiranom unapređenju svoje proizvodnje, estetske i dimenzionalne karakteristike, tehnički podaci, oprema i pribor mogu biti podložni varijacijama.