

IDRA BV
200-1000

 **Beretta**

Via Risorgimento, 13 - 23900 Lecco (LC) - Italie
www.berettaboilers.com

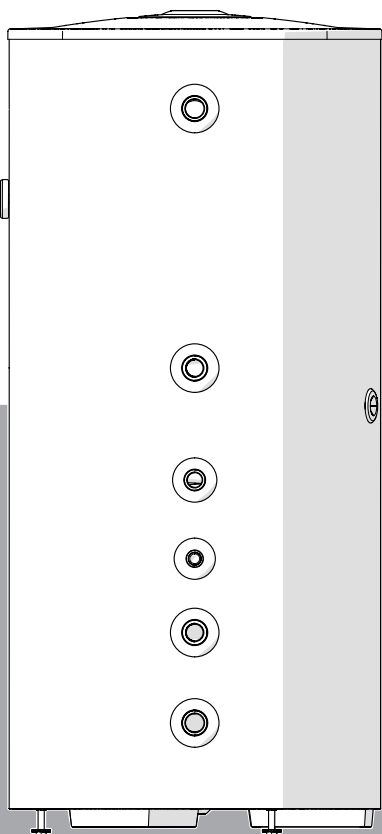

NOTICE INSTALLATEUR NOTICE UTILISATEUR

GAMME

MODÈLE	CODE
IDRA BV 200	20101895
IDRA BV 300	20101897
IDRA BV 430	20101899
IDRA BV 550	20101900
IDRA BV 800	20101901
IDRA BV 1000	20101902

Ces symboles sont utilisés dans certaines parties de cette notice :



ATTENTION = actions nécessitant des précautions particulières et une préparation adéquate.



INTERDICTION = actions NE DEVANT EN AUCUN CAS être accomplies.

Dans un souci constant d'amélioration de toute sa production, l'Entreprise se réserve le droit d'apporter toutes modifications jugées nécessaires aux caractéristiques esthétiques et dimensionnelles, aux données techniques, aux équipements et aux accessoires.

1 STRUCTURE, DIMENSIONS ET RACCORDS

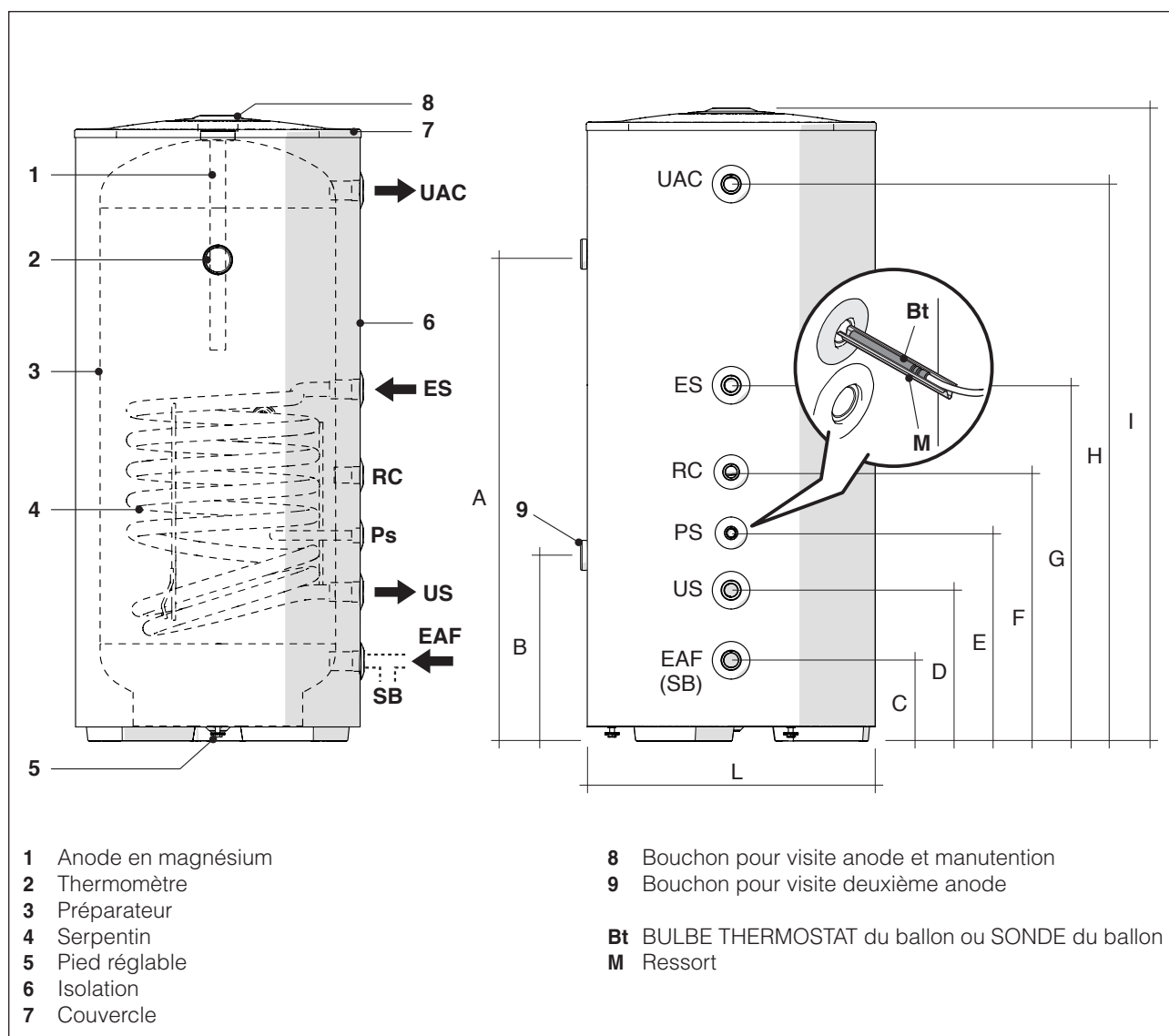

2

DESCRIPTION	IDRA BV						
	200	300	430	550	800	1000	
UAC	Sortie eau chaude sanitaire			1"F		1"1/4M	Ø
ES	Entrée échangeur		1"F			1"1/4F	Ø
RC	Recirculation sanitaire			3/4"F		1"M	Ø
US	Sortie échangeur		1"F			1"1/4F	Ø
EAF (SB)	Entrée d'eau froide sanitaire (Vidange préparateur)			1"F		1"1/4M	Ø
Ps	Doigt de gant pour sondes						Ø/L
A	1025	1495	1305	1645	1470	1695	mm
B						550	mm
C	170	170	205	205	75	75	mm
D	315	315	405	405	355	355	mm
E	435	435	555	555	600	600	mm
F	565	805	780	780	825	910	mm
G	745	965	1005	1005	1125	1125	mm
H	1170	1670	1440	1785	1705	2030	mm
I	1330	1830	1630	1980	1835	2165	mm
L	605	605	755	755	1000	1000	mm

Il est conseillé d'installer sur le départ et le retour, des vannes d'isolation.

⚠ Pendant la phase de remplissage/charge du préparateur, vérifier l'étanchéité des joints.

2 DONNÉES TECHNIQUES

DESCRIPTION	IDRA BV						
	200	300	430	550	800	1000	
Type de préparateur	Vitrifié						
Position du préparateur	Verticale						
Montage échangeur	Verticale						
Capacité du préparateur	210	304	444	556	735	890	l
Diamètre du préparateur avec isolation	605		755		1000		mm
Diamètre du préparateur sans isolation	500		650		790		mm
Hauteur avec isolation	1330	1830	1630	1980	1835	2165	mm
Épaisseur de l'isolation	50			100			mm
Diamètre/longueur de la 1re anode en magnésium	26/500		33/450		33/520	33/450	mm
Diamètre/longueur de la 2de anode en magnésium	-					33/330	mm
Diamètre/longueur des doigts de gant pour sondes	16/175						Ø (mm)
Puissance maximale absorbée							
Primaire à 80-70°C	24	34	52	52	71	71	kW
Primaire à 90-80°C	33	43	66	66	94	94	kW
Contenu eau serpentin	4,8	6,9	9,8		16,30		l
Surface d'échange serpentin	0,78	1,13	1,49		2,47		m ²
Production d'eau sanitaire (ΔT 35°C)							
Primaire à 80°C	590	831	1260	1260	1700	1700	l/h
Primaire à 90°C	810	1070	1600	1600	2300	2300	l/h
Pression maximale d'utilisation serpentin	10						bars
Débit spécifique en 10 minutes	35	50	66	75	100	135	l/min
Déperditions thermiques	58	68	73	84	93	98	W
Pression maximale d'utilisation du préparateur	10			7			bars
Température max. de service	99						°C
Poids net avec isolation	68	91	121	142	182	207	kg
Classe efficacité énergétique	B	B	B	B	B	B	

⚠ Le ballon **IDRA BV** n'est pas équipé d'un circulateur de charge qui doit être adéquatement dimensionné et monté dans l'installation.

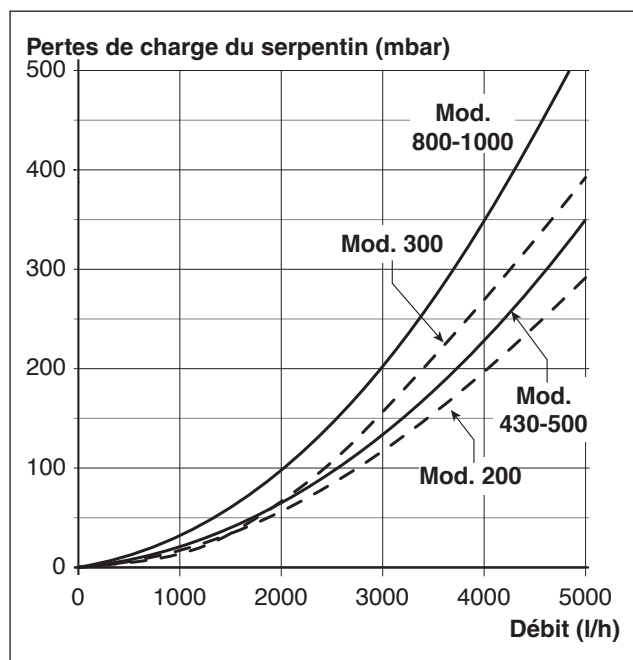

3 DÉMONTAGE DU REVÊTEMENT

MODÈLES IDRA BV 800 à 1000

Pour faciliter le passage par la porte de la chaufferie, on peut démonter le revêtement et les coquilles de l'isolation. Pour ce faire :

- Enlever le couvercle (1) en dévissant les vis et le couvercle supérieur (2)
- Enlever les protections (3) des manchons
- Ouvrir la charnière de la protection en plastique (4)
- Couper les feuillards (5)
- Séparer les coquilles d'isolation (6).

Pour le remontage, refaire ces mêmes opérations en sens inverse.

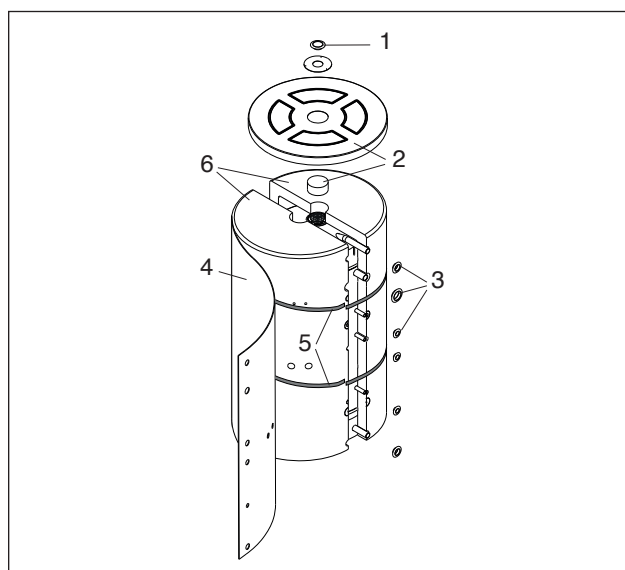

⚠ Ne pas oublier de bien fermer les coquilles d'isolation (7) avec des feuillards avant de mettre la protection plastique ; au besoin, utiliser un tendeur de feuillard manuel.

4 LOCAL D'INSTALLATION DU PRÉPARATEUR

Les préparateurs **Beretta IDRA BV** peuvent être installés dans tous les locaux dans lesquels il n'est pas nécessaire que les appareils aient un degré de protection électrique supérieur à IP X0D.

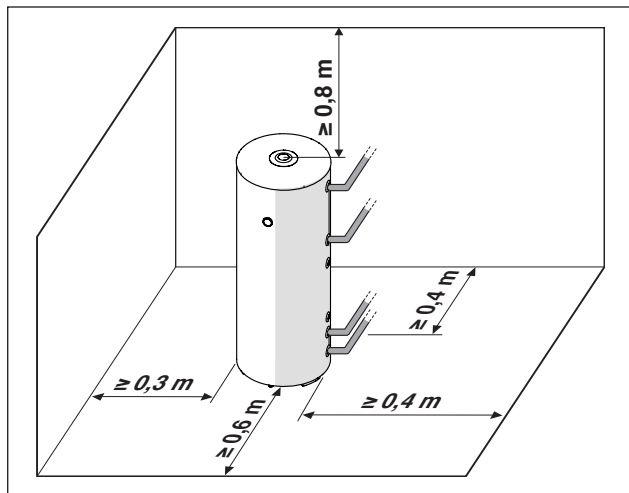

 Respecter les distances minimales pour l'entretien et le montage.

Si la surface de pose n'est pas parfaitement plane, régler les pieds d'appui.

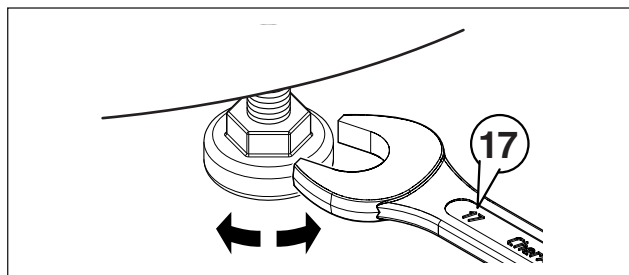

5 MONTAGE SUR DES INSTALLATIONS ANCIENNES OU À MODERNISER

Quand on installe les ballons **Beretta IDRA BV** sur des installations anciennes ou à moderniser, vérifier que :

- L'installation est équipée des organes de sécurité et de contrôle conformes aux normes spécifiques
- L'installation a été lavée, qu'elle est exempte de boues et d'incrustations et qu'elle a été désaérée ; vérifier aussi les joints hydrauliques
- On a prévu un système de traitement en cas d'eau d'alimentation/d'appoint particulière (les valeurs indiquées dans le tableau peuvent servir de valeurs de référence).

VALEURS DE RÉFÉRENCE

	6-8
pH	6-8
Conductivité électrique	< 200 µS/cm (25 °C)
ions chlore	< 50 ppm
ions acide sulfurique	< 50 ppm
Fer total	< 0,3 ppm
Alcalinité M	< 50 ppm
Dureté totale	< 35 °F
ions soufre	aucun
ions ammoniac	aucun
ions silicium	< 30 ppm

6 ENTRETIEN

Avant d'effectuer toute opération d'entretien :

- Couper l'alimentation électrique du préparateur et du générateur couplé, en mettant l'interrupteur général de l'installation ainsi que l'interrupteur principal du panneau de commande (si présent) sur « Arrêt »
- Fermer les dispositifs d'arrêt de l'installation sanitaire
- Vidanger le circuit secondaire du préparateur.

7 NETTOYAGE ET DÉMONTAGE DES COMPOSANTS INTERNES

EXTÉRIEUR

On doit nettoyer le revêtement du préparateur avec des chiffons humectés d'eau savonneuse.



N'utiliser ni produits abrasifs ni essence ou trichloréthylène.

INTÉRIEUR

Extraction et vérification de l'anode en magnésium

- Enlever le couvercle (1) (sur les modèles 800 et 1000, il faut dévisser les vis), l'isolation (2) et avec une clé spéciale dévisser le bouchon porte-anode (3)
- Vérifier le degré d'usure de l'anode en magnésium ; la remplacer si nécessaire.

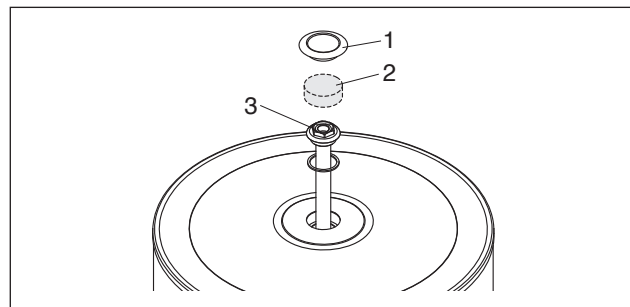

MODÈLES IDRA BV 800 - 1000

Extraction et vérification de la seconde anode en magnésium

- Retirer le bouchon (5) et, à l'aide d'une clé, dévisser le bouchon porte-anode (6).
- Vérifier le degré d'usure de l'anode en magnésium ; la remplacer si nécessaire.

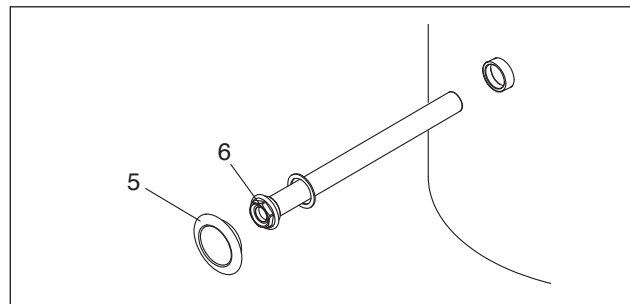

Une fois le nettoyage terminé, remonter tous les composants en refaisant les opérations indiquées en sens inverse. **REMARQUE :** le couple de serrage du bouchon porte-anode devra être de 25-30 N x m.

8 RECYCLAGE ET ÉLIMINATION

Au terme de son cycle de vie, le préparateur ne doit pas être jeté dans l'environnement. Il doit être éliminé de manière correcte, conformément aux normes en vigueur.