

MYNUTE BOILER EVO X B

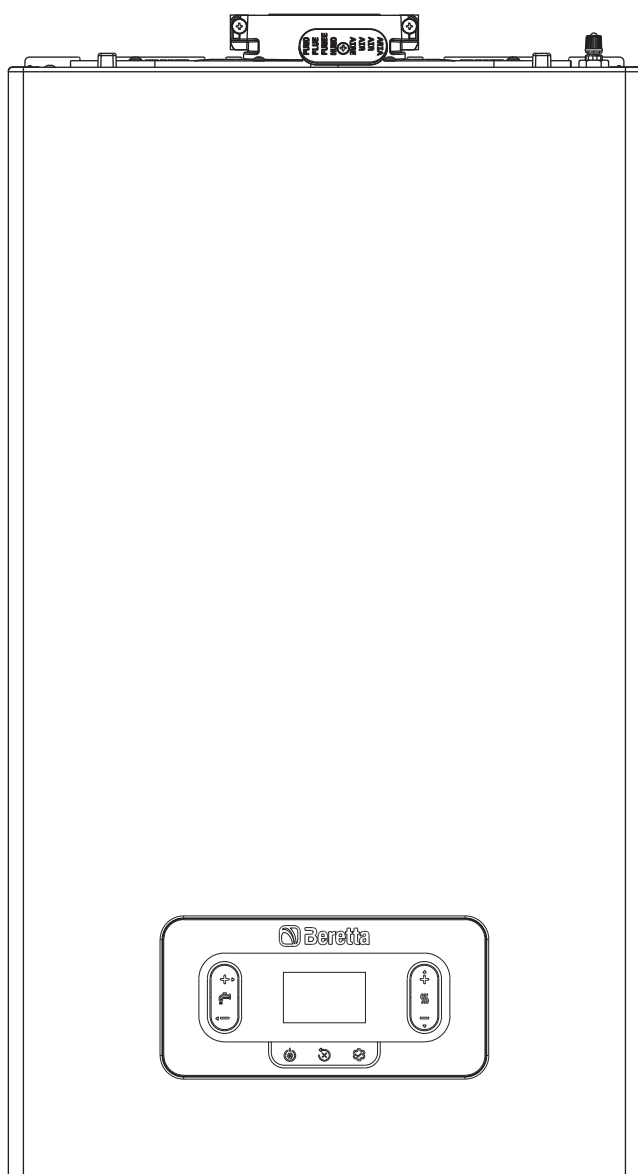

EN

INSTALLER AND USER MANUAL

RO





MANUAL DE INSTALARE SI UTILIZARE

PL

INSTRUKCJA OBSŁUGI I INSTALACJI
KOTŁA GAZOWEGO

ES

MANUAL DEL INSTALADOR Y USUARIO

EN		
1	Warnings and safety 	3
2	Description	3
3	Technical data	4
4	Installation	7
5	Commissioning	12
6	Maintenance and cleaning	18
7	Control panel 	24
8	User instructions 	25
9	General section	103
10	Setting password, access and parameter modification 	110

MYNUTE BOILER EVO X B boiler complies with basic requirements of the following Directives:





- Regulation (UE) 2016/426
- Efficiency directive: Article 7(2) and Annex III of directive 92/42/EEC
- Electromagnetic compatibility directive 2014/30/EU
- Low-voltage directive 2014/35/EU
- Directive 2009/125/EC Ecodesign for energy-using appliances
- Regulation (EU) 2017/1369 Energy labeling
- Delegated Regul. (EU) No. 811/2013
- Delegated Regul. (EU) No. 813/2013
- UNI/TS 11854 standard.



 **WARNING**
This instructions manual contains data and information for both the user and the installer. Specifically, note that the user, for the use of the appliance, must refer to chapters: Warnings and safety • Commissioning • Maintenance.

 The user must not perform operations on the safety devices, replacing parts of the product, tamper with or attempt to repair the appliance. These operations must be entrusted exclusively professionally qualified personnel.

 The manufacturer is not liable for any damage caused by the non-observance of the above and/or the failure to comply with the regulations.

RO		
1	Avertismente și măsuri de siguranță 	28
2	Descriere	28
3	Date tehnice	29
4	Instalare	32
5	Punerea în funcțiune	37
6	Întreținere și curățare	44
7	Panou de comandă 	49
8	Instrucțiuni de utilizare 	50
9	Secțiunea generală	103
10	Introducerea password, accesul și modificarea parametrilor 	110

Centrala termică MYNUTE BOILER EVO X B respectă cerințele de bază ale următoarelor directive:





- Regulamentul (UE) 2016/426
- Directiva de eficiență: Articolul 7(2) și anexa III din directiva 92/42/CEE
- Directiva de compatibilitate electromagnetică 2014/30/EU
- Directiva 2014/35/UE privind echipamentele de joasă tensiune
- Directiva 2009/125/UE privind cerințele de proiectare ecologică aplicabile aparatelor consumatoare de energie
- Regulamentul (UE) 2017/1369 Etichetarea energiei
- Reglementare delegată (UE) nr. 811/2013
- Reglementare delegată (UE) nr. 813/2013
- Standardul UNI/TS 11854.



 **AVERTISMENT**
Prezentul manual de instrucțiuni conține date și informații destinate atât utilizatorului, cât și instalatorului. În mod specific, rețineți că utilizatorul, pentru utilizarea aparatului, trebuie să se refere la capitole: Avertismente și măsuri de siguranță • Punerea în funcțiune • Întreținere.

 Utilizatorul nu trebuie să intervină asupra dispozitivelor de siguranță și nici să înlocuiască părți ale produsului, să desfacă sau să încerce să repare aparatul. Aceste operații trebuie să fie încredințate exclusiv unor persoane calificate profesional.

 Producătorul nu își asumă răspunderea pentru eventualele daune cauzate de nerespectarea indicațiilor de mai sus și/sau a normelor în vigoare.

PL		
1	Ostrzeżenia i bezpieczeństwo 	53
2	Opis	53
3	Dane techniczne	54
4	Montaż	57
5	Uruchomienie kotła	62
6	Konserwacja i czyszczenie	69
7	Panel sterowania 	74
8	Instrukcje użytkownika 	75
9	Rozdział ogólny	103
10	Ustawianie hasła, dostęp i modyfikacja parametrów 	110

Kocioł MYNUTE BOILER EVO X B spełnia podstawowe wymagania następujących dyrektyw:





- Rozporządzenie (UE) 2016/426
- Dyrektywa w sprawie wymogów sprawności kotłów: artykuł 7(2) i załącznik III dyrektywy 92/42/EWG;
- Dyrektywa 2014/30/WE w sprawie kompatybilności elektromagnetycznej
- Dyrektywa niskonapięciowa 2014/35/WE
- Dyrektywa 2009/125/EC dotycząca wymogów ekoprojektowania dla produktów związanych z energią
- Rozporządzenie (UE) 2017/1369 Etykietowanie energetyczne
- Rozporządzenie deleg. (UE) nr 811/2013
- Rozporządzenie deleg. (UE) nr 813/2013
- UNI/TS 11854.



 **OSTRZEŻENIE**
Instrukcja zawiera dane oraz informacje zarówno dla użytkowników, jak i dla instalatorów lub serwisantów. Użytkownik urządzenia w szczególności musi zapoznać się z rozdziałami: Ostrzeżenia i bezpieczeństwo • Uruchomienie kotła • Konserwacja.

 Użytkownik nie może wykonywać żadnych operacji na urządzeniach bezpieczeństwa, wymieniać i manipulować częściami i podzespołami kotła, ani przeprowadzać jakichkolwiek robót naprawczych. Czynności te mogą być wykonywane wyłącznie przez Autoryzowany Serwis Beretta.

 Producent nie ponosi odpowiedzialności za żadne szkody spowodowane nieprzestrzeganiem powyższych zaleceń i niestosowaniem się do obowiązujących przepisów.

ES		
1	Advertencias y seguridades 	78
2	Descripción	78
3	Datos técnicos	79
4	Instalación	82
5	Puesta en servicio	87
6	Mantenimiento y limpieza	94
7	Panel de mandos 	99
8	Instrucciones de uso 	100
9	Sección general	103
10	Configuración de password, acceso y modificación de parámetros 	110

La caldera MYNUTE BOILER EVO X B cumple con los requisitos básicos de las siguientes Directivas:

- Reglamento (UE) 2016/426
- Directiva rendimiento: Artículo 7(2) y Anexo III de la Directiva 92/42/CEE
- Directiva compatibilidad electromagnética 2014/30/EU
- Directiva baja tensión 2014/35/UE
- Directiva 2009/125/CE Diseño ecológico para aparatos que consumen energía
- Reglamento (UE) 2017/1369 Etiquetado energético
- Reglam. Delegado (UE) N. 811/2013
- Reglam. Delegado (UE) N. 813/2013
- Norma UNI/TS 11854.



 **ADVERTENCIA**
Este manual contiene datos e información destinados tanto al usuario como al instalador. Específicamente, el usuario debe prestar atención a los capítulos: Advertencias y seguridad • Puesta en servicio • Mantenimiento.

 El usuario no debe intervenir en los dispositivos de seguridad, sustituir partes del producto, alterar o intentar reparar el aparato. Estas operaciones deben solicitarse exclusivamente a personal profesional cualificado.

 El fabricante no es responsable de los eventuales daños causados por el incumplimiento de cuanto anteriormente expresado.

RANGE RATED















EN	This boiler can be adapted to the heat requirements of the system, and in fact it is possible to set the range rated parameter as shown in the specific paragraph. After setting the desired output report the value in the table on the back cover of this manual, for future references.
RO	Această centrală termică poate fi adaptată la cerințele de căldură ale sistemului și, de fapt, este posibil să se seteze parametrul cu valoarea nominală, așa cum se arată în paragraful respectiv. După setarea puterii dorite, reportați valoarea în tabelul de pe coperta din spate a acestui manual, pentru referințe viitoare.
PL	Kocioł może być dostosowany do wymogów cieplnych systemu dzięki możliwości ustawienia maksymalnych obrotów wentylatora dla pracy kotła w trybie ogrzewania (range rated) zgodnie z treścią zawartą w odpowiednim rozdziale. Po ustawieniu żądanej mocy cieplnej należy zapisać jej wartość w tabeli na tylnej okładce tej instrukcji w celu przyszłego wykorzystania.
ES	Esta caldera puede adaptarse a los requisitos de calefacción del sistema, es posible cambiar el flujo termico máximo en la calefacción central. Para la calibración, consultar el capítulo "Regulaciones". Después de ajustarel flujo termico deseado, apunte el valor en la tabla de la contraportada de este manual para futuras referencias.



EN	Register the product: scan the QR code or go to "www.myeasycomfort.com"
RO	Scanați codul QR pentru a vă înregistra produsul "www.myeasycomfort.com"
PL	Zarejestruj produkt: zeskanuj kod QR lub przejdź do "www.myeasycomfort.com"
ES	Registrar el producto: escanea el código QR o accede a "www.myeasycomfort.com"

In case of combining the boiler with the DOSSERET kit, it is necessary to program the parameter P520 appropriately (see paragraph "6.1 Programmable parameters")

1 WARNINGS AND SAFETY

-  The boilers manufactured in our factories are checked even in the smallest details in order to protect users and installers against possible injury. After working on the product, qualified personnel must check the electrical wiring, in particular the stripped part of leads, which must not protrude from the terminal board and avoiding possible contact with live parts of the leads themselves.
-  This manual is an integral part of the product: make sure it is always kept with the appliance, even if the latter is transferred to another owner or user, or moved to another heating system. In case of loss or damage, please contact your local Technical Assistance Centre for a new copy.
-  This appliance should not be operated by children under the age of 8, people with reduced physical, sensory or mental capacities, or inexperienced people who are not familiar with the product, unless they are given close supervision or instructions on how to use it safely and are made aware by a responsible person of the dangers its use might entail. Children must not play with the appliance. It is the user's responsibility to clean and maintain the appliance. Children should never clean or maintain it unless they are supervised.
-  The boiler is suitable for use with group H and/or group E fuel gases and mixtures of natural gas and hydrogen up to 20% by volume.
-  Boiler installation and any other assistance and maintenance operation must be carried out by qualified personnel according to the current regulations and in compliance with UNI 7129-7131 and updates.
-  Boiler maintenance must be carried out at least once a year scheduling it with the Technical Service Centres.
-  The installer must instruct the user about how the appliance works, and the essential safety rules.
-  The user must respect the warnings given in this manual.
-  This boiler is intended for the use for which it was expressly designed. The manufacturer accepts no contractual or non-contractual liability for any damage or harm caused to people, animals and property due to installation, adjustment and maintenance errors or to improper use.
-  After removing the packaging, make sure the contents are in good condition and complete. Otherwise, contact the dealer from who you purchased the appliance.
-  The safety valve outlet must be connected to a suitable collection and venting system. The manufacturer disclaims liability for any damage caused by the intervention of the safety valve.
-  Dispose of all the packaging materials in the relative containers at the corresponding collection centres.
-  When disposing of waste, be careful not to harm human health or employ procedures or methods which may damage the environment.
-  At the end of its life, the product should not be disposed of as solid urban waste, but rather it should be handed over to a differentiated waste collection centre.











During installation, the user must be informed that:

- in the event of water leakage, the water supply must be shut off and the Technical Assistance Centre must be notified without delay
- the operating pressure of the hydraulic system must be checked regularly to ensure it is higher than 1 bar. If necessary, restore pressure by opening the filling tap (the operating pressure of the hydraulic system must be checked regularly to ensure it is higher than 1 bar. If necessary, restore pressure by opening the filling tap (**section 9 - see "Boiler layout"**))
- wait for the pressure to increase: check on the boiler display that the value reaches 1-1.5 bar; then close the filling tap (**section 9 - see "Boiler layout"**).

If the boiler is not used for a long time, you are advised to carry out the following operations:

- set the device to OFF and the main switch of the system to "off"
- close the gas and water taps on both the heating and domestic hot water circuits
- empty the heating and DHW system if there is a risk of freezing.

For reasons of safety remember that:

-  It is forbidden to activate electric devices or appliances such as switches, household appliances and so on if you notice a smell of fuel or unburnt fuel. In this case:
 - ventilate the room by opening the doors and windows;
 - close the fuel shut-off device;
 - arrange for the Technical Assistance Centre or professionally qualified personnel to intervene promptly.
-  It is forbidden to touch the appliance while barefoot or if parts of your body are wet.
-  It is strictly prohibited to carry out any technical or cleaning work before disconnecting the appliance from the power supply by placing the boiler to "OFF" and the also setting the main switch of the system to "OFF".
-  Do not modify the safety or adjustment devices without the manufacturer's authorisation and precise instructions.
-  It is forbidden to pull, detach or twist the electrical cables from the appliance, even if it is disconnected from the mains supply.
-  Do not cover or reduce the size of the ventilation openings in the room where the boiler is installed.
-  It is forbidden to leave flammable containers and substances in the room where the appliance is installed.
-  It is forbidden to leave the packaging material within children's reach, as it may be a potential source of danger. Dispose of it responsibly, in accordance with the legislation in force.
-  It is forbidden to obstruct the condensate drain outlet. The condensate drain pipe should be facing the discharge pipe, preventing the formation of further drain pipes.
-  It is forbidden to intervene in any way on the gas valve.
-  It is forbidden to intervene on sealed elements.

2 DESCRIPTION

MYNUTE BOILER EVO X B boilers have a new ACC (active combustion control) combustion control system. This innovative control system, developed by Riello, guarantees functionality, efficiency and low emissions in all circumstances. The ACC system uses an ionization sensor immersed in the burner flame which, through its information, allows the control board to act on the gas valve that regulates the fuel. This sophisticated control system allows self-regulation of combustion, eliminating the need for initial calibration of the gas valve. The ACC system is able to adapt the boiler to operate with different gas compositions, different pipe lengths and different altitudes (within the expected design limits). The ACC system is also able to carry out a self-diagnosis which blocks the burner before exceeding emission thresholds higher than the limits allowed by the regulations.

In some parts of the booklet, some symbols are used:

 Section destined for user also.

 **WARNING** = for actions requiring special care and adequate preparation.

 **PROHIBITED** = for actions THAT MUST NOT be performed.

3 TECHNICAL DATA

DESCRIPTION		UM	25B		35B			
			G20	G31	G20	G31		
Heating	Rated heat input	kW-kcal/h	20,00-17.200		30,00-25.800			
	Nominal heat output (80°/60°)	kW-kcal/h	19,53-16.799		29,28-25.181			
	Nominal heat output (50°/30°)	kW-kcal/h	21,31-18.323		31,75-27.302			
	Reduced heat input	kW-kcal/h	2,50-2.150	-	3,50-3.010	-		
	Reduced heat output (80°/60°)	kW-kcal/h	2,34-2.009	-	3,36-2.891	-		
	Reduced heat output (50°/30°)	kW-kcal/h	2,57-2.213	-	3,71-3.191	-		
	Nominal Range Rated heat input (Qn)	kW-kcal/h	20,00-17.200		30,00-25.800			
	Minimum Range Rated heat input (Qm)	kW-kcal/h	2,50-2.150		3,50-3.010			
DHW	Rated heat input	kW-kcal/h	25,00-21.500		34,90-30.014			
	Nominal heat output (*)	kW-kcal/h	25,00-21.500		34,90-30.014			
	Reduced heat input	kW-kcal/h	2,50-2.150	-	3,50-3.010	-		
	Reduced heat output (*)	kW-kcal/h	2,50-2.150	-	3,50-3.010	-		
Useful efficiency Pn max - Pn min (80°/60°)	%	97,7-93,5		97,6-96,0				
Combustion efficiency	%	98,0		97,8				
Useful efficiency Pn max - Pn min (50°/30°)	%	106,5-102,9		105,8-106,0				
Useful efficiency 30% Pn max (30° return)	%	109,7		109,7				
Efficiency at average P Range Rated (80°/60°)	%	97,9		98,0				
Efficiency at average P Range Rated 30% (30° return)	%	109,8		109,7				
Total electric power (max power HEATING - DHW.)	W	73-87		87-110				
Circulator electric power (1.000 l/h)	W	43		43				
Category • Country of destination		I12HY203P • (+)		I12HY203P • (+)				
Power supply voltage	V-Hz	230-50		230-50				
Protection level	IP	X5D		X5D				
Heat loss on shut-down	W	30		35				
Losses at the flue with burner off - on	%	0,09-2,04		0,07-2,17				
Heating operation								
Maximum pressure	bar	3		3				
Minimum pressure for standard operation	bar	0,25÷0,45		0,25÷0,45				
Maximum temperature	°C	90		90				
Selection field of heating H2O temperature	°C	40-80 (high) 20-45 (low)		40-80 (high) 20-45 (low)				
Pump: maximum discharge head available for the system at a flow rate of	mbar l/h	450 1.000		450 1.000				
Membrane expansion vessel	l	9		9				
Expansion tank pre-loading (heating)	bar	1		1				
DHW operation								
Maximum pressure	bar	8		8				
Minimum pressure	bar	0,5		0,5				
Quantity of hot water with Δt 25°C • 30°C • 35°C	l/min	14,3 • 11,9 • 10,2		20,0 • 16,7 • 14,3				
DHW minimum output	l/min	2		2				
Selection field of DHW H2O temperature	°C	37-60		37-60				
Flow regulator	l/min	14		14				
Gas pressure								
Nominal natural gas pressure (G20 - I2H)	mbar	20	-	-	20	-		
Nominal MTN-H pressure (G20.2 - I2Y20)	mbar	-	20	-	-	20		
Nominal LPG pressure (G31-I3P)	mbar	-	-	37	-	-		
Heating flow rate								
Air flow rate	Nm³/h	G20 24,804		G31 24,819		G20 37,206		
Flue gas flow rate	Nm³/h	26,811		26,370		40,216		
Mass flue gas flow rate (max-min)	g/s	9,267- 1,158		9,297- 1,162		13,900- 1,622		
DHW flow rate								
Air flow rate	Nm³/h	G20 31,005		G31 31,024		G20 43,284		
Flue gas flow rate	Nm³/h	33,513		32,963		46,784		
Mass flue gas flow rate (max-min)	g/s	11,584- 1,158		11,621- 1,162		16,171- 1,622		
Fan performance								
Residual discharge head of concentric pipes 0.85 m	Pa	60		60		60		
Residual discharge head of separate pipes 0.5 m	Pa	180		180		195		
Residual discharge head of boiler without pipes	Pa	186		186		199		
Nox		class 6		class 6		class 6		
Maximum permissible emission value (**)								
Qn-Qr	CO (0% O2) less than	p.p.m.	G20 230-15		G31 250-20		G20 240-15	
	CO2 (***)	%	8,8-8,8		10,0-10,0		8,8-8,8	
	NOx (0% O2) less than	p.p.m.	40-30		50-50		30-30	
	Flue gas T	°C	79-60		78-60		82-60	
O2 value relative to the 20% hydrogen mixture	Qmax	max	%		2,4		2,4	
		nominal	%		4,3		4,3	
		min	%		6,2		6,2	
	Qmin	max	%		2,4		2,4	
		nominal	%		4,3		4,3	
		min	%		6,2		6,2	

(*) Average value of various hot water operating conditions

(**) Test carried out with Ø60-100 concentric pipe, length 0.85m. - in heating, water temperature 80-60°C - values measured with the casing completely closed. Depending on the type of flue system, CO values may differ from those declared. If the level exceeds 500 ppm, urgently request intervention from the Technical Assistance Service.

(***) Tolerance CO2= ±1%

(+) The installation of this product is allowed only in the destination Countries contained in the data plate, regardless of the present translation language.

The data expressed must not be used to certificate the system; for certification use the data indicated in the "System handbook" measured during first ignition.

VALUES RELATING TO DHW PERFORMANCE WITH A STORAGE CYLINDER WITH A DOSSERET KIT INSTALLATION (AVAILABLE UPON REQUEST)

Description		25B	35B
Storage cylinder type	Ø	Inox	Inox
Storage cylinder arrangement	Ø	Vertical	Vertical
Heat exchanger arrangement	Ø	external, plate	external, plate
Vnom, effective DHW content	l	31	31
DHW temperature selection range	°C	37-60	37-60
Quantity of water draw-off in 10 minutes with a minimum Dt of 30°C	l	119	167
Storage cylinder maximum operating pressure	bar	10	10
Vbu, non-solar storage tank volume	l	31	31
Specific flow rate according to EN13203-1	l/min	14,3	18,1

PARAMETERS	UM	METHANE GAS (G20)		LPG (G31)	
Lower Wobbe index (at 15°C-1013 mbar)	MJ/m³S	45,67		70,69	
Net calorific value	MJ/m³S	34,02		88	
Nominal supply pressure	mbar (mm H ₂ O)	20 (203,9)		37 (377,3)	
Minimum supply pressure	mbar (mm H ₂ O)	13 (132,6)		-	
		25B	35B	25B	35B
Burner: diameter/length	mm	70/80,5	70/95	70/80,5	70/95
Maximum gas flow rate (heating)	Sm³/h	2,12	3,17	-	-
	kg/h	-	-	1,55	2,33
Maximum gas flow rate (DHW)	Sm³/h	2,64	3,69	-	-
	kg/h	-	-	1,94	2,71
Minimum gas flow rate (heating)	Sm³/h	0,26	0,37	-	-
	kg/h	-	-	0,19	0,27
Minimum gas flow rate (DHW)	Sm³/h	0,26	0,37	-	-
	kg/h	-	-	0,19	0,27
Maximum number of fan rotations (heating)	rpm	6.300	7.400	6.100	7.100
Maximum number of fan rotations (DHW)	rpm	7.900	8.600	7.600	8.200
Minimum number of fan rotations (heating - DHW)	rpm	1.200	1.300	1.250	1.250
Max. nr. of fan rotations (heating) in C(10)3 configuration (Ø80/125 • Ø80-80)	rpm	6.500	7.600	-	-
Max. nr. of fan rotations (DHW) in C(10)3 configuration (Ø80/125 • Ø80-80)	rpm	8.100	8.600	-	-
Min. nr. of fan rotations (heating-DHW) in C(10)3 configuration (Ø80/125 • Ø80-80)	rpm	2.100	2.200	-	-

NOTE: in the first 10 hours of burner operation, the minimum will never go below 1400 rpm (for both the 25 and 35kW); 1600 rpm if LPG.

Description	Boiler type MYNUTE BOILER EVO X B					
	25B	35B	25B	35B	25B	35B
	C4		C6		C8	
Technical data for typical installations:						
Temperature of combustion products @ Nominal heat output (at 80/60° C) - [°C]	63	63,8	63,5	63,9	49,7	56,3
Mass flow rate [kg/h] @ Nominal heat output [kW]	2,759	3,823	2,743	4,089	2,833	3,944
Nominal heat output [kW]	25,8	35,67	25,55	38,4	26,46	36,82
Overtemperature of the flue gases [°C]	115					
Temperature of the flue gases at minimum heat output [°C]	35,6	39,5	57,6	60,1	35,8	37,4
Mass flow rate [kg/h] @ Minimum heat output [kW]	0,545	0,694	0,305	0,422	1,036	1,187
Minimum heat output [kW]	5,14	6,52	2,87	4	9,74	11,1
CO ₂ content @ Nominal heat output [%]	8,42	8,56	10,00	10,40	5,62	5,92
CO ₂ at minimum heat output [%]	3,12	3,04	9,08	9,26	2,65	2,56
Loss of minimum permitted pressure (in air feed and flue gas pipe) [Pa]	4,4	8,3	-	-	-	-
Loss of maximum permitted pressure (in air supply and flue gas pipe) [Pa]	180	195	-	-	-	-
Maximum permitted pressure difference between combustion air inlet and flue gas outlet (including wind pressure) [Pa]	-	-	4,4	8,3	-	-
Maximum permitted combustion air temperature [°C]	-	-	45	45	-	-
	C9		25B - 35B			
Minimum useful diameter of the flue/vertical technical compartment for combustion air supply [mm]	240					

Notes

- C1:** for the installation of the terminals on the wall and roof, refer to the specific instructions contained in the kits the terminals emerge from separate combustion and air supply circuits within a square area of 50 cm
- C3:** the terminals of the separate combustion and air supply circuits must lie within a square area of 50 cm, and the distance between the surfaces of the two holes must be less than 50 cm
- C4:** the boilers in this configuration, with the relative connection pipes, can be connected to only one natural draught stacke condensate flow inside the appliance is not permitted
- C5:** the terminals for combustion air supply and the evacuation of flue gases must not be installed on opposite walls of the building
- C6:** condensate flow inside the appliance is permitted maximum permitted recirculation rate of 10% in windy conditions the terminals for combustion air supply and the evacuation of flue gases must not be installed on opposite walls of the building the appliance must not be connected to a common flue (i.e., more than one appliance on a shared flue) operating under positive pressure



This type of configuration is not permitted in some countries; refer to the local regulations in force

- C8:** condensate flow inside the appliance is not permitted

3.1 Erp data

Parameter	Symbol	25B	35B	Unit
Seasonal space heating energy efficiency class	-	A	A	-
Water heating energy efficiency class	-	A	A	-
Rated heat output	P _{nominal}	20	29	kW
Seasonal space heating energy efficiency	η_s	94	94	%
Useful heat output				
At rated heat output and high-temperature regime (*)	P4	19,5	29,3	kW
At 30% of rated heat output and low-temperature regime (**)	P1	6,6	9,9	kW
Useful efficiency				
At rated heat output and high-temperature regime (*)	η_4	88,2	88,3	%
At 30% of rated heat output and low-temperature regime (**)	η_1	98,9	98,8	%
Auxiliary electricity consumption				
At full load	el _{max}	30,0	44,3	W
At part load	el _{min}	12,2	13,6	W
In Stand-by mode	PSB	3,0	3,0	W
Other parameters				
Stand-by heat loss	P _{stby}	30,0	35,0	W
Pilot flame energy consumption	P _{ign}	-	-	W
Annual energy consumption	Q _{HE}	34	50	GJ
Sound power level, indoors	LWA	48	47	dB
Emissions of nitrogen oxides	NO _x	27	16	mg/kWh
For combination heaters				
Declared load profile		XL	XL	
Water heating energy efficiency	η_{wh}	85	87	%
Daily electricity consumption	Q _{elec}	0,173	0,102	kWh
Daily fuel consumption	Q _{fuel}	23,014	22,524	kWh
Annual electricity consumption	AEC	38	22	kWh
Annual fuel consumption	AFC	17	17	GJ

(*) High-temperature regime means 60°C return temperature at heater inlet and 80°C feed temperature at heater outlet

(**) Low temperature means for condensing boilers 30°C, for low-temperature boilers 37°C and for other heaters 50°C return temperature (at heater inlet)

For combined heating appliances: BOILER WITH DOSSERET

Parameter	Symbol	25B	35B	Unit
Load profile		XL	XL	
Daily electricity consumption	Q _{elec}	0,352	0,354	kWh
Annual electricity consumption	AEC	77	78	kWh
Water heating energy efficiency	η_{wh}	80	82	%
Daily fuel consumption	Q _{fuel}	23,964	23,370	kWh
Annual fuel consumption	AFC	18	18	GJ

(*) High-temperature regime means 60°C return temperature at heater inlet and 80°C feed temperature at heater outlet

(**) Low temperature means for condensing boilers 30°C, for low-temperature boilers 37°C and for other heaters 50°C return temperature (at heater inlet)

4 INSTALLATION

4.1 Cleaning the system and characteristics of the water

In the case of a new installation or replacement of the boiler, it is necessary to clean the heating system. To ensure the device works well, top up the additives and/or chemical treatments (e.g. anti-freeze liquids, filming agents, etc.) and check the parameters in the table are within the values indicated.

PARAMETERS	udm	HEATING CIRCUIT WATER	FILLING WATER
pH value	-	7-8	-
Hardness	°F	-	<15
Appearance	-	-	clear
Fe	mg/kg	<0,5	-
Cu	mg/kg	<0,1	-

The boiler must be connected to a heating system and a DHW network both sized according to its performance and output. Before installation, wash all system piping carefully in order to remove any residues that may impair the operation of the appliance. Under the safety valve, install a water collecting funnel with the corresponding discharge in the event of leaks due to the overpressure of the heating system. The domestic hot water circuit does not need a safety valve, but make sure that the pressure of waterworks does not exceed 6 bar. In case of doubts, install a pressure reducer.

- ⚠ Prior to ignition, make sure that the boiler is designed to operate with the gas available; this can be checked by the wording on the packaging and by the adhesive label indicating the gas type.
- ⚠ It is very important to emphasise that, in some cases, flues are pressurised and therefore the joints of the various elements must be airtight.

4.2 Installation regulations

Installation must be carried out by qualified personnel in accordance with the following standards:

- UNI 7129-7131, CEI 64-8.

- ⚠ The use of protective clothing is recommended during the installation of the boiler, to avoid any risk of personal injury..

Always comply with the local regulations of the fire brigade and gas company, and with any possible municipal regulations.

POSITION

This type C condensing boiler is designed for heating and DHW production and, depending on the type of installation, falls into two categories:

- boiler type B23P-B53P: forced open installation, with flue gas discharge pipe and combustion air intake from the installation area;
- boiler type C(10)3; C13,C13x; C33,C33x; C43,C43x; C53,C53x; C63,C63x; C83,C83x; C93,C93x: sealed chamber appliance with smoke evacuation pipe and combustion air intake from outside. An air intake point in the installation area is not required.

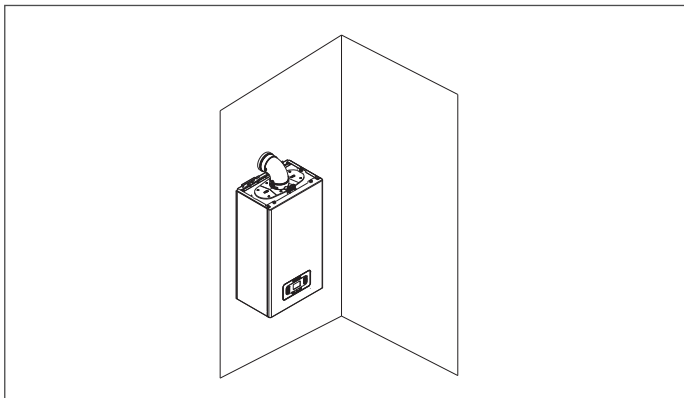

ANTI-FREEZE SYSTEM

The boiler comes as standard with an automatic anti-freeze system, which activates when the temperature of the primary circuit water drops below 5°C. This system is always active and provides protection for the boiler up to an air temperature in the installation area of >0°C.

- ⚠ To take advantage of this protection (based on burner operation), the boiler must be able to switch itself on; any lockout condition (e.g. a lack of gas or electricity, or the intervention of a safety device) therefore deactivates the protection.

If the machine is left without power for long periods in areas where temperatures may fall below >0°C, and you do not want to drain the heating system, you are advised to add a good quality anti-freeze liquid to the primary circuit to protect the machine from any risk of freezing. Carefully follow the manufacturer's instructions with regards not only the percentage of anti-freeze liquid to be used for the minimum temperature at which you want to keep the machine circuit, but also the duration and disposal of the liquid itself.

For the DHW part, we recommend you drain the circuit.

The boiler components are made of materials resistant to antifreeze liquids containing ethylene glycol.

MINIMUM CLEARANCES

Access the inside of the boiler for routine maintenance tasks, respecting the minimum installation clearances.

When positioning the appliance, bear in mind that:

- it must be installed on a wall that can support its weight
- it must not be placed above a cooker or other cooking device;
- it is forbidden to leave flammable products in the room where the boiler is installed.

MINIMUM DISTANCES FOR MAINTENANCE

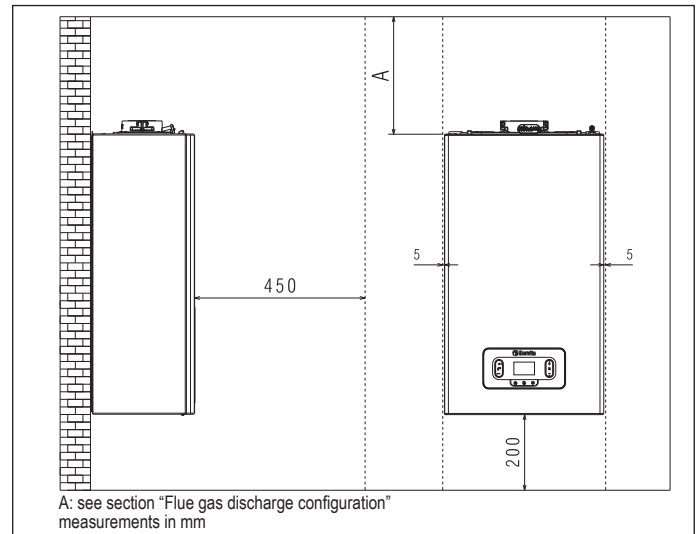

MINIMUM DISTANCES FOR CABINET INSTALLATION

- Observe a safe distance between the wall on which the boiler is installed and hot parts outside it.

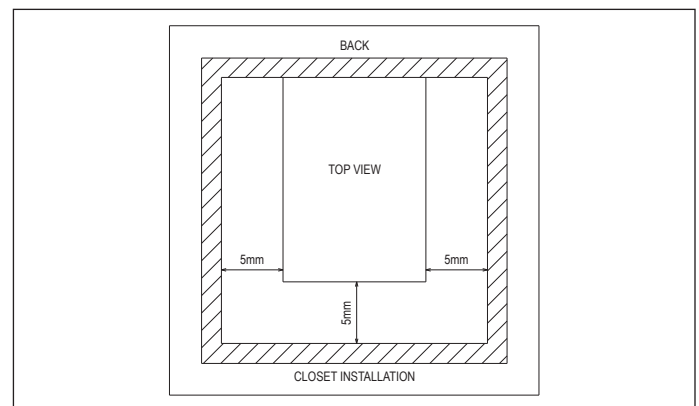

4.3 Dossieret kit (available upon request)

The Dossieret kit combined with the boiler allows you to have a reserve of water always available at the desired temperature.

The system, consisting of a boiler with a 30-litre storage cylinder, is simple to assemble. The first step is to install the wall-mounted storage cylinder with the DHW fittings which will allow the boiler to be connected.

Installation:

- secure the template for the wall-mounted dossieret (1)
- secure the boiler attachment template to the dossieret (2)
- assemble the hydraulic pipe kit and the flow switch kit (3) (available upon request)
- attach the boiler to the template (4)
- make the hydraulic connections between the dossieret and the boiler
- make the electrical wiring connection between the dossieret and the boiler.

Refer to the specific instructions in the kit for further details.

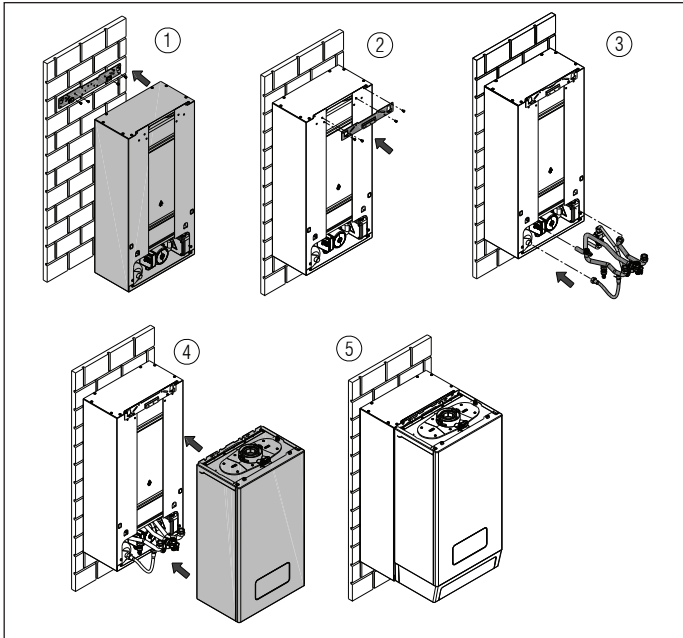

The storage cylinder with bi-tank storage technology has the same performance levels as 45 and 60-litre coil storage cylinders, but with considerably smaller dimensions. By using the parameter in the electronics, it is possible to exclude the storage tank function, operating the boiler in the instant mode setting.

P520 = 1 storage cylinder, DHW storage tank

P520 = 0 storage cylinder function disabled, the boiler runs in instant mode, ensuring savings on gas consumption

The parameter **P521** manages the storage cylinder reset frequency:

COMFORT with the COMFORT setting, the boiler has greater and more frequent storage cylinder filling cycles. This setting, for which the boiler has been designed in terms of better performance, is typical of domestic applications where the sanitary performance aspect of the system is prioritized..

ECO the ECO setting causes the boiler to have a reduced number of storage cylinder reset cycles. This choice should be made when you want greater energy savings but limit the sanitary performance of the system.

⚠ The parameters indicated above must be set before the boiler is used.

⚠ In the OFF state, the storage cylinder reset cycle is disabled. The storage cylinder reset cycle temporarily suspends the room heating cycle.

⚠ During a storage cylinder filling cycle, the boiler display shows TCHG (with P105 = 1 scrolling message --> TANK CHARGE).

⚠ A filling cycle is carried out after a power on, approximately 3 minutes after a DHW request, when there is a changeover from the OFF status to the SUMMER/WINTER status, at the end of the DHW time programmer (POS).

⚠ If there is a no communication between the boiler board and the dossier kit (BUS connection 485 - for details refer to instructions in the dossier kit), the display shows the indication E066 (with P105 = 1 scrolling message --> DOSSERET COMMUNICATION FAIL). The boiler is forced into the off state.

⚠ In the event of a malfunction of the sanitary circulator in the DOSSERET, such as its electrical or mechanical block, the system does not provide any warnings. In this case, both a worsening of sanitary performance and a failure of the heating system may occur. The technical assistance service may temporarily disable the DOSSERET functionality (P520=0) for the time necessary to replace the sanitary circulator in the DOSSERET.

⚠ If there is no communication between the boiler board and the adjustments board, the storage cylinder reset mode is stopped.

To complete the installation, use the accessories kit below:

- hydraulic pipes
- flow switch with pipes
- fitting cover
- compact polyphosphate dispenser (in case of boiler with built-in dispenser).

For more information refer to the catalog.

4.4 Instructions for the condensate discharge connection

This product is designed to prevent the escape of flue gaseous through the condensate drainage pipe with which it is equipped; this is achieved through the use of a special drain-trap located inside the appliance.

⚠ All the components of the condensate drainage system must be correctly serviced as per the manufacturer's indications, and must not be modified in any way.

The condensate drain outlet system downstream from the appliance must be made in accordance with the relevant legislation and regulations in force; this is the responsibility of the installer. The system must be sized and installed so as to ensure the correct evacuation of the condensate produced by the appliance and/or collected by the flue gas evacuation systems. All the system components must be made to the highest standards, using materials able to withstand the long-term mechanical, thermal and chemical stress created by the condensate.

Note: if the condensate drain outlet system is exposed to the risk of freezing temperatures, always ensure a suitable level of pipe insulation and consider increasing the diameter of the pipe itself.

The pipe must slope sufficiently to prevent the condensate from stagnating and guarantee it is correctly drained off. There must be an examinable disconnection between the condensate drain outlet pipe of the appliance and the condensate drain outlet system.

4.5 Access to electrical parts

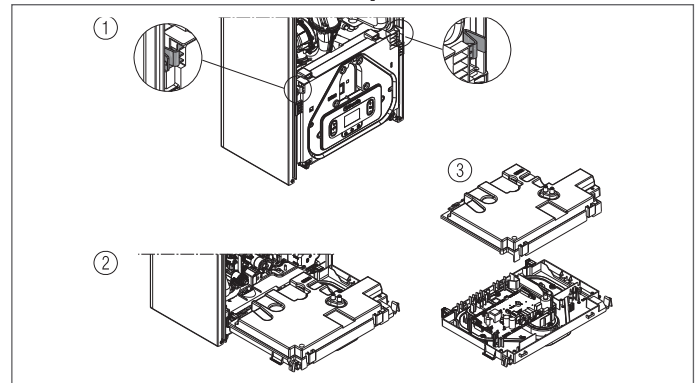

4.6 Electrical wiring

Low voltage connections

Make the low voltage connections as follows:

- use the connectors supplied:
 - ModBus 4-pole connector for the BUS 485 signal (- A B +)
 - 8-pole connector for TBT - TA - OT+ - SE signals

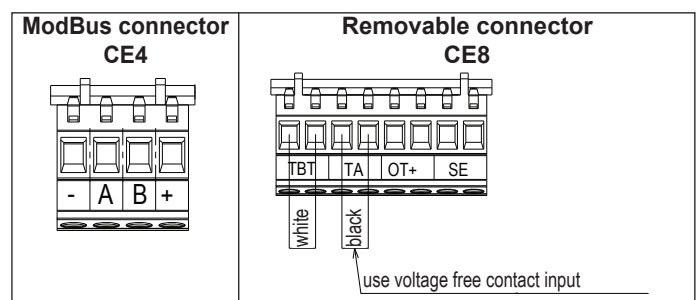

CE4	(- A B +)	Bus 485
	TBT	Low temperature thermostat
CE8	TA	Room thermostat (contact without voltage)
	OT+	Open therm
	SE	Outdoor temperature sensor

- make the electrical connections using the desired connector as shown in the detail drawing
- after making the connections, insert the connector in its counterpart.

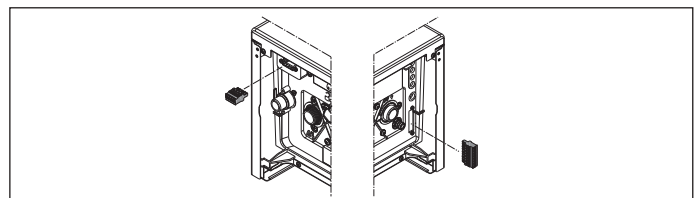

- ⚠ It is recommended to use conductors with wire cross-sections from a minimum of 0.35mm² to a maximum of 1.5mm². To connect the BUS 485 it is recommended to use the shielded cable if the signal passes near other electrical conductors or mains voltage conductors (230V).

- ⚠ In case of a TA or TBT connection, remove the relative jumpers on the terminal board.

NOTE: when connecting an OT+ remote control to the system, if the parameter P803= 1 (SERVICE), the boiler display shows the following screen:



Note: Full compatibility with third-party OpenTherm devices is not guaranteed.

Please note that, if OT+ remote control connected:

- it is no longer possible to set the boiler OFF/WINTER/SUMMER status (which can now be set via the OT+ remote control)
- it is no longer possible to set the DHW setpoint (which can now be set via the OT+ remote control)
- the combination of buttons **A+B** remains active in order to set the COMFORT function
- the DHW setpoint value (I005) is displayed in the INFO menu
- the heating setpoint value calculated by remote control OT+ (I017) is displayed in the INFO menu
- it is only possible to set the heating setpoint in the boiler if P311=1 or P311 = 0 and jumper closed. The value can be seen in the INFO menu (I016)
- to activate the COMBUSTION ANALYSIS function, with OT+ remote control connected, the connection must be temporarily disabled by setting the parameter P803 = 0 (SERVICE); remember to reset the value of this parameter after using the function.

Key 2 remains active for resetting the alarm.

Key 3 remains active for displaying the INFO menu and enabling the SETTINGS menu.

High voltage connections

The connection to the mains supply must be made via a separation device with an omnipolar opening of at least 3.5 mm (EN 60335/1 - category 3). The appliance works with alternating current at 230 Volt/50 Hz, and is in compliance with Standard EN 60335-1. It is obligatory to make the connection with a safe ground/earth, in compliance with current directives.

- ⚠ The installer is responsible for ensuring the appliance is suitably earthed; the manufacturer will not be liable for any damage resulting from an incorrect or absent earth connection.
- ⚠ It is also recommended to uphold the phase-neutral connection (L-N).
- ⚠ The ground/earth wire must be a couple of cm longer than the others.
- ⚠ To create the seal of the boiler use a clamp and tighten it on the cable grommet used.

The boiler can operate with a phase-neutral or phase-phase supply. It is forbidden to use gas and/or water pipes to earth electrical appliances. Use the power cable supplied to connect the boiler to the mains power supply. If the power cable has to be replaced, use a HAR H05V2V2-F cable, 3 x 0.75mm², Ø max external 7 mm.

4.7 Gas connection

The connection of the gas supply must be carried out in compliance with current installation standards. Before making the connection:

- check that the gas supplied corresponds to that for which the boiler has been prepared (see nameplate).

4.8 Removing the casing

To access the internal components, remove the casing as shown below.

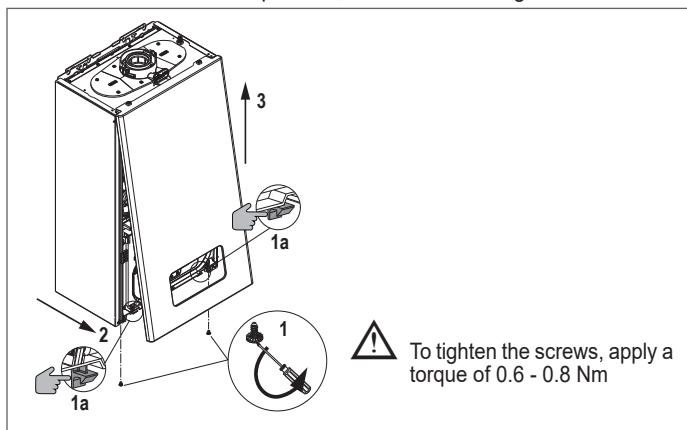

- ⚠ If the side panels are removed, refit them in their initial position, referring to the label on the panel itself.
- ⚠ If the front panel is damaged, it must be replaced.
- ⚠ The noise-absorbing panels in the front and side walls ensure the airtight seal of the air supply pipe in relation to the place of installation.
- ⚠ It is therefore ESSENTIAL that components are repositioned correctly after disassembly in order to guarantee the tightness of the boiler.

4.9 Flue gas exhaust and combustion air suction

To evacuate the combustion products, refer to UNI 7129-7131. Always comply with the local regulations of the fire brigade and gas company, and with any possible municipal regulations.

It is essential for flue gas evacuation and boiler combustion air transfer that only original pipes are used (apart from type C6, as long as it is certified), and that the connection is made as explained in the instructions supplied with the flue gas accessories. A single flue can be connected to several appliances provided that every appliance is the condensing type.

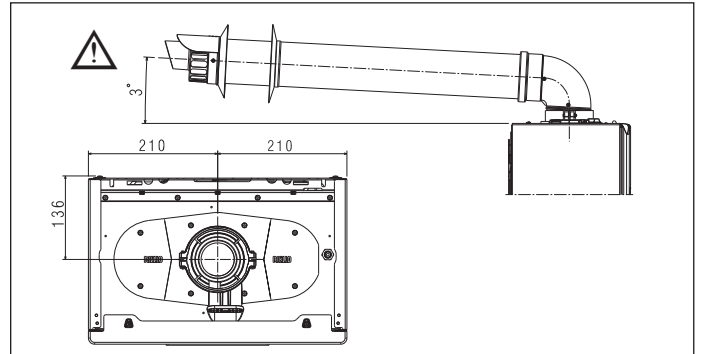

- ⚠ The boiler flue gas turret is sized for a concentric duct with an external diameter of the flue pipe of 60 +0.6 -0.3 mm and an external diameter of the air pipe of 100 +0.3 -0.7 mm. Make sure that the coupling is watertight.
- ⚠ Do not install flue gas outlets near flammable or plastic materials, the characteristics of which can be changed at high temperatures.
- ⚠ The straight length is understood to be without bends, and includes ends and joints.
- ⚠ The boiler is supplied without the flue gas/air suction kit, as it is possible to use the accessories for condensing appliances best suited to the installation characteristics (refer to the catalogue).
- ⚠ If non-original flue gas and air inlet pipes are used, it must be ensured that the pipes used are certified and comply with the appliance to which they are connected, have a temperature class $\geq 120^{\circ}\text{C}$ and are resistant to condensation.
- ⚠ To ensure the best installation safety, attach the pipes to the wall (or ceiling) using specific fixing brackets positioned in line with each joint (at a distance such that the length of each single extension is not exceeded) and immediately before and after every change of direction (bend).
- ⚠ The maximum lengths of the pipes refer to the flue accessories available in the catalogue.
- ⚠ It is compulsory to use specific pipes.
- ⚠ Heat-sensitive walls such as those made from wood should be protected with suitable insulation.
- ⚠ The non insulated flue gas outlet pipes are potential sources of danger.
- ⚠ The use of a longer pipe causes a loss of output of the boiler.
- ⚠ The exhaust pipes can face in the direction most suited to the installation requirements.
- ⚠ As envisaged by current legislation, the boiler is designed to take in and dispose of flue gas condensate and/or meteoric water condensate deriving from the flue gas discharge system using its own siphon.
- ⚠ If a condensate relaunch pump is installed, check the technical data (provided by the manufacturer) regarding output, to ensure it operates correctly.
- Position the discharge pipe so the connection is fully up against the flue gas turret of the boiler.
- Once positioned, ensure that the 4 notches (**A**) engage in the appropriate groove (**B**).
- Fully tighten screws (**C**) tightening the two clamps of the flange so that the bend is secured.

For the lengths of the outlets, please refer to the chapter "Flue gas outlet configuration table" on page 109.

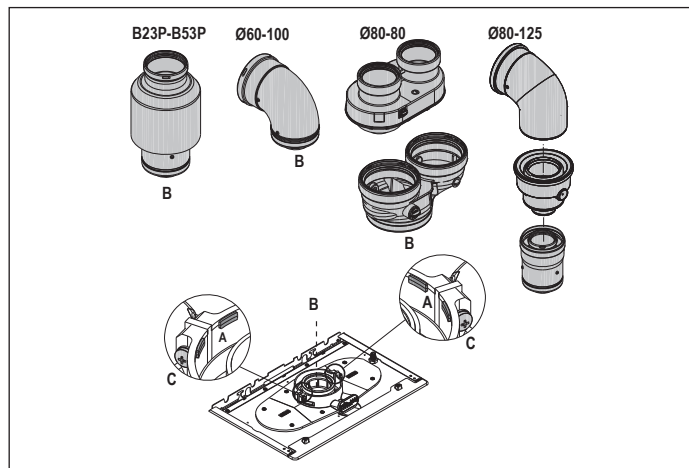

Twin system using the Ø80 twin system connection kit (accessory)

! The connections of the Ø 80 split system connection kit are sized for ducts with an external diameter of 80 +0.3 -0.7 mm. Make sure that the coupling is watertight.

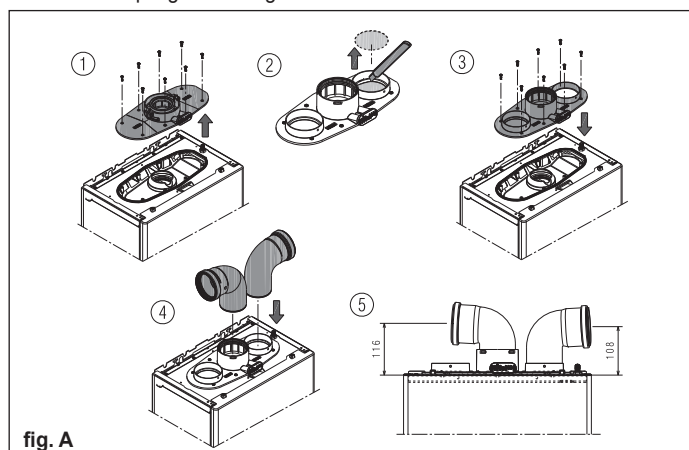

If the Ø 60-100 to Ø 80-80 twin pipe kit is used instead of the twin pipe system, there is a loss in the maximum lengths as shown in the table.

	Ø 50	Ø 60	Ø 80
Loss of length (m)	0,5	1,2	5,5 for flue gas pipe 7,5 for air pipe

Twin pipes with Ø 80 pipework Ø50 - Ø60 - Ø80

Thanks to the boiler characteristics, a Ø80 flue gas discharge pipe can be connected to the Ø50 - Ø60 - Ø80 ducting ranges.

! For the ducting, you are advised to make a project calculation in order to respect the relevant standards in force.

The table shows the standard configurations allowed.

Table of standard pipe configurations (*)

Air suction	1 90° bend ø 80 4.5m pipe ø 80
Flue gas exhaust	1 90° bend ø 80 4.5m pipe ø 80
	Reduction from ø 80 to ø 50 or from ø 80 to ø 60 90° stack base curve ø 50 or ø 60 or ø 80
	For ducting pipe lengths see table

(*) Use plastic ducting (PP) suitable for condensing boilers and with a pressure class (P1 up to 200 Pa - H1 up to 5000 Pa) suitable for the application, referring to the boiler outlet DP value given in "Regulation tables".

The boilers are factory set to:

	CH rpm	DHW rpm	max length pipes (m)		
			Ø50	Ø60	Ø80
25B	6.300	7.900	7	23	116
			6	20	98

35B		7.400	8.600	2	12	62
				1	11	57

Should greater lengths be required, compensate the pressure drop with an increase in the r.p.m. of the fan, as shown in the adjustments table, to provide the rated heat input.

! The minimum calibration is not modified.

Adjustment tables INSIDE CHIMNEY PIPES - G20

twin flue pipe						
	Fan rotations rpm		Pipes Ø 50	Pipes Ø 60	Pipes Ø 80	ΔP at boiler outlet (Pa)
	CH	DHW	Maximum length (m)			
25B	6.300	7.900	7	23	116	180
	6.400	8.000	9*	29*	144*	210*
	6.500	8.100	11*	34*	172*	257*
	6.600	8.200	14*	40*	201*	285*
	6.700	8.300	16*	46*	229*	330*
	6.800	8.400	18*	51*	257*	355*
	6.900	8.500	21*	57*	285*	385*
	7.000	8.600	23*	63*	314*	425*
	7.100	8.700	25*	68*	342*	465*
	7.200	8.800	28*	74*	370*	497*
35B	7.400	8.600	2	12	62	195
	7.500	8.700	4*	18*	92*	242*
	7.600	8.800	6*	24*	119*	289*
	7.700	8.900	9*	29*	145*	337*
	7.800	9.000	11*	34*	172*	384*

(*) Maximum length that can be installed ONLY with class H1 discharge pipes.

compact twin flue pipe						
	Fan rotations rpm		Pipes Ø 50	Pipes Ø 60	Pipes Ø 80	ΔP at boiler outlet (Pa)
	CH	DHW	Maximum length (m)			
25B	6.300	7.900	6	20	98	170
	6.400	8.000	8*	25*	124*	203*
	6.500	8.100	10*	30*	150*	235*
	6.600	8.200	13*	35*	176*	268*
	6.700	8.300	15*	40*	202*	300*
	6.800	8.400	17*	46*	228*	333*
	6.900	8.500	19*	51*	253*	365*
	7.000	8.600	21*	56*	279*	398*
	7.100	8.700	23*	61*	305*	430*
	7.200	8.800	25*	66*	331*	463*
35B	7.400	8.600	1	11	57	180
	7.500	8.700	3*	17*	84*	227*
	7.600	8.800	6*	22*	111*	274*
	7.700	8.900	8*	28*	138*	322*
	7.800	9.000	10*	33*	165*	369*

(*) Maximum length that can be installed ONLY with class H1 discharge pipes.

The Ø50 or Ø60 or Ø80 configurations contain Lab test data. In the event of installations that differ from the indications in the "standard configurations" and "adjustments" tables, refer to the equivalent linear lengths below.

! In any case, the maximum lengths declared in the booklet are guaranteed, and it is essential not to exceed them.

COMPONENT	Linear equivalent in metres Ø80 (m)	
	Ø 50	Ø 60
bend 45°	12,3	5
bend 90°	19,6	8
0.5m extension	6,1	2,5
1.0m extension	13,5	5,5
2.0m extension	29,5	12

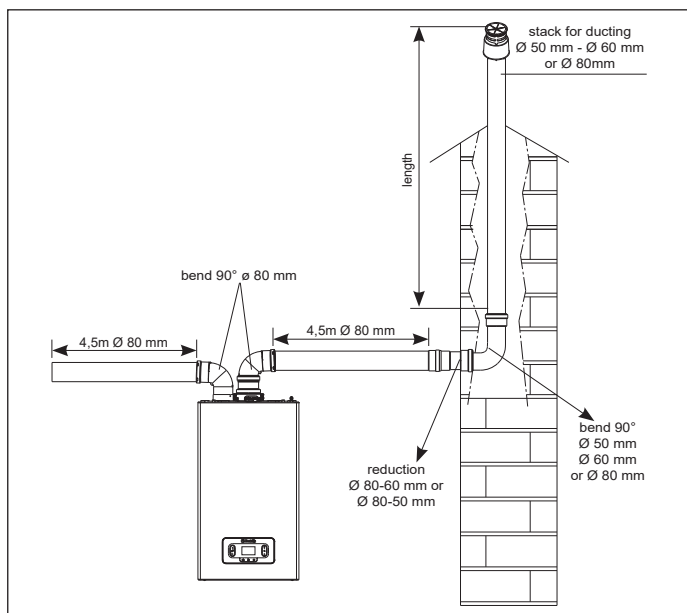

4.10 Installation on collective flues in positive pressure

The collective flue is a system suitable for collecting and expelling the combustion products of several appliances installed on several floors of a building. Positive pressure flues may only be used for type C condensing appliances. Consequently the B53P/B23P configuration is prohibited. The installation of boilers on pressurised collective flues is **only permitted for methane gas**. The boiler is sized to work correctly up to a maximum internal smoke pipe pressure of 25 Pa. Check the number of fan rotations complies with the indications in the "technical data" table.

Make sure the air suction and flue gas discharge pipes are airtight. Installation in pressurized collective flues is only possible by using the clapet accessory kit with integrated siphon, to be installed immediately on the exit of the flue gas discharge pipe (kit Ø80) or the flue gas discharge/suction air pipe (kit Ø80/125).

NOTE: The use of the Ø80 clapet kit requires the use of the Ø80 twin system connection kit (fig. A - 2, page 10).

The clapet accessory kits with integrated siphon available in the catalog are suitable for the collection and flow of condensate inside the boiler.

WARNINGS:

- ⚠ The appliances connected to a joint flue must all be of the same type and have equivalent combustion characteristics.
- ⚠ The number of appliances that can be connected to a collective smoke pipe under positive pressure is defined by the smoke pipe designer.

The boiler is designed to be connected to a collective smoke pipe sized to work in conditions where the static pressure of the collective flue gas pipe may exceed the static pressure of the collective air pipe by 25 Pa when n-1 boilers are working at the maximum nominal heat output while 1 boiler is working at the minimum heat output permitted by the controls.

- ⚠ The minimum permitted pressure difference between the flue gas outlet and the combustion air inlet is -200 Pa (including -100 Pa of wind pressure).

The maximum permissible flue gas pipe and air intake pipe lengths are shown in chapter "4.9 Flue gas exhaust and combustion air suction".

- ⚠ The installation of the non-return valve (clapet kit), available in the catalogue, is mandatory.
- ⚠ The pipes must be assembled so as to avoid pockets of condensate that would prevent the correct evacuation of the flue gases.
- ⚠ A data plate must be positioned in the point of connection with the collective flue gas pipe. The plate must show at least the following information:
 - the collective flue is sized for boilers type C(10)3
 - the maximum mass flow rate permitted for the flue gases, kg/h
 - the dimensions of the connection to the shared pipes
 - a warning concerning the air outlet and combustion product input openings of the pressurised collective flue; these openings must be closed and a check must be made when the boiler is disconnected, to make sure they are airtight
 - the name of the manufacturer of the collective flue gas pipe, or the company's logo.

⚠ See applicable legislation for the discharge of the combustion products as well as local regulations.

⚠ The flue gas pipe must be carefully chosen on the basis of the following parameters.

	maximum length	minimum length	UM
Ø 80-80	4,5 + 4,5	0,5	m
Ø 80/125	4,5	0,5	m

⚠ Before attempting any operation, disconnect the appliance from the electrical supply.

⚠ Before assembling, lubricate the gaskets with a non-corrosive glide lubricant.

⚠ If the flue gas discharge pipe is horizontal, it must be tilted 3° towards the boiler.

⚠ The number and characteristics of the appliances connected to the smoke pipe must be suitable for the real characteristics of the pipe itself.

⚠ The terminal of the collective pipe must create a draught.

⚠ The condensate can flow inside the boiler.

⚠ The maximum permitted recirculation rate in windy conditions is 10%.

⚠ The maximum permitted pressure difference (25 Pa) between the flue gas inlet and the air outlet of a collective smoke pipe cannot be exceeded when n-1 boilers are working at the maximum nominal heat output while 1 boiler is working at the minimum heat output permitted by the controls.

⚠ The collective flue gas pipe must be suitable for an overpressure value of at least 200 Pa.

⚠ The collective flue must not be equipped with a draught-breaking device.

Bends and extensions, available as accessories, can be installed according to the desired type of installation.

The maximum permissible flue gas pipe and air intake pipe lengths are shown in chapter "4.9 Flue gas exhaust and combustion air suction".

With C(10)3 installation, show the number of fan rotations (rpm) on the label applied alongside the appliance serial number.

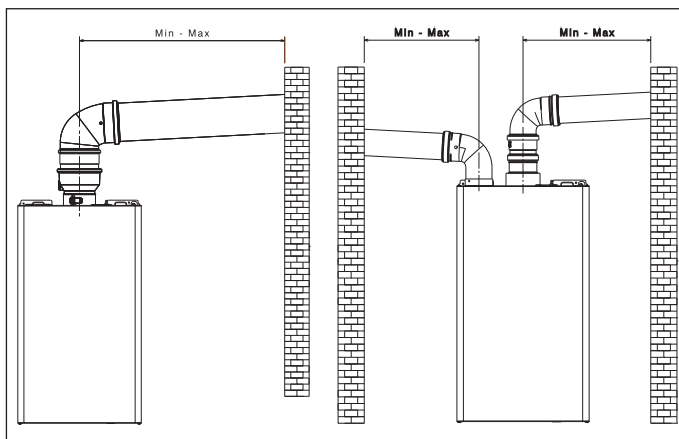

4.11 Filling the heating system and removing air

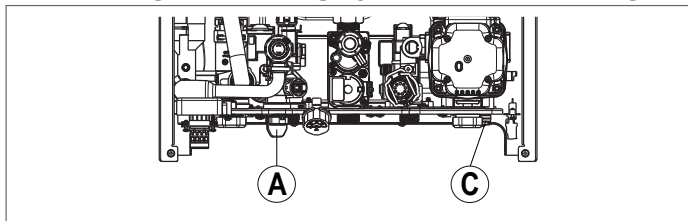

NOTE: operations for **filling** the system must be carried out using the filling tap (A) ensuring that the boiler is electrically powered.

NOTE: whenever the boiler is powered electrically, the **automatic vent cycle** is carried out.

NOTE: the presence of a water alarm (E040, E041 o E042) does not allow the vent cycle to be performed.

Proceed to filling the heating system by carrying out the following steps:

- open the filling tap (A) by turning it anticlockwise
- check that the pressure value reaches 1-1.5 bar by means of a hydrometer placed under the bracket
- close the filling tap (A).

NOTE: if the mains pressure is less than 1 bar, keep the filling tap open (A) during the vent cycle and close it once finished.

To **start** the vent cycle:

- switch off the power supply for a few seconds
- connect the power again leaving the boiler OFF
- check that the gas tap is closed.

At the **end** of the cycle, if the circuit pressure has decreased, act on the filling tap again (A) to bring the pressure to the recommended value (1-1.5 bar).

After the vent cycle, the boiler is ready.

- Remove any air in the domestic system (radiators, zone manifolds, etc.) using the bleed valves.
- Once again check that the system pressure is correct (ideally 1-1.5 bar), restoring the right level if necessary.
- If air is noticed when operating, repeat the vent cycle.
- Once the operations are finished, open the gas tap and ignite the boiler.

At this point it is possible to carry out any heat request.

4.12 Emptying the boiler heating circuit

Before draining, set the boiler to OFF and shut off the electrical supply setting the main system switch to OFF.

- Close the heating system taps (if present).
- Connect a pipe to the system drain tap (C), then manually turn it anticlockwise to drain off the water.

NOTE: act on the system drain tap (C) with a size 13 wrench
- When finished, remove the pipe from the system drain tap (C) and close it.

4.13 Emptying the boiler DHW circuit

Whenever there is a risk of freezing, the DHW system must be emptied as follows:

- turn off the main water supply tap
- turn on all the hot and cold water taps
- drain the lowest points.

5 COMMISSIONING

5.1 Preliminary checks

The first start-up must be carried out by personnel from the relevant Technical Assistance Centre. Before starting up the boiler, check:

- that the data of the supply networks (electricity, water, gas) correspond to the label data
- that the flue gas evacuation and air intake pipes comply with current regulations and respect the maximum permissible lengths
- that conditions for regular maintenance are guaranteed if the boiler is placed inside or between items of furniture
- the seal of the fuel adduction system
- that the fuel flow rate corresponds to values required by the boiler
- that the fuel supply system is sized to provide the correct flow rate to the boiler, and that it has all the safety and control devices required by current regulations
- that the circulator rotates freely because, especially after long periods of inactivity, deposits and/or debris can prevent free rotation
- that the trap is completely filled with water, otherwise refill it (see chapter "5.2 Initial start-up").

5.2 Initial start-up

On first start-up, in the event of prolonged non-use and in the event of maintenance work, it is essential to proceed as described in the following paragraphs before putting the appliance into operation. At the first start-up, the calibration procedure (GAC) is also recommended to allow the boiler to reach its optimal performance. If the procedure is not performed, for 60 seconds every 10 minutes the display shows "CFG" (with P105 = 1 scrolling message --> CALL FOR GAC):



5.2.1 Condensate trap filling

Fill the condensate collection drain-trap, pouring about 1 litre of water into the boiler combustion analysis outlet, and check that:

- the water leaving the boiler via the discharge tube is running off correctly
 - the seal on the condensate discharge connection line.
- Proper functioning of the condensate drainage circuit (drain-trap and pipes) requires that the condensate level does not exceed the maximum level (max).

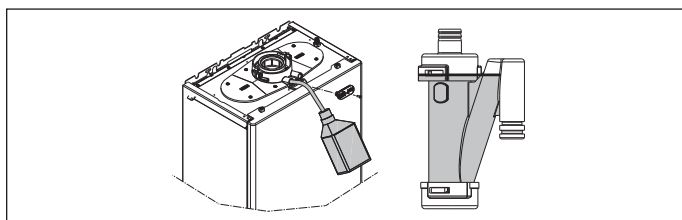

5.3 Venting cycle

Turn the main system switch ON.

Every time the boiler is energised, a 4-minute vent cycle is performed. The display appears as follows (with P105 = 1 scrolling message --> AIR PURGING CYCLE IN PROGRESS):

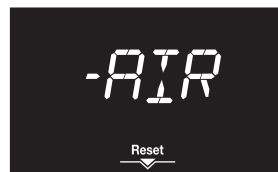

To interrupt the vent cycle press

When the vent cycle is running all heat requests are inhibited except for DHW requests when the boiler is not in OFF.

The cycle can also be interrupted by a DHW request, if the boiler is not OFF.

5.4 Manual calibration procedure (GAC)

The GAC procedure, which is useful to calibrate the gas valve and combustion control system, is mandatory following: gas conversion - gas valve replacement - board replacement - fan replacement - cleaning of primary heat exchanger and/or burner - replacement of flame detection electrode (ionisation) - modification of suction/exhaust pipes - cleaning the conveyor, cleaning the fan, cleaning the mixer fan filter, replacing the exchanger, replacing the exchanger and conveyor assembly.

The GAC procedure must also be carried out on first start-up. If this procedure is not carried out in the time required, the boiler will still be safe however it may be limited in performance and may also process combustion control signals.

The procedure must be performed with the casing closed.

Any repetition of the GAC that is not successfully completed leaves the system in the "GAC not completed" condition.

The system alternates (except when signalling ALARM, INFO and PROGRAMMING) the normal display with the word "CFG" (with P105 = 1 scrolling message --> CALL FOR GAC) as a reminder that the GAC is required and that therefore the boiler may have limitations in its operation.



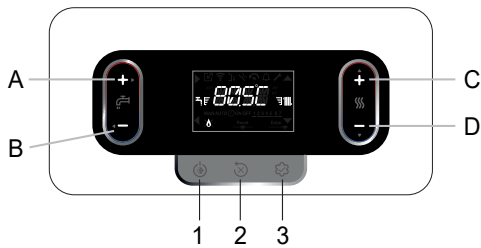

- Power on the boiler electrically and wait for the vent cycle to run (see paragraph "5.3 Venting cycle").
- If it is set to OFF, set SUMMER mode with key 1.
- Generate a DHW request of 5 litres per minute or more. Although there are no limitations on the part of the system, except those foreseen by the ALARMS supervision, however, it is advisable to do the GAC scan with boiler return system water below 15°C or in any case with a temperature compatible with the flow rate of system water towards the boiler.
- Wait until the flame symbol appears on the display.



- Access the parameters (see procedure indicated in chapter 10 "Setting Passwords, Access and Changing Parameters").
- Select menu P2 using keys C or D and confirm using key A.
- Select parameter P206 using keys C or D and confirm using key A. Note: the parameter is not available when there is no heat request.
- Set P206 = 1 using key C to activate the GAC function.



The display shows GAC flashing and a waiting phase of about 1 minute begins, after which calibration begins. During this phase, the word "GAC" blinks, alternating with fan speed, for a duration of approximately 2-5 minutes.



At this stage, no key must be pressed until the word "END" appears (with P105 = 1 scrolling message --> STOP FUNCTION IN PROGRESS), indicating that the procedure has been successfully completed.



If the GAC procedure does not continue, and the value 1 remains displayed even after confirmation (i.e., the procedure does not show the GAC message), it is very likely that the electronic system is performing a combustion check. In this case, wait a few minutes and verify that the system proceeds autonomously. If the situation persists, consider performing a POWER OFF of the boiler and restarting the GAC procedure according to the instructions.

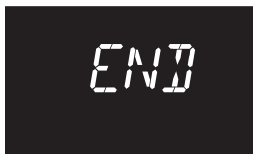

At the end of the function, the parameter automatically returns to 0.



If the GAC procedure is not completed, the system allows the execution of a GAC retry which is indicated on the display with "RTY" and then proceeds by pressing the key B.



NOTE: If it is not possible to dissipate heat in the domestic hot water, it is however possible, for high temperature systems, to carry out the GAC on heating request, setting the heating water setpoint at 80.5°C or even better, activating the combustion analysis and subsequently, with flame on, start the GAC.

Once the procedure is finished, press the key B 3 times to return to the main screen.

If the procedure is not carried out when it is mandatory to do so, it may lead to a limited operation and the possibility of abnormal combustion control signals occurring.

If a fault occurs during the procedure, or if the heat request is interrupted, the procedure would be prematurely terminated by displaying the fault status or automatically returning to the main screen. In this case, the procedure must be repeated.

5.5 Setting the thermoregulation

Thermoregulation is only available with an outdoor temperature sensor connected and is only active for the HEATING function. THERMOREGULATION is enabled in the following way:

- access the parameter P4 → P418 = 1.

With P418 = 0 or the outdoor temperature sensor disconnected, the boiler works at a fixed setpoint.

The temperature value measured by the outdoor temperature sensor is displayed in the "6.3 INFO menu" at I009.

The thermoregulation algorithm will not use the measured outdoor temperature value directly, but rather a weighted outdoor temperature value, which takes account of the insulation of the building: in well-insulated buildings, external temperature variations have less influence on the room temperature than in less insulated buildings. This value can be displayed in the INFO menu at I010.

REQUEST FROM OT CHRONOTHERMOSTAT

In this case, the delivery setpoint is calculated by the timed thermostat on the basis of the outdoor temperature value, and by the difference between the real ambient temperature and the required ambient temperature.

REQUEST FROM ROOM THERMOSTAT

In this case, the delivery setpoint is calculated by the adjustment board on the basis of the outdoor temperature value, to obtain an estimated ambient temperature of 20°C (reference ambient temperature). There are 2 parameters that are used to calculate the delivery setpoint:

- slope of the compensation curve (KT) - modifiable by technical personnel
- offset to reference ambient temperature - can be modified by the user.

TYPE OF BUILDING (parameter P433)

It is indicative of the frequency with which the value of the calculated outdoor temperature for thermoregulation is updated, a low value for this value will be used for buildings that have little insulation.

REACTIVITY SEXT (parameter P434)

It is an indication of the speed with which variations of the measured outdoor temperature affect the calculated outdoor temperature value for thermoregulation, low values indicate high speeds.

Choice of thermoregulation curve (parameter P419)

The heating thermoregulation curve maintains a theoretical temperature of 20°C in the room for outdoor temperatures between +20°C and -20°C. The choice of the curve depends on the minimum design outdoor temperature (and thus the geographical location) and the design flow temperature (and thereby the type of system) and should be carefully calculated by the installer, according to the following formula:

$$KT = \frac{\text{Project delivery } T. - T_{\text{shift}}}{20 - \text{min. outdoor project } T.}$$

$$T_{\text{shift}} = \begin{cases} 30^\circ\text{C standard system} \\ 25^\circ\text{C floor installations} \end{cases}$$

If the calculation gives an intermediate value between two bends, you are advised to choose the thermoregulation bend closest to the value obtained.

Example: if the value obtained from the calculation is 1.3, it lies between curve 1 and curve 1.5. Choose the nearest curve, i.e. 1.5. The settable KT values are as follows:

- standard system: 1,0÷3,0
- free-standing system: 0,2÷0,8.

With parameter P419 set the chosen thermoregulation curve:

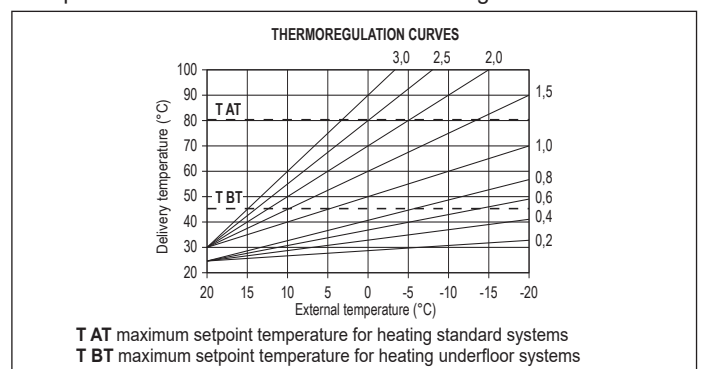

Offset on the reference ambient temperature

In any case, the user can indirectly modify the HEATING setpoint value by inserting an offset on the reference temperature (20°C). This offset may vary from -5 to +5 (offset 0 = 20°C). To correct the offset, refer to paragraph "8.4 Heating setpoint setting with outdoor temperature sensor".

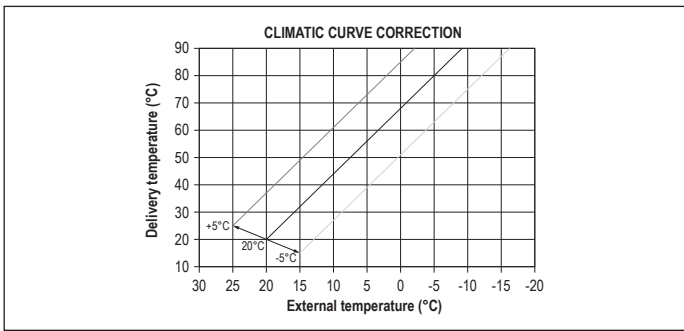

NIGHT COMPENSATION (parameter P420)

If a time programmer is connected to the input ROOM THERMOSTAT, from the parameter P420 night compensation can be enabled.

- set parameter P420 = 1.

In this case, when the CONTACT is CLOSED, the heat request is made by the flow probe on the basis of the outdoor temperature, to obtain a nominal ambient DAY temperature (20°C). The OPENING OF THE CONTACT does not produce a switch-off, but rather a reduction (parallel shift) of the climatic NIGHT curve (16°C).

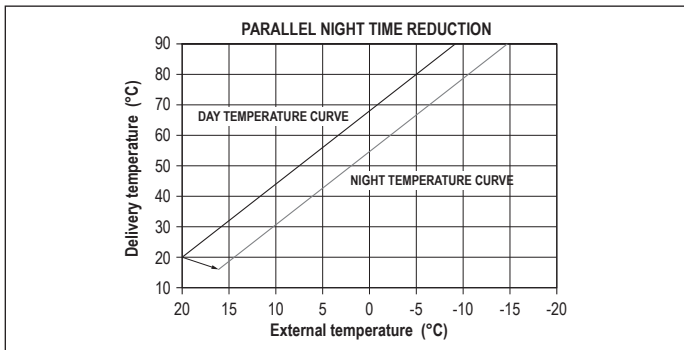

In this case too, the user can indirectly modify the HEATING setpoint value by inserting an offset on the reference DAY temperature (20°C) or NIGHT temperature (16°C). This offset may vary from [-5 to +5]. NIGHT COMPENSATION is not available if OT+ chrono is connected. **To correct the offset, refer to paragraph "8.3 Heating setpoint setting".**

5.6 "DHW comfort" function

The boiler originally includes "DHW COMFORT" FUNCTIONS, which, however, in combination with a DOSSERET, it is preferable that they are not enabled as the TANKS of the DOSSERET fulfill these purposes

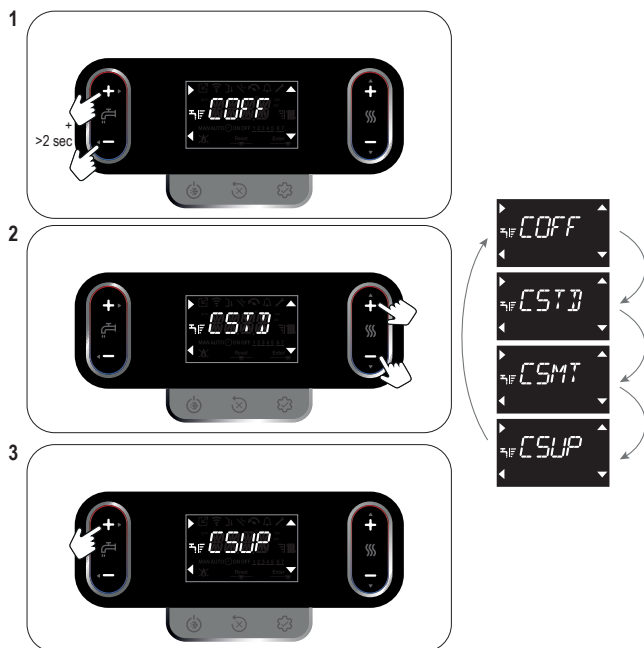

Function	Scrolling message
COFF	COMFORT OFF
CSTD	COMFORT STANDARD
CSMT	COMFORT TOUCH & GO
CSUP	COMFORT SUPERIOR

CSTD (PREHEATING function)

Setting CSTD activates the boiler pre-heating function. This function keeps the water in the domestic hot water exchanger hot, to reduce standby times when a request is made. When the preheating function is enabled, PRH appears on the display (with P105 = 1 scrolling message --> PREHEATING FUNCTION IN PROGRESS). To deactivate the preheating function, set COFF.

The function is not active when the boiler is OFF.

CSMT (TOUCH & GO function)

If you do not want PRE-HEATING to be always active and you want hot water immediately ready, it is possible to pre-heat the domestic hot water just a few moments before taking it. Set CSMT to activate the Touch&Go function. This function allows you, by opening and closing the tap, to start the instantaneous pre-heating that prepare the hot water only for that water take. When the Touch&Go function is enabled T-G appears on the display (with P105 = 1 scrolling message --> TOUCH AND GO FUNCTION IN PROGRESS).

CSUP (SMART preheating function)

When this function is active, the 3-way valve on DHW enables post-circulation at the end of the heating request until one of the following conditions is met:

- ΔT (flow sensor - return) < 2 °C
- Post-circulation duration > 20 sec
- Return temperature > 65 °C.

When the function is enabled PRHS appears on the display (with P105 = 1 scrolling message --> PREHEATING SMART FUNCTION IN PROGRESS).

5.7 Special DHW functions

The boiler originally includes "SPECIAL DHW" FUNCTIONS, which, however, in combination with a DOSSERET, it is preferable that they are not enabled as the TANKS of the DOSSERET fulfill these purposes

Parameter P511 allows special functions to be activated during the DHW modulation phase. These functions improve the performance of the boiler in particularly difficult operating conditions (e.g. particularly high inlet water temperatures, very low flow rates, use in combination with solar storage cylinders).

0	No special function active (default value)
1	Introduction of flow switch/flowmeter start delay (parameter P510 - SERVICE)
2	In the event of a shut-down due to overheating in the DHW area (with withdrawal in progress) the fan is kept at idle to reduce the waiting time for restarting
3	Absolute DHW thermostats
4	Anti-slope smart DHW function
5	All four previous functions active

DHW DELAY function (1)

This function enables a delay, equal to the value set in the parameter P510, for activating the pump and fan when a DHW request arrives.

SMART FAN function (2)

When this function is active, the fan is kept at the minimum (MIN) and is not disabled if the burner is switched off due to DHW overtemperature (with the request still active).

ABSOLUTE THERMOSTATS function (3)

When this function is active, the DHW thermostats for burner ON/OFF switch from the relative value to the absolute one.

ANTI-PENDULATION function (4)

When this function is active, the boiler automatically switches to ABSOLUTE THERMOSTATS mode if the burner is switched off due to DHW overtemperature (with extraction in progress); when the burner is OFF, the fan is kept at the minimum. The thermostats go back to being "CORRELATED" when extraction ends.

5.8 Screed heater function

For a low temperature system, the boiler has a "screed heater" function that can be activated in the following way:

- set the boiler to OFF by pressing the button (function only available in this operating state)



- access technical parameters --> P4 --> P409 = 1 --> confirm; the display shows (with P105 = 1 scrolling message --> SCREED HEATING FUNCTION IN PROGRESS):



The screed heater function lasts 168 hours (7 days) during which, in the zones configured as low temperature, a heating request is simulated with an initial zone outlet of 20°C, then increased in line with the table below.

By accessing the INFO menu from the main screen of the interface, it is possible to display the value of I001, relating to the number of hours elapsed since the function was activated. Once activated, the function takes priority, if the machine is shut down by disconnecting the power supply, when it is restarted the function picks up from where it was interrupted. The function can be interrupted before its end by switching the boiler to a state other than OFF or by selecting P409= 0 from the menu P4.

DAY	TIME	TEMPERATURE
1	0	20°C
	6	22°C
	12	24°C
	18	26°C
2	0	28°C
	12	30°C
3	0	32°C
	0	35°C
5	0	35°C
	0	30°C
7	0	25°C

Note: The temperature and increase values can be set to different values only by qualified personnel, only if strictly necessary. The manufacturer declines all responsibility if the parameters are incorrectly set.

In the INFO menu, line I001 displays the number of hours elapsed since the activation of the function.

5.9 Checks during and after the initial start-up

After starting up, check that the boiler carries out the start-up procedures and subsequent shut-down properly.

- Check the domestic hot water operation by opening a hot water tap in SUMMER mode or WINTER mode.
- Check the full stop of the boiler by turning off the system's main switch.
- After a couple of minutes of continuous operation to be obtained by turning the system's main switch to "on", setting the boiler mode selector to Summer and by keeping open the domestic hot water device, the binders and manufacturing waste evaporate; only subsequently it will be possible to control combustion.

5.10 Combustion check

⚠ The checks of the settings of CO₂ in relation to the reference parameters, indicated in the tables below, must be carried out with the casing closed.

To carry out the combustion analysis, proceed as follows:

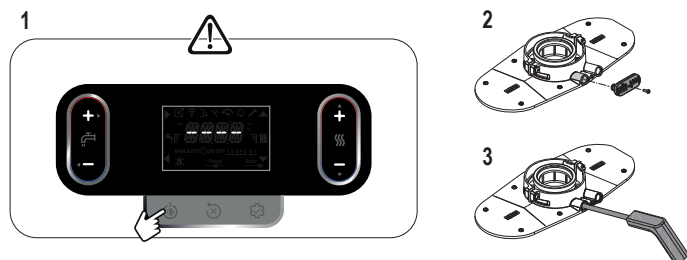

⚠ The probe for the fumes analysis must be inserted until it reaches the stop

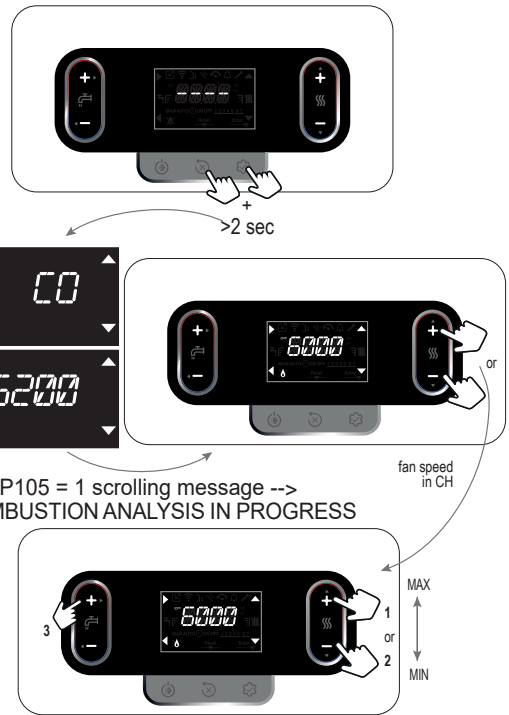

- The display will show the defined rpm for 10 sec, along with the rpm icon.
- By setting the maximum value, the boiler will operate at maximum output; by setting the minimum value, the boiler will operate at minimum output.



- Check on the analyser that the values of CO₂ max e min comply with the following tables.

CO ₂ * max		METHANE GAS (G20)	LIQUID GAS (G31)	
	25B	8,8	10,0	%
	35B	8,8	9,9	%

(* CO₂ tolerance = ±1%

CO ₂ * min		METHANE GAS (G20)	LIQUID GAS (G31)	
	25B	8,8	10,0	%
	35B	8,8	10,0	%

(* CO₂ tolerance = ±1%

- Check that the values of O₂ (max, nominal and min) related to 20% hydrogen mixture are in accordance with the following.

O ₂ value relative to the 20% hydrogen mixture	Qmax			25B	35B
		max	%	2,4	2,4
		nominal	%	4,3	4,3
	min	%	6,2	6,2	
	Qmin	max	%	2,4	2,4
		nominal	%	4,3	4,3
min		%	6,2	6,2	

- The COMBUSTION ANALYSIS lasts a maximum of 15 minutes; you can in any case terminate the procedure prematurely by pressing B.
- If the system is in low temperature, live, without mixing or thermostatic valves, the COMBUSTION ANALYSIS must be carried out in DHW request mode.

- ⚠** COMBUSTION ANALYSIS is terminated prematurely if:
 - the delivery temperature exceeds 95°C; it will ignite again when the temperature falls below 75°C
 - a flame is not detected resulting in an alarm
 - in the event of an alarm.

- ⚠** With the OT+ device connected, the combustion control function cannot be activated. To carry out the flue gases analysis, set the value for parameter P803 to 0. Remember to reset the parameter value to reactivate the OT+ connection at the end of the flue gases analysis.

When the check has ended:

- exit function by pressing the key **B**
- remove the analyser probe and close the combustion analysis outlet with the relative plugs and screw
- put the analysis probe adapter (supplied with the boiler) in the documentation bag
- set the boiler to the required operating mode, depending on the season
- regulate the requested temperature values according to needs.

5.11 Adjustments

The boiler has already been adjusted during manufacturing by the manufacturer. However, if it is necessary to carry out the adjustments again (for example after extraordinary maintenance, after replacing the gas valve, after a gas transformation or after replacing the board) follow the procedures described below.

Maximum and minimum power and maximum heating adjustments must be carried out only by qualified personnel:

P306	minimum fan speed
P307	maximum fan speed
P309	maximum fan speed - heating

- power the boiler
- access technical parameters → **P3** → confirm → select the relevant parameter → confirm
- set the desired values with the keys **C** and/or **D**, referring to the following tables
- check that P309= P310.

⚠ The maximum heating fan speed used will be that set in parameter P310.

table 1

MAXIMUM NO. FAN ROTATIONS	METHANE GAS (G20)	LIQUID GAS (G31)	
25B CH - DHW	6.300 - 7.900	6.100 - 7.600	rpm
35B CH - DHW	7.400 - 8.600	7.100 - 8.200	rpm

table 2

MINIMUM NO. FAN ROTATIONS	METHANE GAS (G20)	LIQUID GAS (G31)	
25B	1.200	1.250	rpm
35B	1.300	1.250	rpm

5.12 Gas conversion

The boiler is designed to operate with methane gas (G20) according to the product label. It is possible to convert the boiler to LPG (G31) via the parameter P201.

⚠ Conversion from a family gas to other family gas can be performed easily also when the boiler is installed.

⚠ This operation must be carried out by professionally qualified personnel.

- Access the technical parameters → **P2** → P201 → confirm.
- Use key **C** or **D** to select the desired option:
P201 = 1 (NG)
P201 = 2 (LPG)
P201 = 3
P201 = 4

⚠ Confirm the parameter change with **ENTER**, then switch off the power supply to the boiler for at least 10 seconds.

Once the GAS parameter has been modified, a new "GAC" procedure must be carried out (see chap. 5.4). Check that the fan revolutions correspond to what is indicated in **tables 1** and **2**, par. "5.11 Adjustments".

5.13 Gas Supply Pressure Check

To check the gas supply pressure:

- close the gas shut-off valve at the boiler inlet
- loosen the screw on the pressure gauge upstream of the gas valve and connect the hose to the manometer
- open the gas shut-off valve at the boiler inlet
- activate the chimney sweep function
- the correct pressure value for each type of gas is listed in the "Technical Data" table
- after completing the check, end the chimney sweep function
- close the gas shut-off valve at the boiler inlet
- disconnect the hose from the manometer and securely tighten the screw on the pressure gauge upstream of the gas valve
- open the gas shut-off valve at the boiler inlet.

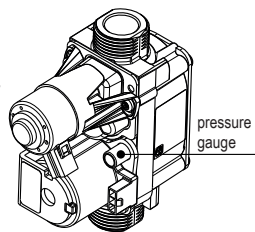

⚠ Failure to tighten the pressure gauge screw may result in combustible gas leakage.

⚠ After any intervention on the gas or air/gas circuit, perform a leak test.

5.14 Range rated

This boiler can be adapted to the heating requirements of the system, in fact it is possible to set the maximum delivery for heating operation of the boiler itself:

- power up the boiler
- set the parameter

310	Range rated
------------	-------------

- Set the maximum heating value (rpm) and confirm.

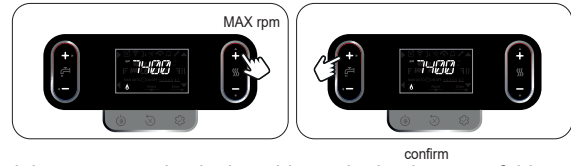

Record the new set value in the table on the back cover of this manual. For subsequent controls and adjustments, refer to the set value.

⚠ The calibration does not entail the ignition of the boiler.

The boiler is supplied with the adjustments shown in the technical data table. Depending on plant engineering requirements or regional flue gas emission limits however, this value can be modified by referring to the graph below.

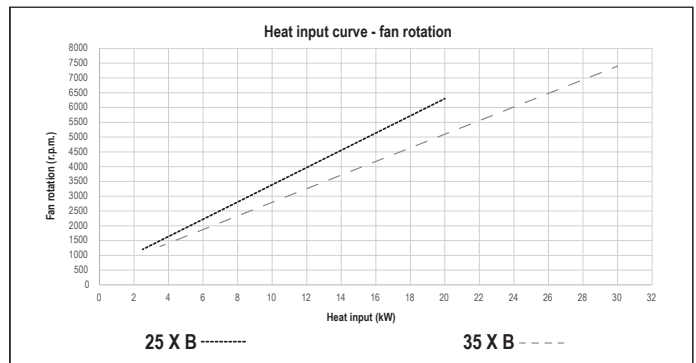

5.15 Signalling and faults

If a fault is present, the icon blinks at a frequency of 0.5sec ON and 0.5sec OFF, the backlight blinks for 1min at a frequency of 1sec ON and 1sec OFF, after which it switches off, while the bell continues to flash. The error code appears on the 4 digits of the display.

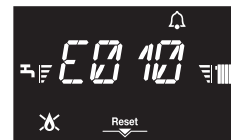

When a fault occurs, the following icons may appear:

- lights up for a flame alarm (E010)
- **RESET** lights up for an alarm that needs to be manually reset by the user (e.g. a flame lockout)
- lights up along with the icon, apart from flame lockout and water failure faults
- lights up in the presence of water pressure alarms or warnings, in which case the water pressure value is displayed as an alternative to the fault code every 3 seconds.

Reset function

To restore boiler operation in the event of a fault, the boiler must be operated by pressing the **RESET** button.

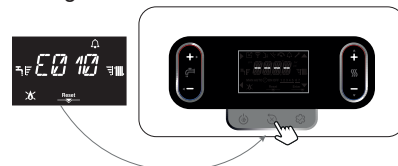

At this point, if the correct operating conditions have been restored, the boiler will restart automatically. Up to a maximum of 5 consecutive attempts to unlock the same alarm from the interface are possible, after which the error code E099 appears on the display.

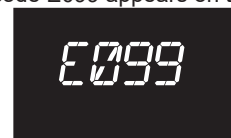

In this case, the boiler must be disconnected from the electricity supply and then reconnected again, to reactivate operation.

⚠ If the reset attempts do not activate the boiler, contact the Technical Assistance Centre.

Fault E041

Should the pressure value fall below the safety value of 0.3 bar, the boiler displays the fault code E041 for a transitory time of 10 min. When the transitional time has finished, if the fault persists the fault code E040 is displayed.

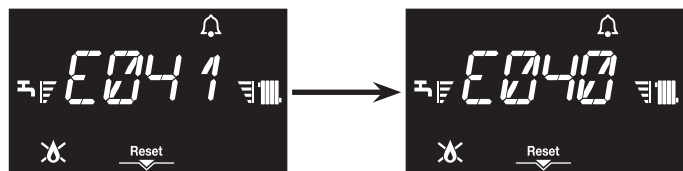

With a boiler in fault E040:

- open the filling tap (A) by turning it anticlockwise
- check that the pressure value reaches 1-1.5 bar by means of a hydrometer located under the shelf or by accessing the INFO menu ("6.6 INFO menu", item I018)

- close the filling tap (A) making sure you hear the mechanical click.

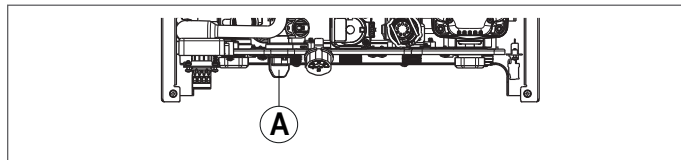

Press to restore operation.

Once operation is restored, the boiler performs an automatic vent cycle as described in paragraph "4.11 Filling the heating system and removing air".



If the drop in pressure is very frequent, request the intervention of the Technical Assistance Centre.

ERROR CODE	ERROR MESSAGE	ALARM DESCRIPTION	
E010	Flame lockout	DEFINITIVE	
E011	Parasitic flame		
E012	Maximum number of flame losses		
E013	Hardware test failed		
E014	Flame detect test failed		
E015	Voltage detect flame test failed		
E020	Limit thermostat		
E021	Gas valve control malfunctioning		
E030	Fan error		
E031	Fan failure mechanical blockage		
E032	Rotor fan failure blocked		
E033	Rotor fan failure damaged		
E034	Chimney obstruction in preventilation		
E035	Blockage obstruction flue gas low power		
E036	Blockage obstruction flue gas high power		
E037	Failed combustion check low power		
E038	Combustion check failed check high power		
E039	Abnormal flame value		
E040 + bar value	Water pressure low... Fill the system		
E042	Water transducer - LWCO error		
E071	CH probe overtemp		
E072	Return - Flow differential		
E075	Valve opening limit reached		
E092	Calibration failed, excessive number of calibrations within the hour		
E088	Reserved alarm		
E093	Calibration failed, too many unsuccessful calibration attempts		
E094	Lambda over limit		
E097	Incorrect Combustion Detected, Incorrect combustion level has been detected		
E098	Incorrect combustion level has been detected		
E099	Reset attempts exhausted		
E041 + bar value	Fill the system		TRANSITORY
E050	Smoke obstruction error low power		
E051	Result of a calibration performed under flame instability/obstruction conditions		
E052	Hardware error out of threshold		
E055	No card fan communication		
E056	No communication microprocessor card		
E060	DHW probe error		
E070	CH probe error		
E071	CH probe overtemp		
E072	Return - Flow differential		
E077	Water thermostat main zone		
E080	Return probe error		
E081	Return probe overtemp		
E082	Flow - Return differential		
E090	Exhaust probe error		
E091	Clean primary ht exchanger		
E095	Calibration failed		
E096	Lambda over limit		
FIL + bar value	Low pressure check the htg system	SIGNAL	
flashing + bar value	High pressure check the htg system		
COM	Appliance PCB communication lost (more than 30 seconds)	SIGNAL: (the boiler continues to operate but with no display or keys)	
E066	Dosseret communication fail	SIGNAL	
FWER	Warning firmware versions not compatible	SIGNAL: (the boiler continues to operate but with no display or keys)	
CFS	Call for Service	SIGNAL	
SFS	Stop for Service	DEFINITIVE	
OBCD	On board clock damaged	SIGNAL: (the boiler continues to operate but with no display or keys)	

Fault E060

The boiler is working normally, but does not guarantee the stability of the DHW temperature that is, however, supplied at a temperature of around 50°C. Intervention of the Technical Assistance Centre is required.

Fault E091

The boiler has an auto-diagnostic system which, based on the total number of hours in certain operating conditions, can signal the need to clean the primary exchanger (alarm code E091).

Once the cleaning operation has been completed, reset to zero the total hour meter with special kit supplied as an accessory following procedure indicated below:

- access the technical parameters → **P3** → P312 → P312 = 1 → confirm.

NOTE: The meter resetting procedure should be carried out after each in-depth cleaning of the primary heat exchanger or if it is replaced.

The fault E091 occurs when the hour counter exceeds 2500 hours; this value can be verified as follows:

- access the INFO menu → I015 to display the value of the flue gas probe hour counter (display/100, example 2500h = 25).

Faults E035-E036: The presence of an alarm notification with code E035 or E036 that requires resetting via the central button may be normal in certain environmental conditions. If the notification is not frequent, perform the alarm reset without the need for technical intervention.

5.16 Replacing the gas valve (P205)

After replacing the gas valve it is necessary to reset the value **P1** (see photo) as follows:



- set the boiler to OFF
- access the parameters setting the password in accordance with chapter 10 "Setting Passwords, Access and Changing Parameters"
- using keys **C** or **D** access the parameter **P2** → P205 and confirm using the key **A**
- using keys **C** or **D** enter the second and third digits of the **P1** value (i. e. 034 becomes 34) written on the gas valve in the boiler (each gas valve has its own offset P1 value), confirm with key **3**
- disconnect the boiler from the power supply for at least 10 seconds; then reconnect to the mains power supply.

Once the replacement is complete, a new "GAC" procedure must be carried out (see chap. 5.4).

- ⚠ If the gas valve is replaced, also replace the relative sealing gaskets.

To tighten the gas valve ramp nut, apply a torque equal to 25 Nm, limiting the rotation of the valve.

5.17 Replacing the interface

System configuration operations must be carried out by professionally qualified personnel of the Technical Assistance Centre.

If the interface card is replaced, the user may be asked to reset the time and day of the week values at power on (see "5.2 Initial start-up"); also check and reset, if necessary, information on hourly heating and DHW programming (see "8.1 Time band scheduling function (room thermostat)") and the Feeder Bottle function (see "8.12 FEEDER BOTTLE function"); note that no reprogramming of the configuration parameters is necessary, the value of which is retrieved from the regulation and control board in the boiler. Instead, it may be necessary to reset the DHW and/or heating setpoint values.

5.18 Board replacement

If case of the control board is replacement and adjustment procedure, it may be necessary to check the configuration parameters and possibly reconfigure them. Consult the parameter table to identify the board default values, the factory set values and the customized ones.

The parameters to necessarily be checked and possibly reset are: P201 • P205 (with boiler in OFF) • P208 • P301 • P302 (SERVICE) • P306 • P307 • P309 • P310. Disconnect the boiler from the power supply for at least 10 seconds; then reconnect to the mains power supply. Once the replacement is complete, perform a new "GAC" procedure must be carried out (see chap. 5.4).

6 MAINTENANCE AND CLEANING

👁 *Periodic maintenance is an "obligation" required by the law and is essential to the safety, efficiency and duration of the boiler. It allows for the reduction of consumption, polluting emissions and keeping the product safe and reliable over time. Boiler maintenance must be carried out at least once a year scheduling it with the Technical Service Centres.*

Before starting maintenance operations:

- turn off the fuel and water taps of the heating and domestic hot water system.

To ensure product characteristics and efficiency remain intact and to comply with prescriptions of current regulations, it is necessary to render the appliance to systematic checks at regular intervals. For maintenance, follow the instructions in chapter "1 WARNINGS AND SAFETY".

This normally means the following tasks:

- removing any oxidation from the burner
- removing any scale from the heat exchangers
- check the state of deterioration of the electrodes and, if they have deteriorated, replace them together with their seals
- check and general cleaning of exhaust and intake pipes
- checking the external appearance of the boiler
- checking the ignition, switch-off and operation of the appliance, in both DHW mode and heating mode
- checking the seal on the couplings and the gas/water/condensate connection pipes
- checking gas consumption at maximum and minimum output
- if the DHW pressure is less than 3 bar, empty the boiler's DHW circuit and check that the heating circuit pressure is maintained
- checking the integrity of the insulation of electrical cables, particularly in the vicinity of the primary heat exchanger
- checking the gas failure safety device
- checking and cleaning the siphon
- checking the cleanliness of the fan, internal extraction (including the air filter when provided)
- checking there is water in the drain-trap; if not, fill it.

⚠ The electronic board and the gas valve do not require a specific check aimed at evaluating aging and deterioration.

⚠ When servicing the boiler, the use of protective clothing is recommended in order to avoid personal injury.

⚠ After maintenance work has been carried out, an analysis of the combustion products must be carried out to check that they are functioning properly.

⚠ Do not clean the appliance or its parts with inflammable substances (e.g. petrol, alcohol, etc.).

⚠ Do not clean panels, painted parts and plastic parts with paint thinner.

⚠ Panel cleaning must be carried out only with soapy water.

Perform a new "GAR" procedure, then remove power for at least 10 seconds, and finally perform a new "GAC" procedure (see par. 5.4), in the following cases:

- modification of intake and exhaust duct
- cleaning of the primary exchanger
- replacement of ignition and flame detection electrodes
- replacement of primary exchanger and/or conveyor.

Perform a new "GAR" procedure, then remove power for at least 10 seconds, and finally perform a new "GAC" procedure (see par. 5.4) only if an analysis of combustion products is out of tolerance in the following cases:

- burner cleaning
- conveyor cleaning
- fan cleaning
- replacement/cleaning of fan mixer.

Cleaning the primary heat exchanger

- Switch off the electrical supply by turning the main system switch OFF.
- Close the gas shut-off valve.
- Remove the casing as explained in paragraph "4.8 Removing the casing".
- Disconnect the connection cable of the ignition and detection electrodes.
- Disconnect the power cables of the fan.
- Remove the clip securing the gas train from the mixer.

- Loosen the gas train nut.
- Extract the gas train from the mixer and rotate it.
- Remove the 4 nuts that secure the combustion unit.
- Remove the air/gas conveyor assembly including fan and mixer, taking care not to damage the insulation panel and electrode.
- Remove the siphon connecting pipe from the condensate drain fitting of the heat exchanger and connect a temporary collecting pipe. At this point proceed with the heat exchanger cleaning operations.
- Vacuum out any dirt residue inside the heat exchanger, taking care NOT to damage the retarder insulating panel.
- Clean the coils of the heat exchanger with a soft bristled brush.

⚠ DO NOT USE METAL BRUSHES THAT COULD DAMAGE THE COMPONENTS.

- Clean the spaces between the coils using a 0.4 mm thick blade, possibly available in kit form.
- Vacuum away any residue produced by the cleaning intervention.
- Rinse with water, taking care NOT to damage the retarder insulating panel.

⚠ In case of persistent deposits of combustion residues on the surface of the heat exchanger, we recommend to use products from the Total Defence range, taking care NOT to damage the retarder insulation panel.

- Leave it to work for a few minutes.
- Clean the coils of the heat exchanger with a soft bristled brush.

⚠ DO NOT USE METAL BRUSHES THAT COULD DAMAGE THE COMPONENTS.

- Rinse with water, taking care NOT to damage the retarder insulating panel.
- Make sure the retarder insulation panel is undamaged and replace it if necessary following the relative procedure.
- After cleaning, carefully assemble the components again repeating the indications provided above but in the reverse order.
- To tighten the fastening nuts of the air/gas conveyor assembly, use a tightening torque of 6 Nm, following the sequence indicated on the die-cast (1,2,3,4).
- Turn the power and gas feeding to the boiler back on.

⚠ Perform a new "GAR" procedure, then remove power for at least 10 seconds, and finally perform a new "GAC" procedure (see par. 5.4).

⚠ What is indicated is also valid in the case of replacement of the conveyor alone, the exchanger or the conveyor and exchanger assembly.

Cleaning the burner

- Switch off the electrical supply by turning the main system switch OFF.
- Close the gas shut-off valve.
- Remove the casing as explained in paragraph "4.8 Removing the casing".
- Disconnect the connection cable of the ignition and detection electrodes.
- Disconnect the power cables of the fan.
- Remove the clip securing the gas train from the mixer.
- Loosen the gas train nut.
- Extract the gas train from the mixer and rotate it.
- Remove the 4 nuts that secure the combustion unit.
- Remove the air/gas conveyor assembly including the fan and mixer, taking care not to damage the insulating ceramic panel and the electrodes. At this point proceed with the burner cleaning operations.
- Clean the burner with a soft bristle brush, taking care not to damage the insulation panel and electrodes.

⚠ DO NOT USE METAL BRUSHES THAT COULD DAMAGE THE COMPONENTS.

- Check that the burner insulating panel and the sealing gasket are undamaged and replace them if necessary, following the relative procedure.
- After cleaning, carefully assemble the components again repeating the indications provided above but in the reverse order.
- To close the fixing nuts of the air/gas conveyor assembly, use a tightening torque of 6 Nm.
- Turn the power and gas feeding to the boiler back on.

⚠ Carry out an analysis of the combustion products. Only if it returns values outside of tolerance, it is necessary perform a new "GAR" procedure, then remove power for at least 10 seconds, and finally perform a new "GAC" procedure (see par. 5.4).

⚠ What is indicated is also valid in the case of replacement of the conveyor alone, the exchanger or the conveyor and exchanger assembly.

Replacing the burner insulating panel

- Loosen the screws holding the ignition/detection electrode, and remove it.
- Remove the burner insulating panel by inserting a blade just under the surface.

- Remove any residual fixing adhesive.
- Fit the new burner insulating panel.
- The new insulating panel does not need to be fixed with an adhesive as its geometric form ensures perfect coupling with the heat exchanger flange.
- Refit the ignition and detection electrodes using the screws previously removed and replacing the relevant seal. To tighten the screws, apply a torque of 2.3 Nm.

⚠ Do not perform GAR and/or GAC.

Siphon check and cleaning

- Disconnect the pipes (A - B), unscrew the screw (C), remove the clip (D) and remove the drain-trap.
- Clean the parts of the drain-trap to remove any solid residue.

⚠ Carefully reposition the previously removed components.

⚠ At the end of the cleaning sequence, fill the drain-trap with water (see "5.2 Initial start-up") before re-starting the boiler.

⚠ Do not perform GAR and/or GAC.

⚠ What is indicated also applies in the case of replacing the siphon.

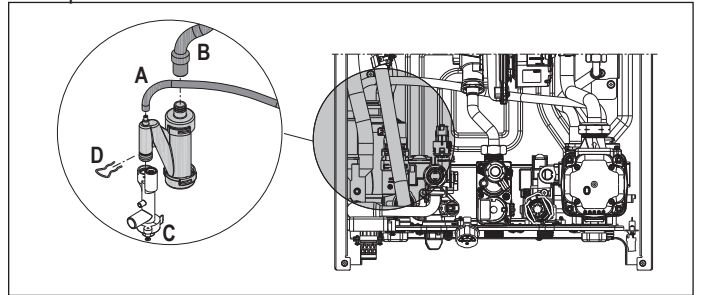

Ignition and detection electrodes

The ignition and detection/ionization sensor electrodes perform an important function in the boiler ignition phase and in maintaining correct combustion; in this regard, during annual maintenance, it is necessary to always check that they are correctly positioned and that the reference dimensions indicated in the figure are strictly respected.

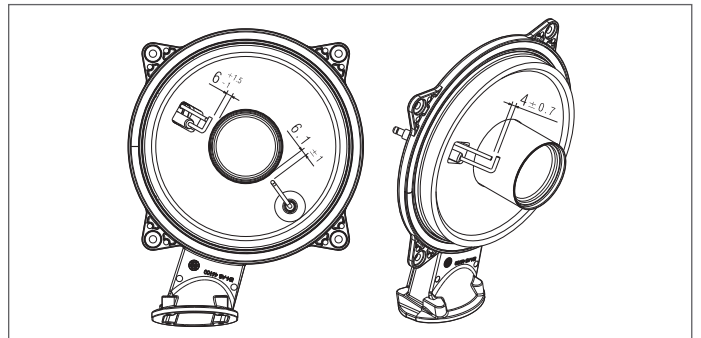

⊘ Do not sand the electrodes. If the electrodes need to be cleaned, dust them using a soft bristle brush.

⚠ In the event of deformation and deterioration of the electrodes outside the tolerances, replace them.

To tighten the screws, apply a torque of 2.3 Nm.

⚠ In order to prevent potential operating anomalies, the ignition and detection/ionisation sensor electrodes must be replaced every 5 years.

⚠ Perform a new "GAR" procedure, then remove power for at least 10 seconds, and finally perform a new "GAC" procedure (see par. 5.4).

Board replacement

- The control and regulation board does not provide a specific procedure for verifying its deterioration. In case of replacement, refer to paragraph "5.18 Board replacement".

Interface board replacement

- The interface board does not provide a specific procedure for verifying its deterioration. In case of replacement, refer to paragraph "5.17 Replacing the interface".

Gas valve replacement

- The gas valve does not provide a specific procedure for verifying its deterioration. In case of replacement, refer to paragraph "5.16 Replacing the gas valve (P205)".
- The gas valve does not provide a specific cleaning procedure.

6.1 Programmable parameters

The following table lists the programmable parameters; USER (always available) and INSTALLER (access with psw 18): set the password following the procedure indicated in chapter 10 "Setting Passwords, Access and Changing Parameters".

For a detailed explanation of the parameters, please refer to the section "6.2 Description of the parameters".



Some of the information might not be available depending on the access level, machine status or system configuration.

		WHICH PARAMETERS ARE VISIBLE/ACCESSIBLE		
		USER	INSTALLER	SERVICE
LEVEL PASSWORD	USER (always available)	X		
	INSTALLER (psw 18)	X	X	
	SERVICE	X	X	X

USER PARAMETERS		Value		Password level	Factory setting	Customised values
		Min	Max			
P1	SETTINGS					
P101	LANGUAGES	0 0: IT ● 1: RO ● 2: FR ● 3: EN ● 4: SR ● 5: HR ● 6: ES ● 7: GR ● 8: BG ● 9: PL ● 10: SL	10	USER	0	
P102	TIME			USER		
P103	TIME PROGRAM			USER		
P104	UNIT OF MEASURE	0 (metric)	1 (imperial)	USER	0	
P105	SCROLLING	0 (disabled)	1 (enabled)	USER	0	
P106	BUZZER	0	1	USER	1	

INSTALLER PARAMETERS		Value		Password level	Factory setting	Customised values
		Min	Max			
P2	COMBUSTION					
P201	GAS - GAS TYPE	1	4	INSTALLER	1	
P205	d52 - P1 GAS VALVE	20	70	INSTALLER if boiler in OFF	45	
P206	GAC - VALVE CALIBRATION	0	1	INSTALLER only if there is a flame	0	
P208	APL - POWER	0	1	INSTALLER	0: 25B 1: 35B	
P3	CONFIGURATION					
P301	HYDRAULIC CONFIGURATION	0	4	INSTALLER	2*	
P306	MIN FAN SPEED	1000 rpm	3600 rpm	INSTALLER	refer to the technical data table	
P307	MAX FAN SPEED	3700 rpm	10000 rpm	INSTALLER	refer to the technical data table	
P309	MAX FAN SPEED HTG	P306 (MIN FAN SPEED)	P307 (MAX FAN SPEED)	INSTALLER	refer to the technical data table	
P310	RANGE RATED	P306 (MIN FAN SPEED)	P309 (MAX FAN SPEED HTG)	INSTALLER	refer to the technical data table	
P311	CONFIG AUX 1	0	2	INSTALLER	0	
P312	EXHAUST PROBE RESET	0	1	INSTALLER	0	
P4	HEATING					
P405	PUMP CONTROL TYPE	41	100	INSTALLER	85	
P408	OT CASCADE CONTROL	NOT USED ON THIS MODEL				
P409	SCREED FUNCTION	0	1	INSTALLER if boiler in OFF and LT systems	0	
P410	ANTI CYCLE FUNCTION	0min	30min	INSTALLER	3min	
P411	RESET CH TIMERS	0	1	INSTALLER	0	
P415	MAIN ZONE TYPE	0	1	INSTALLER	0	
P416	MAX CH SET	MIN CH SET	HT: 80°C - LT: 45°C	INSTALLER	HT: 80°C - LT: 45°C	
P417	MIN CH SET	20°C	MAX CH SET	INSTALLER	HT: 40°C - LT: 20°C	
P418	WEATHER COMP ENABLE	0	1	INSTALLER if outdoor temperature sensor present	0	
P419	WEATHER COMP CURVE	HT: 1.0 - LT: 0.2	HT: 3.0 - LT: 0.8	INSTALLER only if P418 = 1	HT 2.0 - LT 0.5	
P420	NIGHT COMPENSATION	0	1		0	
P421	CH CLOCK ENABLE	0	1		0	
P422	MODE SELECTION	0	1		0	
P433	BUILDING TYPE	5	20	INSTALLER	5	
P434	OUTDOOR REACTIVITY	0	255	INSTALLER only if P418 = 1	20	
HT = HIGH TEMPERATURE LT = LOW TEMPERATURE						
P5	DHW					
P508	MIN DHW SET	37°C	49°C	INSTALLER	37°C	
P509	MAX DHW SET	49°C	60°C	INSTALLER	60°C	
P511	DHW ENHANCED FUNCTION	0	5	INSTALLER	0	
P520	DOSSERET ENABLE	0 (disabled)	1 (enabled)	INSTALLER	0	
P521	DOSSERET TYPE	0 ECO	1 COMFORT	INSTALLER	1	

*P301: 0 = HEATING ONLY - 1 = INSTANTANEOUS WITH FLOWSWITCH - 2 = INSTANTANEOUS WITH FLOWMETER - 3 = STORAGE CYLINDER WITH PROBE - 4 = STORAGE CYLINDER WITH THERMOSTAT

If the boiler is combined with the DOSSERET kit (accessory available upon request), the parameters for using the kit must be programmed BEFORE the boiler is used.

SERVICE PARAMETERS		Value		Password level	Factory setting	Customised values
		Min	Max			
MENU	PARAMETER					
P3		CONFIGURATION				
	P302	WATER PRESSURE TRANSDUCER	0	1	SERVICE	1
	P303	AUTO-FILL ENABLE	0	1	SERVICE	0
	P304	BEGIN SYSTEM FILLING	NOT AVAILABLE ON THIS MODEL			
	P305	AIR PURGING CYCLE	0	1	SERVICE	1
P4		HEATING				
	P401	HYST OFF HIGH TEMP	2°C	10°C	SERVICE	5°C
	P402	HYST ON HIGH TEMP	2°C	10°C	SERVICE	5°C
	P403	HYST OFF LOW TEMP	2°C	10°C	SERVICE	3°C
	P404	HYST ON LOW TEMP	2°C	10°C	SERVICE	3°C
P5		DHW				
	P510	DHW DELAY	0 sec	60 sec	SERVICE	0 sec
	P512	CH DELAY POST-DHW	0	1	SERVICE	0
	P513	CH DELAY TIME	1 sec	255 sec	SERVICE	6 sec
P7		SERVICE				
	P701	ENABLE ALARM LOG	0	1	SERVICE	0 (the value automatically switches to 1 after 2 hours of operation)
	P706	CALL SERVICE FUNCTION	0	2	SERVICE	2
	P707	SERVICE EXPIRY	0	255	SERVICE	52
	P708	HIGH EFFICIENCY ENABLE	0	1	SERVICE	0
P8		CONNECTIVITY				
	P801	BUS 485 CONFIG	0	2	SERVICE	0
	P803	OT CONFIG	0	1	SERVICE	1

The boiler with DOSSERET does not allow the use of the T300 device; parameter 801 should be set to 0.

6.2 Description of the parameters

Some of the following functions may not be available depending on the type of machine and the access level.

PARAMETER	DESCRIPTION
P1 - SETTINGS	P101 To set the desired language: 0: IT ● 1: RO ● 2: FR ● 3: EN ● 4: SR ● 5: HR ● 6: ES ● 7: GR ● 8: BG ● 9: PL ● 10: SL
	P102 To set TIME AND DAY
	P103 To set the TIME SCHEDULE
	P104 To change the unit of measurement: 0 = unit of measurement METRIC / 1 = unit of measurement IMPERIAL. The digits are expressed in decimal format (one digit) for values between -9°C and +99°C, they are expressed in integer format for values ≤ -10°C and ≥ 100°C, the display in °F (Fahrenheit) will always be expressed in integer format.
	P105 To set the scrolling text: 0 = disabled / 1 = enabled
	P106 To enable/disable sound indicators: 0 = buzzer OFF / 1 = buzzer ON
P2 - COMBUSTION	P201 This parameter identifies the type of gas: 1=METHANE ● 2=LPG ● 3=PL-NG ● 4=PROPANE AIR (G230).
	P208 This parameter is used to set the boiler output: 0 - 1. For details see "Programmable parameters"
	P205 This parameter is used to reset the P1 value of the gas valve
	P206 This parameter is used to calibrate the gas valve and combustion control system
P3 - CONFIGURATION	P301 To set the type of hydraulic configuration of the boiler: 0 = HEATING ONLY - 1 = INSTANTANEOUS FLOW SWITCH - 2 = INSTANTANEOUS FLOW METER - 3 = STORAGE CYLINDER WITH PROBE - 4 = STORAGE CYLINDER WITH THERMOSTAT Factory setting = 2, do not modify. When replacing the circuit board, ensure that this parameter is set to 2
	P302 To set the water pressure transducer type: 0 = water pressure switch - 1 = pressure transducer Factory setting = 1, do not modify. When replacing the circuit board, make sure this parameter is set to 1.
	P303 To enable the 'semi-automatic filling' function when a pressure transducer and a filling solenoid valve are installed in the boiler. Factory setting = 0, do not modify. When replacing the circuit board, make sure this parameter is set to 0.
	P304 It only appears if P303 = 1. NOT AVAILABLE ON THIS MODEL.
	P305 To disable the vent cycle function. Factory setting = 1, set the parameter to 0 to disable the function.
	P306 To vary the minimum fan speed.
	P307 To vary the maximum fan speed.
	P309 To vary the maximum heating fan speed (can be programmed within the range P306 - P307).
	P310 To modify the heat output in heating mode. Factory value = P309, but it can be programmed within the range P306 - P309. For more details about the use of this parameter, refer to paragraph "Range rated".
	P311 To configure the operation of an additional relay (only if BE09 board installed (accessory kit)) to bring a phase (230Vac) to a second heating pump (additional pump) or a zone valve. Factory setting = 0 and can be programmed within the range 0 - 2 with the following meaning: P311= 0 - management depends on the wiring configuration of the BE09 board: jumper cut: additional pump - jumper present: zone valve. P311= 1 - zone valve management P311= 2 - additional pump management
	P312 Allows the operating hours counter to be reset under certain conditions (see "Signalling and faults" fault E091 for details). Factory setting = 0, set to 1 to reset the flue gas probe hour counter after a cleaning operation of the primary heat exchanger. Once the resetting procedure is complete, the parameter automatically returns to the value 0.

P4 - HEATING	P401	For high-temperature systems, this parameter allows you to set the hysteresis value used by the control board to calculate the burner shut-off flow temperature: SHUTDOWN TEMPERATURE = HEATING SETPOINT + P401. Factory value = 5°C, can be changed in the range 2 - 10°C.
	P402	For high-temperature systems, this parameter allows you to set the hysteresis value used by the control board to calculate the burner ignition flow temperature: IGNITION TEMPERATURE = HEATING SETPOINT - P402. Factory value = 5°C, can be changed in the range 2 - 10 °C.
	P403	For low-temperature systems, this parameter allows you to set the hysteresis value used by the control board to calculate the burner shut-down flow temperature: SHUTDOWN TEMPERATURE = HEATING SETPOINT+ P403. Factory setting = 3 °C, can be changed in the range 2 °C- 10 °C.
	P404	For low-temperature systems, this parameter allows you to set the hysteresis value used by the control board to calculate the burner ignition flow temperature: IGNITION TEMPERATURE = HEATING SETPOINT - P404. Factory setting = 3 °C, can be changed in the range 2°C- 10 °C.
	P405	Proportional variable speed pump.
	P408	Allows the boiler to be set up for cascade applications via OT+ signal. Not applicable to this boiler model.
	P409	Allows you to activate the seat-warming function (see section "Screed heater function" for more details). Factory setting = 0, with boiler in OFF. Set to 1 to activate the floor heating function on low-temperature heating zones. The parameter automatically returns to the value 0 once the warming function is finished; it can be interrupted prematurely by setting the value to 0.
	P410	Allows you to change the forced heating off timing, which relates to the delay time introduced for the re-ignition of the burner when the burner is switched off due to reaching the heating temperature. Factory setting = 3 minutes and can be set to a value between 0 min and 20 min.
	P411	Allows you to cancel the function HEATING RESET TIMING and REDUCED HEATING MAXIMUM OUTPUT, during which the fan speed is limited between the minimum value and 60% of the set maximum heating power, with an increase of 10% every 15 minutes. Factory setting = 0, set to 1 to reset timings.
	P415	Allows you to specify the type of zone to be heated, choosing from the following options: 0 = HIGH TEMPERATURE (factory setting) ● 1 = LOW TEMPERATURE
	P416	Lets you specify the maximum heating setpoint value that can be set: range 20°C - 80°C, default 80°C for high temperature systems ● range 20°C - 45°C, default 45°C for low temperature systems. Note: The value of P416 cannot be less than P417.
	P417	With this parameter you have the possibility of specifying the minimum settable heating setpoint: range 20°C - 80.5°C, default 40°C for high temperature systems ● range 20°C - 45°C, default 20°C for low temperature systems Note: The value of P417 cannot be greater than P416.
	P418	Enables thermoregulation when an outdoor temperature sensor is connected to the system. Factory setting = 0, the boiler always operates at fixed point. With parameter 1 and the outdoor temperature sensor connected, the boiler works in thermoregulation mode. With the outdoor temperature sensor disconnected, the boiler works at a fixed setpoint. See "Setting the thermoregulation" for more details on this function.
	P419	Allows you to set the number of the compensation curve used by the boiler when in temperature control. Factory value = 2.0 for high temperature systems and 0.5 for low temperature systems. The parameter can be programmed in the range 1.0 - 3.0 for high temperature systems, 0.2 - 0.8 for low temperature systems. See "Setting the thermoregulation" for more details on this function.
	P420	Activates the 'night compensation' function. Default value = 0, set to 1 to activate the function. See "Setting the thermoregulation" for further information on this function.
	P421	This parameter enables heating time programming. Time programming not enabled = 0 → When the room thermostat contact is closed, the heat request is always fulfilled without time limitation. Time programming enabled = 1 → When the room thermostat contact is closed, the heat request is enabled according to the set time programming.
	P422	This parameter is used to set the mode for switching from manual to automatic heating operation. Default value = 0: switching from manual to automatic time programming must be done by the user by pressing the buttons C+D. Set to 1 to activate the function: switching from manual to automatic time programming takes place automatically at the first time slot change.
	P433	Frequency with which the outdoor temperature value calculated for temperature control is updated; a low value will be used for buildings that have little insulation.
	P434	Reading interval of the outdoor temperature value read by the probe.
P5 - DHW	P501-P507	Functions related to the availability of a storage cylinder. NOT AVAILABLE ON THIS MODEL.
	P508	To set the minimum DHW setpoint.
	P509	To set the maximum DHW setpoint.
	P510	Only visible when parameter P511= 2 or 5. A delay in seconds is introduced on the activation of the pump and fan when there is a DHW heat request.
	P511	Enable special DHW functions: 0 = no function - 1 = introduction of flow switch/flowmeter start delay - 2 = in case of OFF due to overtemperature in DHW (with withdrawal in progress) the fan is kept at minimum speed to reduce the standby time for restart - 3 = absolute DHW thermostats - 4 = anti-slope smart DHW function - 5 = all previous functions active
	P512	Through this value you can enable/disable the DHW post-circulation function with heating start inhibition.
	P513	This value can be used to set the duration of DHW post-circulation when the DHW post-circulation function with heating start inhibition is enabled.
	P520	To enable operation of the boiler in combination with the dossieret
P7 - SERVICE	P521	The COMFORT setting causes the boiler to have greater and more frequent storage cylinder reset cycles (TANK). In domestic applications where draw-off cycles are frequent or where the water volume demand is higher. The ECO setting causes the boiler to have a reduced number of storage cylinder reset cycles (TANK). Select this setting if energy savings are to be prioritised.
	P701	To activate the storage of an alarm history. Default 0; the value automatically changes to 1 after 2 hours of operation. Setting the parameter to the value 0 resets the alarm history I039...I043.
	P706	This parameter allows the boiler to be periodically checked according to a preset operating period in parameter P707. There are three possible settings: 0 = function disabled 1 = function enabled with the following rule: if P707 < 4 the display shows the CFS signal if P707 = 0, the display shows the SFS signal (STOP FOR SERVICE) indicating the permanent inhibition of all heating and DHW heat requests. Not resettable 2 = function enabled: when P707 = 0, the display shows the CFS signal without any operating stop In this condition, in the INFO menu (line I044), the number of days elapsed since the CFS warning appeared is displayed (P707 = 0)  The CFS signal occurs at 10 min intervals for a duration of 1 min, 1 month before the end of the period set in parameter P707.
	P707	Preset operating period for service call (parameter P706)
	P708	Automatic function which is activated at first power on or after 60 days of non-use (electrically powered boiler). In this mode the boiler limits the output for 60 minutes in heating mode to a minimum and the maximum temperature in DHW mode to 55°C. Activating the chimney sweep function temporarily disables this function. 0 = FACTORY VALUE, disable high efficiency mode ● 1 = enable high efficiency mode
P8 - CONNECTIVITY	P801	This parameter is used to enable remote management of the boiler. Three values are available: 0 = FACTORY VALUE. 1 = Management ONLY from boiler interface. 2 = Management from boiler interface and system manager (T300).
	P803	This parameter enables remote boiler management via an OpenTherm device: 0 = OT+ functionality disabled, it is not possible to remotely control the boiler using an OTBus device. By setting this parameter to 0, any OTBus connection is instantaneously interrupted. The icon  and OTB on the display are switched off 1 = FACTORY VALUE. OT+ functionality enabled, an OTBus device can be connected for remote control of the boiler. When connecting an OTBus device to the boiler, the message 'OTB' appears on the display and the icon lights up  .

Note: Full compatibility with third-party OpenTherm devices is not guaranteed.

The boiler with DOSSERET does not allow the use of the T300 device; parameter 801 should be set to 0.

6.3 INFO menu

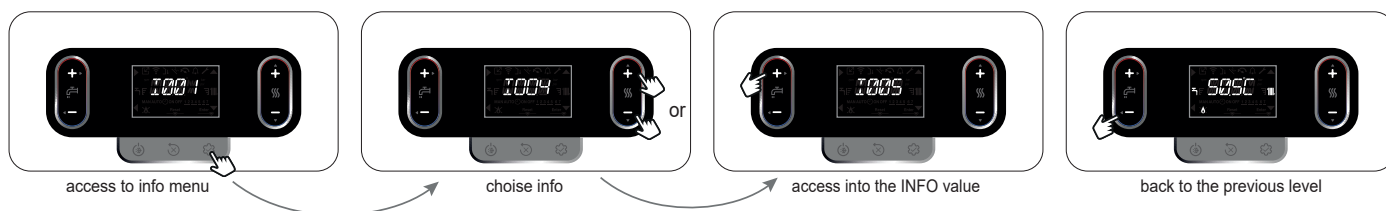







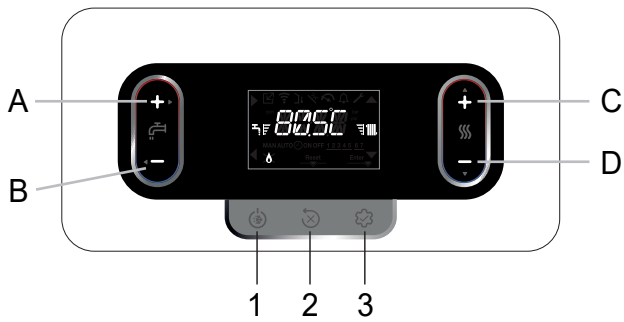

















 If no buttons are pressed, the interface automatically exits the INFO menu after 60 sec.

INFO NAME	DESCRIPTION
I001	Screed heating hours
I002	Number of hours spent with screed heater function (when in operation)
I003	CH probe
I004	Boiler flow sensor value
I005	Boiler return temperature sensor value
I008	DHW probe
I009	DHW probe value when instantaneous boiler
I010	DHW set
I011	Boiler DHW setpoint or from OT+ when chrono connected
I012	Exhaust probe
I015	Flue gas probe value
I016	Outdoor probe probe
I017	Instantaneous outdoor temperature sensor value
I018	Filtered outdoor temp
I019	Filtered outdoor temperature sensor value used in the temperature control algorithm to calculate the heating setpoint
I020	DHW flow rate
I021	DHW flow rate
I022	Fan speed
I023	Number of fan rotations (rpm)
I024	Exhaust probe hours
I025	Number of operating hours of the heat exchanger in "condensing mode" (the values are expressed in hundreds of hours, example: 01 = 100h)
I026	Main zone set
I027	Main zone delivery setpoint
I029	OT main zone set
I030	Main zone delivery setpoint from OT+
I031	Water pressure
I032	System pressure
I033	DHW hour
I034	Hours with burner on in DHW mode
I035	CH hour
I036	Hours with burner on in heating mode
I037	DHW modulation
I038	Average modulation percentage value with burner on in DHW mode
I039	CH modulation
I040	Average modulation percentage value with burner on in heating mode
I041	CH supply sensor avg
I042	Average flow sensor values with burner on in heating mode
I043	DHW supply sensor avg
I044	Average flow sensor values with burner on in DHW mode
I045	CH return sensor avg
I046	Average return probe values with burner on in heating mode
I047	DHW return sensor avg
I048	Average return probe values with burner on in DHW mode
I049	Gas valve on cycle
I050	Number of gas valve ON cycles
I051	High efficiency
I052	If it is set to 1, it indicates the need for a drain-trap check for filling
I053	Comfort
I054	DHW comfort
I055	SUN ON
I056	Special functions active for high domestic water inlet temperatures
I057	PCB ID
I058	Type of board connected
I059	PCB FW
I060	Firmware revision of the electronic board
I061	INTERFACE FW
I062	Interface firmware overhaul
I063	Radio signal
I064	Indicates the quality of the WiFi connection
I065	Historical alarm 1 (oldest)
I066	Historical alarm 2
I067	Historical alarm 3
I068	Historical alarm 4
I069	Historical alarm 5 (most recent)
I070	List of the last 5 alarms recorded
I071	Exchange service
I072	Number of days that have elapsed since the CFS signal was activated (P707 = 0)
I073	Fw comfort development review
I074	Fw comfort development review
I075	Fw safety review
I076	Fw safety review
I077	Fw safety development review
I078	Fw safety development review
I079	Fan Fw review
I080	Fan Fw review

7 CONTROL PANEL



A	Normally used to increase the domestic hot water temperature value, when the arrow is highlighted it carries out a confirmation function 
B	Normally used to decrease the DHW temperature value, but when the arrow  is highlighted it acts as a back/annul button
A+B	Access to the DHW comfort functions (see section "5.6 "DHW comfort" function")
C+D	Manual heating time programming, changing status
C	Normally used to increase the heating water temperature value, when highlighted the arrow  allows you to move within the menu P1
D	Normally used to decrease the heating water temperature value, when highlighted the arrow  allows you to move within the menu P1
A+C	Access to the clock setting menu (see section "8 USER INSTRUCTIONS")
B+D	Time band programming
1	Used to modify the boiler operating status (OFF, SUMMER and WINTER)
2	Used to reset the alarm status, or to interrupt the venting cycle
3	Used to access menus INFO (light press) and P1 (press > 2 sec). When the  icon appears on the display, this button has an ENTER function and is used to confirm the value set while programming a technical parameter
1+3	Button lock and release
2+3	Used when the boiler is OFF, to activate the flue gas analysis function (CO)

	Indicates connection to a remote device (OTBus or RS485)
	Indicates connection to a WIFI device
	Indicates the presence of an outdoor temperature sensor
	Indicates the activation of special DHW functions, or the presence of a solar thermal management system
	Lights up if an alarm is triggered
	Lights up in the event of a fault together with the icon  , excluding flame and water alarms
	Indicates presence of a flame, in the event of a flame lockout the icon appears 
	Flashes with temporary water alarms, steady with definitive alarms
	Lights up in the presence of alarms requiring manual release by the operator
	Lights up when confirmation is required
	When this icon is active, the "confirm" function of button A is active
	When this icon is active, the "back/annul" function of button B is active
	When this icon is active, the user can navigate the menu or increase the value of the selected parameter
	When this icon is active, the user can navigate the menu or decrease the value of the selected parameter
	Lights up if heating mode is active; flashes with a heating request in progress
	Lights up if DHW mode is active; flashes with a DHW request in progress
	Indicate the set point level (1 notch minimum value, 4 notches maximum value)
1 2 3 4 5 6 7	Indicate the days of the week
AUTO ON 	Time band programming
MAN ON	Manual time programming ON
MAN OFF	Manual time programming OFF

8 USER INSTRUCTIONS

- Turn the main system switch ON.
- Open the gas tap to allow the flow of fuel.
- With power on the backlight comes on, all icons and segments light up for 1sec and the firmware revision of the control board is displayed for 3sec:

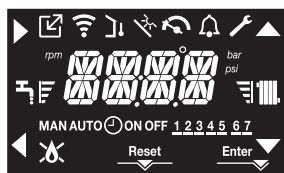

If not set, the programming of the time and day of the week is automatically requested when the device is switched on. The main screen shows the icons ▲, ▼, ► and ◀ and ENTER while 00:00 is displayed with the first two digits flashing at a frequency of 0.5 sec ON, 0.5 sec OFF.

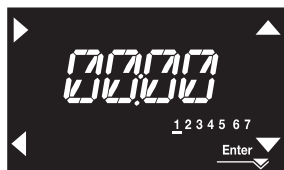

To set the time and day, proceed as follows:

- set the time with the arrows ▲ and ▼, then confirm with the key A
- set the minutes with the arrows ▲ and ▼, then confirm with the key A
- set the day of the week using the arrows ▲ and ▼. The segment at the selected day blinks, press the MENU button at the icon Enter to confirm the time and day setting. The clock will flash for 4 seconds, then the main screen will be displayed again
- to quit the time programming function without saving the new values, just press the ◀ button.

NOTE: It is also possible to change the TIME and DAY settings at a later date by accessing the SETTINGS menu, parameter P1 → P102, or by pressing the A+C for at least 2sec.

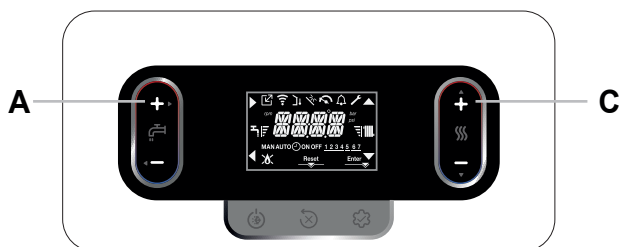

- It then starts the automatic vent cycle, if enabled, lasting 4 min (for details read section "5.3 Venting cycle").
- The interface then shows that it was active in that moment.
-  Set the room thermostat to the desired temperature or, if the system is equipped with a chronothermostat or time programmer, check that it is 'on' and set.
- Then switch the boiler to WINTER or SUMMER.

8.1 Time band scheduling function (room thermostat)

If the heating system is managed by a room thermostat, and therefore has no time programming, the time programming on the boiler interface can be enabled setting the parameter P4 → P421 = 1. To activate the automatic heating time programming menu, press the buttons B+D for at least 2sec in the main screen.

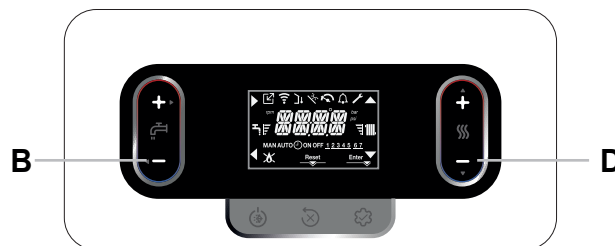

The display appears as follows:

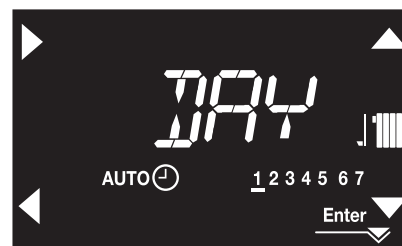

Use the arrows ▲, ▼ to select the day or group of days:

- 1-2-3-4-5-6-7 individual day programming
- 1-5 programming Monday to Friday
- 6-7 programming from Saturday to Sunday
- 1-7 whole week's programming

Use the key ► to confirm your choice and move on to the programming of time slots, use the key Enter to exit the time menu confirming the modifications made.

Use the key ◀ to exit programming and cancel the selections made.

Setting Time Bends

- The display shows TIME ON 1, press ► to set the ON time, use ▲, ▼ to modify the time, confirm with ►.
- The display shows TIME OFF 1, press ► to set the OFF time, use ▲, ▼ to modify the time, confirm with ►.
- TIME ON 2 appears, then resume programming the time bends until the maximum number of programmable bends (four) is reached, or press Enter to confirm the time bends and move on to the next day's programming.

Outside of these time bends, the room thermostat heat requests are not considered.

The **heating** time bends enabled by default are:

- MONDAY to FRIDAY: 07:30 ÷ 08:30 / 12:00 ÷ 13:30 / 18:00 ÷ 22:30
- SATURDAY to SUNDAY: 08:00 ÷ 22:30.

When heating time programming is enabled, pressing the buttons C+D allows you to switch between AUTO and MAN ON or MAN OFF time programming.



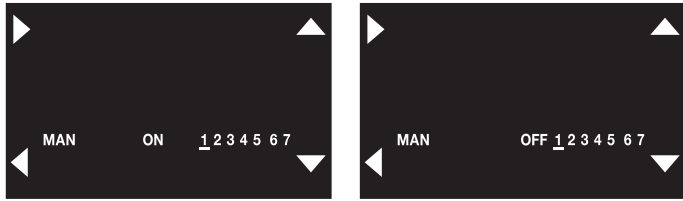

8.2 Operating status

- By pressing button 1, the type of operation changes cyclically from OFF - SUMMER - WINTER and finally OFF again.

! In OFF state, the water pressure value appears on the display every 2 seconds.

- If no key is pressed for 60 seconds, the interface goes into stand-by mode. Normally the pressure value is displayed, unless there has been a request for heat (in which case the temperature is displayed). If the time is set, the pressure value is replaced by the current time.

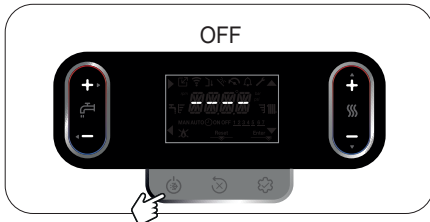

WINTER MODE

The boiler activates the heating and DHW function, the presence of the icon indicates a heat request and burner ignition.

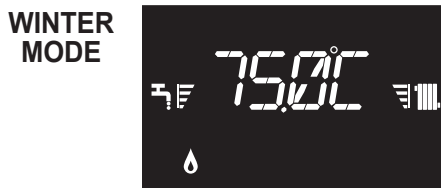

SUMMER MODE

The boiler activates the traditional DHW-only function.



8.3 Heating setpoint setting

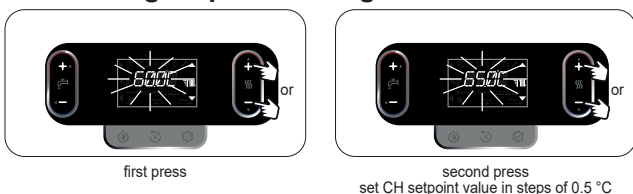

If no key is pressed for 5 sec., the set value is taken as the new heating setpoint.

8.4 Heating setpoint setting with outdoor temperature sensor

With the outdoor temperature sensor connected (optional) and temperature control enabled (parameter P4 → P418=1), the delivery temperature value is chosen automatically by the system, which quickly adjusts the room temperature according to changes in the outdoor temperature.

Modification of the heating setpoint

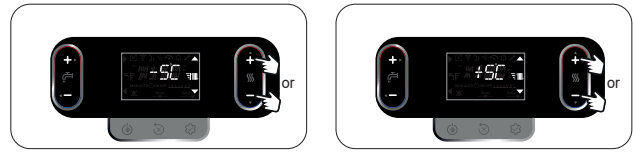

The setpoint correction is in the range (-5 - +5 °C).

With parameter P4 → P418=0 the boiler works at a fixed point.

8.5 DHW setpoint adjustment

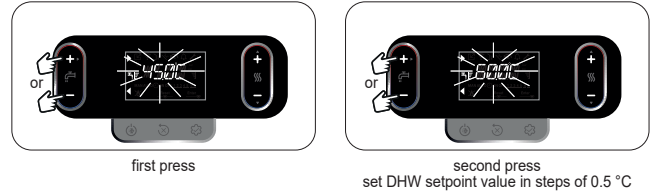

If no key is pressed for 5 sec., the set value is taken as the new DHW setpoint.

8.6 Safety stop

If faults arise in ignition or operations, the boiler makes a "SAFETY STOP": the display shows the error code encountered. For details see "5.15 Signalling and faults".

Reset function

Contact the Technical Assistance Centre if unlocking attempts fail to reactivate regular operation.

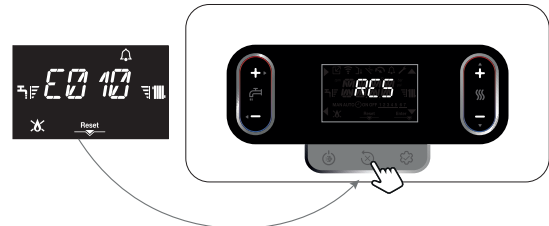

8.7 Temporary shut-down

In the event of temporary absences (weekends, short breaks, etc.) set the status of the boiler to OFF.

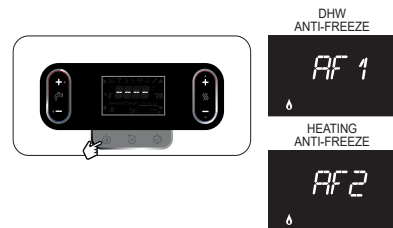

While the electrical supply and the fuel supply remain active, the system is protected by the following functions:

- heating anti-freeze:** the function starts if the temperature detected by the flow sensor falls below 5°C. In this phase a heat request is generated with burner ignition at minimum output, which is maintained until the water delivery temperature reaches 35°C; the display shows AF2 (with P105 = 1 scrolling message → AF2 CH FROST PROTECT FUNCTION IN PROGRESS)
- DHW anti-freeze:** the function starts if the temperature detected by the DHW probe falls below 5°C. In this phase a heat request is generated with burner ignition at minimum output, which is maintained until the water delivery temperature reaches 55°C; the display shows AF1 (with P105 = 1 scrolling message → AF1 DHW FROST PROTECT FUNCTION IN PROGRESS)
- anti-lockout circulator:** the circulator is activated every 24 hours for a stop period of 30 seconds.

8.8 Switching off for long periods

If the boiler is not used for a long period of time, the following operations must be carried out:

- set the system to OFF
- set the main system switch to "off"
- turn off the fuel and water taps of the heating and domestic hot water system.

In this case, the anti-freeze and anti-locking systems are deactivated. Drain the heating and domestic water system if there is any risk of freezing.

8.9 Keypad lockout function

To lock the keys

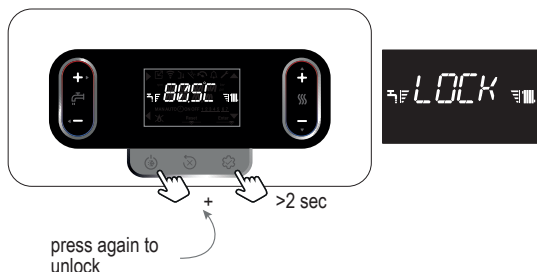

In the presence of a fault, key 2 remains active to allow the alarm to be reset.

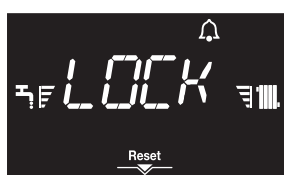

8.10 Alarm history

The alarm history is activated with parameter P7 → P701=1 (SERVICE).

Alarms can be viewed as follow:

- INFO menu (I039 to I043), in chronological order, from newest to oldest, up to a maximum of 5.

If an alarm occurs several times consecutively, it is saved only once. To reset the alarm, follow the indications given in paragraph "8.6 Safety stop".

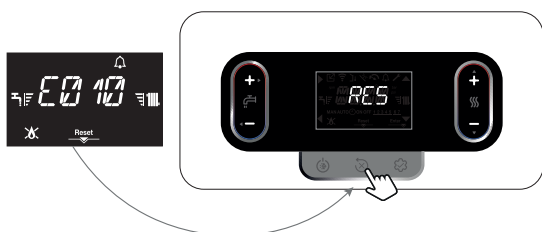

8.11 Connectivity menu

Remote management of the boiler can be done via:

- Wi-Fi key (Not available)

It is also possible to activate remote management via an **OpenTherm chronothermostat**.

Note: Full compatibility with third-party OpenTherm devices is not guaranteed.

Note: the T100 remote control cannot be connected to the boiler if the system is hybrid (presence of a heat pump).

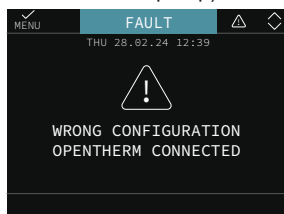

8.12 FEEDER BOTTLE function

The feeder bottle function blocks the DHW setpoint value to prevent it from being accidentally modified.

To activate this function, from the DHW set point screen:

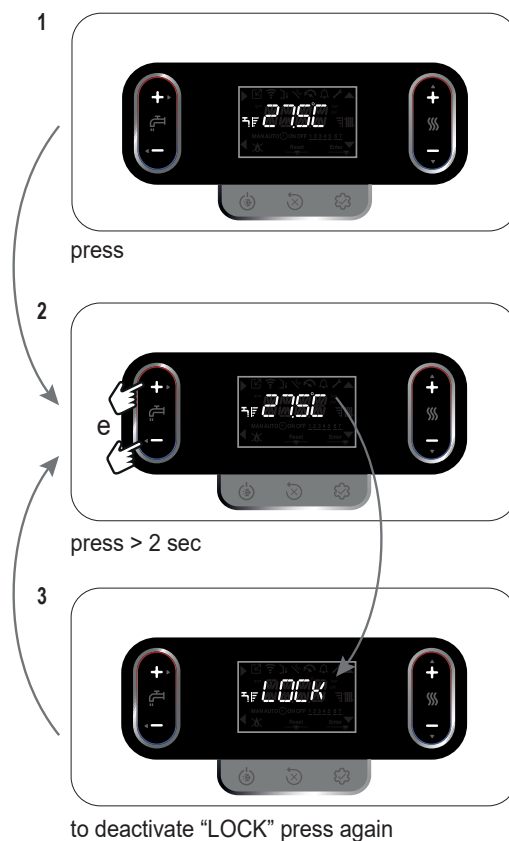



În cazul combinării cazanului cu kitul DOSSERET, este necesară programarea adecvată a parametrului P520 (vezi paragraful "6.1 Parametri programabili")

1 AVERTISMENTE ȘI MĂSURI DE SIGURANȚĂ

 Centralele produse în fabricile noastre sunt realizate acordând o atenție deosebită inclusiv componentelor individuale, pentru a proteja atât utilizatorul, cât și persoana responsabilă de instalare împotriva unor eventuale accidente. Prin urmare, se recomandă personalului calificat ca, după fiecare intervenție asupra produsului, să acorde o atenție deosebită conexiunilor electrice, în special în ceea ce privește partea neizolată a conductorilor, care nu trebuie să iasă în niciun caz din tabloul de conexiuni, evitând astfel contactul posibil cu părțile neizolate ale conductorului în cauză.

 Prezentul manual face parte integrantă din produs: asigurați-vă că manualul se află întotdeauna în dotarea centralei, inclusiv în cazul transferului către un alt proprietar sau utilizator sau dacă este transferată la o altă instalație. În cazul deteriorării sau pierderii manualului, solicitați un alt exemplar echipei de asistență tehnică de la nivel local.

 Aparatul poate fi utilizat de copii care au împlinit 8 ani și de persoane cu capacități fizice, senzoriale sau mentale reduse, sau fără experiența sau cunoștințele necesare, doar dacă sunt supravegheate direct sau după ce și-au însușit instrucțiunile corespunzătoare utilizării echipamentului în siguranță și înțelegerii pericolelor pe care le presupun. Copiii nu trebuie să se joace cu aparatul. Curățarea și întreținerea care intră în sarcina utilizatorului nu trebuie să fie efectuate de către copii nesupravegheați.

 Cazanul este potrivit pentru utilizare cu gaze combustibile din grupa H și/sau grup E și cu amestecuri de gaz natural și hidrogen până la 20% în volum.

 Instalarea centralei și orice altă intervenție de asistență și întreținere trebuie să fie efectuate de personal calificat conform reglementărilor în vigoare și în conformitate cu normele UNI 7129-7131, cu actualizările ulterioare.

 Întreținerea centralei trebuie să fie efectuată cel puțin o dată pe an, programând-o din timp la echipa de asistență tehnică.

 Instalatorul trebuie să instruiască utilizatorul cu privire la funcționarea aparatului și la normele esențiale în materie de siguranță.

 Instalatorul trebuie să respecte avertismentele prezentate în acest manual.

 Această centrală trebuie să fie utilizată conform destinației pentru care a fost fabricată în mod expres. Este exclusă orice responsabilitate contractuală și extracontractuală a producătorului pentru daunele cauzate persoanelor, animalelor sau lucrurilor, ca urmare a unor erori de instalare, reglare, întreținere sau a utilizării necorespunzătoare.

 După îndepărtarea ambalajului, asigurați-vă că este complet conținutul. În cazul în care conținutul nu corespunde, adresați-vă distribuitorului de la care ați achiziționat centrala.

 Evacuarea supapei de siguranță a aparatului trebuie să fie conectată la un sistem de colectare și evacuare adecvat. Producătorul aparatului nu este responsabil pentru eventualele pagube cauzate de intervenția supapei de siguranță.

 Eliminați materialele de ambalare în recipiente adecvate, la centre de colectare corespunzătoare.

 Deșeurile trebuie să fie eliminate fără riscuri pentru sănătatea umană și fără a recurge la proceduri sau la metode care ar putea cauza daune de mediu.

 La sfârșitul ciclului de viață, produsul nu trebuie să fie eliminat ca un deșeu solid municipal, ci trebuie să fie încredințat unui punct de colectare diferențiată a deșeurilor.

În timpul instalării, utilizatorul trebuie să fie informat că:

- în cazul unor pierderi accidentale de apă, trebuie întreruptă alimentarea cu apă și informată imediat echipa de asistență tehnică
- periodic trebuie să se asigure că presiunea de lucru a instalației hidraulice este mai mare de 1 bar. În cazul în care este necesar, asigurați restabilirea presiunii deschizând robinetul de umplere (**secțiunea 9 - consultați "Disponerea centralei"**)

- Așteptați ca presiunea să crească: pe afișajul centralei, verificați dacă valoarea ajunge la 1-1,5 bar; Apoi închideți la loc robinetul de umplere (**secțiunea 9 - consultați "Disponerea centralei"**).

Dacă nu utilizați centrala pentru o perioadă îndelungată de timp, este recomandat să efectuați următoarele operațiuni:

- Poziționați echipamentul în starea de DEZACTIVARE și aduceți întrerupătorul general al instalației în poziția „oprit”
- Închideți robinetele de carburant și de apă ale instalației de încălzire și de apă menajeră
- goliți instalația termică și de apă menajeră, dacă există riscul de îngheț.

Pentru siguranța dumneavoastră, trebuie să rețineți că:

 Este interzisă acționarea dispozitivelor sau a aparatelor electrice precum întrerupătoare, electrocasnice etc. dacă se simte miros de carburant sau de gaze nearse. În acest caz:

- aerisiți încăperea deschizând ușile și ferestrele;
- închideți dispozitivul de interceptare a carburantului;
- solicitați intervenția rapidă a echipei de asistență tehnică sau a personalului calificat.

 Este interzisă atingerea aparatului dacă sunteți cu picioarele goale și aveți părți ale corpului ude.

 Este interzisă orice operațiune tehnică sau de curățare înainte de decuplarea aparatului de la rețeaua de alimentare electrică, aducând centrala în starea „DEZACTIVAT” și întrerupătorul general al aparatului în poziția „oprit”.

 Este interzisă modificarea dispozitivelor de siguranță sau de reglare fără acordul și indicațiile producătorului aparatului.

 Este interzis să trageți, să desprindeți, să răsușiți cablurile electrice care ies din aparat, chiar dacă acesta este deconectat de la rețeaua de alimentare cu energie electrică.

 Evitați acoperirea sau reducerea deschiderilor de ventilație a încăperii din punctul de vedere al dimensiunilor.

 Nu lăsați recipiente și substanțe inflamabile în încăperea în care este instalat aparatul.

 Este interzis să eliberați în mediul înconjurător sau să lăsați la îndemâna copiilor materialul ambalajului, întrucât poate fi o potențială sursă de pericol. Acesta trebuie eliminat conform prevederilor reglementărilor în vigoare.

 Este interzisă blocarea scurgerii condensului. Conducta de evacuare a condensului trebuie să fie îndreptată spre conducta de evacuare evitând formarea unor sifoane ulterioare.

 Nu interveniți sub nicio formă asupra supapei de gaz.

 Este interzisă orice intervenție asupra elementelor sigilate.

2 DESCRIERE

Cazanele **MYNUTE BOILER EVO X B** au un nou sistem de control al arderii ACC (control activ al arderii). Acest sistem de control inovator, dezvoltat de Riello, garantează funcționalitate, eficiență și emisii scăzute în toate circumstanțele. Sistemul ACC folosește un senzor de ionizare scufundat în flacăra arzătorului care, prin informațiile sale, permite tabloului de comandă să acționeze asupra supapei de gaz care reglează combustibilul. Acest sistem de control sofisticat permite autoreglarea arderii, eliminând necesitatea calibrării inițiale a supapei de gaz. Sistemul ACC este capabil să adapteze cazanul pentru a funcționa cu diferite compoziții de gaz, diferite lungimi de conducte și diferite altitudini (în limitele de proiectare așteptate). De asemenea, sistemul ACC este capabil să efectueze o autodiagnosticare care blochează arzătorul înainte de a depăși praguri de emisie mai mari decât limitele admise de reglementări.

În anumite secțiuni ale manualului, sunt utilizate simbolurile:

 Secțiune destinată de asemenea pentru utilizator.

 **ATENȚIE** = pentru acțiuni care necesită o atenție deosebită și o pregătire corespunzătoare.

 **INTERZIS** = pentru acțiuni care NU TREBUIE să fie efectuate.

3 PARAMETRI TEHNICI

DESCRIERE		UM	25B		35B		
			G20	G31	G20	G31	
Încălzire	Capacitate termică nominală	kW-kcal/h	20,00-17.200		30,00-25.800		
	Putere termică nominală (80°/60°)	kW-kcal/h	19,53-16.799		29,28-25.181		
	Putere termică nominală (50°/30°)	kW-kcal/h	21,31-18.323		31,75-27.302		
	Capacitate termică redusă	kW-kcal/h	2,50-2.150	-	3,50-3.010	-	
	Putere termică redusă (80°/60°)	kW-kcal/h	2,34-2.009	-	3,36-2.891	-	
	Putere termică redusă (50°/30°)	kW-kcal/h	2,57-2.213	-	3,71-3.191	-	
	Debit termic nominal range rated (Qn)	kW-kcal/h	20,00-17.200		30,00-25.800		
	Debit termic minim range rated (Qm)	kW-kcal/h	2,50-2.150	-	3,50-3.010	-	
	ACM	Capacitate termică nominală	kW-kcal/h	25,00-21.500		34,90-30.014	
		Putere termică nominală (*)	kW-kcal/h	25,00-21.500		34,90-30.014	
Capacitate termică redusă		kW-kcal/h	2,50-2.150	-	3,50-3.010	-	
Putere termică redusă (*)		kW-kcal/h	2,50-2.150	-	3,50-3.010	-	
Randament util Pn max - Pn min (80°/60°)		%	97,7-93,5		97,6-96,0		
Randament la ardere		%	98,0		97,8		
Randament util Pn max - Pn min (50°/30°)		%	106,5-102,9		105,8-106,0		
Eficiență utilă la 30% Pn max (30° revenire)		%	109,7		109,7		
Randament la P medie omologată (80°/60°)		%	97,9		98,0		
Randament la P medie Interval nominal 30% (30° retur)		%	109,8		109,7		
Putere electrică totală (putere max ÎNC - ACM)		W	73-87		87-110		
Putere electrică circulator (1.000 l/h)		W	43		43		
Categorie • Țara de destinație			I2HY203P • RO		I2HY203P • RO		
Tensiune de alimentare		V-Hz	230-50		230-50		
Pierderi la oprire		IP	X5D		X5D		
Heat loss on shut-down		W	30		35		
Pierderi la coș cu arzătorul stins - aprins		%	0,09-2,04		0,07-2,17		
Exercițiul pe circuitul de încălzire							
Presiune maximă		bari	3		3		
Presiune minimă pentru funcționarea standard		bari	0,25÷0,45		0,25÷0,45		
Temperatura maximă		°C	90		90		
Câmp de selectare a temperaturii H2O pentru încălzire		°C	40-80 (înalt) 20-45 (scăzut)		40-80 (înalt) 20-45 (scăzut)		
Pompă: prevalență maximă disponibilă pentru instalație la o capacitate de		mbari	450		450		
Vas de expansiune cu membrană		l	9		9		
Preîncărcare vas de expansiune (încălzire)		bari	1		1		
Exercițiul pe circuitul de ACM							
Presiune maximă		bari	8		8		
Presiune minimă		bari	0,5		0,5		
Cantitate de apă caldă cu Δt 25°C • 30°C • 35°C		l/min	14,3 • 11,9 • 10,2		20,0 • 16,7 • 14,3		
Debit minim apă caldă menajeră		l/min	2		2		
Câmp de selectare a temperaturii H2O pentru ACM		°C	37-60		37-60		
Regulator de flux		l/min	14		14		
Presiune gaz							
Presiune nominală gaz natural (G20 - I2H)		mbari	20	-	20	-	
Presiune nominală MTN-H (G20.2 - I2Y20)		mbari	-	20	-	20	
Presiune nominală GPL (G31-I3P)		mbari	-	-	30	30	
Debite încălzire							
Debit aer		Nm³/h	24,804	24,819	37,206	37,581	
Debit gaze arse		Nm³/h	26,811	26,370	40,216	39,908	
Debit masic gaze arse (max-min)		g/s	9,267-1,158	9,297-1,162	13,900-1,622	14,072-1,627	
Debite ACM							
Debit aer		Nm³/h	31,005	31,024	43,284	43,719	
Debit gaze arse		Nm³/h	33,513	32,963	46,784	46,426	
Debit masic gaze arse (max-min)		g/s	11,584-1,158	11,621-1,162	16,171-1,622	16,370-1,627	
Performanțe ventilator							
Prevalență reziduală conducte concentrice 0,85 m		Pa	60		60		
Prevalență reziduală conducte separate 0,5 m		Pa	180		195		
Prevalență reziduală centrală fără țevi		Pa	186		199		
Nox			clasă 6		clasă 6		
Valoare maximă emisii admisă (**)							
Qn-Qr	CO (0% O2) inferior de	p.p.m.	230-15	250-20	240-15	240-20	
	CO2 (***)	%	8,8-8,8	10,0-10,0	8,8-8,8	9,9-10,0	
	NOx (0% O2) inferior de	p.p.m.	40-30	50-50	30-30	40-40	
	T gaze arse	°C	79-60	78-60	82-60	70-57	
Valoarea O2 asociată combinației 20% hidrogen	Qmax	max	%		2,4		
		nominal	%		4,3		
		min	%		6,2		
	Qmin	max	%		2,4		
		nominal	%		4,3		
		min	%		6,2		

(*) Valoarea medie între diferite condiții de funcționare în modul de apă menajeră

(**) Verificare efectuată cu țevă concentrică Ø 60-100 lungime 0,85 m. - la încălzire, temperaturile apei 80-60°C - valori măsurate cu carcasa complet închisă. În funcție de tipul sistemului de evacuare, valorile CO pot diferi de cele declarate. Dacă nivelul depășește 500 ppm, solicitați urgent intervenția Serviciului de Asistență Tehnică.

(***) Toleranță CO2= ±1%

Datele menționate nu trebuie folosite pentru a certifica instalația; pentru certificare trebuie preluate datele din „Broșură instalație”, măsurate la prima punere în funcțiune.

VALORI REFERITOARE LA PERFORMANȚA APEI CALDE MENAJERE CU FIERBĂTOR ÎN CAZUL INSTALĂRII SETULUI DOSSERET (DISPONIBIL LA CERERE)

Descriere		25B	35B
Tip fierbător	Ø	Inox	Inox
Disponere fierbător	Ø	Vertical	Vertical
Disponere schimbător	Ø	parte exterioară cu plăci	parte exterioară cu plăci
Vnom, conținutul real de apă sanitară	l	31	31
Câmp de selectare a temperaturii apei menajere	°C	37-60	37-60
Cantitatea de apă preluată în 10 minute cu un Dt minim de 30°C	l	119	167
Presiune maximă de funcționare încălzitor	bar	10	10
Vbu, volum de acumulare non-solar	l	31	31
Debit specific conform EN13203-1	l/min	14,3	18,1

PARAMETRI	UM	GAZ METAN (G20)		GPL (G31)	
Indice Wobbe inferior (la 15 °C-1013 mbari)	MJ/m³S	45,67		70,69	
Putere calorifică inferioară	MJ/m³S	34,02		88	
Presiune nominală de alimentare	mbari (mm H2O)	20 (203,9)		30 (305,9)	
Presiune minimă de alimentare	mbari (mm H2O)	13 (132,6)		-	
		25B	35B	25B	35B
Arzător: diametru/lungime	mm	70/80,5	70/95	70/80,5	70/95
Capacitate maximă gaz pentru încălzire	Sm³/h	2,12	3,17	-	-
	kg/h	-	-	1,55	2,33
Capacitate maximă gaz apă caldă menajeră	Sm³/h	2,64	3,69	-	-
	kg/h	-	-	1,94	2,71
Capacitate minimă gaz pentru încălzire	Sm³/h	0,26	0,37	-	-
	kg/h	-	-	0,19	0,27
Capacitate minimă gaz pentru apă menajeră	Sm³/h	0,26	0,37	-	-
	kg/h	-	-	0,19	0,27
Număr maxim de rotații ventilator pentru încălzire	rotații/min	6.300	7.400	6.100	7.100
Număr maxim de rotații ventilator pentru ACM	rotații/min	7.900	8.600	7.600	8.200
Număr minim de rotații ventilator (încălzire - ACM)	rotații/min	1.200	1.300	1.250	1.250
Număr maxim de rotații ventilator (încălzire) în config. C(10)3 (Ø80/125 • Ø80-80)	rotații/min	6.500	7.600	-	-
Număr maxim de rotații ventilator (ACM) în config. C(10)3 (Ø80/125 • Ø80-80)	rotații/min	8.100	8.600	-	-
Număr minim de rotații ventilator (încălzire - ACM) în config. C(10)3 (Ø80/125 • Ø80-80)	rotații/min	2.100	2.200	-	-

NOTĂ: În primele 10 ore de funcționare a arzătorului, minimul nu va coborî niciodată sub 1400 rpm (atât pentru 25, cât și pentru 35 kW); 1600 rpm dacă GPL.

Descriere	Tip de centrală MYNUTE BOILER EVO X B					
	25B	35B	25B	35B	25B	35B
	C4		C6		C8	
Date tehnice pentru instalații tipice:						
Temperatura produselor de ardere @ Putere termică nominală (la 80/60° C) - [°C]	63	63,8	63,5	63,9	49,7	56,3
Debit masic [kg/h] @ Putere termică nominală [kW]	2,759	3,823	2,743	4,089	2,833	3,944
Putere termică nominală [kW]	25,8	35,67	25,55	38,4	26,46	36,82
Supratemperatura produselor de ardere [°C]	115					
Temperatura gazelor de ardere la puterea termică minimă [°C]	35,6	39,5	57,6	60,1	35,8	37,4
Debit masic [kg/h] @ Putere termică minimă [kW]	0,545	0,694	0,305	0,422	1,036	1,187
Putere termică minimă [kW]	5,14	6,52	2,87	4	9,74	11,1
Conținut CO2 @ Putere termică nominală [%]	8,42	8,56	10,00	10,40	5,62	5,92
CO2 la putere termică minimă [%]	3,12	3,04	9,08	9,26	2,65	2,56
Pierdere de presiune minimă admisă (la alimentarea cu aer și conducta pentru gaze arse) [Pa]	4,4	8,3	-	-	-	-
Pierdere de presiune maximă admisă (la alimentarea cu aer și conducta pentru gaze arse) [Pa]	180	195	-	-	-	-
Diferența de presiune maximă admisă între intrarea aerului de ardere și ieșirea gazelor arse (incluzând presiunea vântului) [Pa]	-	-	4,4	8,3	-	-
Temperatura maximă admisă a aerului de ardere [°C]	-	-	45	45	-	-
	C9		25B - 35B			
Diametrul minim util al coșului de fum/compartiment tehnic vertical pentru alimentarea cu aer de ardere [mm]	240					

Observații

- C1:** pentru instalarea terminalelor pe perete și pe plafon, consultați instrucțiunile specifice incluse în kituri terminalele ies din circuite separate de ardere și de alimentare cu aer într-un pătrat de 50 cm
- C3:** terminalele circuitelor separate de ardere și de alimentare cu aer trebuie să se încadreze într-un pătrat de 50 cm și distanța dintre planurile celor două orificii trebuie să fie mai mică de 50 cm
- C4:** centralele din această configurație cu conductele asociate de conexiune sunt adecvate pentru conexiune cu un singur coș cu tiraj natural nu este permis fluxul de condens în echipament
- C5:** terminalele pentru alimentarea cu aer de ardere și pentru evacuarea produselor de ardere nu trebuie să fie instalate pe pereții opuși ai construcției
- C6:** este permis fluxul de condens în echipament
rata de recirculare maximă admisă de 10% în condiții de vânt
terminalele pentru alimentarea cu aer de ardere și pentru evacuarea produselor de ardere nu trebuie să fie instalate pe pereții opuși ai construcției
aparatură nu trebuie conectat la un coș de fum comun (adică, mai multe aparate pe un coș de fum partajat) care funcționează sub presiune pozitivă.

⚠ Acest tip de configurație nu este permis în anumite țări - consultați normele locale în vigoare

- C8:** nu este permis fluxul de condens în echipament

3.1 Date Erp

Parametru	Simbol	25B	35B	Unit
Clasa de randament energetic sezonier aferent încălzirii incintelor	-	A	A	-
Clasa de randament energetic aferent încălzirii apei	-	A	A	-
Putere nominală	Pnominal	20	29	kW
Randamentul energetic sezonier aferent încălzirii incintelor	η_s	94	94	%
Puterea termică utilă				
La puterea termică nominală și regim de temperatură ridicată (*)	P4	19,5	29,3	kW
La 30% din puterea termică nominală și regim de temperatură scăzută (**)	P1	6,6	9,9	kW
Randament util				
La puterea termică nominală și regim de temperatură ridicată (*)	η_4	88,2	88,3	%
La 30% din puterea termică nominală și regim de temperatură scăzută (**)	η_1	98,9	98,8	%
Consumuri electrice auxiliare				
În sarcină totală	elmax	30,0	44,3	W
În sarcină parțială	elmin	12,2	13,6	W
În mod standby	PSB	3,0	3,0	W
Alți parametri				
Pierderi termice în mod standby	Pstby	30,0	35,0	W
Consum de energie electrică de la flacăra pilot	Pign	-	-	W
Consumul anual de energie	QHE	34	50	GJ
Nivelul de putere acustică, în interior	LWA	48	47	dB
Emisii de oxizi de azot	NOx	27	16	mg/kWh
Pentru instalațiile combinate de încălzire				
Profilul de sarcină declarat		XL	XL	
Randamentul energetic aferent încălzirii apei	η_{wh}	85	87	%
Consumul zilnic de energie electrică	Qelec	0,173	0,102	kWh
Consumul zilnic de combustibil	Qfuel	23,014	22,524	kWh
Consumul anual de energie electrică	AEC	38	22	kWh
Consumul anual de combustibil	AFC	17	17	GJ

(*) regim de temperatură ridicată: 60°C la intrarea în instalația de încălzire și 80°C la ieșire

(**) regim de temperatură scăzută: pentru cazanele cu condensare la 30°C, pentru cazanele cu temperatură scăzută la 37°C, pentru alte instalații de încălzire la o temperatură de 50°C la intrare

Pentru centralele de încălzire combinate: CENTRALĂ CU DOSSERET

Parametru	Simbol	25B	35B	Unit
Profil sarcină		XL	XL	
Consum zilnic de energie electrică	Qelec	0,352	0,354	kWh/h
Consum anual de energie electrică	AEC	77	78	kWh
Eficiență energetică de încălzire a apei	η_{wh}	80	82	%
Consum zilnic de carburant	Qfuel	23,964	23,370	kWh
Consum anual de carburant	AFC	18	18	GJ

(*) regim de temperatură ridicată: 60°C la intrarea în instalația de încălzire și 80°C la ieșire

(**) regim de temperatură scăzută: pentru cazanele cu condensare la 30°C, pentru cazanele cu temperatură scăzută la 37°C, pentru alte instalații de încălzire la o temperatură de 50°C la intrare

4 INSTALARE

4.1 Curățarea instalației și caracteristicile apei

În cazul unei noi instalări sau al înlocuirii centralei, trebuie să efectuați o curățare preventivă a instalației de încălzire. Pentru a garanta buna funcționare a produsului, după fiecare operațiune de curățare, adăugare de aditivi și/sau tratamente chimice (de exemplu, antiîgel, peliculă etc. ...), asigurați-vă că parametrii din tabel se încadrează în valorile indicate.

PARAMETRI	udm	APA DIN CIRCUITUL DE ÎNCĂLZIRE	APA DE UMLERE
Valoare pH	-	7-8	-
Duritate	°F	-	< 15
Aspect	-	-	limpede
Fe	mg/kg	< 0,5	-
Cu	mg/kg	< 0,1	-

Centrala trebuie să fie conectată la o instalație de încălzire și la o rețea de apă sanitară, ambele dimensionate în baza performanțelor sale și în baza puterii sale.

Înainte de instalare, se recomandă efectuarea unei clătiri riguroase a tuturor conductelor instalației, pentru a îndepărta eventualele reziduuuri care ar putea compromite funcționarea corespunzătoare a centralei.

Instalați sub supapa de siguranță o până pentru colectarea apei cu o conductă de evacuare adecvată în caz că are loc o scurgere din cauza suprapresiunii în instalația de încălzire. Circuitul apei menajere nu are nevoie de supapă de siguranță, dar trebuie să vă asigurați că presiunea din conducta de apă nu depășește 6 bari. În cazul în care există incertitudini, va trebui instalat un reductor de presiune.

⚠ Înainte de pornire, asigurați-vă că centrala este pregătită pentru funcționare și că este alimentată cu gaz; acest lucru reiese de pe ambalaj și de pe eticheta autocolantă, pe care este indicat tipul de gaz.

⚠ Este foarte important să se sublinieze că, în anumite cazuri, coșurile de fum se află sub presiune și, așadar, îmbinările diferitelor elemente trebuie să fie ermetice.

4.2 Norme privind instalarea

Instalarea trebuie să fie efectuată de personal calificat, în conformitate cu următoarele normative de referință:

- UNI 7129-7131, CEI 64-8.

⚠ În faza de instalare a centralei, se recomandă să utilizați echipamente de protecție pentru a evita accidentările personale.

În plus, trebuie respectate întotdeauna normele locale ale pompierilor, ale companiei de gaz și alte eventuale prevederi municipale.

AMPLASARE

Această centrală în condensatie de tip C a fost concepută pentru încălzire și pentru producerea apei calde menajere care, în funcție de tipul de instalare, se împarte în două categorii:

- centrală de tip B23P-B53P, instalare forțată deschisă, cu conductă de evacuare a gazelor arse și aspirare a aerului de ardere din mediul în care este instalată;
- Centrală de tip C(10)3; C13,C13x; C33,C33x; C43,C43x; C53,C53x; C63,C63x; C83,C83x; C93,C93x: aparat cu carcasă etanșă, cu conductă de evacuare a gazelor arse și aspirare a aerului de ardere din exterior. Nu necesită priză de aer în spațiul în care este instalată.

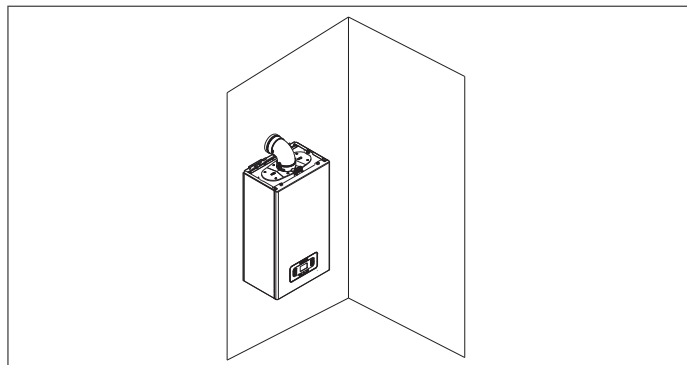

SISTEM DE PROTECȚIE LA ÎNGHEȚ

Centrala este echipată în serie cu un sistem automat de protecție împotriva înghețului, care se activează atunci când temperatura apei din circuitul principal scade sub 5°C. Acest sistem este întotdeauna activ și garantează protecția centralei, până la o temperatură a aerului de la locul de instalare de >0°C.

⚠ Pentru a beneficia de această protecție, bazată pe funcționarea arzătorului, centrala trebuie să poată fi pornită; prin urmare, orice condiție de blocare (de exemplu, lipsa alimentării cu gaz sau cu energie electrică) dezactivează protecția.

În cazul în care centrala este lăsată fără alimentare pentru perioade lungi de timp în zone în care pot fi atinse temperaturi mai mici de >0°C și nu se dorește golirea instalației de încălzire, pentru protecția împotriva înghețului a centralei se recomandă introducerea în circuitul principal a unui lichid de bună calitate de protecție împotriva înghețului. Urmați cu rigurozitate instrucțiunile producătorului în ceea ce privește procentul de lichid de protecție împotriva înghețului în raport cu temperatura minimă la care se dorește menținerea circuitului aparatului, durata sau eliminarea lichidului.

În ceea ce privește circuitul de apă caldă menajeră, se recomandă golirea acestuia.

Materialele din care sunt realizate componentele centralei rezistă la lichidele antiîgel pe bază de glicoli etilenici.

DISTANȚE MINIME

Accesați partea de interior a centralei în vederea efectuării operațiilor de întreținere normală, respectând spațiile minime prevăzute pentru instalare.

Poziționați centrala, ținând cont de următoarele:

- trebuie să fie instalată pe un perete adecvat să susțină greutatea acesteia
- nu trebuie amplasată deasupra bucătăriei sau a altui aparat de gătit
- nu trebuie să lăsați substanțe inflamabile în încăperea în care este instalată centrala.

DISTANȚE MINIME PENTRU ÎNTREȚINERE

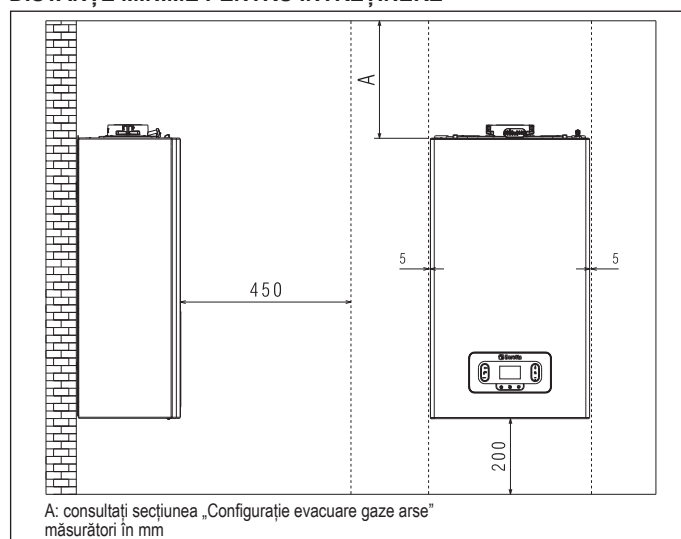

A: consultați secțiunea „Configurație evacuare gaze arse” măsurători în mm

DISTANȚE MINIME PENTRU INSTALAREA ÎN DULAP

- Respectați o distanță de siguranță între peretele pe care este instalată centrala și părțile calde din exteriorul acesteia.

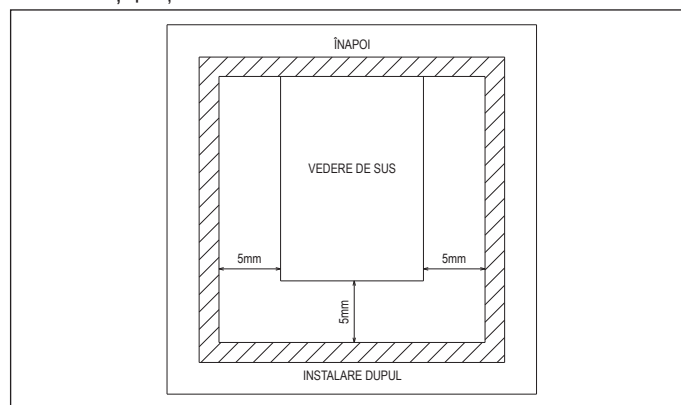

4.3 Kit Dossieret (disponibil la cerere)

Kitul Dossieret combinat cu centrala vă permite să aveți o rezervă de apă întotdeauna disponibilă la temperatura dorită.

Sistemul format dintr-o centrală cu un dispozitiv de încălzire de 30 litri este simplu de asamblat: primul pas este instalarea dispozitivului de încălzire montat pe perete cu alegerea racordurilor de apă menajeră care permit conectarea la centrală.

Instalare:

- fixați șablonul pentru dossieret la perete (1)
- montați șablonul de fixare a centralei la dossieret (2)
- asamblați seturile de furtunuri hidraulice și setul comutatorului de debit (3) (disponibile la cerere)
- cuplați centrala la șablon (4)
- efectuați conexiunile hidraulice între dossieret și centrală
- efectuați conexiunea electrică între dossieret și centrală.

Consultați instrucțiunile specifice din kit pentru detalii suplimentare.

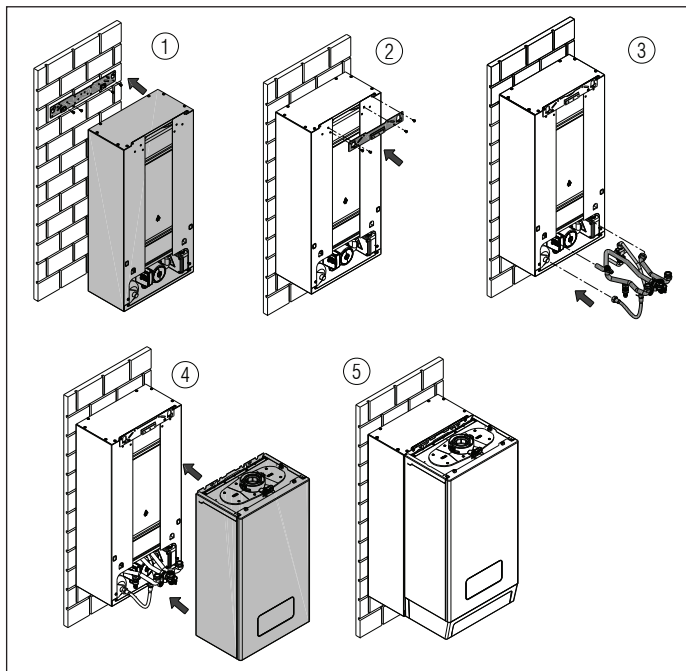

Dispozitivul de încălzire cu tehnologie de depozitare cu două rezervoare are aceeași performanță ca și dispozitivele de încălzire cu serpentină de 45 și 60 litri, dar cu spații considerabil limitate.

Este posibil, prin intermediul parametrului electronic, să se excludă funcționalitatea centralei prin folosirea acesteia în modul instant.

P520 = 1 fierbător activat, stocare apă menajeră

P520 = 0 funcționalitate fierbător exclusă, centrala funcționează în modul instant, asigurând economii la consumul de gaz

Parametrul **P521** gestionează frecvența de resetare a fierbătorului:

COMFORT face ca centrala să aibă cicluri de umplere a dispozitivului de încălzire mai mari și mai frecvente. Această setare, pentru care cazanul a fost proiectat în termeni de performanță mai bună, este tipică aplicațiilor domestice unde se dorește prioritizarea aspectului de performanță sanitară a sistemului.

ECO face ca centrala să aibă un număr redus de cicluri de umplere a dispozitivelor de încălzire. Această alegere trebuie făcută atunci când doriți economii mai mari de energie, dar limitați performanțele sanitare ale sistemului.



Acești parametri trebuie setați înainte de utilizarea centralei.



În starea OFF, ciclul de resetare a fierbătorului este dezactivat. Ciclul de resetare a dispozitivului de încălzire suspendă temporar executarea unui ciclu de încălzire a încăperii.



În timpul unui ciclu de încălzire a fierbătorului, afișajul centralei indică TCHG (u P105 = 1 text derulant --> ÎNCĂRCAREA RUC-SACULUI).



Un ciclu de încălzire se efectuează după o pornire, după aproximativ 3 minute de la o cerere de apă menajeră, între o trecere de la starea OFF la starea de VARĂ/IARNĂ, la închiderea programatorului orar de apă menajeră (POS).



În cazul lipsei de comunicare între placa centralei și setul dosseret (conexiune BUS 485 - pentru detalii, consultați instrucțiunile din setul dosseret), pe afișaj apare eroarea E066 (cu P105 = 1 text derulant --> DOSERET COMUNICARE PIERDUT). Centrala este forțată să intre în starea OFF.



În caz de funcționare incorectă a pompei de circulație sanitară în DOSSERET, cum ar fi blocul electric sau mecanic, sistemul nu furnizează semnale. În acest caz, se poate produce atât scăderea performanței ACM cât și lipsa funcționalității sistemului de încălzire. Serviciul de asistență tehnică va putea dezactiva temporar funcționalitatea DOSSERET (P520=0) pentru timpul necesar înlocuirii circulatorului menajer în DOSSERET.



În cazul unei lipse de comunicare între placa centralei și placa de reglare, modul de resetare a centralei este întrerupt.

Pentru a finaliza instalarea, utilizați kitul de accesorii de mai jos:

- țevi hidraulice
- comutator de debit cu țevi
- capac de montare
- dozator compact de polifosfat (în cazul unui boiler cu dozator încorporat).

Pentru mai multe informații, consultați catalogul.

4.4 Instrucțiuni privind conexiunea de evacuare condens

Acest produs a fost proiectat să împiedice scurgerile de produși gazoși de ardere prin intermediul conductei de evacuare a condensului cu care este dotat; respectiv, este obținut prin utilizarea unui sifon corespunzător din interiorul echipamentului.



Toate componentele ce constituie sistemul de evacuare a condensului produsului sunt întreținute corect conform indicațiilor producătorului și nu pot fi modificate în niciun mod.

Instalația de evacuare a condensului în aval față de echipament trebuie să respecte legislația și normele aplicabile în domeniu. Realizarea instalației de evacuare a condensului în aval a echipamentului reprezintă responsabilitatea instalatorului. Instalația de evacuare a condensului trebuie să fie dimensionată și instalată astfel încât să se asigure evacuarea corespunzătoare a condensului generat de aparat și/sau colectat din sistemele de evacuare a produșilor de ardere. Toate componentele sistemului de evacuare a condensului trebuie să fie realizate în condiții optime, cu materiale adecvate pentru a rezista în timp la solicitările mecanice, termice și chimice ale condensului generat de echipament.

Observație: În cazul în care sistemul de evacuare a condensului este expus riscului de îngheț, asigurați mereu un nivel adecvat de izolație la nivelul conductei și aveți în vedere o eventuală mărire a diametrului conductei respective.

Conducta de evacuare a condensului trebuie să prezinte mereu un nivel adecvat de înclinare pentru a evita acumularea condensului și pentru corecta sa evacuare. Sistemul de evacuare a condensului trebuie să fie prevăzut cu o separare, ce poate fi inspectată, între conducta de evacuare a condensului echipamentului și sistemul de evacuare a condensului.

4.5 Acces la părțile electrice

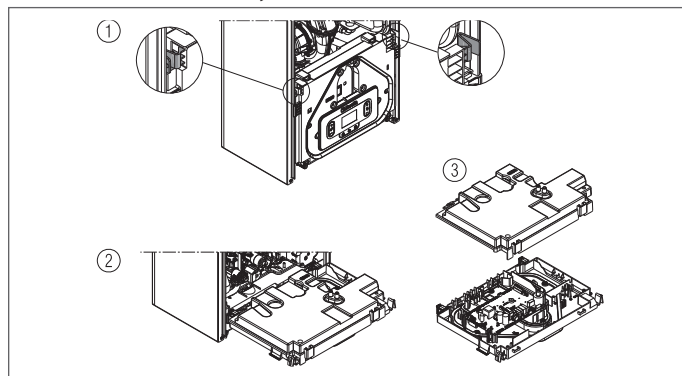

4.6 Conexiunea electrică

Conexiuni de joasă tensiune

Efectuați conexiunile electrice de joasă tensiune, după cum urmează:

- Utilizați conectorii furnizați în dotarea centralei
 - conector ModBus 4 poli pentru semnalul BUS 485 (- A B +)
 - conector 8 poli pentru semnale TBT - TA -OT+ - SE

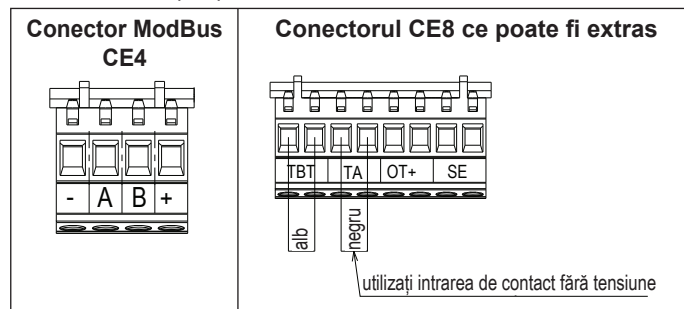

CE4	(- A B +)	Magistrală 485
	TBT	Termostat de joasă temperatură
CE8	TA	Termostat de ambient (contact liber de tensiune)
	OT+	Open therm
	SE	Sondă externă

- efectuați conexiunile electrice folosind conectorul dorit conform celor indicate în schița de detaliu
- după asigurarea conexiunilor electrice, introduceți corect conectorul în partea corespunzătoare.

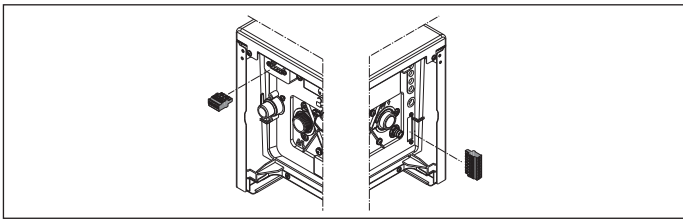

⚠ Se recomandă utilizarea conductorilor cu secțiuni transversale ale firelor de la minim 0,35 mm² până la maxim 1,5 mm². Pentru conectarea BUS 485 se recomandă utilizarea cablului ecranat dacă semnalul trece în apropierea altor conductori electrici sau conductori de tensiune de rețea.

⚠ În cazul unui racord TA sau TBT, eliminați punțile aferente prezente în cutia cu borne.

OBSERVAȚIE: în cazul conectării la sistem a unei comenzi la distanță OT+, dacă parametrul P803= 1 (SERVICE), pe ecranul centralei apare următorul afișaj:



Notă: Compatibilitatea totală cu dispozitive OpenTherm ale terților nu este garantată.

Se observă, de asemenea, că, dacă este conectată comanda la distanță OT+:

- nu mai este posibilă setarea stării centralei de DEZACTIVARE/IARNĂ/ VARĂ (este setată prin comanda la distanță OT+)
- nu mai este posibilă setarea valorii de referință pentru apa menajeră (este setată prin comanda la distanță OT+)
- combinația de taste **A+B** rămâne activă pentru setarea funcției CONFORT ACM
- Valoarea de referință pentru apa menajeră (I005) este afișată în meniul INFO
- Valoarea de referință pentru încălzire calculată prin comanda la distanță OT+ (I017) este afișată în meniul INFO
- este posibilă setarea valorii de referință pentru încălzire la nivelul centralei doar dacă P311=1 sau P311 = 0 și „puntea” este închisă. Valoarea poate fi consultată în meniul INFO (I016)
- pentru activarea funcției COȘAR, cu comanda la distanță OT+ conectată, este necesar să dezactivați temporar conexiunea setând parametrul P803 = 0 (SERVICE); nu uitați să restabiliți valoarea acestui parametru după finalizarea funcției.

Tasta 2 rămâne activă pentru resetarea alarmei.

Tasta 3 rămâne activă pentru vizualizarea meniului INFO și activarea meniului SETARI.

Conexiuni de înaltă tensiune

Conectarea la rețeaua electrică trebuie să fie realizată prin intermediul unui dispozitiv de separare cu deschidere omnipolară de cel puțin 3,5 mm (EN 60335/1 - categoria 3). Aparatul funcționează la curent alternativ de 230 Volți/50 Hz, și este conform cu norma EN 60335-1. Este obligatorie conectarea cu o împământare eficientă, conform normativelor în vigoare.

⚠ Este responsabilitatea instalatorului să asigure o împământare adecvată a aparatului; producătorul nu își asumă răspunderea pentru eventualele daune cauzate de realizarea incorectă sau de nerealizarea acesteia.

⚠ SE recomandă, în plus, respectarea conexiunii fază-nul (L-N).

⚠ Conductorul de legare la pământ trebuie să fie cu câțiva centimetri mai lung decât celelalte.

⚠ Pentru a garanta etanșeitatea centralei, utilizați o garnitură și strângeți-o la nivelul canalului de cablu folosit.

Centrala poate să funcționeze cu alimentare fază-nul sau fază-fază. Este interzisă utilizarea conductelor de gaz și/sau de apă ca împământare pentru aparaturile electrice. Pentru conexiunea electrică, folosiți cablul de alimentare din dotare. În cazul înlocuirii cablului de alimentare, utilizați un cablu de tipul HAR H05V2V2-F, 3x 0,75 mm², Ø max extern 7 mm.

4.7 Conexiunea de gaz

Racordarea la gaz trebuie executată cu respectarea normelor de instalare în vigoare. Înainte de a efectua racordul:

- asigurați-vă că gazul furnizat corespunde celui pentru care a fost fabricată centrala (consultați plăcuța cu date tehnice).

4.8 Demontarea carcasei

Pentru a avea acces la componentele interne, îndepărtați carcasa, după cum este indicat în figură.

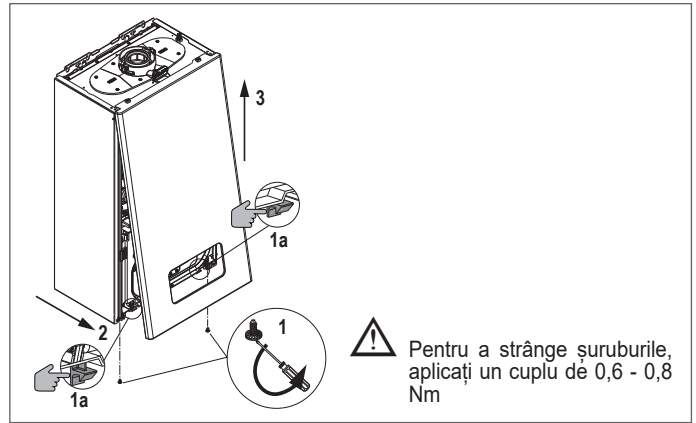

⚠ În cazul demontării panourilor laterale, montați-le la loc în poziția inițială, consultând eticheta adezivă de pe partea laterală.

⚠ Eventuala deteriorare a panoului frontal conduce la înlocuirea panoului.

⚠ Panourile izolate fonic prezente în interiorul pereților frontali și laterali pot garanta etanșeitatea circuitului de admisie a aerului față de mediul de instalare.

⚠ ESTE, prin urmare, ESENȚIAL ca după operațiunile de demontare să montați la loc corect componentele, pentru a garanta etanșeitatea centralei.

4.9 Evacuarea gazelor arse și aspirarea aerului de ardere

Pentru evacuarea produșilor de ardere, consultați normativa UNI7129-7131. În plus, trebuie respectate întotdeauna normele locale ale pompierilor, ale companiei de gaz și alte eventuale prevederi municipale.

Pentru extracția gazelor de ardere și admisia aerului de ardere al centralei, este neapărat necesar să fie utilizate doar conducte originale (cu excepția tipului C6 cu condiția să fie certificate) și conexiunile să fie efectuate în mod corect, astfel cum este indicat în instrucțiunile din dotarea accesoriilor pentru gazele arse. La un singur coș de fum pot fi conectate mai multe aparate, cu condiția ca toate să fie cu condensare.

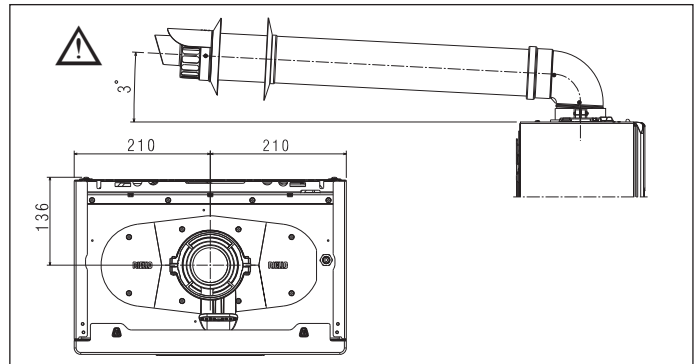

⚠ Racordurile setului de racordare în sistem ramificat Ø 80 sunt dimensionate pentru conductele cu un diametru exterior de 80 +0,3 -0,7 mm. Asigurați-vă că racordul este etanș.

⚠ Nu instalați elementele de evacuare a gazelor arse în apropierea unor materiale inflamabile sau plastice, ale căror caracteristici pot fi modificate în cazul unor temperaturi ridicate.

⚠ Lungimea rectilinie este fără coturi și include terminale și îmbinări.

⚠ Centrala este furnizată fără kitul pentru evacuarea gazelor arse/aspirația aerului, întrucât pot fi folosite accesoriile pentru aparatele cu condensare care se adaptează cel mai bine la caracteristicile de instalare (consultați catalogul).

⚠ În cazul utilizării de conducte de evacuare gaze arse și aspirație aer, care nu sunt originale, trebuie să se garanteze totuși utilizarea unor conducte certificate și conforme cu echipamentul la care sunt racordate, cu o clasă de temperatură $\geq 120^{\circ}\text{C}$, și rezistente la condens.

⚠ Pentru a garanta un nivel ridicat de siguranță al instalației, fixați pe zid (perete sau plafon) conductele prin utilizarea unor cleme de fixare specifice ce trebuie poziționate în corespondență cu fiecare îmbinare, la o distanță care să nu depășească lungimea fiecărei extensii individuale și imediat înainte și după fiecare schimb de direcție (curbă).

⚠ Lungimile maxime ale conductelor se referă la conexiunile pentru coșul de fum disponibile în catalog.

⚠ Este obligatorie utilizarea conductelor specifice.

- ⚠ Pereteii sensibili la căldură (de exemplu, cei din lemn) trebuie să fie protejați cu o izolație adecvată.
- ⚠ Conductele de evacuare a gazelor de ardere neizolate sunt potențiale surse de pericol.
- ⚠ Utilizarea unei conducte cu o lungime mai mare duce la o pierdere a puterii centralei.
- ⚠ Conductele de evacuare pot fi orientate în direcția cea mai potrivită pentru necesitățile de instalare.
- ⚠ După cum prevăd normele în vigoare, centrala poate primi și a evacua prin intermediul sifonului propriu condensul din gazele arse și/sau apele meteorice provenite din sistemul de evacuare a gazelor arse.
- ⚠ În cazul în care este instalată o eventuală pompă de relansare pentru condens, verificați datele tehnice privind debitul furnizate de către producător pentru a asigura corectă funcționare a acesteia.

- Poziționați conducta de evacuare astfel încât inserția să intre complet în contact cu turnul pentru gaze arse al centralei.
- După amplasare, asigurați-vă că cele 4 crestături (A) sunt introduse în canalul corespunzător (B).
- Strângeți complet șuruburile (C) care strâng cele două borne de blocare a flanșei, astfel încât cotul să fie fixat la aceasta.

Pentru lungimile de evacuare, consultați aspectele indicate în capitolul "Tabel de configurare a evacuării fumului" de la pagina 109.

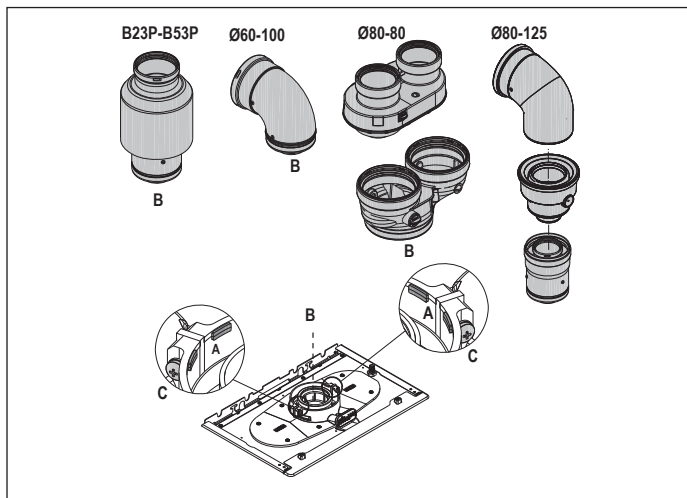

Sistem conductă dublă de fum cu utilizarea kit-ului de conectare a sistemului conductă dublă de fum Ø80 (accesoriu)

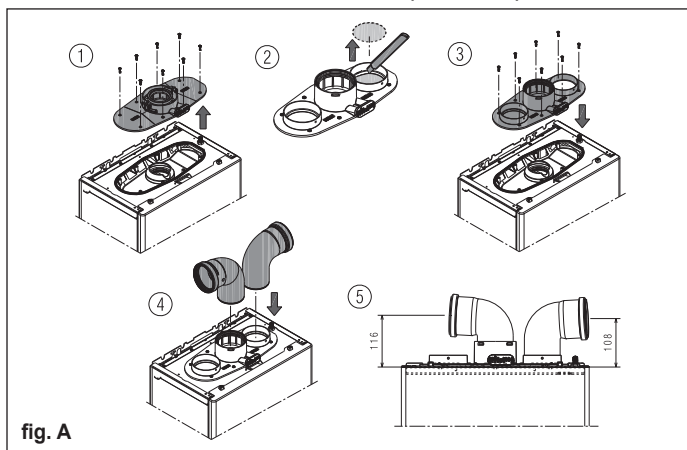

Dacă se utilizează kitul de ramificare de la Ø 60-100 la Ø 80-80 în locul sistemului ramificat, se determină o pierdere a lungimilor maxime conform celor indicate în tabel.

	Ø 50	Ø 60	Ø 80
Pierdere de lungime (m)	0,5	1,2	5,5 pentru conducta de gaze arse 7,5 pentru conducta de aer

Conducte separate Ø 80 cu cuplare de Ø50 - Ø60 - Ø80

Caracteristicile centralei permit conectarea conductei de evacuare a gazelor arse (Ø 80) la diferitele modele de țevi ale instalației Ø50 - Ø60 - Ø80.

- ⚠ Pentru stabilirea țevilor instalației, se recomandă efectuarea unui calcul de proiect în vederea asigurării conformității cu normele în vigoare.

În tabel se regăesc configurațiile de bază admise.

Tabel al configurațiilor de bază ale conductelor (*)

Admisie aer	1 cot de 90° Ø 80 conductă de 4,5m Ø 80
Evacuare gaze arse	1 cot de 90° Ø 80 conductă de 4,5m Ø 80 Reducție de la Ø 80 la Ø 50 sau de la Ø 80 la Ø 60 Cot bază coș 90°, Ø 50 sau Ø 60 sau Ø 80 Pentru lungimile conductei instalației, consultați tabelul

(*) Utilizați conducte din plastic (PP) adecvate pentru centrale cu condensare și cu clase de presiune (P1 până la 200 Pa - H1 până la 5000 Pa) adecvate pentru utilizare, consultând valoarea de DP de ieșire centrală indicată în „Tabelul de reglaje”.

Centralele ies din fabrică reglate astfel:

	ÎNC rpm	ACM rpm	Lungime maximă (m)		
			Ø50	Ø60	Ø80
25B	6.300	7.900	7	23	116
			6	20	98
35B	7.400	8.600	2	12	62
			1	11	57

Dacă sunt necesare lungimi mai mari, compensați pierderile de sarcină cu o creștere a numărului de rotații ale ventilatorului, după cum este prezentat în tabelul cu reglaje, pentru a asigura debitul termic indicat pe plăcuță.

- ⚠ Calibrarea valorii minime nu trebuie modificată.

Tabele cu reglaje CONDUCTE PENTRU SISTEMUL DE ȚEVI - G20

conductă dublă de fum						
	Turație ventil. rpm		Conducte Ø 50	Conducte Ø 60	Conducte Ø 80	ΔP ieșire centrală (Pa)
	ÎNC	ACM	lungime maximă (m)			
25B	6.300	7.900	7	23	116	180
	6.400	8.000	9*	29*	144*	210*
	6.500	8.100	11*	34*	172*	257*
	6.600	8.200	14*	40*	201*	285*
	6.700	8.300	16*	46*	229*	330*
	6.800	8.400	18*	51*	257*	355*
	6.900	8.500	21*	57*	285*	385*
	7.000	8.600	23*	63*	314*	425*
	7.100	8.700	25*	68*	342*	465*
	7.200	8.800	28*	74*	370*	497*
35B	7.400	8.600	2	12	62	195
	7.500	8.700	4*	18*	92*	242*
	7.600	8.800	6*	24*	119*	289*
	7.700	8.900	9*	29*	145*	337*
	7.800	9.000	11*	34*	172*	384*

(*) Lungimea maximă instalabilă DOAR cu conducte de evacuare în clasa H1.

conductă dublă compactă de fum						
	Turație ventil. rpm		Conducte Ø 50	Conducte Ø 60	Conducte Ø 80	ΔP ieșire centrală (Pa)
	ÎNC	ACM	lungime maximă (m)			
25B	6.300	7.900	6	20	98	170
	6.400	8.000	8*	25*	124*	203*
	6.500	8.100	10*	30*	150*	235*
	6.600	8.200	13*	35*	176*	268*
	6.700	8.300	15*	40*	202*	300*
	6.800	8.400	17*	46*	228*	333*
	6.900	8.500	19*	51*	253*	365*
	7.000	8.600	21*	56*	279*	398*
	7.100	8.700	23*	61*	305*	430*
	7.200	8.800	25*	66*	331*	463*
35B	7.400	8.600	1	11	57	180
	7.500	8.700	3*	17*	84*	227*
	7.600	8.800	6*	22*	111*	274*
	7.700	8.900	8*	28*	138*	322*
	7.800	9.000	10*	33*	165*	369*

(*) Lungimea maximă instalabilă DOAR cu conducte de evacuare în clasa H1.

Configurările Ø 50 sau Ø 60 sau Ø 80 oferă date experimentale verificate în Laborator. În cazul unor instalații diferite față de cele indicate în tabelele cu „configurări standard” și „reglaje”, consultați lungimile liniare echivalente din continuare.

⚠ În orice caz, sunt garantate lungimile maxime declarate în manual și este deosebit de important ca acestea să nu fie depășite.

COMPONENTĂ	Echivalentul în metri liniari Ø80 (m)	
	Ø 50	Ø 60
Cot de 45°	12,3	5
Cot de 90°	19,6	8
Extensie de 0,5 m	6,1	2,5
Extensie de 1,0m	13,5	5,5
Extensie de 2,0m	29,5	12

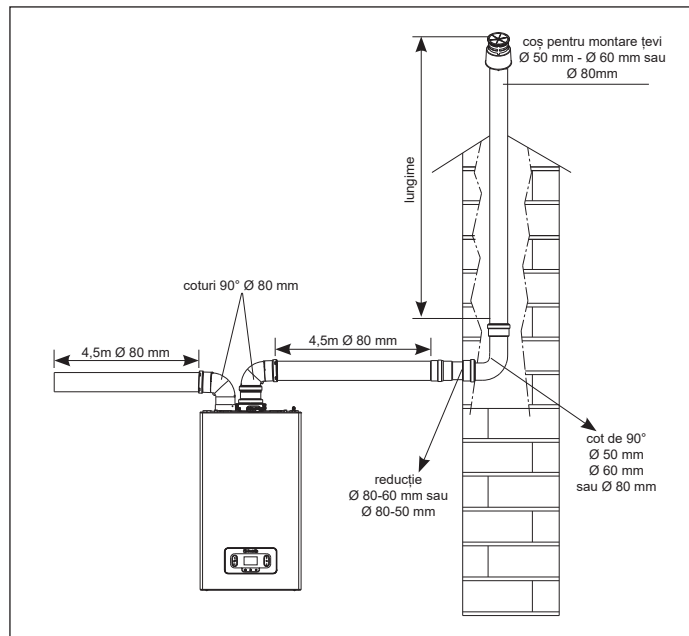

4.10 Instalare pe coșurile de fum colective cu presiune pozitivă

Coșul de fum colectiv este un sistem de evacuarea gazelor arse adecvat pentru a colecta și a evacua produșii de ardere provenind de la mai multe aparate, instalate la mai multe etaje ale unei clădiri. Coșurile de fum colective cu presiune pozitivă pot fi utilizate doar pentru aparate cu condensare de tip C. Drept urmare, configurația B53P/B23P este interzisă. Instalarea centralelor pe coșurile de fum colective sub presiune este permisă exclusiv **pentru gaz metan natural**. Centrala este dimensionată să funcționeze corect până la o presiune maximă internă a coșului de fum care să nu depășească valoarea de 25 Pa. Asigurați-vă că numărul de rotații ale ventilatorului este conform cu valoarea indicată în tabelul de „date tehnice”.

Asigurați-vă că tuburile de aspirare a aerului și de evacuare a produșilor de combustie sunt etanșe.

Instalarea în coșuri colective presurizate este posibilă numai prin utilizarea trusei accesoriilor clapet cu sifon integrat, care se instalează imediat la ieșirea din conducta de evacuare a gazelor arse (kit Ø80) sau a conductei de evacuare/aspirare a gazelor arse (kit Ø80/125).

NOTĂ: Utilizarea kit-ului clapet Ø80 necesită utilizarea kit-ului de conectare a sistemului dublu Ø80 (fig. A - 2, pagina 35).

Seturile de accesorii clapet cu sifon integrat disponibile în catalog sunt potrivite pentru colectarea și curgerea condensului în interiorul cazanului.

AVERTISMENTE:

- ⚠ Aparatele conectate la un coș colectiv trebuie să fie de același tip și trebuie să aibă caracteristici de ardere asemănătoare.
- ⚠ Numărul de aparate care pot fi conectate la un coș colectiv cu presiune pozitivă este stabilit de proiectantul coșului.

Centrala este proiectată pentru a fi conectată la un coș colectiv de fum dimensionat pentru a opera în condiții în care presiunea statică a conductei colective de gaze de ardere poate depăși presiunea statică a conductei colective de aer de 25 Pa în condiții în care n-1 centrale funcționează la capacitatea termică nominală maximă și 1 centrală la capacitatea termică minimă admisă de controale.

- ⚠ Diferența minimă de presiune admisă între ieșirea gazelor arse și intrarea aerului de ardere este de -200 Pa (incluzând - 100 Pa presiunea vântului).

Pentru această tipologie de evacuare sunt disponibile accesorii suplimentare (coturi, piese prelungitoare, terminale etc.) care fac posibile configurațiile de evacuare gaze arse prevăzute în manualul de instrucțiuni al centralei.

- ⚠ Montarea supapei de reținere (kit clapet), disponibilă în catalog, este obligatorie.
- ⚠ Montarea conductelor trebuie să fie realizată pentru a evita contracurenții de condens care ar împiedica evacuarea corectă a produșilor de ardere.
- ⚠ Trebuie asigurată o plăcuță de identificare cu date tehnice la punctul de racord cu conducta de gaze arse colectivă. Plăcuța cu date de identificare trebuie să prezinte cel puțin următoarele informații:
 - coșul de fum colectiv este dimensionat pentru centrale de tip C(10)3
 - debitul masic maxim admis al produșilor de ardere în kg/h
 - dimensiunile conexiunii la conductele comune
 - o notificare referitoare la deschideri pentru ieșirea aerului și intrarea produșilor de ardere ale coșului de fum colectiv sub presiune; aceste deschideri trebuie să fie închise și trebuie să fie asigurată etanșeitatea lor când centrala este deconectată
 - numele producătorului conductei colective de gaze arse sau simbolul său de identificare
- ⚠ Consultați normele în vigoare pentru evacuarea produșilor de ardere și prevederile locale.
- ⚠ Conducta de gaze arse trebuie să fie selectată în mod corect în baza parametrilor indicați în ceea ce urmează.

	lungime maximă	lungime minimă	UM
Ø 80-80	4,5 + 4,5	0,5	m
Ø 80/125	4,5	0,5	m

- ⚠ Înainte de a efectua oricare operațiuni, opriți alimentarea electrică a echipamentului.
- ⚠ Înainte de montaj, lubrifiați garniturile cu un produs lubrifiant necoroziv.
- ⚠ Conducta de evacuare gaze arse trebuie să fie înclinată în cazul unei conducte orizontale, de 3° spre centrală.
- ⚠ Numărul și caracteristicile echipamentelor conectate la coșul de fum trebuie să fie adecvate pentru caracteristicile reale ale coșului de fum.
- ⚠ Terminalul conductei colective trebuie să genereze tiraj.
- ⚠ Condensul poate ajunge în interiorul centralei.
- ⚠ Valoarea maximă de recirculare admisă în condiții de vânt este de 10%.
- ⚠ Diferența maximă de presiune admisă (25 Pa) dintre intrarea produșilor de ardere și ieșirea aerului ale unui coș de fum colectiv nu poate fi depășită când n-1 centrale funcționează la capacitate termică nominală maximă și 1 centrală la capacitate termică minimă permisă de controale.
- ⚠ Conducta de gaze arse colectivă trebuie să fie adecvată pentru o suprapresiune de minim 200 Pa.
- ⚠ Coșul de fum colectiv nu trebuie să fie prevăzut cu un dispozitiv de rupere tiraj-antivânt.

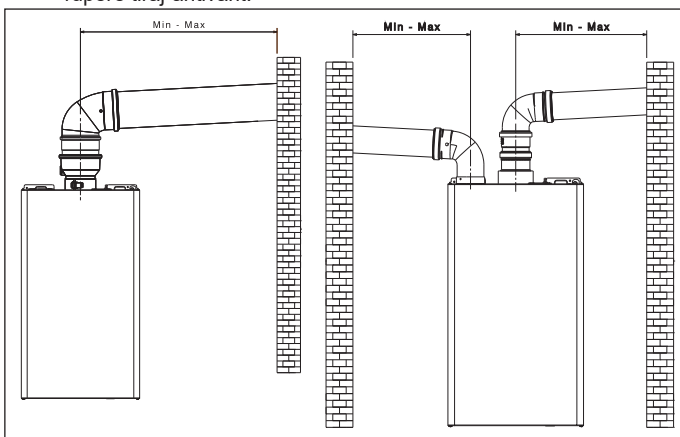

Este posibilă instalarea de coturi și elemente prelungitoare, disponibile ca accesorii, în baza tipului de instalare dorit. Lungimile maxime admise ale conductei de gaze arse și ale conductei de aspirație aer sunt indicate în capitolul "4.8 Evacuarea gazelor arse și aspirarea aerului de ardere".

Cu instalația C(10), indicați în orice caz numărul de rotații ale ventilatorului (rpm) pe eticheta aplicată pe partea laterală a produsului.

4.11 Umplerea sistemului de încălzire și eliminare a aerului

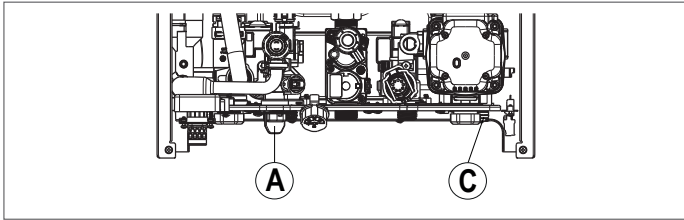

NOTĂ: operațiunile de **umplere** a sistemului trebuie să fie realizate acționând asupra robinetului de umplere (A) asigurându-vă că centrala este alimentată electric.

NOTĂ: de fiecare dată când centrala este alimentată electric, se efectuează **ciclul de purjare automat**.

NOTĂ: prezența unei alarme pentru apă (E040, E041 sau E042) nu permite efectuarea ciclului de purjare.

Treceți la umplerea instalației de încălzire efectuând următoarele operațiuni:

- deschideți robinetul de umplere (A) rotindu-l spre stânga
- verificați dacă valoarea presiunii atinge 1-1,5 bar prin intermediul hidrometrului amplasat sub consolă
- închideți robinetul de umplere (A).

NOTĂ: dacă presiunea de rețea este inferioară valorii de 1 bar, mențineți deschis robinetul de umplere (A) în timpul ciclului de purjare și închideți-l după finalizare.

Pentru a **activa** ciclul de purjare:

- întrerupeți alimentarea cu energie electrică timp de câteva secunde
- reluați alimentarea cu energie electrică lăsând centrala în starea de DEZACTIVARE
- Asigurați-vă că robinetul de gaz este închis.

La **finalul** ciclului, dacă presiunea circuitului este redusă, acționați din nou asupra robinetului de umplere (A) pentru a readuce presiunea la valoarea recomandată (1-1,5 bar).

După ciclul de purjare, centrala este pregătită.

- Eliminați eventualul aer prezent în instalațiile domestice (radiatoare, colectoare zonale etc.) prin supapele de purjare aferente.
- Verificați din nou presiunea corectă prezentă în instalație (ideal, 1-1,5 bar) și eventual stabiliți din nou presiunea.
- Dacă, în timpul funcționării, ar apărea o atenționare referitoare la prezența aerului, este necesar să repetați ciclul de purjare.
- Încheiați operațiunile, deschideți robinetul de gaz și porniți centrala. În acest moment, este posibilă efectuarea unei solicitări de căldură.

4.12 Evacuare circuit încălzire centrală

Înainte de a începe evacuarea, aduceți centrala în starea de DEZACTIVARE și întrerupeți alimentarea cu energie electrică, poziționând întrerupătorul general al instalației pe „oprit”.

- Închideți robinetele instalației termice (dacă există).
- Conectați un tub la robinetul de evacuare instalație (C), apoi rotiți-l manual spre stânga pentru a asigura evacuarea apei.
- OBSERVAȚIE:** acționați asupra robinetului de evacuare instalație (C) cu o cheie de 13
- După finalizarea operațiunilor, demontați tubul de pe robinetul de evacuare instalație (C) și închideți-l la loc.

4.13 Evacuare circuit apă menajeră centrală

De fiecare dată când există riscul de îngheț, instalația menajeră trebuie să fie golită, procedând după cum urmează:

- închideți robinetul general al rețelei de alimentare cu apă
- deschideți toate robinetele de apă caldă și rece
- goliți punctele cele mai joase.

5 PUNEREA ÎN FUNCȚIUNE

5.1 Verificări preliminare

Centrala va fi pornită pentru prima dată de personalul competent din cadrul departamentului de asistență tehnică. Înainte de a porni centrala, trebuie să vă asigurați că:

- datele rețelelor de alimentare (cu energie electrică, cu apă, cu gaz) corespund celor de pe plăcuța cu date de identificare
- respectivele conducte de evacuare a gazelor arse și de aspirație aer sunt în conformitate cu normele în vigoare și respectă lungimile maxime admise
- sunt garantate condițiile pentru operațiunile normale de întreținere, în cazul în care centrala este închisă înăuntru sau între corpuri de mobilier
- instalația de alimentare cu carburant este etanșă
- capacitatea carburantului este în conformitate cu valorile impuse pentru centrală
- instalația de alimentare cu carburant este dimensionată în funcție de capacitatea necesară centralei și este echipată cu toate dispozitivele de siguranță și de control prevăzute de normele în vigoare
- circulatorul se rotește liber întrucât, mai ales după perioade lungi în care nu a funcționat, depozitele și/sau reziduurile pot să împiedice rotația liberă
- sifonul este umplut complet cu apă; în caz contrar, umpleți cu apă (consultați capitolul "5.2 Prima punere în funcțiune").

5.2 Prima punere în funcțiune

La **prima punere în funcțiune a aparatului**, în cazul unei perioade îndelungate de neutilizare și în cazul unei intervenții de întreținere, înainte de punerea în funcțiune a aparatului, este neapărat necesar să procedați conform celor descrise în următoarele paragrafe. La prima pornire, se recomandă și procedura de calibrare (GAC) pentru a permite cazanului să-și atingă performanța optimă. Dacă procedura nu este efectuată, timp de 60 de secunde la fiecare 10 minute, afișajul arată "CFG" (cu P105 = 1 text derulant --> Apelați pentru GAC):



5.2.1 Umplere sifon de colectare condens

Asigurați umplerea sifonului de colectare condens introducând aprox. 1 litru de apă în priză de analiză de ardere a centralei și verificați:

- evacuarea corectă a apei din tubul de evacuare la ieșirea centralei
- etanșeitatea liniei de conectare pentru evacuare condens.

O funcționare corectă a circuitului de evacuare condens (sifon și conducte) asigură faptul că nivelul de condens nu depășește nivelul maxim (max).

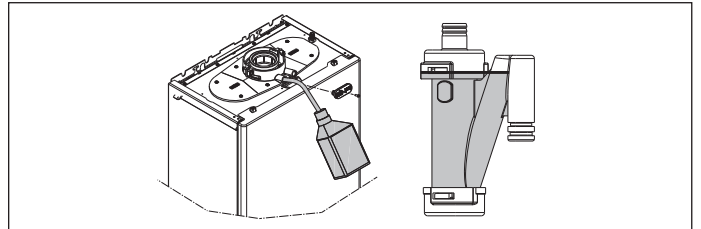

5.3 Ciclul de purjare

Aduceți întrerupătorul general al instalației pe poziția „pornit”.

De fiecare dată când centrala este alimentată, este executat un ciclu de evacuare a aerului cu durata de 4 min. Ecranul se prezintă astfel (cu P105 = 1 text derulant --> CICLU AERISIRE IN CURS):

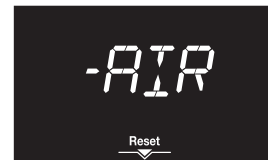

Pentru a întrerupe ciclul de purjare, apăsați pe



Când ciclul de PURJARE este în curs de derulare, toate solicitările de căldură sunt întrerupte exceptându-le pe cele de apă menajeră când centrala nu se află în modul de DEZACTIVARE.

Ciclul de purjare poate fi întrerupt, dacă centrala nu se află în starea de DEZACTIVARE, printr-o solicitare de căldură pentru apă caldă menajeră.

5.4 Procedură de calibrare manuală (GAC)

Procedura GAC, utilă pentru a calibra supapa de gaz și sistemul de comandă a arderii, este obligatorie după: conversia tipurilor de gaz - înlocuirea supapei de gaz - înlocuirea plăcii - înlocuirea ventilatorului - curățarea schimbătorului principal și/sau a arzătorului - înlocuirea electrozudului de detectare flacără (ionizare) - modificarea conductelor de aspirație/evacuare - curățarea transportorului, curățarea ventilatorului,

curățarea filtrului ventilatorului mixerului, înlocuirea schimbătorului, înlocuirea ansamblului schimbător și transportor.

Procedura GAC trebuie să fie efectuată și în cazul primei aprinderi. Dacă această procedură este întârziată în timp, centrala își menține integral siguranța, însă ar putea fi limitată la nivelul de performanțe și poate procesa, de asemenea, semnalele de control al arderii.

⚠ Procedura trebuie să fie realizată cu carcasa închisă.

O eventuală repetare a GAC care nu este finalizată în mod corect lasă sistemul în starea „GAC neefectuată”.

Sistemul alternează (cu excepția semnalizării de ALARMĂ, INFO și PROGRAMĂRI) vizualizarea normală cu textul "CFG" (cu P105 = 1 text derulant --> Apelați pentru GAC) pentru a readuce aminte faptul că GAC va fi efectuată și că centrala ar putea avea limitări în funcționare.

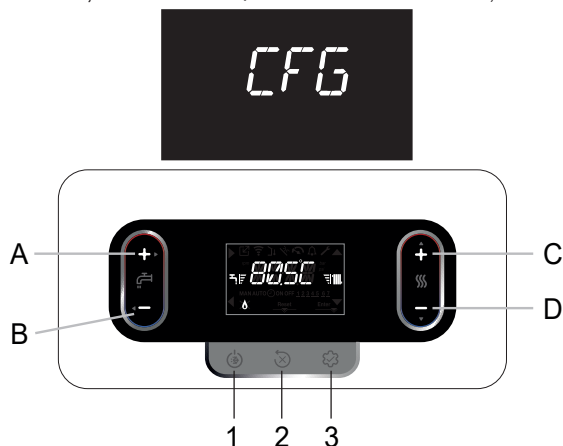

- Alimentați electric centrala și așteptați realizarea ciclului de purjare (consultați paragraful "5.3 Ciclu de purjare", din manualul de instalare).
- Dacă se află în modul de DEZACTIVARE, setați cu tasta 1 anotimpul VARA.
- Generați o solicitare pentru apă caldă menajeră, cu un debit de apă caldă menajeră egal sau mai mare de 5 litri pe minut. Deși nu există limitări din partea sistemului, cu excepția celor prevăzute de supravegherea ALARME, cu toate acestea, este recomandabil să faceți scara GAC cu apă din sistemul de retur al cazanului sub 15°C sau, în orice caz, cu o temperatură compatibilă cu debitul de apă din sistem către cazan.
- Așteptați ca pe afișaj să fie prezent simbolul flăcării.

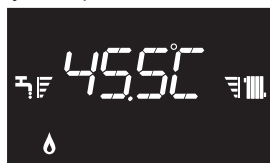

- Accesați parametri (consultați procedura indicată în capitolul 10 „Setare parolă, acces și modificare parametri”).
- Selectați meniul P2 folosind tastele C sau D și confirmați cu tasta A.
- Selectați parametrul P206 folosind tastele C sau D și confirmați cu tasta A. Notă: parametrul nu este disponibil în lipsa solicitării de căldură.
- Setați P206 = 1 cu tasta C pentru a activa funcția GAC.

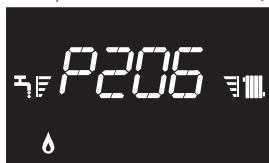

Afișajul prezintă textul GAC care se aprinde intermitent și începe o fază de așteptare de aprox. 1 minut, după care, începe calibrarea. În timpul acestei faze, textul „GAC” se aprinde intermitent, alternând cu numărul de rotații ale ventilatorului, cu o durată de aprox. 2-5 minute.

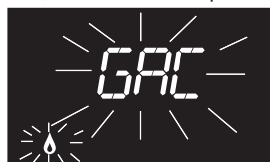

În această fază, nicio tastă nu trebuie să fie acționată până la apariția textului „END” (cu P105 = 1 text derulant --> FUNCȚIA OPRIRE ÎN CURS), care indică faptul că procedura este finalizată corect.

⚠ Dacă procedura GAC nu continuă, iar după confirmare valoarea 1 rămâne afișată (procedura nu afișează mesajul GAC), este foarte probabil ca sistemul electronic să efectueze un control al arderii. În acest caz, așteptați câteva minute și verificați dacă sistemul continuă automat. Dacă situația persistă, efectuați eventual o OPRIRE TOTALĂ (POWER OFF) a centralei și relansați procedura GAC conform instrucțiunilor.



La finalizarea funcției, parametrul revine automat la 0.



Dacă procedura GAC nu este finalizată, sistemul permite executarea unei reîncercări GAC care este indicată pe afișaj cu „RTY” și apoi continuă prin apăsarea tastei B.



NOTĂ: Dacă nu este posibilă disiparea căldurii în apa caldă menajeră, este totuși posibilă, pentru sistemele cu temperatură înaltă, să se efectueze GAC la cererea de încălzire, setând valoarea de referință a apei de încălzire la 80,5°C sau chiar mai bine, activând analiza arderii și ulterior, cu flacara aprinsa, porniți GAC-ul.

Odată terminată procedura, apăsați tasta B de 3 ori pentru a reveni la ecranul principal.

Dacă procedura nu este efectuată atunci când este obligatoriu, o astfel de nerespectare a obligației poate conduce la o funcționare limitată și posibilitatea să se manifeste semnalizări de eroare asociate controlului arderii.

Dacă apare o defecțiune în timpul procedurii sau dacă cererea de căldură este întreruptă, procedura ar fi întreruptă prematur, prezentându-se tarea de eroare sau trecând automat la ecranul principal. În acest caz, procedura ar fi repetată.

5.5 Setarea termoreglării

Termoreglarea este disponibilă numai cu sonda externă conectată și activă, numai pentru funcția ÎNCĂLZIRE.

Pentru activarea TERMOREGLĂRII procedați în felul următor:

- accesați parametrul P4 → P418 = 1.
- Cu P418 = 0 sau sondă externă deconectată, centrala **funcționează într-un punct fix**.

Valoarea temperaturii detectată de sonda externă este vizualizată în "6.3 Meniu INFO" în elementul I009.

Algoritmul de termoreglare nu va utiliza direct valoarea temperaturii externe măsurată, ci o valoare mediată a temperaturii externe, care ține cont de izolația clădirii: la clădirile bine izolate, variațiile temperaturii externe influențează mai puțin temperatura mediului față de imobilele insuficient izolate.

Această valoare poate fi vizualizată în meniul INFO în elementul I010.

SOLICITARE DE LA CRONOTERMOSTATUL OT

În acest caz, valoarea de referință de tur este calculată de cronotermostat în funcție de valoarea temperaturii externe și de diferența dintre temperatura ambiantă și temperatura ambiantă dorită.

SOLICITARE DE LA TERMOSTATUL DE TEMPERATURĂ AMBIANTĂ

În acest caz, valoarea de referință de tur este calculată de placa de reglare în funcție de valoarea temperaturii externe pentru a obține o valoare estimată a temperaturii ambiante de 20°C (temperatura ambiantă de referință). Sunt 2 parametri care contribuie la calculul punctului de referință de tur:

- înclinarea curbei de compensare (KT) - modificabilă de către personalul tehnic
- compensarea temperaturii mediului de referință - modificabilă de către utilizator.

TIP CLĂDIRI (parametru P433)

Este indicativul frecvenței cu care este actualizată valoarea temperaturii externe calculate pentru termoreglare; o valoare scăzută va fi utilizată pentru clădirile insuficient izolate.

REAȚIA SONDEI EXTERNE (parametru P434)

Este indicativul vitezei cu care variațiile valorii temperaturii externe măsurate influențează valoarea temperaturii externe calculată pentru termoreglare; valorile scăzute arată viteze ridicate.

Selectarea curbei de termoreglare (parametru P419)

Curba de termoreglare de încălzire menține o temperatură teoretică de 20 °C în mediul ambiant la temperaturi exterioare cuprinse între +20 °C și -20 °C. Alegerea curbei depinde de temperatura exterioară minimă de proiectare (așadar și de așezarea geografică) și de temperatura de alimentare proiectată (așadar și de tipul de instalație) și trebuie calculată cu atenție de către instalator, după formula următoare:

$$KT = \frac{T_{\text{tur proiect}} - T_{\text{shift}}}{20 - T_{\text{externă min. proiect}}}$$

Tshift = 30°C, instalații standard

25°C, instalații de încălzire în pardoseală

Dacă din calcul reiese o valoare intermediară între două curbe, se recomandă să alegeți curba de termoreglare cea mai apropiată de valoarea obținută.

Exemplu: dacă valoarea obținută din calcul este 1.3, aceasta se găsește între curba 1 și curba 1.5. În acest caz, alegeți curba cea mai apropiată, adică 1.5. Valorile KT care pot fi configurate sunt următoarele:

- instalație standard: 1,0+3,0
- instalație de încălzire în pardoseală 0,2+0,8.

Cu parametrul P419 setați curba de termoreglare preselectată:

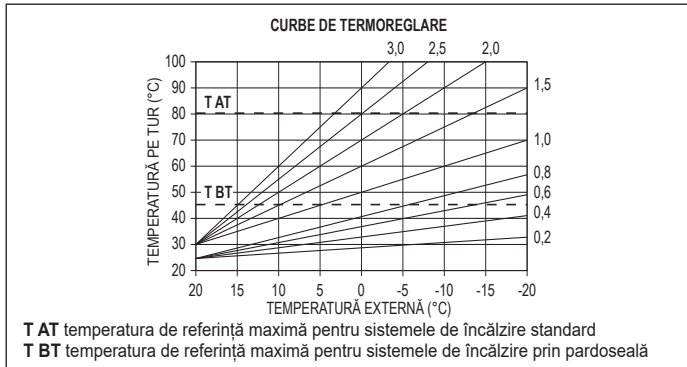

Compensarea temperaturii ambiante de referință

Utilizatorul poate interveni indirect asupra valorii punctului de referință ÎNCĂLZIRE, setând, la valoarea temperaturii de referință (20°C), o compensare care poate varia în intervalul -5+5 (compensare 0 = 20°C). Pentru corecția compensării, consultați paragraful "8.4 Setare valoare de referință de încălzire cu sondă externă".

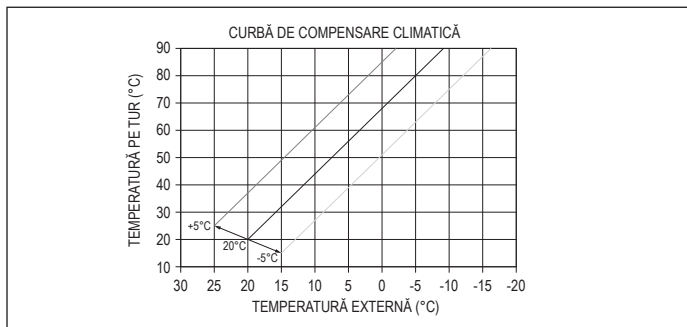

COMPENSARE NOCTURNĂ (parametrul P420)

Dacă la intrarea TERMOSTATULUI de AMBIENT este conectat un programator orar, din parametrul P420 poate fi activată compensarea nocturnă: setați parametrul P420 = 1.

În acest caz, atunci când CONTACTUL este ÎNCHIS, cererea de căldură este lansată de sonda de tur, pe baza temperaturii externe, pentru a avea o temperatură nominală în mediu la nivelul de ZI (20°C). DESCHIDEREA CONTACTULUI nu determină oprirea centralei, ci o reducere (translație paralelă) a curbei climatice pe nivelul NOAPTE (16°C).

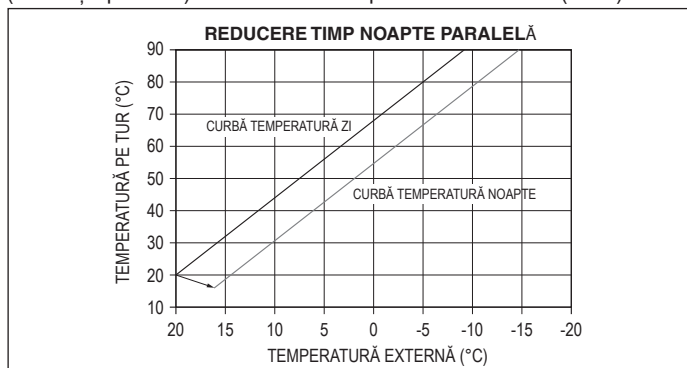

Utilizatorul poate interveni indirect asupra valorii punctului de referință ÎNCĂLZIRE, introducând încă o dată, mai curând la valoarea temperaturii de referință de ZI (20°C) decât la cea de NOAPTE (16°C), o compensare care poate varia în intervalul [-5 + +5]. COMPENSAREA NOCTURNĂ nu este disponibilă dacă este conectat cronotermostatul OT+. Pentru corecția compensării, consultați paragraful "8.3 Setare valoare de referință de încălzire".

5.6 Funcția „Confort apă menajeră”

Cazanul include inițial FUNCȚII "CONFORT APĂ MENAJERĂ", care, totuși, în combinație cu un DOSSERET, este preferabil să nu fie activată deoarece REZERVORUL DOSSERET îndeplinește aceste scopuri.

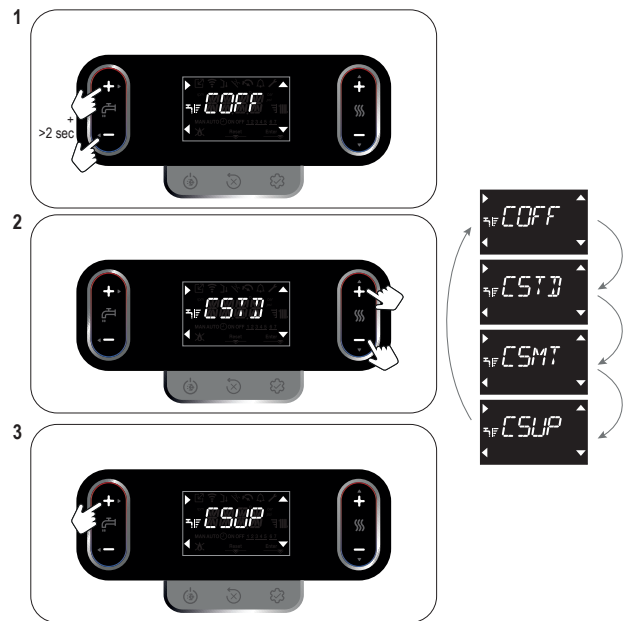

Funcție	Mesaj derulabil
COFF	CONFORT DEZACTIVAT
CSTD	CONFORT PREÎNCĂLZIRE
CSMT	CONFORT TOUCH GO
CSUP	CONFORT PREÎNCĂLZIRE INTELIGENTĂ

CSTD (funcție PREÎNCĂLZIRE)

Dacă se setează CSTD, se activează funcția de preîncălzire a apei calde menajere a centralei. Această funcție permite menținerea temperaturii apei calde din schimbătorul pentru apă menajeră, cu scopul de a reduce timpii de așteptare în timpul utilizării apei. Când funcția de preîncălzire este activată, pe ecran apare PRH (cu P105 = 1 text derulant --> FUNCȚIE PREÎNCĂLZIRE ACTIVA). Pentru a dezactiva funcția de preîncălzire, setați COFF. Funcția nu este activă dacă centrala se află în starea OFF (oprită).

CSMT (funcția TOUCH & GO)

Dacă nu doriți să lăsați funcția de PREÎNCĂLZIRE activă mereu și dacă este nevoie de apă caldă gata imediat, se poate efectua preîncălzirea apei menajere cu câteva momente înainte de preluare. Setati CSMT pentru a activa funcția Touch&Go. Această funcție permite, deschizând și închizând robinetul, activarea preîncălzirii instantanee, ce pregătește apa caldă doar pentru acea preluare. Când funcția Touch&Go este activată, pe ecran apare T-G (cu P105 = 1 text derulant --> FUNCȚIE TOUCH GO ACTIVA).

CSUP (funcție de preîncălzire SMART)

Când funcția este activă, postcirculația pentru finalizarea solicitării de încălzire are loc cu trei căi poziționată la nivelul apei menajere până când una dintre următoarele condiții este îndeplinită:

- ΔT (sondă tur - retur) < 2 °C
- Durata postcirculare > 20 sec
- Temperatura apei la retur > 65 °C.

Când funcția este activată, pe ecran apare PRHS (cu P105 = 1 text derulant --> PREÎNCĂLZIRE INTELIGENTĂ ACTIVĂ).

5.7 Funcții speciale apă menajeră

Cazanul include inițial FUNCȚII "SPECIALE APĂ MENAJERĂ", care, totuși, în combinație cu un DOSSERET, este preferabil să nu fie activată deoarece REZERVORUL DOSSERET îndeplinește aceste scopuri.

Parametrul P511 permite activarea funcțiilor speciale în timpul fazei de modulare a apei menajere, aceste funcții permit îmbunătățirea performanțelor centralei în condiții de funcționare dificile (exemplu, temperaturi ale apei ridicate la intrare, debite foarte joase, utilizare în combinație cu boilere solare).

0	Nicio funcție specială activă (valoare implicită)
1	Introducere privind întârzierea pornirii fluxostatului/debitmetrului (parametrul P510 - SERVICE)
2	În cazul opririi din cauza supratemperaturii apei calde menajere (cu preluare în curs), ventilatorul este menținut la minim pentru a reduce timpii de așteptare pentru repornire
3	Termostate absolute pentru apă menajeră
4	Funcție apă caldă menajeră smart antioscilații
5	Toate cele patru funcții active precedente

Funcția ÎNTĂRZIERE APĂ CALDĂ MENAJERĂ (1)

Prin activarea acestei funcții, este introdusă o întârziere egală cu valoarea setată în parametrul P510, la activarea pompei și ventilatorului ca răspuns la o solicitare de încălzire pentru apă menajeră.

Funcția VENTILATOR SMART (2)

Prin activarea acestei funcții, ventilatorul este menținut la minim (MIN) și nu este oprit în caz de dezactivare a arzătorului din cauza supratemperaturii apei calde menajere (cu solicitare încă prezentă).

Funcția TERMOSTATE ABSOLUTE (3)

Prin activarea acestei funcții, termostatele pentru apă menajeră de ACTIVARE/DEZACTIVARE a arzătorului trec de la valoarea relativă la cea absolută.

Funcția ANTIOSCILAȚII (4)

Prin activarea acestei funcții, centrala se configurează automat la TERMOSTATE ABSOLUTE în caz de dezactivare a arzătorului din cauza supratemperaturii apei calde menajere (cu solicitare în curs); când arzătorul este oprit, ventilatorul este menținut la minim. Termostatele trec în starea „CORELATE” la finalul preluării.

5.8 Funcție de încălzire a zonei inițiale

Dacă instalația este de temperatură joasă, centrala prevede o funcție de „încălzire șapă” care poate fi activată în modul următor:

- setați centrala în starea de DEZACTIVARE apăsând pe tasta  (funcție disponibilă doar în această stare de funcționare)

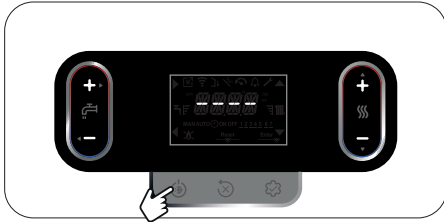

- accesați parametrii tehnici → P4 → P409 = 1 → confirmați; Pe afișaj este prezentat (cu P105 = 1 text derulant → FUNCȚIE USCARE ȘAPA ACTIVĂ):



Funcția de „încălzire șapă” are o durată de 168 de ore (7 zile), timp în care, în zonele configurate de temperatură joasă, este simulată o cerere de căldură cu punctul de referință de tur pentru zona inițială egal cu 20°C, dar care crește treptat conform următorului tabel.

Acesând meniul INFO de pe ecranul principal al interfeței puteți vizualiza valoarea de I001, care indică numărul de ore trecute din momentul în care a fost activată funcția. Odată activată, funcția are prioritate maximă; dacă aparatul este decuplat de la sursa de alimentare electrică și este oprit, atunci când este repornit funcția este reluată de unde a fost întreruptă. Funcția poate fi întreruptă înainte de final, aducând aparatul într-o stare diferită de DEZACTIVARE sau selectând elementul P409=0 FUNCȚIE din meniul P4.

ZI	ORĂ	TEMPERATURĂ
1	0	20°C
	6	22°C
	12	24°C
2	18	26°C
	0	28°C
	12	30°C
3	0	32°C
	4	35°C
5	0	35°C
	6	30°C
7	0	25°C

Observație: Valorile temperaturii și de creștere a acesteia pot fi modificate doar de personal calificat, numai dacă este absolut necesar. Fabricantul nu își asumă nicio responsabilitate în cazul unor setări greșite ale parametrilor.

În meniul INFO, pe rândul I001 se poate vedea numărul de ore care au trecut de la activarea funcției.

5.9 Controale în timpul și după prima punere în funcțiune

La punerea în funcțiune, verificați dacă centrala efectuează în mod corect procedurile de pornire și, ulterior, de stingere.

- Verificați și funcționarea în modul de apă menajeră deschizând un robinet de apă caldă cu starea centralei în modul pentru VARĂ sau în modul pentru IARNĂ.
- Verificați oprirea totală a centralei prin aducerea întrerupătorului general al instalației în poziția de oprire.

- După câteva minute de funcționare continuă, care se obține prin aducerea întrerupătorului general al instalației în poziția „pornit”, setând starea centralei pe VARĂ și menținând deschis circuitul de apă menajeră, lianții și reziduurile de prelucrare se evaporă și abia mai târziu vei putea efectua verificarea arderii.

5.10 Verificarea arderii

- Verificările reglementărilor privind valorile CO₂ referitor la parametrii de referință, indicați în tabelele de mai jos, trebuie să fie realizate cu carcasa închisă.

Pentru a efectua verificarea arderii, acționați în felul următor:

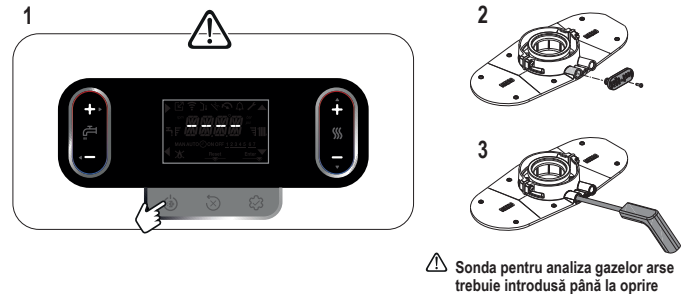

⚠ Sonda pentru analiza gazelor arse trebuie introdusă până la oprire

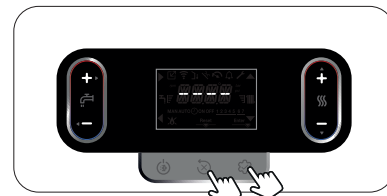

cu P105 = 1 text derulant → FUNCȚIE COSAR ÎN CURS



- Afișajul prezintă timp de 10 sec numărul de turații setat, alături de simbolul rpm.
- Setând valoarea maximă, centrala va funcționa la capacitate maximă; Setând valoarea minimă, centrala va funcționa la capacitate minimă.



- Verificați pe analizor dacă valorile CO₂ max și min sunt în conformitate cu cele indicate în tabelele următoare.

CO ₂ * max	GAZ METAN (G20)		GAZ LICHID (G31)	
	25B	8,8	10,0	%
	35B	8,8	9,9	%
(*) toleranța CO ₂ = ±1%				

CO ₂ * min		GAZ METAN (G20)	GAZ LICHID (G31)	
	25B	8,8	10,0	%
	35B	8,8	10,0	%
(*) toleranta CO ₂ = ±1%				

- Asigurați-vă că valorile O₂ (max, nominal și min) asociate unui amestec de 20% hidrogen sunt în conformitate cu cele indicate în cele ce urmează.

Valoarea O ₂ asociată combinației 20% hidrogen	Qmax	max	%	25B	35B
		nominal	%	4,3	4,3
Qmin	min	%	6,2	6,2	
	max	%	2,4	2,4	
	nominal	%	4,3	4,3	
	min	%	6,2	6,2	

- Funcția COȘAR are o durată maximă de 15 minute; Se poate întrerupe oricând procedura în mod anticipat, apăsând pe tasta B.
- Dacă echipamentul are o temperatură joasă, în mod direct, fără supapă de amestecare sau termostatică, funcția COȘAR este efectuată la solicitarea de apă menajeră.

- Funcția COȘAR este întreruptă prematur dacă:
 - temperatura de tur depășește 95°C; repornirea va avea loc atunci când această temperatură coboară sub 75°C
 - Nu este detectată flacăra cu alarmele rezultante
 - În caz de alarmă.

- Cu dispozitivul OT+ conectat, nu este posibilă activarea funcției de control al arderii. Pentru a efectua analiza gazelor arse, setați la 0 valoarea parametrului P803. Nu uitați să restabiliți valoarea parametrului pentru a reactiva conexiunea OT+ pentru analiza gazelor arse.

La finalizarea verificării:

- părăsiți funcția apăsând pe tasta B
- scoateți sonda analizorului și închideți prizele pentru analiza arderii cu capacele aferente și șurubul corespunzător
- Puneți la loc și păstrați adaptorul pentru sonda de analiză din dotarea centralei în plicul documentației
- setați centrala pe modul de funcționare dorit în funcție de anotimp
- reglați valorile de temperatură conform cerințelor clientului.

5.11 Reglaje

Cazanul a fost deja reglat în timpul producției de către producător. Totuși, dacă este necesar să se efectueze din nou reglajele (de exemplu după întreținere extraordinară, după înlocuirea supapei de gaz, după o transformare a gazului sau după înlocuirea plăcii) urmați procedurile descrise mai jos.

Puterea maximă și minimă și reglajele maxime de încălzire trebuie efectuate numai de personal calificat:

P306	Viteză de rotație minimă a ventilatorului
P307	Viteză de rotație maximă a ventilatorului
P309	Viteză de rotație maximă a ventilatorului de încălzire

- alimentați centrala
- accesați parametri tehnici → P3 → confirmați → selectați parametrul relevant → confirmați
- setați valorile dorite cu tastele C și/sau D, consultând tabelele următoare
- asigurați-vă că P309= P310.

- Viteza maximă a ventilatorului de încălzire utilizată va fi cea setată în parametrul P310.

NUMĂR MAXIM DE ROTAȚII VENTILATOR	GAZ METAN (G20)	GAZ LICHID (G31)	
25B încălzire - ACM	6.300 - 7.900	6.100 - 7.600	rpm
35B încălzire - ACM	7.400 - 8.600	7.100 - 8.200	rpm

NUMĂR MINIM DE ROTAȚII VENTILATOR	GAZ METAN (G20)	GAZ LICHID (G31)	
25B	1.200	1.250	rpm
35B	1.300	1.250	rpm

5.12 Transformarea tipului de gaz

Centrala este furnizată pentru funcționarea cu gaz metan (G20), conform datelor indicate pe plăcuța tehnică a produsului. Există posibilitatea de a transforma centrala cu GPL (G31) prin intermediul parametrului P201.

- Conversia de la un tip de gaz la altul este simplă și se poate face și cu centrala instalată.

- Această operațiune trebuie să fie efectuată de personal calificat.

- Accesați parametri tehnici → P2 → P201 → confirmați.
- Folosiți tasta C sau D pentru a selecta opțiunea dorită:
 - P201 = 1 (NG)
 - P201 = 2 (LPG)
 - P201 = 3
 - P201 = 4

- Confirmați modificarea parametrului cu ENTER, ulterior întrerupeți tensiunea de la nivelul centralei pentru cel puțin 10 secunde.

După modificarea parametrului GAZ, este necesară efectuarea unei noi proceduri „GAC” (consultați cap. 5.4). verificați dacă turațiile ventilatorului corespund celor indicate în tabelele 1 și 2, cap. 5.11.

5.13 Verificarea presiunii de alimentare cu gaz

Pentru a verifica presiunea de alimentare cu gaz:

- închideți robinetul de oprire a gazului de la intrarea în centrală
- slăbiți șurubul priză de presiune din amonte de supapa de gaz și conectați furtunul de legătură la manometru
- deschideți robinetul de oprire a gazului de la intrarea în centrală
- activați funcția COȘAR
- valoarea corectă a presiunii pentru fiecare tip de gaz este indicată în tabelul „Date tehnice”
- după efectuarea verificării, opriți funcția COȘAR
- închideți robinetul de oprire a gazului de la intrarea în centrală
- deconectați furtunul de legătură de la manometru și strângeți etanș șurubul priză de presiune din amonte de supapa de gaz
- deschideți robinetul de oprire a gazului de la intrarea în centrală.

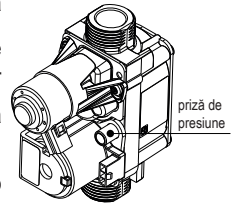

- Nestrângerea șurubului priză de presiune poate provoca scurgeri de gaz combustibil.

- După orice intervenție asupra circuitului de gaz sau aer/gaz, efectuați o verificare de etanșeitate.

5.14 Range rated

Această centrală poate fi adaptată pentru cerințele de încălzire ale instalației, făcând posibilă totodată setarea debitului maxim pentru funcționarea în modul de încălzire:

- alimentați centrala
- setați parametrul

310 | Range rated

- Setați valoarea maximă de încălzire (rot/min) și confirmați.

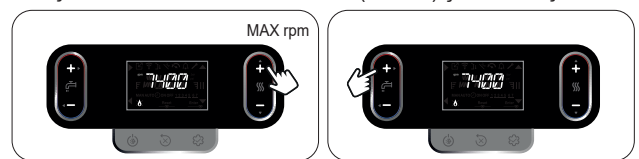

Înregistrați valoarea nouă setată în tabelul de pe versoul copertei acestui manual. Pentru verificările și reglajele ulterioare, consultați valoarea setată.

- Calibrarea nu implică pornirea centralei.

Centrala este livrată cu reglajele indicate în tabelul cu date tehnice în funcție de necesitățile existente la nivelul instalațiilor sau de dispozițiile regionale privind limitele emisiilor de gaze arse; reglați această valoare consultând graficul de mai jos.

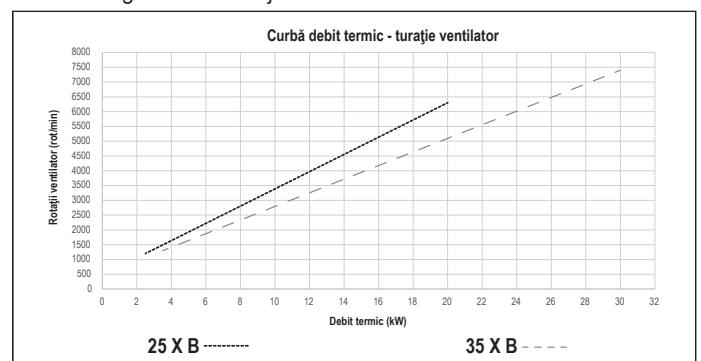



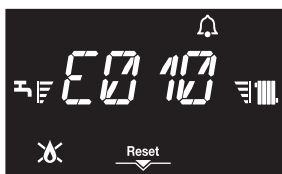

5.15 Semnalizări și anomalii

În cazul unei anomalii, pictograma  se aprinde intermitent cu o frecvență de 0,5 sec ACTIVATĂ și 0,5 sec DEZACTIVATĂ, retroiluminatul se aprinde timp de 1 min cu o frecvență de 1 sec ACTIVATĂ și 1 sec DEZACTIVATĂ, după care se stinge, în timp ce semnalul sonor continuă să se audă. Pe afișajul cu 4 cifre, apare codul de eroare.



La apariția unei anomalii, pot apărea următoarele pictograme:

-  se aprinde în cazul unei alarme de flacără (E010)
- RESET se aprinde în prezența unei alarme ce impune deblocarea manuală din partea utilizatorului (exemplu de blocare flacără)
-  se aprinde împreună cu pictograma , excluzând anomaliile de blocare flacără și lipsă apă
-  se aprinde în prezența unor alarme sau semnalizări asociate presiunii apei; în acest caz, valoarea presiunii apei este afișată în mod alternativ cu codul de anomalie la fiecare 3 secunde.

Funcție de deblocare

Pentru a restabili funcționarea centralei în cazul unei anomalii, este necesară acționarea tastei RESET.

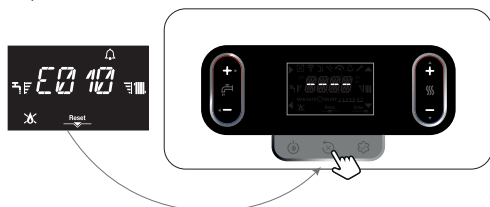

În acest moment, dacă au fost restabilite condițiile pentru funcționarea corectă, centrala repornește automat. Sunt posibile până la maximum 5 încercări consecutive de deblocare a aceleiași alarme de pe interfață, după care pe afișaj apare codul de eroare E099.



În acest caz, este necesară întreruperea și reluarea alimentării cu energie electrică la nivelul centralei pentru a reporni funcționarea.

 Dacă încercările de restabilire nu vor activa funcționarea centralei, contactați Serviciul Tehnic de Asistență.

Anomalie E041

Dacă valoarea presiunii scade sub valoarea de siguranță de 0,3 bar, centrala afișează codul de eroare E041 pentru un interval scurt de timp de 10 min. Dacă a trecut timpul de tranziție și anomalia persistă, este afișat codul de anomalie E040.

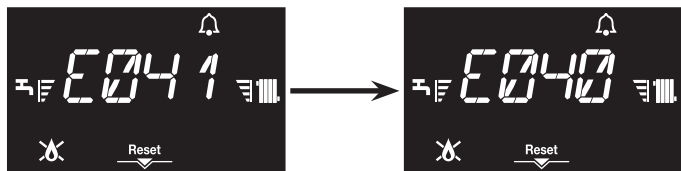

Atunci când centrala prezintă eroarea E040, este necesar:

- să deschideți robinetul de umplere (A) rotindu-l spre stânga
- să verificați dacă valoarea presiunii atinge 1-1,5 bar prin intermediul hidrometrului amplasat sub consolă sau accesând meniul INFO ("6.3 Meniu INFO", rândul I018)
- să închideți robinetul de umplere (A) asigurându-vă că auziți un sunet mecanic.

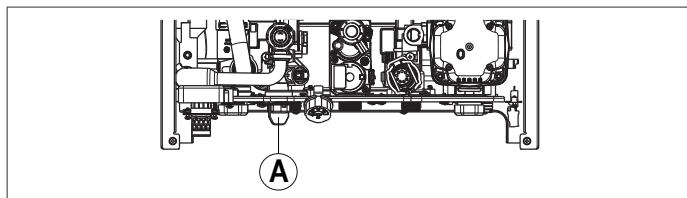

Apăsați pe  pentru a relua funcționarea.

După reluarea funcționării, centrala efectuează un ciclu de purjare automat conform celor descrise în paragraful "4.10 Umplerea sistemului de încălzire și eliminare a aerului".

 În cazul în care căderea de presiune este foarte frecventă, solicitați intervenția Serviciului Tehnic de Asistență.

Eroarea E060

Centrala funcționează normal, dar nu asigură stabilitatea temperaturii apei menajere, care, oricum, este furnizată la o temperatură de aproape 50 °C. Este necesară intervenția Serviciului Tehnic de Asistență.

Anomalie E091

Centrala dispune de un sistem de autodiagnostic care, pe baza orelor totalizate în condiții speciale de funcționare, poate să semnaleze necesitatea de intervenție pentru curățarea schimbătorului principal (cod alarmă E091).

După terminarea operațiunii de curățare, efectuată cu kitul corespunzător furnizat ca accesoriu, trebuie să aduceți la zero contorul numărului total de ore, aplicând următoarea procedură:

- accesați parametrii tehnici → P3 → P312 → P312 = 1 → confirmați.

OBSERVAȚIE: Procedura de resetare a contorului trebuie efectuată după fiecare curățare atentă a schimbătorului principal sau în cazul înlocuirii acestuia.

Eroarea E091 se manifestă când contorul depășește valoarea de 2500 ore; această valoare poate fi verificată în următorul mod:

- accesați meniul INFO → I015 pentru a vizualiza valoarea contorului pentru sondă gaze arse (vizualizare/100, exemplu 2.500h = 25).

Anomaliile E035-E036: Prezența unei notificări de alarmă cu codul E035 sau E036, care necesită resetarea prin butonul central, poate fi normală în anumite condiții de mediu. Dacă notificarea nu apare frecvent, efectuați resetarea alarmei fără a fi necesară intervenția tehnică.

5.16 Înlocuirea supapei de gaz (P205)

După înlocuirea supapei de gaz, este necesar să resetați valoarea P1 a acesteia (consultați imaginea), în acest caz, urmați această procedură:

- setați centrala în stare DEZACTIVATĂ
- accesați parametri setând parola conform celor indicate în capitolul 10 „Setare parolă, acces și modificare parametri”
- cu tastele C sau D accesați parametrul P2 → P205 și confirmați selecția cu tasta A
- cu tastele C sau D, introduceți a doua și a treia cifră a valorii P1 (adică 034 devine 34) scrise pe robinetul de gaz din cazan (fiecare supapă de gaz are propria sa valoare offset P1), confirmați cu tasta 3
- întrerupeți alimentarea centralei timp de cel puțin 10 secunde; apoi reporniți alimentarea electrică.

După finalizarea înlocuirii, efectuați o nouă procedură de „GAC” (vezi cap. 5.4).

 Dacă supapa de gaz este înlocuită, înlocuiți și garniturile de etanșare aferente.

Pentru a strânge piulița rampei supapei de gaz, aplicați un cuplu egal cu 25 Nm, limitând rotația supapei.



5.17 Înlocuire interfață

Operațiunile de configurare a sistemului trebuie făcute de personal calificat profesional de la Serviciul de asistență tehnică.

În cazul înlocuirii plăcii de interfață, power on (activarea) ar putea fi necesară pentru utilizator pentru a reseta valorile de oră și zi din săptămână (consultați "5.2 Prima punere în funcțiune"); verificați în plus și resetați, dacă este necesar, informațiile asociate programării orare pentru încălzire și apă caldă menajeră (consultați "8.1 Funcția program orar (termostat de ambient)") și funcției Biberon (consultați "8.12 Funcție BIBERON"); rețineți că nu este necesară reprogramarea parametrilor de configurare, a căror valoare este preluată de la placa de reglare și control prezentă în centrală.

Ar putea fi necesară, în schimb, resetarea valorilor de referință pentru apa caldă menajeră și/sau încălzire.

COD DE EROARE	MESAJ DE EROARE	DESCRIEREA TIPULUI DE ALARMĂ	
E010	BLOCARE FLACARA	DEFINITIVE	
E011	FLACARA PARAZIT		
E012	NUMĂR MAXIM DE PIERDERI DE FLĂCĂRĂ		
E013	TESTUL HARDWARE A EȘUAT		
E014	TESTUL DE DETECȚIE A FLĂCĂRII A EȘUAT		
E015	TESTUL DE TENSIUNE DE DETECTARE A FLĂCĂRII A EȘUAT		
E020	TERMOSTAT DE LIMITA		
E021	FUNȚIONARE DEFECTUOASĂ A COMENZII VANEI DE GAZ		
E030	ANOMALIE VENTILATOR		
E031	ROTOR VENTILATOR BLOCAT MECANIC		
E032	ROTOR VENTILATOR BLOCAT		
E033	ROTOR VENTILATOR DETERIORAT		
E034	OBSTRUCȚIE A COȘULUI DE FUM ÎN PREVENTILARE		
E035	BLOCAT OBSTRUCȚIE GAZE DE ARDERE LA PUTERE REDUSĂ		
E036	BLOCAT OBSTRUCȚIE GAZE DE ARDERE LA PUTERE MARE		
E037	VERIFICAREA COMBUSTIEI A EȘUAT LA PUTERE REDUSĂ		
E038	VERIFICAREA COMBUSTIEI A EȘUAT LA PUTERE MARE		
E039	VALOARE ANORMALĂ A FLĂCĂRII		
E040 + valoare bari	UMPLETI INSTALATIA		
E042	ANOMALIE TRADUCTOR PRESIUNE		
E071	SUPRATERMPERATURA SONDA TUR		
E072	DIFERENȚIAL TUR - RETUR		
E075	LIMITA DE DESCHIDERE A VANEI A FOST ATINSĂ		
E088	ALARMĂ REZERVATĂ		
E092	CALIBRARE EȘUATĂ, NUMĂR EXCESIV DE CALIBRĂRI ÎNTR-O ORĂ.		
E093	CALIBRARE EȘUATĂ, PEA MULTE ÎNCERCĂRI DE CALIBRARE NEREUȘITE		
E094	LAMBDA PESTE LIMITĂ		
E097	VERIFICAREA EȘUATĂ (a fost detectat un nivel incorect de combustie)		
E098	A FOST DETECTAT UN NIVEL INCORECT DE ARDERE		
E099	TENTATIVE RESET EFECTUATE		
E041 + valoare bari	UMPLETI INSTALATIA		TRANZITORII
E050	EROARE OBSTRUCȚIE GAZE DE ARDERE LA PUTERE REDUSĂ		
E051	CONSECINȚA UNEI CALIBRĂRI EFECTUATE ÎNTR-UN REGIM DE INSTABILITATE A FLĂCĂRII/OBSTRUCȚIE		
E052	EROARE HARDWARE ÎN AFARA LIMITEI		
E055	LIPSĂ COMUNICARE CU PLACA VENTILATORULUI		
E056	LIPSĂ COMUNICARE MICROPROCESOR PLACĂ		
E060	ANOMALIE SONDA ACM		
E070	ANOMALIE SONDA TUR		
E071	SUPRATERMPERATURA SONDA TUR		
E072	DIFERENȚIAL TUR - RETUR		
E077	TERMOSTAT APA ZONA PRINCIPALA		
E080	ANOMALIE SONDA RETUR		
E081	SUPRATERMPERATURA SONDA RETUR		
E082	DIFERENȚIAL RETUR - TUR		
E090	ANOMALIE SONDA GAZE ARSE		
E091	CURATATI SCHIMBATORUL PRIMAR		
E095	CALIBRARE EȘUATĂ		
E096	LAMBDA PESTE LIMITĂ		
FIL + valoare în bari	PRESIUNE SCAZUTA VERIFICATI INSTALATIA	SEMNALIZARE	
 ce luminează intermitent + valoare în bari	PRESIUNE RIDICATA VERIFICATI INSTALATIA		
COM	COMUNICATIE PIERDUTA PLACA ELECTRONICA (mai mult de 30 secunde)		SEMNALIZARE: (unitatea de încălzire continuă să funcționeze dar fără afisaj și taste)
E066	DOSERET COMUNICARE PIERDUT		SEMNALIZARE
FWER	VERSIUNE SW INCOMPATIBILA		SEMNALIZARE: (unitatea de încălzire continuă să funcționeze dar fără afisaj și taste)
CFS	APELATI SERVICE		SEMNALIZARE
SFS	OPRITI PENTRU SERVICE		DEFINITIVĂ
OBCD	UNITATEA DE CEAS DETERIORATA		SEMNALIZARE: (unitatea de încălzire continuă să funcționeze dar fără afisaj și taste)

5.18 Înlocuire placă

Dacă cazul plăcii de comandă este o procedură de înlocuire și reglare, poate fi necesară verificarea parametrilor de configurare și eventual reconfigurarea acestora. Consultați tabelul de parametri pentru a identifica valorile implicite ale plăcii, valorile setate din fabrică și cele personalizate. Parametrii care trebuie neapărat verificați și eventual resetati sunt: P201 • P205 (cu cazanul oprit) • P208 • P301 • P302 (SERVICE) • P306 • P307 • P309 • P310.

Înterupeți alimentarea centralei timp de cel puțin 10 secunde; apoi reponiți alimentarea electrică.

După finalizarea înlocuirii, efectuați o nouă procedură de „GAC” (vezi cap. 5.4).

6 ÎNTREȚINERE ȘI CURĂȚENIE

 **Întreținerea periodică este o „obligatie” prevăzută de normele în vigoare și este esențială pentru siguranța, randamentul și durata de viață a centralei. Aceasta permite reducerea consumurilor, emisiilor poluante și menținerea produsului sigur și fiabil în timp. Întreținerea centralei trebuie să fie efectuată cel puțin o dată pe an, programând-o din timp la echipa de asistență tehnică. Înainte de a începe operațiunile de întreținere:**

- Închideți robinetele de carburant și de apă ale instalației de încălzire și de apă menajeră.

Pentru a garanta menținerea caracteristicilor aparatului din punctul de vedere al eficienței și funcționalității, precum și pentru a respecta dispozițiile legilor în vigoare, este necesar să executați operațiunile de întreținere la intervale regulate de timp. Pentru întreținere, respectați indicațiile din capitolul "1 AVERTISMENTE ȘI MĂSURI DE SIGURANȚĂ".

De regulă, se efectuează următoarele operațiuni:

- îndepărtarea eventualelor reziduuri de ardere provenite de la arzător;
- îndepărtarea eventualelor depuneri de pe schimbătoare;
- verificarea stării de deteriorare a electrozilor și, dacă aceștia sunt deteriorați, înlocuirea acestora împreună cu garnitura de etanșeitate corespunzătoare;
- verificarea și curățarea generală a conductelor de evacuare și aspirație;
- controlul aspectului exterior al centralei;
- controlul pornirii, opririi și funcționării centralei, atât în modul de pregătire a apei calde menajere, cât și în cel de încălzire;
- controlul etanșeității racordurilor și conductelor de conectare la rețeaua de alimentare cu gaz și apă și condens;
- controlul consumului de gaz la putere maximă și minimă;
- dacă presiunea apei menajere este inferioară valorii de 3 bar, evacuați circuitul de apă menajeră al centralei și asigurați întreținerea presiunii în circuitul de încălzire;
- verificarea integrității izolației cablurilor electrice, în special în apropierea schimbătorului principal;
- verificarea siguranței de detectare a lipsei gazului;
- verificarea și curățarea sifonului;
- verificarea curățeniei ventilatorului, extracție internă (inclusiv filtrul de aer atunci când este prevăzut);
- **verificarea prezenței apei în sifon; în caz contrar, se asigură umplerea cu apă.**

 Placa electronică și supapa de gaz nu necesită o verificare specifică care să evalueze îmbătrânirea și deteriorarea.

 În faza de întreținere a centralei, se recomandă să utilizați echipamente de protecție pentru a evita accidentările personale.

 După ce ați realizat operațiunile de întreținere, trebuie efectuată analiza produșilor de ardere pentru a verifica funcționarea corectă.

 Nu curățați centrala sau componentele sale cu substanțe ușor inflamabile (de exemplu, benzină, alcool etc.).

 Nu curățați panourile, componentele vopsite sau din plastic cu diluanți pentru vopsele.

 Curățarea panourilor se va face numai cu apă cu săpun.

Efectuați o nouă procedură "GAR", apoi scoateți alimentarea pentru cel puțin 10 secunde și, în final, efectuați o nouă procedură "GAC" (vezi par. 5.4), în următoarele cazuri:

- modificarea conductei de admisie și evacuare
- curățarea schimbătorului primar
- înlocuirea electrozilor de aprindere și detectare a flăcării
- înlocuirea schimbătorului primar și/sau a transportorului.

Efectuați o nouă procedură "GAR", apoi scoateți alimentarea pentru cel puțin 10 secunde și, în final, efectuați o nouă procedură "GAC" (vezi par. 5.4) doar dacă o analiză a produselor de combustie este în afara toleranței în următoarele cazuri:

- curățarea arzătorului
- curățarea transportorului
- curățarea ventilatorului
- înlocuirea/curățarea mixerului ventilatorului.

Curățare schimbător principal

- Întrerupeți alimentarea cu energie electrică, poziționând întrerupătorul general al instalației pe „oprit”.
- Închideți robinetii de intercepție a gazului.
- Scoateți carcasa conform celor indicate în paragraful "4.7 Demontarea carcasei”.
- Deconectați cablul de conexiune al electrozilor de aprindere și de detectare.
- Deconectați cablurile de alimentare ale ventilatorului.
- Desfaceți de pe mixer clema de fixare a rampei.
- Slăbiți piulița rampei de gaz.
- Desfaceți rampa de gaz de pe mixer și rotiți-o.
- Desfaceți cele 4 piulițe care fixează grupul de combustie.
- Extrageți ansamblul transportorului aer/gaz ce include ventilatorul și mixerul, procedând cu atenție pentru a nu deteriora panoul de izolare și electrodul.

- Demontați de la racordul de evacuare condens al schimbătorului tubul de conectare sifon și racordați un tub temporar de colectare. În acest moment, continuați cu operațiunile de curățare a schimbătorului.

- Aspirați eventualele reziduuri de murdărie în interiorul schimbătorului, procedând cu atenție pentru a NU deteriora panoul de izolare a dispozitivului de încetinire.

- Curățați spirele schimbătorului cu o perie cu peri moi.

 **NU UTILIZAȚI PERII METALICE CARE POT DETERIORA COMPONENTELE.**

- Curățați spațiile dintre spire folosind o lamă cu o grosime de 0,4 mm, eventual disponibilă în kit.

- Aspirați eventualele reziduuri generate de curățenie.

- Clătiți cu apă, procedând cu atenție pentru a NU deteriora panoul de izolare a dispozitivului de încetinire.

 În cazul depunerilor persistente de produse de combustie pe suprafața schimbătorului de căldură, recomandăm utilizarea produselor din gama Total Defence, având grijă să NU deteriorați panoul izolat retarder.

- Lăsați să acționeze timp de câteva minute.

- Curățați spirele schimbătorului cu o perie cu peri moi.

 **NU UTILIZAȚI PERII METALICE CARE POT DETERIORA COMPONENTELE.**

- Clătiți cu apă, procedând cu atenție pentru a NU deteriora panoul de izolare a dispozitivului de încetinire.

- Verificați integritatea panoului de izolare a dispozitivului de încetinire și înlocuiți-l, urmând procedura corespunzătoare.

- După operațiunile de curățare, asamblați la loc, cu multă atenție, componentele în sens invers, conform descrierii.

- Pentru a strânge piulițele de fixare pe ansamblul transportorului aer/gaz, utilizați un cuplu de strângere de 6 Nm, urmând secvența indicată pe piesa turnată (1,2,3,4).

- Restabiliți tensiunea și alimentarea cu gaz la nivelul centralei.

 Efectuați o nouă procedură "GAR", apoi scoateți alimentarea pentru cel puțin 10 secunde și, în final, efectuați o nouă procedură "GAC" (vezi par. 5.4).

 Ceea ce este indicat este valabil și în cazul înlocuirii numai a transportorului, a schimbătorului sau a ansamblului transportor și schimbător.

Curățare arzător:

- Întrerupeți alimentarea cu energie electrică, poziționând întrerupătorul general al instalației pe „oprit”.

- Închideți robinetii de intercepție a gazului.

- Scoateți carcasa conform celor indicate în paragraful "4.7 Demontarea carcasei”.

- Deconectați cablul de conexiune al electrozilor de aprindere și de detectare.

- Deconectați cablurile de alimentare ale ventilatorului.

- Desfaceți de pe mixer clema de fixare a rampei.

- Slăbiți piulița rampei de gaz.

- Desfaceți rampa de gaz de pe mixer și rotiți-o.

- Desfaceți cele 4 piulițe care fixează grupul de combustie.

- Extrageți ansamblul transportorului aer/gaz ce include ventilatorul și mixerul, procedând cu atenție pentru a nu deteriora panoul de izolare și electrozii. În acest moment, continuați cu operațiunile de curățare a arzătorului.

- Curățați arzătorul cu o perie cu peri moi, procedând cu atenție pentru a nu deteriora panoul de izolare și electrozii.

 **NU UTILIZAȚI PERII METALICE CARE POT DETERIORA COMPONENTELE.**

- Verificați integritatea panoului de izolare a arzătorului și a garniturii de etanșare și eventual înlocuiți-le, urmând procedura aferentă.

- După operațiunile de curățare, asamblați la loc, cu multă atenție, componentele în sens invers, conform descrierii.

- Pentru a strânge piulițele de fixare pe ansamblul transportorului aer/gaz, utilizați un cuplu de strângere de 6 Nm.

- Restabiliți tensiunea și alimentarea cu gaz la nivelul centralei.

 Efectuați o analiză a produselor de ardere. Doar dacă returnează valori în afara toleranței, este necesar să efectuați o nouă procedură "GAR", apoi scoateți alimentarea pentru cel puțin 10 secunde și, în final, efectuați o nouă procedură "GAC" (vezi par. 5.4).

 Ceea ce este indicat este valabil și în cazul înlocuirii numai a transportorului, a schimbătorului sau a ansamblului transportor și schimbător.

Înlocuire panou de izolare arzător

- Desfaceți șuruburile de fixare ale electrozilor de aprindere/detectare și îndepărtați-le.

- Demontați panoul de izolare a arzătorului acționând cu o lamă sub suprafață.

- Curățați eventualele reziduuri de adeziv de fixare.

- Înlocuiți panoul de izolare pentru arzător.

- Noul panou de izolare utilizat pentru a-l înlocui pe cel demontat nu necesită fixarea cu adeziv deoarece geometria sa garantează interferența în asociere cu flanșa schimbătorului.
- Remontați electrozii de aprindere și de detectare folosind șuruburile îndepărtate anterior și înlocuind garnitura relevantă. Pentru a strânge șuruburile, aplicați un cuplu de 2,3 Nm.

⚠ Nu efectuați GAR și/sau GAC.

Verificarea și curățarea sifonului

- Deconectați micile tuburi (A - B), deșurubați șurubul (C), desfaceți clema (D) și demontați sifonul.
- Curățați din nou componentele sifonului de eventuale reziduuri solide.

⚠ Montați la loc cu atenție componentele scoase anterior.

⚠ După finalizarea secvenței de curățare, reumpleți sifonul cu apă (consultați paragraful "5.2 Prima punere în funcțiune") înainte de noua pornire a centralei.

⚠ Nu efectuați GAR și/sau GAC.

⚠ Ceea ce este indicat se aplica și în cazul înlocuirii sifonului.

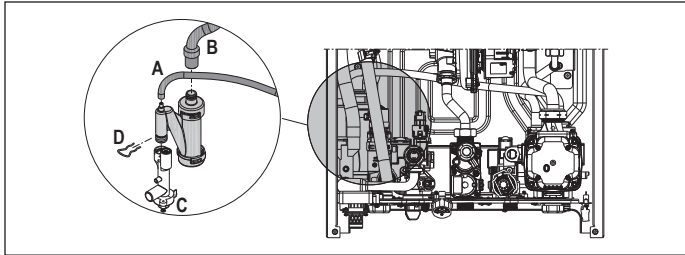

Electrozi de aprindere și detecție

Electrozii senzori de aprindere și detecție/ionizare îndeplinesc o funcție importantă în faza de aprindere a cazanului și în menținerea arderii corecte; în acest sens, în timpul întreținerii anuale, este necesar să se verifice întotdeauna dacă sunt poziționate corect și că dimensiunile de referință indicate în figură sunt respectate cu strictețe.

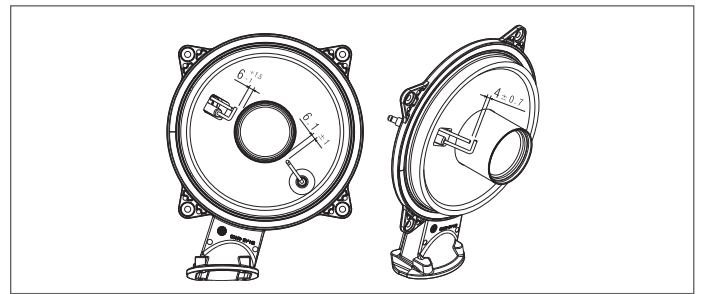

⊖ Nu șlefuiți electrozii. Dacă electrozii trebuie curățați, ștergeți-i praful folosind o perie cu peri moi.

⚠ În caz de deformare și deteriorare a electrozilor în afara toleranțelor, înlocuiți-i.

Pentru a strânge șuruburile, aplicați un cuplu de 2,3 Nm.

⚠ Pentru a preveni eventualele anomalii de funcționare, electrozii sensorului de aprindere și de detecție/ionizare trebuie înlocuiți la fiecare 5 ani.

⚠ Efectuați o nouă procedură "GAR", apoi scoateți alimentarea pentru cel puțin 10 secunde și, în final, efectuați o nouă procedură "GAC" (vezi par. 5.4).

Înlocuire placa

- Consiliul de control și reglementare nu prevede o procedură specifică pentru verificarea deteriorării acesteia. În cazul înlocuirii, consultați paragraful "5.18 Înlocuire placă".

Înlocuirea plăcii de interfață

- Placa de interfață nu oferă o procedură specifică pentru verificarea deteriorării acesteia. În cazul înlocuirii, consultați paragraful "5.17 Înlocuire interfață".

Înlocuire supapa de gaz

- Supapa de gaz nu prevede o procedură specifică pentru verificarea deteriorării sale. În cazul înlocuirii, consultați paragraful "5.16 Înlocuirea supapei de gaz (P205)".
- Supapa de gaz nu asigură o procedură specifică de curățare.

6.1 Parametri programabili

Mai jos lista de parametri programabili: UTILIZATORUL (mereu disponibil) și INSTALATORUL (acces cu parola 18): setați parola folosind procedura indicată în capitolul 10 „Setare parolă, acces și modificare parametri”.

Pentru a explica în mod detaliat parametrii, consultați cele descrise în paragraful "6.2 Descriere parametri”.

⚠ Este posibil ca unele informații să nu fie disponibile în funcție de nivelul de acces, de starea aparatului sau de configurația sistemului.

		CE PARAMETRI SUNT VIZIBILI/ACCESIBILI		
		UTILIZATOR	INSTRUCȚIUNI DE INSTALARE	SERVICE
NIVEL PAROLĂ	UTILIZATOR (mereu disponibil)	X		
	INSTRUCȚIUNI DE INSTALARE (psw 18)	X	X	
	SERVICE	X	X	X

PARAMETRI UTILIZATOR			Valoare		Nivel parolă	Valoare setată în fabrică	Valori personalizate
MENIU	PARAMETRU		Min	Max			
P1		SETARI					
	P101	LIMBA	0	10	UTILIZATOR	0	
	P102	ORA SI ZIUA	0: IT • 1: RO • 2: FR • 3: EN • 4: SR • 5: HR • 6: ES • 7: GR • 8: BG • 9: PL • 10: SL		UTILIZATOR		
	P103	PROGRAM ORAR			UTILIZATOR		
	P104	UNITATE DE MASURA	0 (metrice)	1 (imperiale)	UTILIZATOR	0	
	P105	TEXT DERULANT	0 (dezactivat)	1 (activat)	UTILIZATOR	0	
	P106	BUZZER	0	1	UTILIZATOR	1	

PARAMETRI INSTALATOR			Valoare		Nivel parolă	Valoare setată în fabrică	Valori personalizate
MENIU	PARAMETRU		Min	Max			
P2		COMBUSTIE					
	P201	GAS - TIP GAZ	1	4	INSTALATOR	1	
	P205	d52 - P1 VANĂ GAZ	20	70	INSTALATOR dacă cazanul este oprit	45	
	P206	GAC - CALIBRARE VANĂ	0	1	INSTALATOR numai dacă există o flacăără	0	
	P208	APL - PUTERE	0	1	INSTALATOR	0: 25B 1: 35B	

PARAMETRI INSTALATOR			Valoare		Nivel parolă	Valoare setată în fabrică	Valori personalizate	
			Min	Max				
P3		CONFIGURARE						
	P301	CONFIGURATIE HIDRAULICA	0	4	INSTALATOR	2*		
	P306	VITEZA MINIMA VENTILATOR	1.000 rpm	3.600 rpm	INSTALATOR	Consultati tabelul cu parametri tehnici		
	P307	VITEZA MAXIMA VENTILATOR	3.700 rpm	10.000 rpm	INSTALATOR	Consultati tabelul cu parametri tehnici		
	P309	VITEZA MAXIMA VENTILATOR INCALZIRE	P306 (VITEZA MINIMA VENTILATOR)	P307 (VITEZA MAXIMA VENTILATOR)	INSTALATOR	Consultati tabelul cu parametri tehnici		
	P310	RANGE RATED	P306 (VITEZA MINIMA VENTILATOR)	P309 (VITEZA MAXIMA VENTILATOR INCALZIRE)	INSTALATOR	Consultati tabelul cu parametri tehnici		
	P311	IESIRE AUX	0	2	INSTALATOR	0		
	P312	RESETARE SONDA GAZE ARSE	0	1	INSTALATOR	0		
P4		INCALZIRE						
	P405	SETARI POMPA	41	100	INSTALATOR	85		
	P408	CASCADA OTBUS	NEFOLOSITA LA ACEST MODEL					
	P409	USCARE SAPA	0	1	INSTALATOR Dacă unitatea de încălzire este DEZACTIVATĂ și instalațiile sunt BT	0		
	P410	ANULARE TEMPORIZARE INCALZIRE	0 min	30 min	INSTALATOR	3 min		
	P411	RESETARE CRONOMETRU INCALZIRE	0	1	INSTALATOR	0		
	P415	TIP ZONA PRINCIPALA	0	1	INSTALATOR	0		
	P416	TEMP MAX ZONA P	TEMP MIN ZONA P	AT: 80°C - BT: 45°C	INSTALATOR	AT: 80°C - BT: 45°C		
	P417	TEMP MIN ZONA P	20°C	TEMP MAX ZONA P	INSTALATOR	AT: 40°C - BT: 20°C		
	P418	TERMOREGLARE ZONA P	0	1	INSTALATOR dacă sonda externă este prezentă	0		
	P419	INCLINARE CURBA ZONA P	AT: 1.0 - BT: 0.2	AT: 3.0 - BT: 0.8	INSTALATOR doar dacă P418 = 1	AT 2.0 - BT 0.5		
	P420	COMPENSARE NOCTURNA ZONA P	0	1		0		
	P421	PROGRAMARE ORARA INCALZIRE ZONA P	0	1		0		
	P422	MAN AUTO ZONA P	0	1		0		
	P433	TIPUL CLADIRII	5	20	INSTALATOR	5		
	P434	REACTIV. SONDA EXT.	0	255	INSTALATOR doar dacă P418 = 1	20		
	AT = TEMPERATURĂ ÎNALTĂ BT = TEMPERATURĂ JOASĂ							
P5		ACM						
	P508	TEMP MIN ACM	37°C	49°C	INSTALATOR	37°C		
	P509	TEMP MAX ACM	49°C	60°C	INSTALATOR	60°C		
	P511	FUNCTIE SPECIALA ACM	0	5	INSTALATOR	0		
	P520	ACTIVAȚI RUCSACUL	0 (dezactivat)	1 (activat)	INSTALATOR	0		
	P521	MOD STAND	0 ECO	1 COMFORT	INSTALATOR	1		

PARAMETRI SERVICE			Valoare		Nivel parolă	Valoare setată în fabrică	Valori personalizate	
			Min	Max				
P3		CONFIGURARE						
	P302	TIP TRADUCTOR PRESIUNE	0	1	SERVICE	1		
	P303	ACTIVARE UMLERE INST	0	1	SERVICE	0		
	P304	PRESIUNE INITIERE UMLERE	INDISPONIBIL LA ACEST MODEL					
	P305	CICLU AERISIRE	0	1	SERVICE	1		
P4		INCALZIRE						
	P401	HISTEREZIS OFF TEMP INALTA	2°C	10°C	SERVICE	5°C		
	P402	HISTEREZIS ON TEMP INALTA	2°C	10°C	SERVICE	5°C		
	P403	HISTEREZIS OFF TEMP JOASA	2°C	10°C	SERVICE	3°C		
	P404	HISTEREZIS ON TEMP JOASA	2°C	10°C	SERVICE	3°C		
P5		ACM						
	P510	INTARZIERE ACM	0 sec	60 sec	SERVICE	0 sec		
	P512	INTARZ. INC POST-ACM	0	1	SERVICE	0		
	P513	TIMP INTARZ. INCALZIRE	1 sec	255 sec	SERVICE	6 sec		
P7		SERVICE						
	P701	ACTIVARE ISTORIC ALARME	0	1	SERVICE	0 (valoarea trece automat la 1 după 2 ore de funcționare)		
	P706	FUNCTIE APELARE SERVICE	0	2	SERVICE	2		
	P707	SCADENTA REVIZIE	0	255	SERVICE	52		
	P708	ACTIVARE EFICIENȚĂ RIDICATĂ	0	1	SERVICE	0		
P8		CONECTIVITATE						
	P801	CONFIG BUS 485	0	2	SERVICE	0		
	P803	CONFIG OTBUS	0	1	SERVICE	1		

*P301: 0 = DOAR ÎNCĂLZIRE - 1 = INSTANTANEE CU COMUTATOR DE DEBIT - 2 = INSTANTANEE CU DEBITMETRU - 3 = BOILER CU SONDĂ - 4 = BOILER CU TERMOSTAT



Cazanul cu DOSSERET nu permite utilizarea dispozitivului T300; parametrul 801 trebuie setat la 0.

Dacă centrala este combinată cu un set DOSSERET (accesoriu disponibil la cerere), parametrii pentru utilizarea acestuia din urmă trebuie programați înainte de utilizarea centralei.

6.2 Descriere parametri

Unele dintre următoarele funcții ar putea să nu fie disponibile în funcție de tipul de aparat și de nivelul de acces.

PARAMETRU	DESCRIERE
P1 - SETARI	P101 Pentru a seta limba dorită: 0: IT ● 1: RO ● 2: FR ● 3: EN ● 4: SR ● 5: HR ● 6: ES ● 7: GR ● 8: BG ● 9: PL ● 10: SL
	P102 Pentru a seta ORA și ZIUA
	P103 Pentru a seta PROGRAMAREA ORARĂ
	P104 Pentru a schimba unitatea de măsură: 0 = unități de măsură METRICE / 1 = unități de măsură IMPERIALE. Cifrele sunt exprimate în format zecimal (o cifră) pentru valori cuprinse între -9°C și +99°C, sunt exprimate în format întreg pentru valori ≤ -10°C și ≥ 100°C, vizualizarea în °F (Fahrenheit) va fi exprimată mereu în format întreg.
	P105 Pentru a seta textul derulant: 0 = DEZACTIVAT / 1 = ACTIVAT
	P106 Pentru a activa/dezactiva semnalizarea sonoră: 0 = buzzer DEZACTIVAT / 1 = buzzer ACTIVAT
P2 - COMBUSTIE	P201 Acest parametru identifică tipul de gaz: 1=METAN ● 2=GPL ● 3=PL-NG ● 4=PROPAN (G230).
	P208 Acest parametru este folosit pentru a seta puterea unității de încălzire: 0 - 1. Pentru detalii, consultați „Parametri programabili”
	P205 Acest parametru este folosit pentru a reseta valoarea P1 a supapei de gaz
	P206 Acest parametru este folosit pentru a calibra supapa de gaz și sistemul de comandă al arderii
P3 - CONFIGURARE	P301 Pentru a seta tipul de configurație hidrolică a unității de încălzire: 0 = DOAR ÎNCĂLZIRE - 1 = INSTANTANEE CU COMUTATOR DE DEBIT - 2 = INSTANTANEE CU DEBITMETRU - 3 = BOILER CU SONDĂ - 4 = BOILER CU TERMOSTAT Valoarea din fabrică = 2, nu o modificați. În cazul înlocuirii plăcii electronice, asigurați-vă că acest parametru este setat la 2.
	P302 Pentru a seta tipul de traductor presiune apă: 0 = presostat apă - 1 = traductor de presiune Valoarea din fabrică = 1, nu o modificați. În cazul înlocuirii plăcii electronice, asigurați-vă că acest parametru este setat la 1.
	P303 Pentru a activa funcția de „reumplere semiautomată” când în unitatea de încălzire sunt instalate un traductor de presiune și o electrovalvă de umplere. Valoarea din fabrică = 0, nu o modificați. În cazul înlocuirii plăcii electronice, asigurați-vă că acest parametru este setat la 0.
	P304 Apare doar dacă P303 = 1. INDISPONIBIL LA ACEST MODEL.
	P305 Pentru a dezactiva funcția ciclului de purjare. Valoare din fabrică = 1, setați parametrul la 0 pentru a dezactiva funcția.
	P306 Pentru a modifica numărul minim de rotații ale ventilatorului.
	P307 Pentru a modifica numărul maxim de rotații ale ventilatorului.
	P309 Pentru a modifica numărul maxim de rotații de încălzire ale ventilatorului (poate fi programat în interiorul domeniului P306 - P307).
	P310 Pentru a modifica puterea termică la încălzire, valoarea din fabrică a acestui parametru este P309 și poate fi programat în intervalul P306 - P309. Pentru mai multe detalii cu privire la utilizarea acestui parametru, consultați paragraful „Range rated”
	P311 Pentru a configura funcționarea unui releu suplimentar (doar dacă placa BE09 este instalată (kit accesorii) pentru a aduce o fază (230 V c.a.) la o a doua pompă de încălzire (pompă suplimentară) sau la o supapă de zonă. Valoarea din fabrică = 0 și poate fi programată în interiorul domeniului 0 - 2 cu următoarea explicație: P311= 0 - gestionarea depinde de configurația cablajului plăcii BE09: jumper tăiat: pompă suplimentară - jumper prezent: supapă de zonă. P311= 1 - gestionare supapă de zonă P311= 2 - gestionare pompă suplimentară
	P312 Permite resetarea contorului orelor de funcționare în anumite condiții (consultați „Semnalizări și anomalii” pentru mai multe detalii, anomalia E091). Valoarea din fabrică = 0, aduceți la 1 pentru a reseta contorul orelor sonde de gaze arse după o intervenție de curățare a schimbătorului de căldură primar. După finalizarea procedurii de resetare, parametrul revine automat la valoarea 0.
	P401 Pentru instalațiile la temperatură înaltă, acest parametru permite setarea valorii de histerezis folosit de placa de reglare pentru calcularea temperaturii de tur pentru oprirea arzătorului: TEMPERATURA DE OPRIRE = VALOARE DE REFERINȚĂ ÎNCĂLZIRE + P401. Valoarea din fabrică = 5°C, poate fi modificată în domeniul 2 - 10°C.
	P402 Pentru instalațiile la temperatură înaltă, acest parametru permite setarea valorii de histerezis folosit de placa de reglare pentru calcularea temperaturii de tur pentru pornirea arzătorului: TEMPERATURA DE PORNIRE = VALOARE DE REFERINȚĂ ÎNCĂLZIRE - P402. Valoarea din fabrică = 5°C, poate fi modificată în domeniul 2 - 10°C.
P403 Pentru instalațiile la temperatură joasă, acest parametru permite setarea valorii de histerezis folosit de placa de reglare pentru calcularea temperaturii de tur pentru oprirea arzătorului: TEMPERATURA DE OPRIRE = VALOARE DE REFERINȚĂ ÎNCĂLZIRE + P403. Valoarea din fabrică = 3°C, poate fi modificată în domeniul 2°C - 10°C.	
P404 Pentru instalațiile la temperatură joasă, acest parametru permite setarea valorii de histerezis folosit de placa de reglare pentru calcularea temperaturii de tur pentru pornirea arzătorului: TEMPERATURA DE PORNIRE = VALOARE DE REFERINȚĂ ÎNCĂLZIRE - P404. Valoarea din fabrică = 3°C, poate fi modificată în domeniul 2°C - 10°C.	
P405 Pompă cu viteză variabilă proporțională.	
P408 Permite setarea unității de încălzire pentru utilizări în cascadă prin semnalul OT+. Inaplicabil pentru acest model de unitate de încălzire.	
P409 Permite activarea funcției de încălzire șapă (consultați paragraful „Funcție de încălzire a zonei inițiale” pentru mai multe detalii). Valoarea din fabrică = 0, cu unitatea de încălzire în modul DEZACTIVAT. Setați la 1 pentru a activa funcția de încălzire șapă pe zonele de încălzire la temperatură joasă. Parametrul revine automat la valoarea 0 după ce s-a finalizat funcția de încălzire șapă; este posibilă întreruperea acesteia în avans setând valoarea la 0.	
P410 Permite să modificați valoarea pentru temporizare oprit forțat încălzire, referitoare la timpul de întârziere introdus pentru reaprinderea arzătorului față de cel oprit pentru a atinge temperatura pentru încălzire. Valoarea din fabrică = 3 minute și poate fi setată la o valoare cuprinsă între 0 min și 20 min.	
P411 Permite anularea funcției de RESETARE TIMPI ÎNCĂLZIRE și a TEMPORIZĂRII PUTEII MAXIME DE ÎNCĂLZIRE REDUSA, în timpul căreia viteza ventilatorului este limitată între valoarea minimă și 60% din puterea maximă de încălzire setată, cu o creștere de 10% la fiecare 15 minute. Valoarea din fabrică = 0, setați 1 pentru resetarea temporizărilor.	
P415 Permite să indicați tipul zonei care trebuie încălzită, fiind posibil să alegeți dintre următoarele opțiuni: 0 = TEMPERATURĂ RIDICATĂ (valoare setată din fabrică) ● 1 = TEMPERATURĂ JOASĂ	
P416 Permite specificarea valorii maxime de referință de încălzire, ce poate fi setată: domeniu 20°C - 80°C, implicit 80°C pentru instalații de înaltă temperatură ● domeniu 20°C - 45°C, implicit 45°C pentru instalații de joasă temperatură. Observație: valoarea P416 nu poate fi mai mică de P417.	
P417 Cu acest parametru se poate specifica valoarea minimă de referință pentru încălzire, ce poate fi setată: domeniu 20°C - 80.5°C, implicit 40°C pentru instalații de înaltă temperatură ● domeniu 20°C - 45°C, implicit 20°C pentru instalații de joasă temperatură Observație: valoarea P417 nu poate fi mai mare de P416.	
P418 Permite activarea termoreglării când la sistem este conectată o sondă externă. Valoarea din fabrică = 0, unitatea de încălzire funcționează mereu într-un punct fix. Cu parametrul 1 și sonda externă conectată, unitatea de încălzire funcționează în modul de termoreglare. Cu sondă externă deconectată, unitatea de încălzire funcționează mereu într-un punct fix. Consultați paragraful „Setarea termoreglării” pentru mai multe detalii despre această funcție.	
P419 Permite setarea numărului curbei de compensare utilizată de unitatea de încălzire când se află în modul de termoreglare. Valoarea din fabrică = 2.0 pentru instalațiile la temperatură înaltă și 0,5 pentru cele la temperatură joasă. Parametrul poate fi programat în domeniul 1.0-3.0 pentru sistemele la temperatură înaltă, 0.2-0.8 pentru cele la temperatură joasă. Consultați paragraful „Setarea termoreglării” pentru mai multe detalii despre această funcție.	
P420 Activează funcția „compensare nocturnă”. Valoare implicită = 0, setați parametrul la 1 pentru a activa funcția. Consultați paragraful „Setarea termoreglării” pentru mai multe informații despre această funcție.	
P421 Acest parametru permite activarea programării orare pentru încălzire. Programare orară care nu este activată = 0 → La închiderea contactului termostatului de ambient, cererea de căldură este mereu îndeplinită fără limitarea timpului. Programare orară care nu este activată = 1 → Atunci când este închis contactul termostatului de ambient, cererea de căldură este activată în funcție de programarea orară setată.	
P422 Acest parametru permite setarea modului de trecere din modul de funcționare pentru încălzire manuală în modul de încălzire automată. Valoarea implicită = 0: trecerea de la programarea orară manuală la cea automată trebuie efectuată de către utilizator acționând tastele C+D. Setați la 1 pentru activarea funcției: trecerea de la programarea orară manuală la cea automată se produce automat la primul schimb al intervalului de timp.	
P433 Frecvența cu care este actualizată valoarea temperaturii externe calculate pentru reglare termică; pentru clădirile insuficient izolate se va utiliza o valoare scăzută	
P434 Intervalul de citire a valorii temperaturii externe citite de sondă.	
P5 - ACM	P501-P507 Funcții referitoare la disponibilitatea unui boiler. INDISPONIBILE LA ACEST MODEL.
	P508 Pentru setarea valorii de referință minime pentru apa caldă menajeră.
	P509 Pentru setarea valorii de referință maxime pentru apa caldă menajeră.
	P510 Vizibil doar când parametrul P511 = 2 sau 5. Este introdusă o întârziere în secunde pentru activarea pompei și ventilatorului ca răspuns la o solicitare de încălzire pentru apă menajeră.
	P511 Activare funcții speciale pentru apa menajeră: 0 = nicio funcție - 1 = introducere întârziere activare fluxostat/debitmetru - 2 = în caz de DEZACTIVARE pentru supratemperatura apei menajere (cu preluare în curs) ventilatorul este menținut la viteza minimă pentru a reduce intervalele de timp de așteptare la reactivare - 3 = termostate sanitare absolute - 4 = funcție apă menajeră smart antisiclații - 5 = toate funcțiile precedente active.
	P512 Prin intermediul acestei valori este posibilă activarea/dezactivarea funcției de postcirculare a apei menajere cu inhibarea activării încălzirii.
	P513 Prin intermediul acestei valori este posibilă setarea duratei postcirculării apei menajere când funcția de postcirculare a apei menajere cu inhibarea activării încălzirii este activată.
P520 Pentru a permite funcționarea centralei în combinație cu dossieret	
P521 Alegerea COMFORT face ca centrala să aibă cicluri de resetare a centralei mai multe și mai frecvente (TANK). Este recomandată în aplicații casnice în care ciclurile de preluare sunt frecvente sau unde cererea de volum de apă este mai mare. Opțiunea ECO face ca centrala să aibă un număr redus de cicluri de recuperare a dispozitivelor de încălzire (TANK). Alegerea trebuie făcută acolo unde se acordă o mai mare importanță economisirii energiei	

P7 - SERVICE	P701	Pentru activarea memorării unui istoric de alarme. Valoarea implicită 0; valoarea trece automat la 1 după 2 ore de funcționare. Setarea parametrului la valoarea 0 resetează istoricul alarmelor I039...I043.
	P706	Acest parametru permite controlul periodic al unității de încălzire după o perioadă de funcționare prestabilită în parametrul P707. Sunt disponibile trei valori ale setărilor: 0 = funcție dezactivată 1 = funcție activată după următoarea regulă: Dacă P707 < 4, afișajul prezintă semnalul CFS Dacă P707 = 0, afișajul prezintă semnalul SFS (STOP FOR SERVICE) care indică inhibarea permanentă a tuturor solicitărilor de căldură pentru încălzire și apa menajeră. Neresetabilă 2 = funcție activată: Când P707 = 0, afișajul prezintă semnalul CFS fără nicio oprire a funcționării În această stare, în meniul INFO (rândul I044), este afișat numărul de zile trecute de la momentul în care semnalul CFS a apărut (P707 = 0)  Semnalul CFS apare la intervale de 10 minute pe o durată de 1 min, cu 1 lună înainte de finalizarea perioadei setate în parametrul P707.
	P707	Perioada de funcționare prestabilită pentru solicitarea de service (parametrul P706)
	P708	Funcție automată care se activează la prima alimentare sau după 60 zile de neutilizare (unitate de încălzire alimentată cu energie electrică). În acest mod, unitatea de încălzire, timp de 60 minute, limitează la minim puterea de încălzire și temperatura maximă pentru apa menajeră la 55°C. Activarea funcției coșar dezactivează temporar această funcție. 0 = VALOARE DIN FABRICĂ, dezactivează modul de înaltă eficiență • 1 = activează modul de înaltă eficiență
P8 - CONECTIVITATE	P801	Acest parametru este utilizat pentru a activa gestionarea de la distanță a unității de încălzire. Sunt disponibile trei valori: 0 = VALOAREA DIN FABRICĂ. 1 = Gestionare DOAR de pe interfața unității de încălzire. 2 = Gestionare de pe interfața unității de încălzire și managerul de sistem (T300).
	P803	Acest parametru este utilizat pentru a activa gestionarea de la distanță a unității de încălzire printr-un dispozitiv OpenTherm: 0 = Funcționalitatea OT+ dezactivată, nu este posibilă controlarea de la distanță a unității de încălzire utilizând un dispozitiv OTBus. Setând acest parametru la 0, o eventuală conexiune OTBus este întreruptă imediat. Pictograma  și textul OTB de pe afișaj sunt dezactivate 1 = VALOAREA DIN FABRICĂ. Funcționalitatea OT+ activată, este posibilă conectarea unui dispozitiv OTBus pentru controlul de la distanță al unității de încălzire. Conectând un dispozitiv OTBus la unitatea de încălzire, pe afișaj apare mesajul "OTB" și se aprinde pictograma  .

Notă: Compatibilitatea totală cu dispozitive OpenTherm ale terților nu este garantată.

Cazanul cu DOSSERET nu permite utilizarea dispozitivului T300; parametrul 801 trebuie setat la 0.

6.3 Meniu INFO

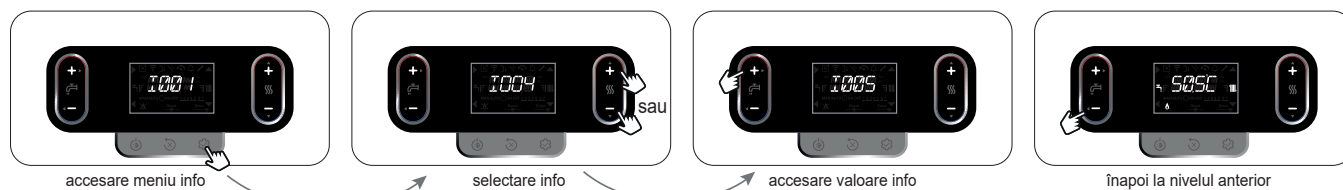







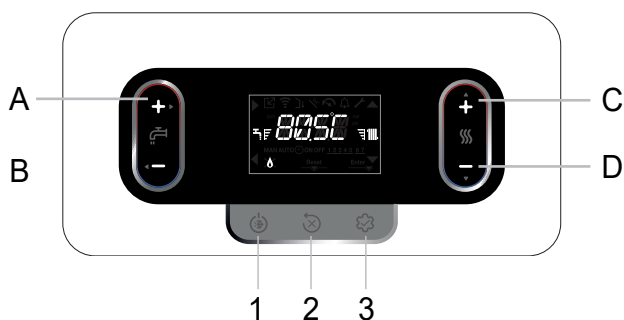















 Dacă nu sunt acționate tastele, după 60 secunde, interfața părăsește automat meniul INFO.

SETARE TUR ZONA P OT		DESCRIERE
I001	ORE USCARE SAPA	Număr de ore petrecute pentru funcția de încălzire șapă (când este în curs de funcționare)
I002	SONDA TUR	Valoare sondă de tur unitate de încălzire
I003	SONDA RETUR	Valoare sondă de retur unitate de încălzire
I004	SONDA ACM	Valoare sondă pentru apă menajeră când unitatea de încălzire este instantanee
I005	SETARI ACM	Valoare de referință pentru apa menajeră unitatea de încălzire sau de la OT+ când cronotermostatul este conectat
I008	SONDA GAZE ARSE	Valoare sondă gaze arse
I009	SONDA EXTERNA	Valoare instantanee sondă externă
I010	TEMP EXTERNA PENTRU TERMOREGLARE	Valoare filtrată sondă externă utilizată în algoritmul de termoreglare pentru calculul valorii de referință de încălzire
I011	DEBIT ACM	Debit ACM
I012	TURATIE VENTILATOR	Număr de rotații ventilator (rpm)
I015	CONTOR SONDA GAZE ARSE	Număr ore de funcționare al schimbătorului în „regim de condensare” (valorile sunt exprimate în sute de ore, exemplu: 01 = 100h)
I016	SETARE TUR ZONA P	Valoare de referință de tur zona principală
I017	SETARE TUR ZONA P OT	Valoare de referință de tur zona principală de la OT+
I018	PRESIUNE INSTALATIE	Presiune instalație
I019	ORE FUNCTIONARE ACM	Ore arzător acces la apă caldă menajeră
I020	ORE FUNCTIONARE ÎNCĂLZIRE	Ore arzător acces la încălzire
I021	MODULARE ACM	Media valorii procentuale de modulare cu arzător pomit pentru apa caldă menajeră
I022	MODULARE ÎNCĂLZIRE	Media valorii procentuale de modulare cu arzător pomit pentru încălzire
I023	MEDIA SENZOR TUR ÎNCĂLZIRE	Media valorii sondă tur cu arzător pomit pentru încălzire
I024	MEDIA SENZOR TUR ACM	Media valorii sondă tur cu arzător pomit pentru apă caldă menajeră
I025	MEDIA RETUR ÎNCĂLZIRE	Media valorii sondă retur cu arzător pomit pentru încălzire
I026	MEDIA RETUR ACM	Media valorii sondă retur cu arzător pomit pentru apă caldă menajeră
I027	NUMĂR DESCHIDERI VANĂ GAZ	Număr de cicluri ACTIVARE supapă de gaz
I029	EFICIENȚĂ RIDICATĂ	Dacă este la 1, este indicată necesitatea de a verifica sifonul pentru reumplere
I030	CONFORT ACM	Confort apă menajeră
I031	FUNCTIE SPECIALA ACM	Funcții speciale active pentru temperatura apei menajere la intrare înaltă
I033	INFO PLACA ELECTRONICA	Tip de placă conectată
I034	SW PLACA ELECTRONICA	Revizie firmware a schemei electronice
I035	SW INTERFATA	Revizie firmware interfață
I036	SEMNAL RADIO	Arată calitatea conexiunii wi-fi
I039	ISTORIC ALARMĂ 1 (cele mai vechi)	Lista ultimelor cinci alarme înregistrate
I040	ISTORIC ALARMĂ 2	
I041	ISTORIC ALARMĂ 3	
I042	ISTORIC ALARMĂ 4	
I043	ISTORIC ALARMĂ 5 (cele mai recente)	
I044	ÎNTREȚINERE SCHIMBĂTOR	Număr de zile trecute de la momentul în care s-a activat semnalizarea CFS (P707 = 0)
I046	RSC	Fw revizuirea dezvoltării confortului
I047	RS	Fw revizuirea de siguranță
I048	RSS	Fw revizuirea dezvoltării siguranței
I049	RF	Recenzie fan FW

7 PANOU DE COMANDĂ



A	Este utilizat de obicei pentru a mări valoarea temperaturii apei calde menajere, când este evidențiată săgeata  , se derulează în schimb funcția de confirmare
B	Este utilizat de obicei pentru a reduce valoarea temperaturii apei calde menajere, când este evidențiată săgeata  , se derulează funcția de backlanulare
A+B	Acces la funcțiile de confort apă caldă menajeră (consultați paragraful "5.6 Funcția „Confort apă menajeră”")
C+D	Programare manuală a timpului de încălzire, schimbarea statutului
C	ESTE utilizat de obicei pentru a mări valoarea temperaturii apei pentru încălzire, când este evidențiată săgeata  , este posibilă derularea în interiorul meniului P1
D	ESTE utilizat de obicei pentru a reduce valoarea temperaturii apei pentru încălzire, când este evidențiată săgeata  , este posibilă derularea în interiorul meniului P1
A+C	Acces la meniul de setare a ceasului (consultați paragraful "8 INSTRUCȚIUNI DE UTILIZARE")
B+D	Programare orară
1	Utilizat pentru a modifica starea de funcționare a centralei (DEZACTIVARE, VARĂ ȘI IARNĂ)
2	Utilizat pentru a reseta starea de alarmă sau pentru a întrerupe ciclul de purjare
3	Utilizat pentru a accesa la meniurile INFO (apăsare ușoară) și P1 (apăsare > 2 sec). Când pe ecran apare pictograma  , tasta are funcția de ENTER și este utilizată pentru a confirma valoarea setată în timpul programării unui parametru tehnic
1+3	Blocare și deblocare taste
2+3	Când centrala se află în starea de DEZACTIVARE, servește pentru activarea funcției de ardere (CO)

	Indică conexiunea la un dispozitiv la distanță (OTBus sau RS485)
	Indică conexiunea la un dispozitiv WIFI
	Indică prezența unei sonde externe
	Indică activarea unor funcții speciale pentru apa caldă menajeră sau prezența instalației pentru gestionarea panoului solar termic
	Pictogramă care se aprinde ca răspuns la o alarmă
	Se aprinde în caz de eroare împreună cu pictograma  , excluzând alarmele de flacără și apă
	Indică prezența unei flăcări, în caz de blocare flacără, pictograma apare ca 
	Se aprinde intermitent cu alarme temporare privind apa; se aprinde continuu cu alarmă definitivă
Reset	Se aprinde în prezența alarmelor care solicită o intervenție de deblocare manuală din partea operatorului
Enter	Se aprinde când este solicitată o operațiune de confirmare
	Când pictograma este activă, indică faptul că este activă funcția de „confirmare” a tastei A
	Când pictograma este activă, indică faptul că este activă funcția de „backlanulare” a tastei B
	Când pictograma este activă, este posibilă navigarea în meniu sau creșterea valorii parametrului selectat
	Când pictograma este activă, este posibilă navigarea în meniu sau scăderea valorii parametrului selectat
	Pictograma se aprinde când încălzirea este activă, se aprinde intermitent dacă solicitarea de încălzire este în curs
	Pictograma se aprinde când apa caldă menajeră este activă, se aprinde intermitent dacă solicitarea de apă caldă menajeră este în curs
	Indică nivelul valorii de referință setate (1 marcaj - valoare minimă, 4 marcaje - valoare maximă)
1 2 3 4 5 6 7	Indică zilele săptămânii
AUTO ON 	Programare orară
MAN ON	Programare orară manuală ACTIVATĂ
MAN OFF	Programare orară manuală DEZACTIVATĂ

8 INSTRUCȚIUNI DE UTILIZARE

- Aduceți întrerupătorul general al instalației pe poziția „pornit”.
- Deschideți robinetul de gaz pentru a permite fluxul carburantului.
- Cu activarea alimentării electrice, se aprinde retroiluminatul, se aprind toate pictogramele și segmentele timp de 1 sec și în succesiune revizia firmware-ului al plăcii de comandă este afișată timp de 3 sec:

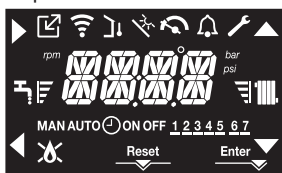

Dacă nu este setată, programarea orei și zilei din săptămână este solicitată în mod automat la pornirea dispozitivului. Pe ecranul principal se aprind pictogramele ▲, ▼, ► și ◀ și ENTER în timp ce textul 00:00 este afișat cu primele două cifre ce se aprind intermitent cu o frecvență de 0,5 sec ACTIVEATE, 0,5 sec DEZACTIVATE.



Pentru a seta ora și ziua, urmați aceste instrucțiuni:

- setați ora cu săgețile ▲ și ▼, apoi confirmați cu tasta A
- setați minutele cu săgețile ▲ și ▼, apoi confirmați cu tasta A
- setați ziua din săptămână cu săgețile ▲ și ▼. Segmentul ce corespunde zilei selectate se aprinde intermitent, apăsați pe tasta MENU ce corespunde pictogramei Enter pentru a confirma setarea orei și zilei. Ceasul se aprinde intermitent timp de 4 sec și ulterior se revine la ecranul principal
- Pentru a părăsi programarea orei fără a salva valorile modificate, este suficient să apăsați pe tasta ◀.

OBSERVAȚIE: Este posibilă modificarea setărilor de ORĂ și ZI chiar și ulterior, accesând meniul SETĂRI, parametrul P1 → P102, sau apăsați pe tastele A+C timp de minim 2 sec.

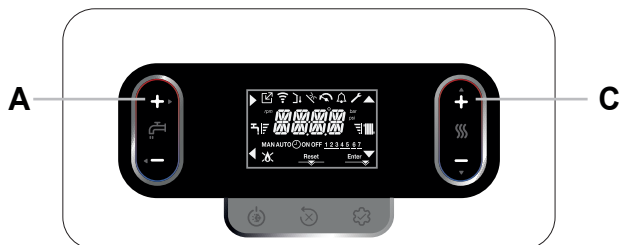

- Pornește apoi ciclul de purjare automat, dacă este activat, cu durata de 4 minute (pentru detalii, consultați paragraful "5.3 Ciclul de purjare").
- Ulterior, interfața va trece la modul de vizualizare asociată stării active la momentul respectiv.

 Reglați termostatul de ambient la temperatura dorită sau, dacă instalația este dotată cu un cronotermistat sau programator orar, verificați să fie „activ” și reglat.

- Treceți centrala în starea de IARNĂ sau VARĂ.

8.1 Funcția program orar (termostat de ambient)

Dacă instalația de încălzire este gestionată de un termostat de ambient, fără o programare orară, poate fi activată programarea orară prezentă pe interfața centralei setând parametrul P4 → P421 = 1. Pentru a activa meniul programării orare pentru încălzire automată, apăsați pe tastele B+D timp de cel puțin 2 sec pe ecranul principal.

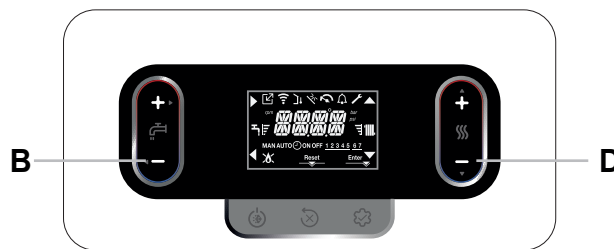

Ecranul arată ca în figura următoare:

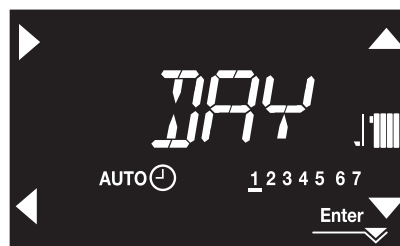

Prin săgețile ▲, ▼ se selectează ziua sau grupul de zile preselectat:
 1-2-3-4-5-6-7 programarea zilelor individuale
 1-5 programare de luni până vineri
 6-7 programare de sâmbătă până duminică
 1-7 programare pentru întreaga săptămână

Cu tasta ► se confirmă selecția realizată și se trece la programarea intervalor orare, cu tasta Enter se părăsește meniul de programare orară, confirmând modificările efectuate.

Cu tasta ◀ se părăsește programarea anulând selecțiile.

Setarea intervalor orare

- Pe ecran apare ORA ACTIVATĂ 1, apăsați pe ► pentru a seta orarul de aprindere, cu ▲, ▼ modificați orarul, confirmați cu ►.
- Pe ecran apare ORA DEZACTIVATĂ 1, apăsați pe ► pentru a seta orarul de stingere, cu ▲, ▼ modificați orarul, confirmați cu ►.
- Apare ORA ACTIVATĂ 2, prin urmare, se reia programarea intervalor orare până când se atinge numărul maxim de intervale programabile (patru), sau se acționează Enter pentru a confirma intervalele setate și pentru a trece la programarea zilei următoare.

În afara acestor intervale orare, solicitările de căldură de la termostatul de ambient nu sunt luate în considerare.

Intervalele orare de încălzire autorizate în mod implicit sunt:

- de LUNI până VINERI: 07:30 ÷ 08:30 / 12:00 ÷ 13:30 / 18:00 ÷ 22:30
- de SÂMBĂTĂ până DUMINICĂ: 08:00 ÷ 22:30.

Când este autorizată programarea orară pentru încălzire, acționarea tastelor C+D permite trecerea de la programarea orară AUTO la cea MANUALĂ ACTIVATĂ sau MANUALĂ DEZACTIVATĂ.



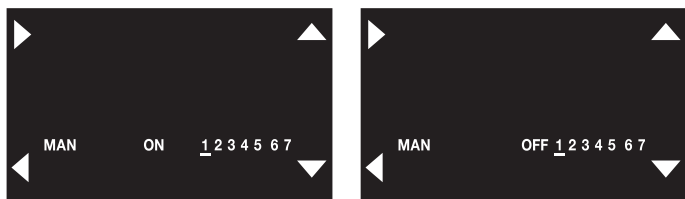
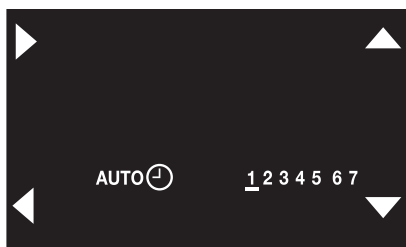

8.2 Starea de funcționare

- Acționând tasta 1, tipul de funcționare variază în mod ciclic de la DEZACTIVARE - VARĂ - IARNĂ și, la final, din nou la DEZACTIVARE.

⚠ În starea OPRIT, valoarea presiunii apei apare pe afișaj la fiecare 2 secunde.

- În cazul în care nicio tastă nu este acționată timp de 60 secunde, interfața trece în modul de așteptare. În mod normal, este afișată valoarea de presiune, cu excepția cazului în care nu a existat o solicitare de căldură (în acest caz, pe ecran este afișată temperatura). În cazul în care ora este setată, valoarea presiunii este înlocuită de ora actuală.

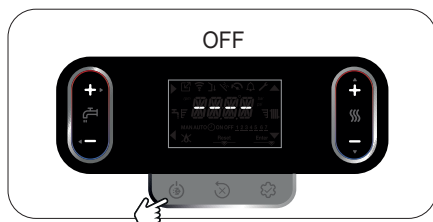

STAREA IARNĂ

Centrala activează funcția de încălzire și apa caldă menajeră, prezenta pictogramei „” indică o solicitare de căldură și aprinderea arzătorului.

STARE DE IARNA

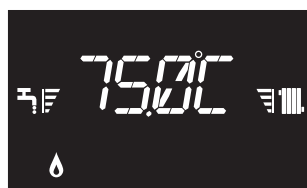

STAREA VARĂ

Centrala activează funcția tradițională de apă caldă menajeră exclusivă.

STARE DE VARĂ



8.3 Setare valoare de referință de încălzire



prima apăsare

a doua apăsare
setați valoarea de referință a ÎNC în trepte de 0.5 °C

Dacă nu este acționată nicio tastă timp de 5 sec., valoarea setată este preluată ca valoare nouă de referință pentru încălzire.

8.4 Setare valoare de referință de încălzire cu sondă externă

Cu sonda externă conectată (opțional) și termostatarea activată (parametrul P4 → P418=1), valoarea temperaturii de tur este selectată automat de sistemul ce asigură adaptarea rapidă a temperaturii ambiante în funcție de variațiile temperaturii externe.

Modificarea valorii de referință pentru încălzire



Corecția valorii de referință se încadrează în domeniul de valori (-5 +5 °C).

Cu parametrul P4 → P418=0 centrala funcționează într-un punct fix.

8.5 Reglare valoare de referință pentru apa menajeră



prima apăsare

a doua apăsare
setați valoarea de referință a ACM în trepte de 0.5 °C

Dacă nu este acționată nicio tastă timp de 5 sec., valoarea setată este preluată ca valoare nouă de referință pentru apa caldă menajeră.

8.6 Oprire de siguranță

În cazul în care apar anomalii la pornire sau la funcționare, centrala va efectua o „OPRIRE DE SIGURANȚĂ”. Pe ecran este prezentat codul de eroare observat. Pentru detalii, consultați "5.15 Semnalizări și anomalii".

Funcție de deblocare

Contactați echipa de Asistență Tehnică locală dacă încercările de deblocare nu reactivează funcționarea normală.

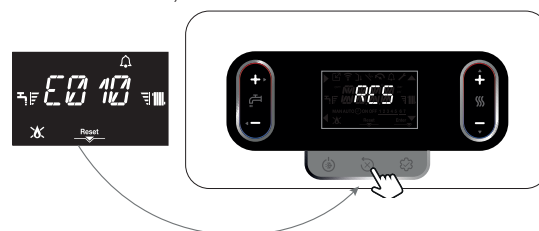

8.7 Oprire temporară

În cazul unor absențe temporare (la sfârșit de săptămână, scurte călătorii etc.) setați starea centralei pe OFF (DEZACTIVARE).

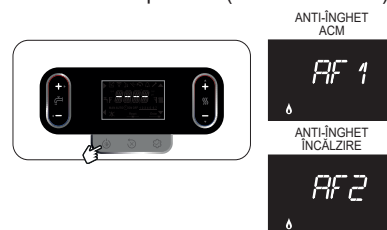

Rămânând active alimentarea electrică și alimentarea pe bază de combustibil, centrala este protejată de sistemele:

- anti-îngheț încălzire:** funcția se activează dacă temperatura detectată de sonda de tur scade sub 5°C. În această fază este generată o cerere de căldură cu pornirea arzătorului la puterea minimă, care este menținută până când temperatura apei de tur va ajunge la 35°C; Pe afișaj este prezentat mesajul „AF2” (cu P105 = 1 text derulant → FUNCȚIE ANTIINGHET INCALZIRE IN CURS).
- anti-îngheț apă caldă menajeră:** funcția se activează dacă temperatura detectată de sonda de apă menajeră scade sub 5°C. În această fază este generată o cerere de căldură cu pornirea arzătorului la puterea minimă, care este menținută până când temperatura apei de tur va ajunge la 55°C; Pe afișaj este prezentat mesajul „AF1” (cu P105 = 1 text derulant → FUNCȚIE ANTIINGHET ACM IN CURS).
- antiblocare circulator:** pompa de circulație se activează la fiecare 24 de ore, timp de 30 de secunde.

8.8 Oprirea pentru perioade lungi de timp

Neutilizarea centralei pentru o perioadă îndelungată de timp presupune executarea următoarelor operațiuni:

- Setează starea de DEZACTIVARE
- poziționați întrerupătorul general al instalației pe „oprit”
- Închideți robinetele de carburant și de apă ale instalației de încălzire și de apă menajeră.

În acest caz, sistemele anti-îngheț și antiblocare sunt dezactivate. Goliți instalația termică și sanitară, dacă există riscul de îngheț.

8.9 Funcție de blocare tastatură

Pentru a bloca tastele

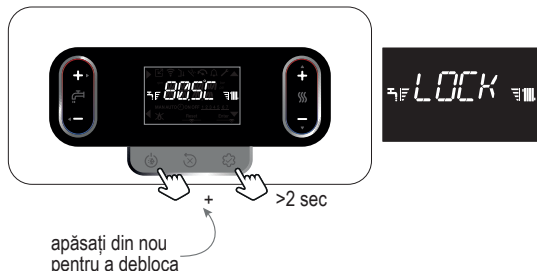

În cazul unei erori, tasta 2 rămâne activă pentru resetarea alarmei.

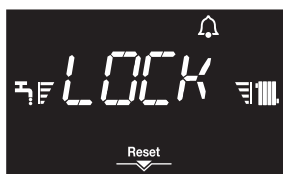

8.10 Istoric alarme

Istoricul de alarme este activ cu parametrul P7 → P701=1 (SERVICE).

Alarmerile pot fi vizualizate după cum urmează:

- în meniul INFO (de la I039 la I043), în ordine cronologică, de la cea mai recentă la cea mai veche, până la maximum 5 alarme.

Dacă o alarmă apare de mai multe ori la rând, este memorată doar o singură dată.

Pentru resetarea alarmei, urmați indicațiile furnizate în paragraful "8.6 Oprire de siguranță".

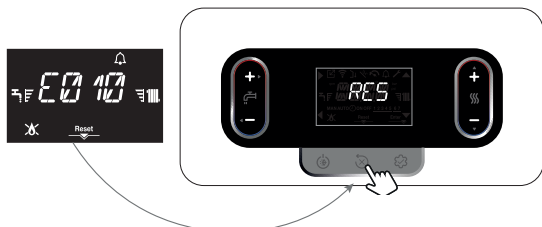

8.11 Meniul de conectivitate

Gestionarea de la distanță a cazanului se poate face prin:

- **Wi-Fi key (Nu este disponibil)**

Este, de asemenea, posibilă activarea managementului de la distanță prin intermediul unui cronotermostat OpenTherm.

Notă: Compatibilitatea totală cu dispozitive OpenTherm ale terților nu este garantată.

Notă: telecomanda T100 nu poate fi conectată la centrală dacă sistemul este hibrid (prezența unei pompe de căldură).



8.12 Funcție BIBERON



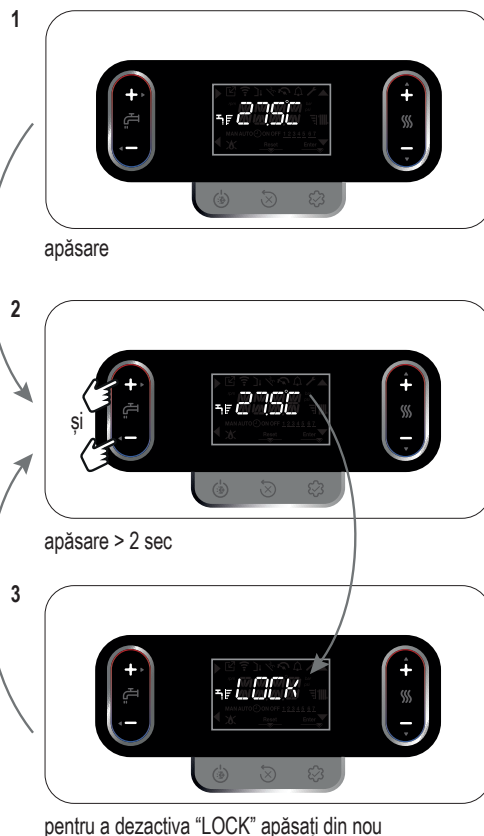

Funcția biberon permite blocarea valorii setate în valoarea de referință pentru apa menajeră, prevenind modificarea accidentală a acesteia.

Pentru a activa funcție Biberon, de pe ecranul cu valoarea de referință pentru apa menajeră:



W przypadku łączenia kotła z zestawem ZESTAW ZASOBNIKA konieczne jest odpowiednie zaprogramowanie parametru P520 (patrz paragraf "6.1 Programowalne parametry")

1 OSTRZEŻENIA I BEZPIECZEŃSTWO

-  Nasze kotły zostały zaprojektowane i wyprodukowane, a następnie sprawdzone w najmniejszych szczegółach, aby ochronić użytkownika i instalatora przed jakimkolwiek niebezpieczeństwem. W celu uniknięcia porażenia prądem elektrycznym instalator po zamontowaniu urządzenia musi sprawdzić poprawność połączeń elektrycznych, a w szczególności to czy żaden z przewodów nie wystaje z obudowy ochronnej.
-  Niniejsza instrukcja stanowi nieodłączną część urządzenia: należy więc upewnić się, czy wchodzi w skład jego wyposażenia, również w razie przekazania go innemu właścicielowi czy użytkownikowi lub przeniesieniu go do innej instalacji. W razie jej uszkodzenia bądź utraty, należy skontaktować się z producentem w celu uzyskania nowej kopii.
-  Urządzenie nie powinno być obsługiwane przez dzieci poniżej 8 roku życia, osoby o ograniczonej sprawności fizycznej, sensorycznej lub umysłowej ani osoby niedoświadczone, które nie są zaznajomione z produktem, chyba że będą dokładnie nadzorowane lub otrzymają instrukcje dotyczące bezpiecznego użytkownika i zostaną poinformowane przez osobę odpowiedzialną o niebezpieczeństwach, jakie może pociągać za sobą jego użytkowanie. Urządzeniem nie mogą bawić się dzieci. Czyszczenie i konserwacja urządzenia należy do obowiązków użytkownika. Dzieci bez nadzoru nie powinny czyścić ani konserwować urządzenia.
-  Kocioł przystosowany jest do spalania gazów palnych grupy H i/lub grupy E oraz mieszanin gazu ziemnego i wodoru w ilości do 20% obj.
-  Instalacja kotła oraz wszelkie inne czynności serwisowe i konserwacyjne muszą być wykonane przez Autoryzowanego Serwisanta/Instalatora zgodnie z obowiązującymi przepisami.
-  Konserwację kotła należy przeprowadzać co najmniej raz w roku. Usługę taką należy rezerwować z wyprzedzeniem w Autoryzowanym Serwisie, aby utrzymać wymagane standardy bezpieczeństwa.
-  Instalator musi przekazać użytkownikowi wszelkie informacje dotyczące obsługi tego urządzenia oraz przestrzegania ważnych przepisów bezpieczeństwa.
-  Użytkownik musi przestrzegać ostrzeżeń podanych w niniejszej instrukcji.
-  Kocioł powinien być użytkowany zgodnie z przeznaczeniem. Wyklucza się wszelką odpowiedzialność producenta/importera, z powodu szkód wynikających z błędnej instalacji, regulacji, konserwacji lub niewłaściwego użytkownika.
-  Po usunięciu opakowania należy upewnić się, czy urządzenie jest kompletne i nieuszkodzone. W przeciwnym wypadku należy natychmiast zwrócić się do sprzedawcy, u którego zostało ono zakupione.
-  Spust zaworu bezpieczeństwa musi być podłączony do właściwego systemu odprowadzającego. Producent urządzenia nie ponosi odpowiedzialności za ewentualne szkody spowodowane zadziałaniem zaworu bezpieczeństwa.
-  Należy wyrzucić wszystkie elementy opakowania i umieścić je w odpowiednich pojemnikach oraz punktach zbiórki odpadów.
-  Podczas usuwania odpadów należy uważać, aby nie narazić zdrowia i nie wykonywać czynności lub stosować metod, które mogą zaszkodzić środowisku naturalnemu.
-  Po zakończeniu okresu eksploatacyjnego produktu nie usuwać go jako zwykłego stałego odpadu komunalnego, lecz przekazać do punktu segregacji odpadów.











Podczas instalacji należy pouczyć użytkownika, że:

- w razie wycieków wody należy zamknąć jej dopływ i natychmiast zwrócić się do serwisu
- powinien regularnie sprawdzać, czy ciśnienie robocze instalacji hydraulicznej nie spadło poniżej 1 bar. W razie konieczności należy otworzyć zawór napełniania (**rozdział 9 - patrz "Budowa kotła"**) i poczekać aż ciśnienie wzrośnie: sprawdzić na wyświetlaczu kotła, czy ciśnienie osiągnęło wartość 1-1,5 bar; następnie zamknąć zawór napełniania (**rozdział 9 - patrz "Budowa kotła"**).

Jeżeli kocioł nie jest używany przez dłuższy czas, zaleca się wykonanie następujących czynności:

- ustawić status kotła na OFF i przekręcić główny wyłącznik urządzenia do pozycji „off” (wyłączony)
- zamknąć zawory gazu i wody w instalacji grzewczej i instalacji c.w.u.
- opróżnić obieg instalacji grzewczej i c.w.u., jeśli zachodzi niebezpieczeństwo ich zamarznięcia.

Dla zachowania bezpieczeństwa należy pamiętać, że:

-  Zabronione jest aktywowanie przyrządów lub urządzeń elektrycznych takich jak wyłączniki, sprzęt AGD itp. w przypadku wyczucia zapachu gazu w powietrzu. W takim wypadku należy:
 - przewietrzyć pomieszczenie poprzez otwarcie drzwi i okien;
 - zamknąć zawór odcinający gaz;
 - skontaktować się z Autoryzowanym Serwisem lub profesjonalnie wykwalifikowanym personelem.
-  Nie wolno dotykać urządzenia, będąc boso lub gdy części ciała są mokre.
-  Nie wolno wykonywać żadnych robót technicznych lub czyszczenia, jeżeli urządzenie nie zostało odłączone od sieci zasilania elektrycznego przez przestawienie głównego wyłącznika elektrycznego do pozycji OFF (WYŁ.), należy ustawić status kotła na OFF.
-  Modyfikacje urządzeń zabezpieczających i regulacyjnych mogą być wykonywane tylko za zgodą producenta według odpowiednich instrukcji.
-  Nie wolno wyciągać, odłączać ani skręcać przewodów elektrycznych wychodzących z kotła, nawet gdy jest on odłączony od zasilania sieciowego.
-  Unikać blokowania lub zmniejszania wielkości otworów wentylacyjnych w pomieszczeniu instalacyjnym.
-  Nie pozostawiać łatwopalnych pojemników i substancji w pomieszczeniu, w którym urządzenie jest zainstalowane.
-  Nie wolno pozostawiać nieuprzątniętych materiałów pakunkowych w otoczeniu i zasięgu dzieci, gdyż mogą stać się one źródłem niebezpieczeństwa. Należy je zutilizować zgodnie z obowiązującymi przepisami.
-  Zabronione jest blokowanie ujścia kondensatu. Przewód spustowy kondensatu powinien być skierowany w stronę rury kanalizacyjnej, zapobiegając potrzebie stosowania kolejnych przewodów spustowych.
-  Nigdy nie wykonywać jakichkolwiek czynności na zaworze gazowym.
-  Zabronione jest ingerowanie w zabezpieczone plombą elementy.

2 OPIS

Kotły **MYNUTE BOILER EVO X B** posiadają nowy system kontroli spalania ACC (aktywna kontrola spalania). Ten innowacyjny system sterowania gwarantuje funkcjonalność, wydajność i niską emisję gazów cieplarnianych w każdych warunkach. System ACC wykorzystuje czujnik jonizacji zanurzony w płomieniu palnika, który poprzez swoje informacje pozwala płycie sterującej działać na zawór gazowy, który reguluje paliwo. Ten zaawansowany system sterowania umożliwia samoregulację spalania, eliminując potrzebę wstępnej kalibracji zaworu gazowego. System ACC jest w stanie dostosować kocioł do pracy z różnymi składami gazu, różnymi długościami rur i różnymi wysokościami (w oczekiwanych granicach projektowych). System ACC potrafi także przeprowadzić autodiagnostykę, która blokuje palnik przed przekroczeniem progów emisji wyższych od dopuszczalnych przepisami.

W niektórych częściach tej instrukcji występują następujące symbole:

 Sekcja przeznaczona również dla użytkownika.

 **OSTRZEŻENIE** = dotyczy czynności wymagających szczególnej staranności i odpowiedniego przygotowania.

 **ZABRONIONE** = dotyczy czynności, których NIE WOLNO wykonywać.

3 DANE TECHNICZNE

OPIS	JEDNOSTKA	25B				35B				
		G20		G31		G20		G31		
C.O.	Nominalne obciążenie cieplne palnika	kW-kcal/h		20,00-17.200		30,00-25.800				
	Nominalna moc cieplna kotła (80°/60°)	kW-kcal/h		19,53-16.799		29,28-25.181				
	Nominalna moc cieplna kotła (50°/30°)	kW-kcal/h		21,31-18.323		31,75-27.302				
	Zredukowane obciążenie cieplne palnika	kW-kcal/h		2,50-2.150		3,50-3.010		-		
	Zredukowana moc cieplna kotła (80°/60°)	kW-kcal/h		2,34-2.009		3,36-2.891		-		
	Zredukowana moc cieplna kotła (50°/30°)	kW-kcal/h		2,57-2.213		3,71-3.191		-		
	Nominalna moc (RANGE RATED) (Qn)	kW-kcal/h		20,00-17.200		30,00-25.800				
	Minimalna moc (RANGE RATED) (Qm)	kW-kcal/h		2,50-2.150		3,50-3.010		-		
C.W.U.	Nominalne obciążenie cieplne palnika	kW-kcal/h		25,00-21.500		34,90-30.014				
	Nominalna moc cieplna (*)	kW-kcal/h		25,00-21.500		34,90-30.014				
	Zredukowane obciążenie cieplne palnika	kW-kcal/h		2,50-2.150		3,50-3.010		-		
	Zredukowana moc cieplna (*)	kW-kcal/h		2,50-2.150		3,50-3.010		-		
	Sprawność użytkowa Pn maks - Pn min (80°/60°)	%		97,7-93,5		97,6-96,0				
	Sprawność spalania	%		98,0		97,8				
	Sprawność użytkowa Pn maks - Pn min (50°/30°)	%		106,5-102,9		105,8-106,0				
	Sprawność użytkowa Pn maks przy 30% mocy (30° powrót)	%		109,7		109,7				
	Sprawność Range Rated przy średniej P (80°/60°)	%		97,9		98,0				
	Sprawność Range Rated przy średniej P 30% (30° powrót)	%		109,8		109,7				
	Ogólna moc elektryczna (maksymalna moc c.u.-c.w.u.)	W		73-87		87-110				
	Moc elektryczna pompy obiegowej (1.000 l/h)	W		43		43				
	Kategoria • Kraj przeznaczenia	II2EY20LwLs3P • PL				II2EY20LwLs3P • PL				
	Napięcie zasilania	V-Hz		230-50		230-50				
	Poziom ochrony przeciwporażeniowej	IP		X5D		X5D				
	Strata na zatrzymaniu	W		30		35				
	Strata kominowa przy wyłączonym palniku - palniku	%		0,09-2,04		0,07-2,17				
	FUNKCJA C.O.									
	Maksymalne ciśnienie	bar		3		3				
	Minimalne ciśnienie dla poprawnej pracy	bar		0,25±0,45		0,25±0,45				
	Maksymalna temperatura wody	°C		90		90				
	Zakres regulacji temperatury wody grzewczej (standardowa/niska temp.)	°C		40-80 (wysokotemp.) 20-45 (niskotemp.)		40-80 (wysokotemp.) 20-45 (niskotemp.)				
	Pompa: ciśnienie tłoczenia	mbar		450		450				
	przy przepływie	l/h		1.000		1.000				
	Naczynie wzbiorcze	l		9		9				
	Ciśnienie w naczyniu wzbiorczym	bar		1		1				
	FUNKCJA C.W.U.									
	Maksymalne ciśnienie wody	bar		8		8				
	Minimalne ciśnienie wody	bar		0,5		0,5				
	Wydatek ciepłej wody przy Δt 25°C • 30°C • 35°C	l/min		14,3 • 11,9 • 10,2		20,0 • 16,7 • 14,3				
	Minimalny przepływ c.w.u.	l/min		2		2				
	Zakres regulacji temperatury c.w.u.	°C		37-60		37-60				
	Regulator przepływu	l/min		14		14				
	Nateżenie przepływu (C.O.)	G20	G2.350	G27	G31	G20	G2.350	G27	G31	
	Przepływ powietrza	Nm³/h	24,804	24,028	24,369	24,819	37,206	36,043	36,554	37,581
	Przepływ spalin	Nm³/h	26,811	26,815	26,817	26,370	40,216	40,223	40,225	39,908
	Masowe nateżenie przepływu spalin (maks. – min.)	g/s	9,267-1,158	9,260-1,158	9,264-1,158	9,297-1,162	13,900-1,622	13,891-1,621	13,897-1,621	14,072-1,627
	Nateżenie przepływu (C.W.U.)	G20	G2.350	G27	G31	G20	G2.350	G27	G31	
	Przepływ powietrza	Nm³/h	31,005	30,036	30,462	31,024	43,284	41,930	42,525	43,719
	Przepływ spalin	Nm³/h	33,513	33,519	33,521	32,963	46,784	46,793	46,795	46,426
	Masowe nateżenie przepływu spalin (maks. – min.)	g/s	11,584-1,158	11,576-1,158	11,580-1,158	11,621-1,162	16,171-1,622	16,159-1,621	16,166-1,621	16,370-1,627
	Charakterystyka wentylatora									
	Residual discharge head of concentric pipes 0.85 m	Pa		60		60				
	Residual discharge head of separate pipes 0.5 m	Pa		180		195				
	Residual discharge head of boiler without pipes	Pa		186		199				
	NOx	klasa 6				klasa 6				
	Maksymalna dopuszczalna wartość emisji (**)	G20	G2.350	G27	G31	G20	G2.350	G27	G31	
	Qn-Qr CO (0% O2) poniżej	p.p.m.	230-15	230-25	200-20	250-20	240-15	200-15	200-15	240-20
	CO2 (***)	%	8,8-8,8	8,8-8,8	8,8-8,8	10,0-10,0	8,8-8,8	8,8-8,8	8,8-8,8	9,9-10,0
	NOx (0% O2) poniżej	p.p.m.	40-30	20-25	25-25	50-50	30-30	25-25	30-25	40-40
	Temperatura spalin	°C	79-60	75-57	68-56	78-60	82-60	63-58	74-58	70-57
	Wartość O2 w odniesieniu do mieszaniny 20% wodoru	Qmax	%		2,4		2,4			
			%		4,3		4,3			
			%		6,2		6,2			
		Qmin	%		2,4		2,4			
			%		4,3		4,3			
			%		6,2		6,2			

(*) Uśredniona wartość z zakresu pracy w różnych warunkach

(**) Próba wykonana z koncentrycznym przewodem koncentrycznym Ø 60/100 o długości 0,85 m - temperatura wody w ogrzewaniu 80-60°C - wartości zmierzone przy całkowicie zamkniętej obudowie. W zależności od rodzaju systemu odprowadzania spalin, wartości CO mogą się różnić od zadeklarowanych. Jeśli poziom przekracza 500 ppm, niezwłocznie skontaktuj się z Autoryzowanym Serwisem Beretta

(***) Tolerancja CO2= ±1%

Przedstawione dane nie mogą być użyte do certyfikowania systemu; Na potrzeby certyfikacji należy użyć danych podanych w „Instrukcji instalacji” zmierzonych podczas pierwszego uruchomienia.

OPIS	JEDNOSTKA	25B					35B				
		G20	G20.2	G2.350	G27	G31	G20	G20.2	G2.350	G27	G31
Ciśnienie gazu											
Ciśnienie zasilania gazu I2E (G20)	mbar	20	-	-	-	-	20	-	-	-	-
Ciśnienie zasilania gazu I2Y20 (G20.2: MTN (80%) - H (20%))	mbar	-	20	-	-	-	-	20	-	-	-
Ciśnienie zasilania gazu I2Ls (G2.350)	mbar	-	-	13	-	-	-	-	13	-	-
Ciśnienie zasilania gazu I2Lw (G27)	mbar	-	-	-	20	-	-	-	-	20	-
Ciśnienie zasilania gazu I3P (G31)	mbar	-	-	-	-	37	-	-	-	-	37

**WARTOŚCI ODNOŚĄCE SIĘ DO WYDAJNOŚCI CWU Z KOTŁEM W PRZYPADKU MONTAŻU ZESTAWU PRZYŁĄCZEŃ
(DOSTĘPNE NA ZAMÓWIENIE)**

Opis		25B	35B
Typ kotła	Ø	Stal nierdzewna	Stal nierdzewna
Układ kotła	Ø	Pionowy	Pionowy
Układ wymiennika	Ø	plyta zewnętrzna	plyta zewnętrzna
Vnom, rzeczywista zawartość ciepłej wody użytkowej	l	31	31
Zakres wyboru temperatury wody użytkowej	°C	37-60	37-60
Ilość wody pobranej w 10' przy minimalnej temperaturze Dt 30°C	l	119	167
Maksymalne ciśnienie robocze kotła	bar	10	10
Vbu, pojemność magazynowania innego niż energia słoneczna	l	31	31
Specyficzne natężenie przepływu zgodnie z EN13203-1	l/min	14,3	18,1

PARAMETRY	JEDNOSTKA	METAN (G20)		G2.350		G27		PROPAN (G31)	
Dolna liczba Wobbego (przy 15°C-1013 mbar)	MJ/m³S	45,67		29,67		35,17		70,69	
Wartość opałowa netto	MJ/m³S	34,02		24,49		27,89		88	
Nominalne ciśnienie zasilania	mbar (mm H2O)	20 (203,9)		13 (132,6)		20 (203,9)		37 (377,3)	
Minimalne ciśnienie zasilania	mbar (mm H2O)	13 (132,6)		10,5 (107,1)		17,5 (178,5)		-	
		25B	35B	25B	35B	25B	35B	25B	35B
Palnik: średnica/długość	mm	70/80,5	70/95	70/80,5	70/95	70/80,5	70/95	70/80,5	70/95
Maksymalna wydajność gazu - c.o.	Sm³/h	2,12	3,17	2,94	4,41	2,58	3,87	-	-
	kg/h	-	-	-	-	-	-	1,55	2,33
Maksymalne zużycie gazu - c.w.u.	Sm³/h	2,64	3,69	3,67	5,13	3,23	4,50	-	-
	kg/h	-	-	-	-	-	-	1,94	2,71
Minimalna wydajność gazu - c.o.	Sm³/h	0,26	0,37	0,37	0,51	0,32	0,45	-	-
	kg/h	-	-	-	-	-	-	0,19	0,27
Minimalne zużycie gazu - c.w.u.	Sm³/h	0,26	0,37	0,37	0,51	0,32	0,45	-	-
	kg/h	-	-	-	-	-	-	0,19	0,27
Maksymalna liczba obrotów wentylatora - c.o.	obr./min	6.300	7.400	6.600	7.600	6.600	7.800	6.100	7.100
Maksymalna prędkość obrotowa wentylatora - c.w.u.	obr./min	7.900	8.600	7.900	8.700	8.100	8.900	7.600	8.200
Minimalna liczba obrotów wentylatora - c.o./c.w.u.	obr./min	1.200	1.300	1.200	1.200	1.200	1.200	1.250	1.250
Maksymalna liczba obrotów wentylatora - c.o. w konfiguracji C(10)3 (Ø80/125 • Ø80-80)	obr./min	6.500	7.600	-	-	-	-	-	-
Maksymalna liczba obrotów wentylatora - c.w.u. w konfiguracji C(10)3 (Ø80/125 • Ø80-80)	obr./min	8.100	8.600	-	-	-	-	-	-
Minimalna liczba obrotów wentylatora - c.o./c.w.u. w konfiguracji C(10)3 (Ø80/125 • Ø80-80)	obr./min	2.100	2.200	-	-	-	-	-	-

UWAGA: w ciągu pierwszych 10 godzin pracy palnika minimalna wartość nigdy nie spadnie poniżej 1400 obr/min (zarówno dla mocy 25, jak i 35 kW); 1600 obr/min w przypadku PROPAN.

Opis	Typ kotła MYNUTE BOILER EVO X B					
	25B	35B	25B	35B	25B	35B
Dane techniczne dla typowych instalacji:	C4		C6		C8	
Temperatura produktów spalania @ Nominalna moc cieplna (w 80/60°C) - [°C]	63	63,8	63,5	63,9	49,7	56,3
Masowe natężenie przepływu [kg/h] @ Nominalna moc cieplna [kW]	2,759	3,823	2,743	4,089	2,833	3,944
Nominalna moc cieplna [kW]	25,8	35,67	25,55	38,4	26,46	36,82
Zbyt wysoka temperatura produktów spalania [°C]	115					
Temperatura spalin przy minimalnej mocy cieplnej [°C]	35,6	39,5	57,6	60,1	35,8	37,4
Masowe natężenie przepływu [kg/h] @ Minimalna moc cieplna [kW]	0,545	0,694	0,305	0,422	1,036	1,187
Minimalna moc cieplna [kW]	5,14	6,52	2,87	4	9,74	11,1
Zawartość CO ₂ @ Nominalna moc cieplna [%]	8,42	8,56	10,00	10,40	5,62	5,92
CO ₂ przy minimalnej mocy cieplnej [%]	3,12	3,04	9,08	9,26	2,65	2,56
Dozwolona minimalna strata ciśnienia (na zasilaniu powietrzem i przewodzie spalinowym) [Pa]	4,4	8,3	-	-	-	-
Dozwolona maksymalna strata ciśnienia (na zasilaniu powietrzem i przewodzie spalinowym) [Pa]	180	195	-	-	-	-
Maksymalna dopuszczalna różnica ciśnienia między wlotem powietrza spalania a wylotem spalin (łącznie z ciśnieniem wiatru) [Pa]	-	-	4,4	8,3	-	-
Maksymalna dopuszczalna temperatura powietrza spalania [°C]	-	-	45	45	-	-
	C9					
	25B - 35B					
Minimalna średnica użytkowa przewodu kominowego/pionowego przedziału technicznego doprowadzenia powietrza do spalania [mm]	240					

Uwagi

- C1:** W celu zaistalowania zacisków ściennych i dachowych należy zapoznać się z instrukcją znajdującą się w zestawach. Zaciski wychodzą z oddzielnych obwodów spalania i zasilania powietrzem wewnątrz kwadratu 50 cm.
- C3:** Zaciski oddzielnych obwodów spalania i zasilania powietrzem powinny zawierać się w kwadracie 50 cm, a odległość między płaszczyznami dwóch kryz musi być mniejsza niż 50 cm.
- C4:** Kotły w tej konfiguracji wraz z odpowiednimi przewodami przyłączeniowymi są odpowiednie do połączenia z jednym kominem z ciągiem naturalnym. Przepływ kondensatu w urządzeniu nie jest dozwolony.
- C5:** Zaciski do zasilania powietrzem spalania i do odprowadzania produktów spalania nie mogą być instalowane na przeciwnych ścianach budynku.
- C6:** Dozwolony przepływ kondensatu w urządzeniu. Maksymalna dopuszczalna prędkość recyrkulacji 10% przy wietrze. Zaciski do zasilania powietrzem spalania i do odprowadzania produktów spalania nie mogą być instalowane na przeciwnych ścianach budynku. Urządzenie nie może być podłączone do wspólnego przewodu kominowego (tzn. kilku urządzeń korzystających z jednego przewodu), który pracuje pod ciśnieniem dodatnim.



Ten rodzaj konfiguracji nie jest dozwolony w niektórych krajach - należy zapoznać się z obowiązującymi lokalnymi przepisami.

- C8:** Przepływ kondensatu w urządzeniu nie jest dozwolony.

3.1 Dane Erp

Parametr	Symbol	25B	35B	Jednostka
Klasa sezonowej efektywności energetycznej ogrzewania pomieszczeń	-	A	A	-
Klasa efektywności energetycznej podgrzewania wody	-	A	A	-
Moc znamionowa	Pznamionowa	20	29	kW
Sezonowa efektywność energetyczna ogrzewania pomieszczeń	η_s	94	94	%
Wytworzone ciepło użytkowe				
Przy znamionowej mocy cieplnej i w systemie wysokotemperaturowym (*)	P4	19,5	29,3	kW
Przy znamionowej mocy cieplnej na poziomie 30% i w systemie niskotemperaturowym (**)	P1	6,6	9,9	kW
Sprawność użytkowa				
Przy znamionowej mocy cieplnej i w systemie wysokotemperaturowym (*)	η_4	88,2	88,3	%
Przy znamionowej mocy cieplnej na poziomie 30% i w systemie niskotemperaturowym (**)	η_1	98,9	98,8	%
Zużycie energii elektrycznej na potrzeby własne				
Przy pełnym obciążeniu	elmax	30,0	44,3	W
Przy częściowym obciążeniu	elmin	12,2	13,6	W
W trybie czuwania	PSB	3,0	3,0	W
Inne parametry				
Straty ciepłe w trybie czuwania	Pstby	30,0	35,0	W
Pobór mocy palnika pilotowego	Pign	-	-	W
Roczne zużycie energii	QHE	34	50	GJ
Poziom mocy akustycznej w pomieszczeniu	LWA	48	47	dB
Emisje tlenków azotu	NOx	27	16	mg/kWh
Ogrzewacze łączone				
Deklarowany profil obciążeń		XL	XL	
Efektywność energetyczna podgrzewania wody	η_{wh}	85	87	%
Dzienne zużycie energii elektrycznej	Qelec	0,173	0,102	kWh
Dzienne zużycie paliwa	Qfuel	23,014	22,524	kWh
Roczne zużycie energii elektrycznej	AEC	38	22	kWh
Roczne zużycie paliwa	AFC	17	17	GJ

(*) w systemie wysokotemperaturowym temperatura wody powrotnej wynosi 60°C, a wody zasilającej kocioł 80°C

(**) w systemie niskotemperaturowym 30°C w przypadku kotłów kondensacyjnych i 37°C w przypadku kotłów niskotemperaturowych, a w przypadku innych ogrzewaczy oznacza temperaturę wody powrotnej 50°C

Dla urządzeń grzewczych łączonych: KOCIOŁ Z ZESTAWEM

Parametr	Symbol	25B	35B	Jednostka
Profil obciążenia		XL	XL	
Dzienne zużycie energii elektrycznej	Qelec	0,352	0,354	kWh
Roczne zużycie energii elektrycznej	AEC	77	78	kWh
Efektywność energetyczna podgrzewania wody	η_{wh}	80	82	%
Dobowe zużycie paliwa	Qfuel	23,964	23,370	kWh
Roczne zużycie paliwa	AFC	18	18	GJ

(*) w systemie wysokotemperaturowym temperatura wody powrotnej wynosi 60°C, a wody zasilającej kocioł 80°C

(**) w systemie niskotemperaturowym 30°C w przypadku kotłów kondensacyjnych i 37°C w przypadku kotłów niskotemperaturowych, a w przypadku innych ogrzewaczy oznacza temperaturę wody powrotnej 50°C

4 MONTAŻ

4.1 Czyszczenie instalacji i parametry techniczne wody

W przypadku ponownego montażu lub wymiany kotła należy oczyścić instalację grzewczą. Aby zagwarantować prawidłową pracę urządzenia, należy uzupełnić dodatki i środki chemiczne (np. płyny przeciwzamarzaniowe, środki antykorozyjne itd.) i sprawdzić, czy parametry mieszczą się w zakresach podanych w tabeli.

PARAMETRY	UM	WODA W OBIEGU GRZEWCZYM	WODA DO NAPEŁNIANIA
Wartość pH	-	7-8	-
Twardość	°F	-	<15
Wygląd	-	-	przejrzysta
Fe	mg/kg	<0,5	-
Cu	mg/kg	<0,1	-

Kocioł musi być podłączony do instalacji c.o. i do sieci c.w.u., przy czym oba połączenia powinny być dobrane pod kątem wydajności i mocy. Przed instalacją należy dokładnie oczyścić wszystkie przewody obiegu, aby usunąć ewentualne zanieczyszczenia, które mogłyby uniemożliwić prawidłową pracę urządzenia. Pod zaworem bezpieczeństwa zainstalować odprowadzenie do zbioru wody z odpowiednim spustem na wypadek wycieku spowodowanego zbyt dużym ciśnieniem w układzie ogrzewania. Obieg ciepłej wody użytkowej nie wymaga zaworu bezpieczeństwa, ale należy się upewnić, że ciśnienie w instalacji wodociągowej nie przekracza 6 barów. W razie wątpliwości należy zainstalować reduktor ciśnienia.



Przed uruchomieniem należy upewnić się, że kocioł jest przystosowany do spalania doprowadzonego gazu; można to sprawdzić na opakowaniu urządzenia i na etykiecie samoprzylepnej, na której podano rodzaj gazu.



Należy pamiętać, że przewody spalinowe w niektórych przypadkach są pod ciśnieniem, dlatego łączenia poszczególnych elementów muszą być szczelne.

4.2 Przepisy instalacyjne

Montaż urządzenia może być przeprowadzony wyłącznie przez osoby posiadające odpowiednie uprawnienia i zgodnie z obowiązującymi przepisami.



Aby uniknąć obrażeń, podczas montażu kotła zaleca się stosowanie odzieży ochronnej.

Należy zawsze przestrzegać lokalnych wytycznych straży pożarnej i zarządcy sieci gazowej oraz obowiązujących przepisów.

MIEJSCE MONTAŻU

Niniejszy kocioł kondensacyjny typu C jest przeznaczony do ogrzewania i produkcji ciepłej wody użytkowej. W zależności od rodzaju instalacji, można wyróżnić dwie kategorie:

1. typ kotła B22P-B52P: montaż z otwartą komorą spalania, pobór powietrza z pomieszczenia, w którym wisi urządzenie, wyrzut spalin na zewnątrz budynku;
2. typ kotła C(10)3; C13,C13x; C33,C33x; C43,C43x; C53,C53x; C63,C63x; C83,C83x, C93,C93x: montaż kotła z zamkniętą komorą spalania, pobór powietrza do spalania, jak i wyrzut spalin na zewnątrz budynku.

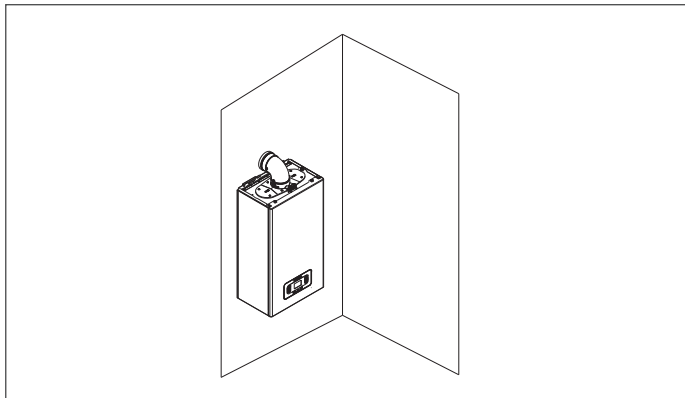

SYSTEM ANTYZAMARZANIOWY

Kocioł jest fabrycznie wyposażony w automatyczny system antyzamarzaniowy, który uruchamia się, kiedy temperatura wody w obiegu głównym spada poniżej 5°C. Ten system jest zawsze aktywny i gwarantuje ochronę kotła do temperatury powietrza w miejscu instalacji wynoszącej >0°C.



Aby wykorzystać tę ochronę, bazującą na działaniu palnika, kocioł musi znajdować się w trybie umożliwiający zapłon; oznacza to, że jakkolwiek stan blokady (np. brak gazu lub zasilania elektrycznego lub zadziałanie bezpiecznika) powoduje wyłączenie systemu ochrony.

Jeśli urządzenie zostanie pozostawione bez zasilania przez dłuższy czas w miejscu, gdzie mogą wystąpić temperatury poniżej 0°C, a użytkownik chce uniknąć opróżniania instalacji grzewczej, w celu ochrony przed zamarzaniem należy wprowadzić do obiegu głównego płyn przeciwzamarzaniu dobrej jakości. Należy również przestrzegać instrukcji producenta w zakresie zawartości procentowej płynu antyzamarzaniowego dla zakładanej temperatury minimalnej oraz ważności i sposobu utylizacji płynu.

W przypadku instalacji c.w.u. należy opróżnić obieg.

Materiały, z których wykonano elementy kotła, są odporne na działanie płynów zapobiegających zamarzaniu na bazie glikolu etylenowego.

MINIMALNE ODLEGŁOŚCI

Aby umożliwić dostęp do wnętrza kotła w celu wykonania czynności konserwacyjnych, niezbędne jest uwzględnienie, w momencie jego instalacji, minimalnych przewidzianych do tego odległości. Aby prawidłowo zamontować urządzenie, należy przestrzegać następujących zaleceń:

- powinno być zamontowane na ścianie odpowiedniej do jego masy
- nie umieszczać kotła nad kuchenką lub innym urządzeniem służącym do gotowania;
- w pomieszczeniu, w którym zamontowany jest kocioł, nie przechowywać substancji łatwopalnych.

MINIMALNE ODLEGŁOŚCI PRZY KONSERWACJI

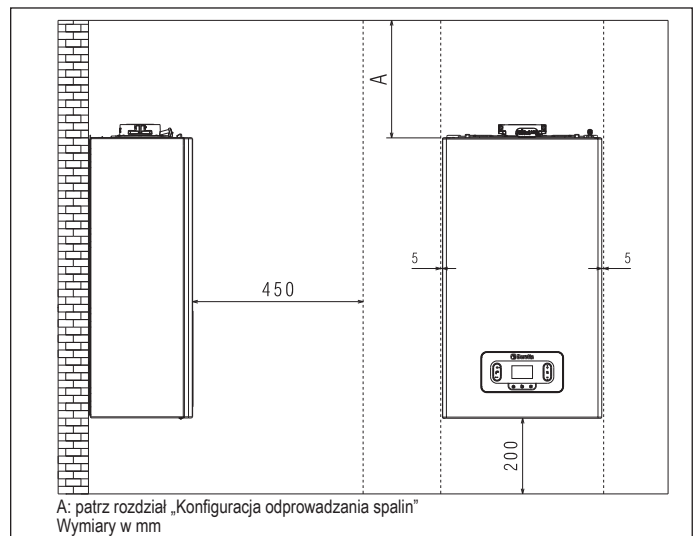

MINIMALNE ODLEGŁOŚCI PRZY MONTAŻU W SZAFCE

- Należy zachować bezpieczną odległość pomiędzy ścianą, na której zainstalowany jest kocioł, a gorącymi częściami znajdującymi się na zewnątrz.

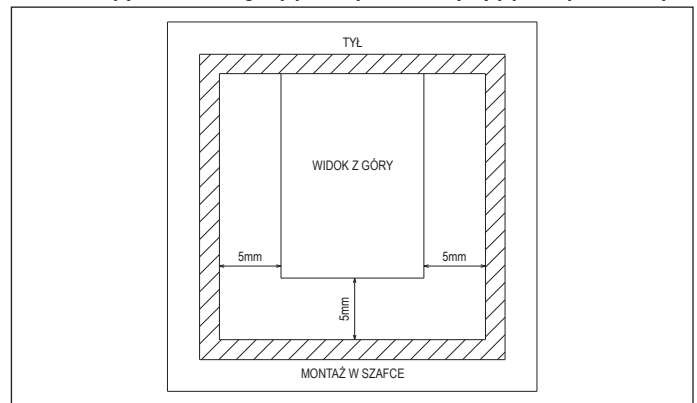

4.3 Zestaw przyłączy (opcja)

Zestaw przyłączy w połączeniu z kotłem pozwala mieć zawsze dostępny zapas wody o żądanej temperaturze.

System składający się z kotła z 30-litrowym zasobnikiem jest łatwy w montażu: pierwszym krokiem jest instalacja zasobnika na ścianie, z wyborem przyłączy wody użytkowej umożliwiających podłączenie do kotła.

Instalacja:

- przymocować ścienny zestaw przyłączy (1)
 - przymocować wspornik do mocowania kotła do obudowy (2)
 - zamontować zestawy węży hydraulicznych i zestaw czujnika przepływu (3) (do zakupu oddzielnie)
 - zamontować kocioł na wsporniku (4)
 - wykonać połączenia hydrauliczne pomiędzy zestawem a kotłem
 - wykonać połączenie elektryczne pomiędzy zestawem a kotłem.
- Więcej informacji można znaleźć w szczegółowych instrukcjach dołączonych do zestawu.

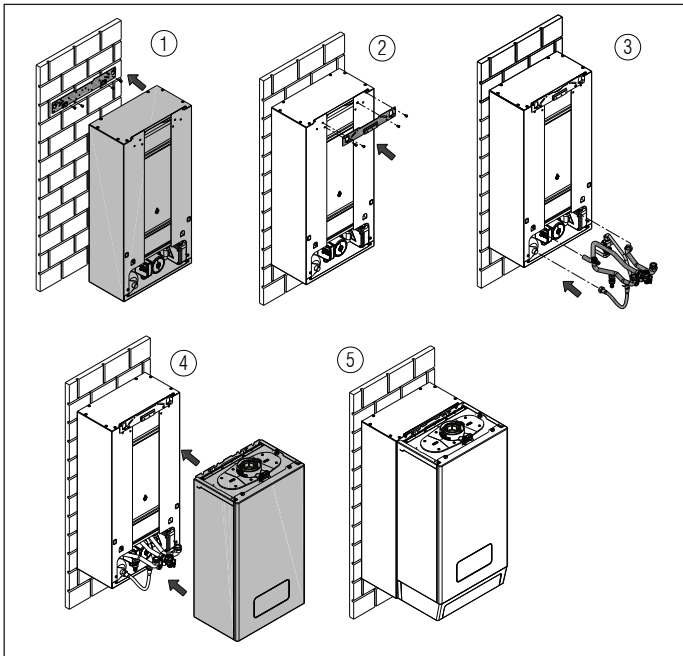

Kocioł z technologią magazynowania dwuzbiornikowego ma taką samą wydajność jak kotły z wężownicą 45 i 60 litrów, ale ma znacznie mniejszą przestrzeń. Za pomocą parametru w elektronicznej można wyłączyć funkcję zasobnika, uruchamiając kocioł w trybie natychmiastowym.

P5.20 = 1 włączony kocioł, zasobnik ciepłej wody użytkowej

P5.20 = 0 wyłączona funkcja zasobnika, kocioł działa w trybie natychmiastowym, oszczędzając zużycie gazu

Parametr **P5.21** zarządza częstotliwością resetowania kotła:

KOMFORT powoduje, że kocioł ma coraz częstsze cykle napełniania zbiornika. To ustawienie, dla którego kocioł został zaprojektowany pod kątem lepszej wydajności, jest typowe dla zastosowań domowych, gdzie priorytetem jest aspekt wydajności sanitarnych systemu.

ECO powoduje, że kocioł ma mniejszą liczbę cykli napełniania zasobnika. Ten wybór należy podjąć, gdy chcesz uzyskać większe oszczędności energii, ale ograniczyć wydajność sanitarną systemu.

⚠ Parametry te należy ustawić przed rozpoczęciem użytkowania kotła.

⚠ W stanie OFF cykl resetowania kotła jest wyłączony. Cykl resetowania podgrzewacza wody zostaje wstrzymany chwilowo realizując cykl ogrzewania pomieszczenia.

⚠ Podczas cyklu ładowania kotła wyświetlacz kotła pokazuje TCHG (z P105 = 1 przewijanie --> ZAŁADOWANIE PLECAKA).

⚠ Cykl ładowania jest wykonywany po włączeniu zasilania, około 3 minuty po żądaniu CWU, pomiędzy przejściem ze stanu WYŁ. do stanu LATO/ZIMA, po zamknięciu programatora czasowego CWU (POS).

⚠ W przypadku awarii komunikacji między płytą kotła a zestawem dozującym, na wyświetlaczu pojawi się błąd E066 (z P105 = 1 przewijanie --> UTRATA KOMUNIKACJI Z DOSSERETEM). Kocioł zostaje zmuszony do stanu WYŁĄCZENIA.

⚠ W przypadku nieprawidłowego działania domowego obiegu wody w ZESTAW, np. jego blokady elektrycznej lub mechanicznej, system nie wysyła sygnałów. W takim przypadku może wystąpić zarówno pogorszenie wydajności CWU, jak i brak funkcjonalności systemu grzewczego. Serwis pomocy technicznej będzie miał możliwość tymczasowego wyłączenia funkcjonalności ZESTAW (5.20=0) na czas niezbędny do wymiany domowej pompy cyrkulacyjnej w ZESTAW.

⚠ W przypadku awarii komunikacji między kotłem a płytą sterowania, tryb resetowania kotła zostaje przerwany.

Aby zakończyć instalację, użyj poniższego zestawu akcesoriów:

- rury hydrauliczne
- przełącznik przepływu z rurami
- osłona montażowa
- kompaktowy dozownik polifosfatu (w przypadku kotła z wbudowanym dozownikiem).

Aby uzyskać więcej informacji, zapoznaj się z katalogiem.

4.4 Instrukcja obsługi podłączenia odprowadzenia kondensatu

Produkt ten został zaprojektowany tak, aby zapobiec wydostawaniu się gazowych produktów spalania przez przewód odprowadzający kondensat, w który jest wyposażony. Użykuje się to poprzez zastosowanie specjalnego syfonu umieszczonego wewnątrz urządzenia.

⚠ Wszystkie elementy systemu odprowadzania kondensatu z kotła muszą być właściwie konserwowane zgodnie z zaleceniami producenta i nie mogą być w żaden sposób modyfikowane.

System odprowadzania kondensatu z urządzenia musi być zgodny z obowiązującymi przepisami i normami.

Budowa systemu odprowadzania kondensatu należy do obowiązków instalatora i odbywa się na jego odpowiedzialność.

System odprowadzania kondensatu musi być zwymiarowany i zainstalowany w taki sposób, aby zapewnić prawidłowe odprowadzenie kondensatu wytwarzanego przez urządzenie i/lub zebranego przez systemy odprowadzania produktów spalania. Wszystkie elementy systemu odprowadzania kondensatu muszą być wykonane zgodnie z zasadami dobrej praktyki, z wykorzystaniem materiałów, które są odporne na mechaniczne, termiczne i chemiczne działanie kondensatu wytwarzanego przez urządzenie.

Uwaga: Jeżeli system odprowadzania kondensatu jest narażony na ryzyko zamarznięcia, należy zawsze zapewnić odpowiedni poziom izolacji przewodu i rozważyć zwiększenie średnicy samego przewodu.

Przewód odprowadzający kondensat musi mieć zawsze odpowiednią nachylenie, aby zapobiec stagnacji i zapewnić prawidłowe odprowadzenie kondensatu.

System odprowadzania skroplin musi posiadać możliwość odłączenia przewodu odprowadzania kondensatu od spustu kondensatu.

4.5 Dostęp do komponentów elektrycznych

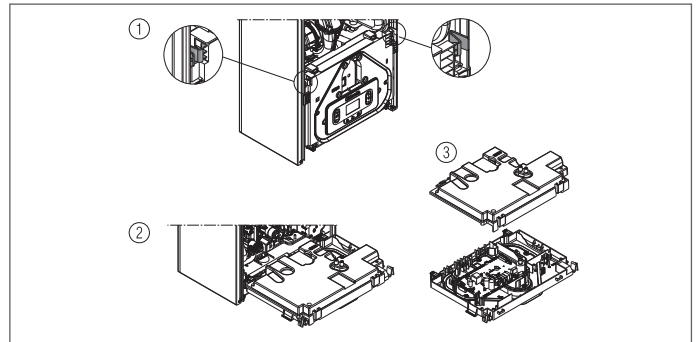

4.6 Połączenia elektryczne

Połączenia niskonapięciowe

Wykonaj połączenia niskiego napięcia w następujący sposób:

- użyj dostarczonych złączy:
 - 4-biegunowe złącze ModBus dla sygnału BUS 485 (- AB +)
 - Złącze 8-biegunowe dla sygnałów TBT - TA - OT+ - SE

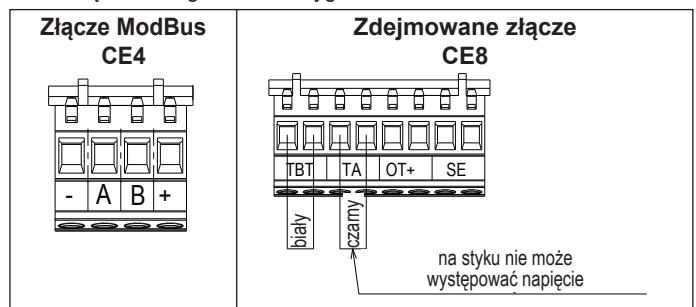

CE4	(- A B +)	Bus 485
	TBT	Termostat niskotemperaturowy
	TA	Termostat pokojowy (kontakt bez napięcia)
	OT+	Open therm
	SE	Sonda zewnętrzna

- wykonaj połączenia elektryczne za pomocą żądanego złącza, jak pokazano na rysunku szczegółowym
- po wykonaniu połączeń włóż złącze w odpowiednie miejsce.

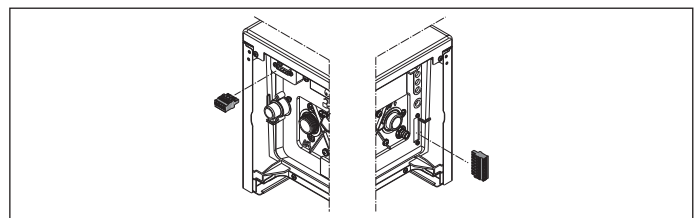

⚠ Zaleca się stosowanie przewodów o przekrojach przewodów od minimum 0,35mm² do maksymalnie 1,5mm². Do podłączenia BUS 485 zaleca się zastosowanie przewodu ekranowanego w przypadku, gdy sygnał przechodzi w pobliżu innych przewodów elektrycznych lub przewodów napięcia sieciowego (230V).

⚠ W przypadku połączenia TA lub TBT usuń odpowiednie zworki na listwie zaciskowej.

UWAGA: Kiedy programator OT+ jest podłączony do systemu, jeśli parametr P803 = 1 (SERWIS), na wyświetlaczu kotła pojawi się następujący ekran. Na wyświetlaczu kotła:



Uwaga: Pełna kompatybilność z urządzeniami OpenTherm stron trzecich nie jest gwarantowana.

Należy pamiętać, że jeśli podłączony jest pilot OT+:

- nie jest już możliwe ustawienie stanu kotła OFF/ZIMA/LATO (jest on ustawiany za pomocą programatora OT+)
- nie jest już możliwe ustawienie wartości zadanej ciepłej wody użytkowej (jest ona ustawiana za pomocą programatora OT+)
- kombinacja przycisków **A+B** pozostaje aktywna w celu ustawienia funkcji KOMFORT
- wartość zadana ciepłej wody (I005) użytkowej jest wyświetlana w menu INFO
- wartość nastawy c.o. obliczona przez zdalne sterowanie OT+ (I017) wyświetlana jest w menu INFO
- wartość zadana ogrzewania w kotle można ustawić tylko wtedy, gdy P311=1 lub P311 = 0 i zworka zwarta. Wartość można zobaczyć w menu INFO (I016)
- aby włączyć funkcję „Analiza spalania” z podłączonym sterownikiem zdalnego sterowania OT+, konieczne jest czasowe wyłączenie połączenia poprzez ustawienie parametru P803 = 0 (SERWIS); należy pamiętać o zresetowaniu wartości tego parametru po zakończeniu analizy.

Klawisz 2 pozostaje aktywny do kasowania alarmu.

Przycisk 3 pozostaje aktywny do wyświetlania menu INFO i aktywowania menu USTAWIENIA.

Połączenia wysokonapięciowe

Podłączenie zasilania należy dokonać z wykorzystaniem wyłącznika zapewniającego odległość pomiędzy przewodami minimum 3,5mm (EN 60335-1 kategoria III). Urządzenie jest zasilane prądem zmiennym o napięciu 230V/50Hz i jest zgodne z normą EN 60335-1. Należy dokonać podłączenia do przewodu ochronnego PE zgodnie z obowiązującymi przepisami.

- ⚠ Konieczne jest zapewnienie odpowiedniego podłączenia do obwodu uziemiającego wg obowiązujących przepisów prawnych, Producent nie ponosi żadnej odpowiedzialności za uszkodzenia w przypadku braku podłączenia przewodu uziemiającego.
- ⚠ Konieczne jest zachowanie biegunowości podłączenia elektrycznego (L-N).
- ⚠ Przewód uziemiający musi być kilka centymetrów dłuższy od pozostałych.
- ⚠ Aby zapewnić szczelność kotła, użyć opaski i zacisnąć ją na użytych przepuszcznikach kablowych.

Kocioł może działać z zasilaniem faza-neutrum lub faza-faza. Zabrania się wykorzystywania rur od gazu jak również instalacyjnych w celu uziemienia urządzenia. Należy użyć przewodu zasilającego, który jest podłączony do kotła. W przypadku jego wymiany należy zastosować przewód typu HAR H05V2V2-F, 3x0,75 mm², z maksymalną średnicą zewnętrzną 7mm.

4.7 Podłączenie gazu

- Przed dokonaniem podłączenia do sieci gazowej należy sprawdzić czy:
- obowiązujące przepisy są zastosowane
 - rodzaj dostarczanego gazu zgadza się z typem gazu, do którego przeznaczony został instalowany kocioł
 - przewody rurowe są czyste.

Przewody gazu powinny być prowadzone na zewnątrz ściany (chyba, że lokalne przepisy stanowią inaczej). Jeśli rura gazowa przechodzi przez ścianę, musi ona przejść przez centralny otwór w dolnej części ramy mon-tażowej. Należy zainstalować filtr odpowiedniego rozmiaru na przewodzie doprowadzającym gaz ze względu na drobne stałe zanieczyszczenia, które mogą znajdować się w sieci gazowej. Po zakończeniu wykonywania podłączenia do instalacji gazowej należy sprawdzić czy wykonane połączenia spełniają warunki szczelności.

4.8 Zdejmowanie obudowy

Aby uzyskać dostęp do elementów wewnętrznych, zdejmij obudowę, jak pokazano poniżej.

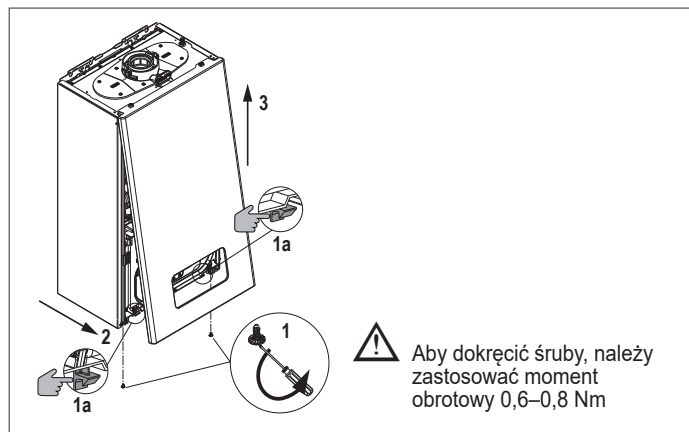

⚠ Aby dokręcić śruby, należy zastosować moment obrotowy 0,6–0,8 Nm

- ⚠ W przypadku demontażu paneli bocznych należy umieścić je z powrotem w położeniu początkowym, zgodnie z instrukcją umieszczoną na naklejkach.
- ⚠ Jeśli panel przedni jest uszkodzony, należy go wymienić.
- ⚠ Płyty dźwiękochłonne w przedniej i bocznych częściach obudowy zapewniają uszczelnienie powietrzne dla przewodu zasilania powietrzem w środowisku instalacji kotła.
- ⚠ Dlatego też po wykonaniu demontażu KONIECZNE jest prawidłowe ponowne zainstalowanie podzespołów w celu uzyskania szczelności kotła.

4.9 Odprowadzenie spalin i pobór powietrza

Należy zawsze przestrzegać obowiązujących przepisów oraz lokalnych wytycznych straży pożarnej i przedsiębiorstwa gazowniczego a także obowiązujących przepisów lokalnych władz. Jest ważne, aby do usuwania spalin i dostarczania powietrza do spalania w kotle stosować oryginalne systemy (oprócz typu C6, jeśli posiadają certyfikat) i prawidłowo wykonać podłączenia zgodnie z instrukcjami dostarczonymi wraz z elementami systemu odprowadzania. Jeden przewód spalinowy może być podłączony do wielu kotłów pod warunkiem, że każdy z nich jest urządzeniem typu kondensacyjnego.

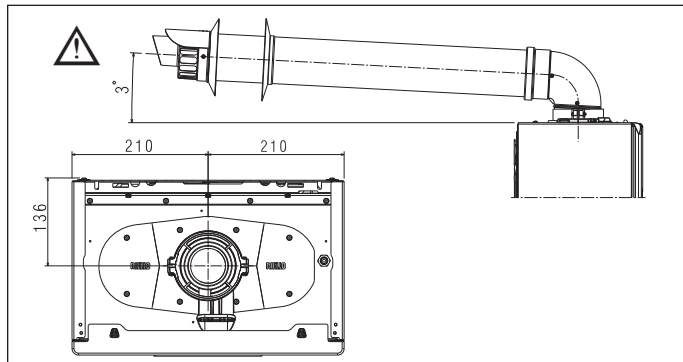

- ⚠ Wężyczka spalinowa kotła jest wymiarowana dla przewodu koncentrycznego o średnicy zewnętrznej rury spalinowej 60 +0,6 -0,3 mm i średnicy zewnętrznej rury powietrznej 100 +0,3 -0,7 mm. Upewnij się, że złączka jest wodoszczelna.
- ⚠ Nie instaluj odprowadzenia spalin w pobliżu materiałów łatwopalnych lub plastikowych, których właściwości mogą ulec zmianie w obecności wysokich temperatur.
- ⚠ Maksymalna długość systemu powietrzno-spalinowego pionowego nie obejmuje kolan, natomiast obejmuje jego zakończenie.
- ⚠ Kocioł jest dostarczany bez systemu odprowadzania spalin/poboru powietrza, w związku z koniecznością doboru odpowiednich elementów do danej instalacji (patrz Katalog Produktów Beretta).
- ⚠ W przypadku stosowania nieoryginalnych przewodów odprowadzania spalin i pobierania powietrza należy zagwarantować stosowanie przewodów atestowanych, zgodnych z urządzeniem, do którego są podłączone, o klasie temperaturowej $\geq 120^{\circ}\text{C}$ i odpornych na kondensację.
- ⚠ Aby zapewnić większe bezpieczeństwo instalacji, przewody należy przymocować do muru (ściany lub sufitu) przy pomocy odpowiednich wsporników mocujących umieszczonych w miejscu każdego złącza, w takiej odległości, aby nie przekraczała długości pojedynczej przedłużki, tuż przed i po każdej zmianie kierunku (z użyciem kolana).
- ⚠ Maksymalne długości przewodów odnoszą się do akcesoriów dla systemu odprowadzania spalin dostępnych w katalogu.
- ⚠ Należy obowiązkowo używać przewodów określonego typu.
- ⚠ Łatwo nagrzewające się ściany (np. drewniane) muszą być pokryte właściwą izolacją ochronną.
- ⚠ Nieizolowane przewody wylotowe spalin są potencjalnym źródłem zagrożenia.
- ⚠ Zastosowanie dłuższych przewodów zmniejszy wydajność kotła i może być przyczyną jego nieprawidłowej pracy.
- ⚠ Przewody spalinowe mogą być zamontowane w kierunku najbardziej odpowiednim do wymagań instalacji.
- ⚠ Zgodnie z wymaganiami obowiązujących przepisów prawnych konstrukcja kotła wykorzystuje własny syfon do odprowadzania kondensatu ze spalin i wody atmosferycznej z systemu odprowadzania spalin.
- ⚠ Jeżeli została zainstalowana pompa kondensatu, należy sprawdzić w dokumentacji technicznej (dostarczonej przez producenta), czy jej dopływ spełnia wymagane warunki prawidłowej pracy.
- Umieścić przewód spalinowy tak, aby adapter wszedł całkowicie do przyłącza spalin kotła.
- Upewnij się, że 4 elementy (**A**) weszły do odpowiedniego rowka (**B**).
- Całkowicie dokręcić śruby (**C**) mocujące dwa zaciski blokujące kolnierza, aby zamocować do niego kolano.

Informacje o maksymalnych długościach systemu odprowadzania spalin można znaleźć w rozdziale "Tabela maksymalnych długości systemów powietrzno-spalinowych" na stronie 109.

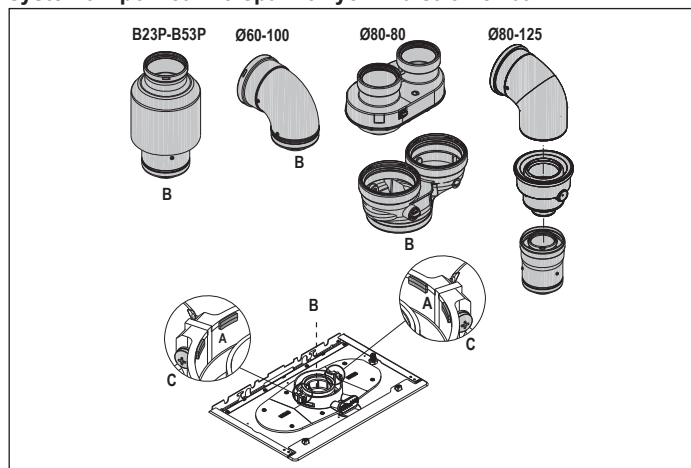

Używanie systemu bliźniaczego zestaw przyłączeniowy do systemu podwójnego Ø80 (akcesoria)

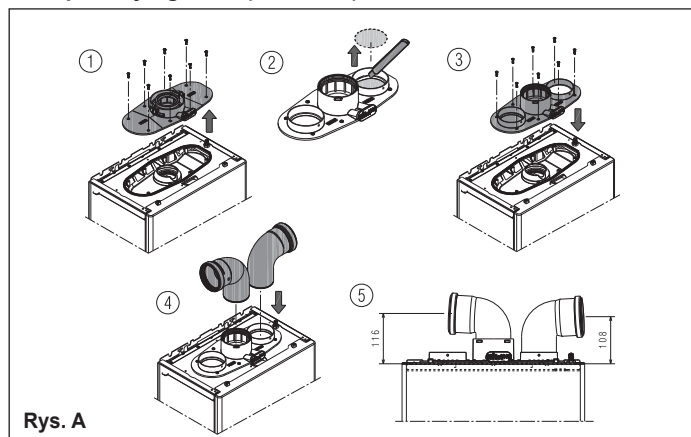

Jeśli zamiast systemu rozdzielonego stosowany jest adapter Ø 60-100/Ø 80-80, występuje strata w maksymalnych długościach, jak pokazano w tabeli.

	Ø 50	Ø 60	Ø 80
Strata kominowa (m)	0,5	1,2	5,5 dla przewodu spalin 7,5 dla przewodu powietrza

System rozdzielony Ø 80 (Ø50 - Ø60 - Ø80)

Dzięki charakterystyce kotła można podłączyć przewód odprowadzania spalin Ø 80 do rur w przedziale Ø50 - Ø60 - Ø80.

! W celu poprowadzenia przewodów należy wykonać obliczenia projektowe, aby spełnić wymagania obowiązujących przepisów.

Tabela zawiera dopuszczalne standardowe konfiguracje.

Tabela standardowych konfiguracji rur (*)

Pobór powietrza	1 kolano 90° Ø 80 Rura 4,5 m Ø 80
Odprowadzenie spalin	1 kolano 90° Ø 80 Rura 4,5 m Ø 80 Redukcja z Ø80 do Ø50 z Ø80 do Ø60 Kolano podstawy kanału spalin 90°, Ø50 lub Ø60 lub Ø80 Maksymalne długości przewodów podano w tabeli

(*) Należy używać przewodów z tworzywa sztucznego (PP) odpowiednich dla kotłów kondensacyjnych i o klasie ciśnienia (P1 do 200 Pa - H1 do 5000 Pa) odpowiedniej do danego zastosowania, w odniesieniu do wartości DP na wylocie kotła podanej w „Tabelach przepisów”.

Ustawienia fabryczne kotłów są następujące:

	c.o. obr./min	c.w.u. obr./min	Maks. długość przewodów spalinowych [m]		
			Ø50	Ø60	Ø80
25B	6.300	7.900	7	23	116
			6	20	98
35B	7.400	8.600	2	12	62
			1	11	57

Jeżeli potrzebne są większe długości, należy skompensować straty zwiększając obroty wentylatora zgodnie z tabelą regulacji, tak aby zapewnić nominalną moc grzewczą.

! Nie modyfikować nastawy minimalnej.

Tabele regulacji PRZEWODY PROWADZONE WEWNĘTRZNIE - G20

		system rozdzielony				ΔP na wylocie kotła (Pa)
	Obroty wentylatora - obr./min	Ø50	Ø60	Ø80	Maks. długość przewody spalinowe [m]	
		c.o.	c.w.u.			
25B	6.300	7.900	7	23	116	180
	6.400	8.000	9*	29*	144*	210*
	6.500	8.100	11*	34*	172*	257*
	6.600	8.200	14*	40*	201*	285*
	6.700	8.300	16*	46*	229*	330*
	6.800	8.400	18*	51*	257*	355*
	6.900	8.500	21*	57*	285*	385*
	7.000	8.600	23*	63*	314*	425*
	7.100	8.700	25*	68*	342*	465*
	7.200	8.800	28*	74*	370*	497*
35B	7.400	8.600	2	12	62	195
	7.500	8.700	4*	18*	92*	242*
	7.600	8.800	6*	24*	119*	289*
	7.700	8.900	9*	29*	145*	337*
	7.800	9.000	11*	34*	172*	384*

(*) Maksymalna instalowana długość TYLKO przy przewodach spalinowych klasy H1.

		system rozdzielony				ΔP na wylocie kotła (Pa)
	Obroty wentylatora - obr./min	Ø50	Ø60	Ø80	Maks. długość przewody spalinowe [m]	
		c.o.	c.w.u.			
25B	6.300	7.900	6	20	98	170
	6.400	8.000	8*	25*	124*	203*
	6.500	8.100	10*	30*	150*	235*
	6.600	8.200	13*	35*	176*	268*
	6.700	8.300	15*	40*	202*	300*
	6.800	8.400	17*	46*	228*	333*
	6.900	8.500	19*	51*	253*	365*
	7.000	8.600	21*	56*	279*	398*
	7.100	8.700	23*	61*	305*	430*
	7.200	8.800	25*	66*	331*	463*
35B	7.400	8.600	1	11	57	180
	7.500	8.700	3*	17*	84*	227*
	7.600	8.800	6*	22*	111*	274*
	7.700	8.900	8*	28*	138*	322*
	7.800	9.000	10*	33*	165*	369*

(*) Maksymalna instalowana długość TYLKO przy przewodach spalinowych klasy H1.

Konfiguracje Ø50, Ø60 lub Ø80 zawierają dane z badań laboratoryjnych.

W przypadku instalacji innych niż podane w tabelach „konfiguracji podstawowych” i „regulacji”, należy zapoznać się z równoważnymi długościami w metrach bieżących podanymi poniżej.

! W każdym z przypadków gwarantowane są maksymalne długości określone w broszurze i ważne jest, aby ich nie przekraczać.

CZĘŚĆ	Liniowy odpowiednik w metrach Ø80 (m)	
	Ø 50	Ø 60
kolana 45°	12,3	5
kolana 90°	19,6	8
Przedłużenie 0,5m	6,1	2,5
Przedłużenie 1,0m	13,5	5,5
Przedłużenie 2,0m	29,5	12

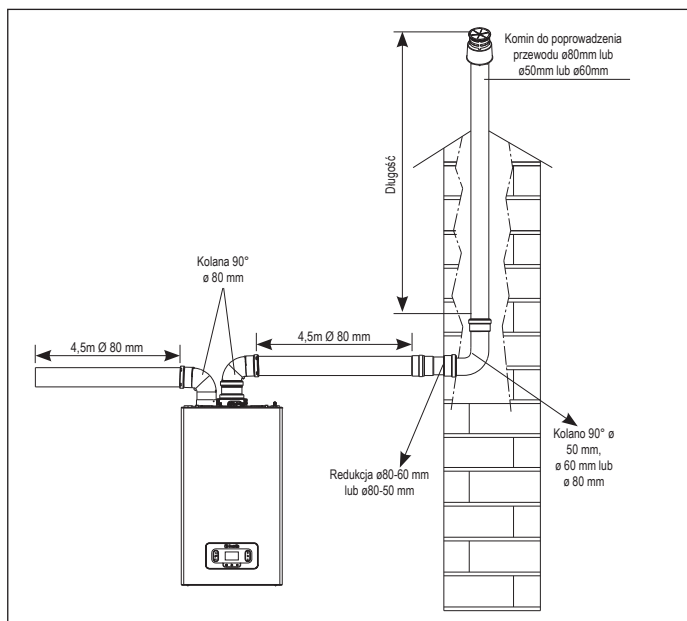

4.10 Montaż do kominu zbiorczego pracującego w nadciśnieniu

Zbiorczy kanał spalinowy to system odprowadzania spalin przeznaczony do zbierania i wydalania produktów spalania z kilku urządzeń zainstalowanych na większej liczbie pięter budynku. Zbiorcze kanały spalinowe pracujące w nadciśnieniu mogą być używane wyłącznie dla urządzeń kondensacyjnych typu C, czyli konfiguracja B53P/B23P nie jest dozwolona. Instalacja kotłów na ciśnieniowych kanałach zbiorczych jest **dozwolone tylko dla metanu**. Kocioł jest tak wymiarowany, aby działał prawidłowo do maksymalnego wewnętrznego ciśnienia kanału spalinowego nie przekraczającego 25 Pa. Sprawdź, czy liczba obrotów wentylatora jest zgodna z wartością podaną w tabeli „Dane techniczne”. Upewnij się, że przewody poboru powietrza i odprowadzania produktów spalania są szczelne.

Montaż w ciśnieniowych przewodach zbiorczych jest możliwy wyłącznie przy użyciu zestawu akcesoriów kłapy ze zintegrowanym syfonem, który należy zamontować bezpośrednio na wyjściu z kominu. rura odprowadzająca spalinę (zestaw Ø80) lub the odprowadzanie gazów spalinowych/rura powietrza ssącego (zestaw Ø80/125).

UWAGA: Stosowanie zestawu kłapy Ø80 wymaga zastosowania zestawu łączącego system podwójny Ø80 (rys. A - 2, str. 60).

Dostępne w katalogu zestawy akcesoriów kłapowych ze zintegrowanym syfonem nadają się do gromadzenia i odprowadzania kondensatu wewnątrz kotła.

OSTRZEŻENIA:

- ⚠ Wszystkie urządzenia podłączone do kanału zbiorczego muszą być tego samego typu i mieć takie same parametry spalania.
- ⚠ Liczba urządzeń podłączanych do jednego kanału zbiorczego pracującego w nadciśnieniu jest ustalana przez projektanta kanału spalinowego.

Kocioł jest zaprojektowany do podłączenia do zbiorczego kanału spalinowego o takim rozmiarze, aby działał w warunkach, w których ciśnienie statyczne zbiorczego przewodu spalinowego może przekroczyć ciśnienie statyczne przewodu zbiorczego powietrza o 25 Pa w warunkach, w których n-1 kotłów pracuje z maksymalną znamionową mocą grzewczą i 1 kocioł z minimalną mocą grzewczą dozwoloną przez sterowniki.

- ⚠ Minimalna dopuszczalna różnica ciśnień między wylotem spalin a wlotem powietrza do spalania wynosi -200 Pa (w tym - 100 Pa ciśnienia powietrza).

Dla obu typów odprowadzania spalin dostępne są dodatkowe akcesoria (kolana, przedłużenia, zakończenia, itp.), które umożliwiają uzyskanie konfiguracji odprowadzania spalin omówione w rozdziale "4.8 Odprowadzenie spalin i pobór powietrza".

- ⚠ Montaż zaworu zwrotnego (zestaw kłapy) dostępnego w katalogu jest obowiązkowy.
- ⚠ Montaż przewodów musi być tak przeprowadzony, aby uniknąć gromadzenia kondensatu, co uniemożliwiłoby prawidłowe odprowadzanie produktów spalania.
- ⚠ Należy zapewnić tabliczkę z danymi, którą należy umieścić w miejscu przyłączenia do zbiorczego kanału spalinowego. Na tabliczce należy umieścić następujące informacje:
 - zbiorczy kanał spalinowy został zwymiarowany do kotła typu C(10)3
 - maksymalne dopuszczalne masowe natężenie przepływu produktów spalania w kg/h
 - rozmiar przyłącza do kanałów zbiorczych
 - informacja dotycząca otworów wylotu powietrza i wlotu produktów spalania do zbiorczego kanału spalinowego pracującego w nadciśnieniu; te otwory muszą być zamknięte i należy sprawdzić ich szczelność, kiedy kocioł jest odłączony
 - nazwa producenta zbiorczego kanału spalinowego lub jego symbol identyfikacyjny.

- ⚠ Zapoznać się z normami obowiązującymi w zakresie odprowadzania produktów spalania i z rozporządzeniami lokalnymi.
- ⚠ Kanał spalinowy musi zostać odpowiednio wybrany na podstawie parametrów podanych poniżej.

	długość maksymalna	długość minimalna	JM
ø 80+80	4,5 + 4,5	0,5	m
ø 80/125	4,5	0,5	m

- ⚠ Przed wykonaniem jakiegokolwiek czynności odłączyć zasilanie elektryczne od urządzenia.
- ⚠ Przed montażem nasmarować uszczelki niekorozyjną wazeliną techniczną.
- ⚠ Przewód odprowadzania spalin musi być nachylony, w przypadku przewodu poziomego, o 3° w kierunku kotła.
- ⚠ Liczba oraz parametry urządzeń podłączonych do kanału spalinowego muszą być odpowiednie do rzeczywistych parametrów kanału spalinowego.
- ⚠ Zakończenie kanału zbiorczego musi generować ciąg.
- ⚠ Kondensat może służyć do wnętrza kotła.
- ⚠ Maksymalna wartość dopuszczalnej recyrkulacji przy wietrze wynosi 10%.
- ⚠ Maksymalna dopuszczalna różnica ciśnień (25 Pa) między wejściem produktów spalania a wylotem powietrza zbiorczego kanału spalinowego nie może być przekroczona, kiedy n-1 kotłów pracuje z maksymalną znamionową mocą grzewczą i 1 kocioł pracuje z minimalną mocą grzewczą dozwoloną przez sterowniki.
- ⚠ Zbiorczy kanał spalinowy musi być odpowiedni dla nadciśnienia przynajmniej 200 Pa.
- ⚠ Zbiorczy kanał spalinowy nie musi być wyposażony w ochronę przeciwwiatrową.

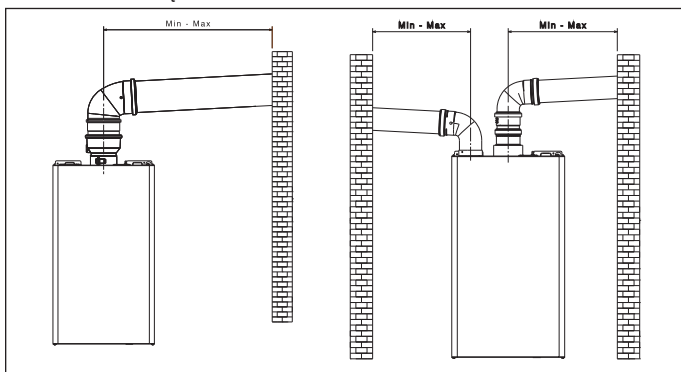

Następnie można zamontować kolana i przedłużenia dostępne jako akcesoria, w zależności od żądanego rodzaju instalacji.

Maksymalne dopuszczalne długości przewodu spalinowego i przewodu poboru powietrza podano w rozdziale "4.8 Odprowadzenie spalin i pobór powietrza".

W przypadku instalacji C(10)3, należy podać liczbę obrotów wentylatora (rpm) na etykiecie umieszczonej obok tabliczki znamionowej.

4.11 Napełnianie instalacji grzewczej i odpowietrzanie

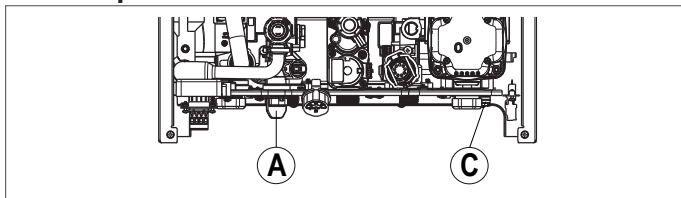

UWAGA: czynności napełniania instalacji muszą być wykonywane przy użyciu zaworu napełniania (A). Należy wcześniej upewnić się, że kocioł jest podłączony do zasilania elektrycznego.

UWAGA: zawsze, gdy kocioł jest zasilany elektrycznie, **automatyczny cykl odpowietrzania** jest przeprowadzane.

UWAGA: obecność alarmu wodnego (A40, A41 o A42) nie pozwala na przeprowadzenie cyklu odpowietrzania.

Można przystąpić do napełniania obiegu grzewczego w następujący sposób:

- otworzyć zawór napełniania (A), obracając go w kierunku przeciwnym do ruchu wskazówek zegara
- sprawdź, czy wartość ciśnienia osiąga 1-1,5 bar za pomocą areometru umieszczonego pod wspornikiem
- zamknąć kurek napełniania (A).

UWAGA: jeśli ciśnienie sieci jest niższe niż 1 bar, zostawić otwarty zawór napełniania (A) podczas cyklu odpowietrzania i zamknąć go po zakończeniu operacji.

Aby **uruchomić** cykl odpowietrzania:

- odłączyć zasilanie elektryczne na kilka sekund
- przywrócić zasilanie, zostawiając kocioł w stanie OFF
- sprawdzić, czy zawór gazu jest zamknięty.

Pod **koniec** cyklu, jeśli ciśnienie w obiegu zostanie zmniejszone, ponownie użyć zaworu napełniania (A), aby przywrócić zalecaną wartość ciśnienia (1-1,5 bar).

Po cyklu odpowietrzania kocioł jest gotowy.

- Usunąć ewentualne powietrze znajdujące się w instalacji domowej (grzejniki, zawory strefowe itp.) za pomocą odpowiednich zaworów odpowietrzających.
- Ponownie sprawdzić prawidłowe ciśnienie występujące w instalacji (idealne 1-1,5 bar) i ewentualnie przywrócić właściwą wartość.
- Jeśli podczas pracy nadal występuje powietrze, należy powtórzyć cykl odpowietrzania.
- Po zakończeniu czynności otworzyć zawór gazu i włączyć kocioł.

W tym momencie można zrealizować dowolne żądanie ciepła.

4.12 Opróżnianie instalacji grzewczej kotła

Przed opróżnianiem należy wyłączyć kocioł i wyłączyć zasilanie elektryczne, ustawiając wyłącznik główny systemu w położeniu „OFF”.

- Zamknąć zawory instalacji grzewczej (jeśli są).
- Podłączyć rurę do kurka spustowego instalacji (C), a następnie ręcznie obrócić ją w kierunku przeciwnym do ruchu wskazówek zegara, aby umożliwić wypływ wody.

UWAGA: zadziałać na zaworze spustowym instalacji za pomocą klucza 13

- Po zakończeniu czynności wyjąć przewód z zaworu spustowego instalacji (C) i ponownie zamknąć zawór.

4.13 Opróżnianie obiegu c.w.u kotła

Za każdym razem, kiedy występuje możliwość zamarzania, należy opróżnić obieg c.w.u., wykonując następujące czynności:

- zakręcić główny zawór zasilający wody
- otworzyć wszystkie zawory czerpalne ciepłej i zimnej wody
- opróżnić najniżej położone punkty instalacji.

5 URUCHOMIENIE KOTŁA

5.1 Kontrola wstępna

Pierwsze uruchomienie wykonywane jest przez Autoryzowanego Instalatora lub Autoryzowanego Serwisanta. Przed uruchomieniem kotła należy sprawdzić:

- czy parametry sieci zasilających (elektrycznej, wodociągowej i gazowej) są zgodne z danymi znajdującymi się na tabliczce znamionowej urządzenia
- czy przewody wylotowe spalin i dolotowe powietrza zasilającego pracują poprawnie
- czy zostały zagwarantowane warunki do przeprowadzenia czynności konserwacyjnych w przypadku, gdy kocioł został umieszczony wewnątrz mebli lub pomiędzy nimi
- czy system zasilania gazem jest szczelny
- czy natężenie przepływu gazu odpowiada wymaganiom kotła
- czy system zasilania gazem posiada odpowiednią wydajność i jest wyposażony we wszystkie urządzenia zabezpieczające i sterujące wymagane obowiązującymi przepisami
- czy pompa obiegowa obraca się swobodnie i nie została zablokowana przez złoży lub inne zanieczyszczenia odkładające się w dłuższych okresach braku aktywności
- czy syfon jest całkowicie napełniony wodą, w przeciwnym razie należy napełnić go (patrz rozdział "5.2 Pierwsze uruchomienie").

5.2 Pierwsze uruchomienie

Przy pierwszym uruchomieniu, w przypadku dłuższego nieużywania oraz w przypadku prac konserwacyjnych, przed uruchomieniem urządzenia należy koniecznie postępować zgodnie z opisem w poniższych paragrafach. Przy pierwszym uruchomieniu zaleca się również wykonanie procedury kalibracji (GAC), aby kocioł osiągnął optymalną wydajność. Jeżeli zabieg nie zostanie wykonany, przez 60 sekund co 10 minut na wyświetlaczu pojawi się "CFG" (z P105 = 1 przewijanie --> GAC):

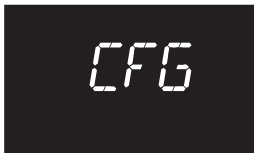

5.2.1 Napełnianie syfonu kondensatu

Napełnij syfon zbierający kondensat wlewając do kotła około 1 litra wody gniazda analizatora spalin i sprawdź czy:

- woda opuszczająca kocioł rurą odprowadzającą wypływa prawidłowo
- uszczelkę na przewodzie przyłączeniowym odprowadzania kondensatu. Prawidłowe działanie obiegu odprowadzającego kondensat (syfon i rury) wymaga, aby poziom kondensatu nie przekraczał poziomu maksymalnego (max).

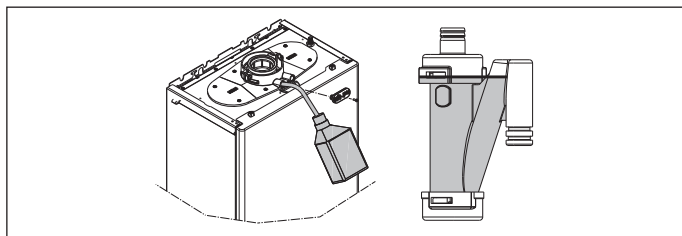

5.3 Cykl odpowietrzania

Włącz główny wyłącznik systemu.

Po każdym włączeniu kotła wykonywany jest 4-minutowy cykl odpowietrzania. Wyświetlacz pokazuje (z P105 = 1 przewijanie --> WENTYLLOWANIE W TOKU):

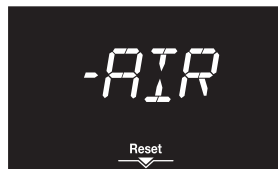

Aby przerwać cykl odpowietrzania, naciśnij

Kiedy trwa cykl odpowietrzania, wszystkie żądania ciepła są blokowane z wyjątkiem żądania c.w.u., jeśli kocioł nie jest w stanie OFF.

Cykl odpowietrzania może zostać przerwany, jeśli kocioł nie jest w stanie OFF, przez żądanie grzania c.w.u.

5.4 Procedura ręcznej kalibracji (GAC)

Procedura GAC, przydatna do kalibracji zaworu gazowego i układu kontroli spalania, jest obowiązkowa w przypadku: konwersji gazu - wymiany zaworu gazowego - wymiany płytki - wymiany wentylatora - czyszczenia głównego wymiennika ciepła i/lub palnika - wymiany elektrody detekcji płomienia (jonizacja) - modyfikacja rur powietrznych/spalinowych - czyszczenie przenośnika, czyszczenie wentylatora, czyszczenie filtra wentylatora mieszalnika, wymiana wymiennika, wymiana wymiennika i zespołu przenośnika.

Procedurę GAC należy również przeprowadzić przy pierwszym uruchomieniu. Jeżeli ta procedura nie zostanie przeprowadzona w wymaganym czasie, kocioł będzie nadal bezpieczny i może przetwarzać sygnały sterujące pracą palnika, jednak może mieć ograniczoną wydajność.

Zabieg należy wykonać przy zamkniętej obudowie.

Każde powtórzenie GAC, które nie zostało zakończone pomyślnie, powoduje, że system znajduje się w stanie „GAC nieukończony”.

System naprzemiennie (z wyjątkiem sygnalizacji ALARMÓW, INFORMACJI i PROGRAMOWANIA) wyświetla normalny wyświetlacz ze słowem "CFG" (z P105 = 1 przewijanie --> GAC), jako przypomnienie, że GAC jest wymagany i dlatego kocioł może mieć ograniczenia w działaniu.

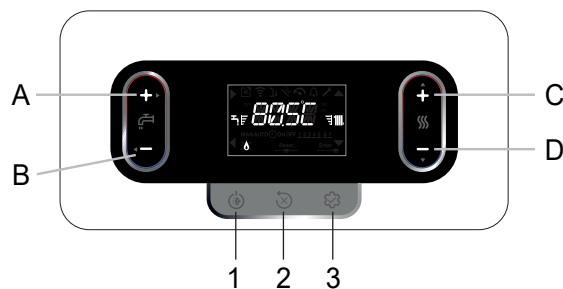

- Włącz kocioł elektrycznie i poczekaj, aż uruchomi się cykl odpowietrzania (patrz paragraf "5.3 Cykl odpowietrzania").
- Jeśli jest ustawiony na OFF, ustaw tryb LATO klawiszem 1.
- Generuje żądanie CWU o wartości co najmniej 5 litrów na minutę. Chociaż nie ma żadnych ograniczeń ze strony systemu, z wyjątkiem tych przewidzianych przez nadzór ALARMY, zaleca się jednak wykonanie GAC przy temperaturze wody powrotnej z kotła poniżej 15°C lub w każdym przypadku przy temperaturze zgodnej z natężeniem przepływu wody instalacyjnej w kierunku kotła.
- Poczekaj, aż na wyświetlaczu pojawi się symbol płomienia.

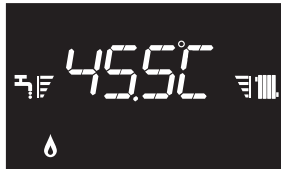

- Uzyskać dostęp do parametry (patrz procedura wskazana w rozdziale 10 "Ustawianie hasła, dostęp i modyfikacja parametrów").
- Wybrać menu **P2** klawiszami **C** lub **D** i zatwierdzić klawiszem **A**.
- Wybrać parametr **P206** klawiszami **C** lub **D** i potwierdzić klawiszem **A**. Uwaga: parametr nie jest dostępny w przypadku braku zapotrzebowania na ciepło.
- Ustaw **P206** = 1 za pomocą klucza **C** aby aktywować GAC funkcjonować.



Na wyświetlaczu miga GAC i rozpoczyna się faza oczekiwania trwająca około 1 minuty, po której rozpoczyna się kalibracja. W tej fazie miga słowo „GAC”, naprzemiennie z prędkością wentylatora, przez około 2-5 minut.



Na tym etapie nie można naciskać żadnego klawisza aż do pojawienia się słowa "END" pojawi się (z **P105** = 1 przewijanie --> FUNKCJA STOP W TOKU), co oznacza, że procedura została pomyślnie zakończona.



Jeśli procedura GAC nie postępuje, a po potwierdzeniu na wyświetlaczu nadal widnieje wartość 1 (procedura nie pokazuje komunikatu GAC), bardzo prawdopodobne jest, że system elektroniczny przeprowadza kontrolę spalania. W takim przypadku należy odczekać kilka minut i sprawdzić, czy system kontynuuje działanie automatycznie. Jeśli sytuacja się nie zmienia, należy ewentualnie wyłączyć kocioł (POWER OFF) i ponownie uruchomić procedurę GAC zgodnie z instrukcją.



Po zakończeniu funkcji parametr automatycznie powraca do 0.



Jeżeli procedura GAC nie zostanie zakończona, system umożliwi wykonanie ponownej próby GAC, co zostanie zasygnalizowane na wyświetlaczu komunikatem „RTY”, a następnie będzie kontynuowane poprzez naciśnięcie klawisza **B**.



UWAGA: Jeżeli nie jest możliwe odprowadzenie ciepła w układzie CWU, możliwe jest, w przypadku systemów wysokotemperaturowych, przeprowadzenie GAC na żądanie ogrzewania, ustawiając wartość zadaną wody grzewczej na 80,5°C lub nawet wyższą, aktywując analiza spalania a następnie przy włączonym płomieniu uruchomić GAC.

Po zakończeniu procedury naciśnij klawisz **B** 3 razy, aby powrócić do ekranu głównego.

Niewykonanie tej procedury, gdy jest ona obowiązkowa, może spowodować ograniczenie działania i możliwość wystąpienia nieprawidłowych sygnałów sterujących spalaniem.

Jeśli w trakcie procedury wystąpi usterka lub żądanie ciepła zostanie przerwane, procedura zostanie przedwcześnie zakończona poprzez wyświetlenie statusu usterki lub automatyczny powrót do ekranu głównego. W takim przypadku procedurę należy powtórzyć.

5.5 Ustawianie regulacji pogodowej

Termoregulacja jest dostępna wyłącznie przy podłączonej sondzie zewnętrznej i jest aktywna tylko dla funkcji OGRZEWANIE.

Regulację pogodową można aktywować poprzez wykonanie następujących czynności:

- uzyskać dostęp do parametru **P4** → **P418** = 1.

Przy **P418** = 0 lub odłączonej sondzie zewnętrznej kocioł **pracuje ze stałą wartością**.

Wartość temperatury odczytana przez sondę zewnętrzną jest wyświetlana w "6.3 Menu INFO" w pozycji I009.

Algorytm termoregulacji nie będzie bezpośrednio wykorzystywał zmierzonej wartości temperatury zewnętrznej, ale obliczoną wartość temperatury zewnętrznej, która uwzględnia izolację budynku: w dobrze ocieplonych budynkach zmiany temperatury zewnętrznej wpływają na temperaturę w pomieszczeniu w mniejszym stopniu, niż w budynkach słabiej izolowanych. Wartość tę można zobaczyć w menu INFO w pozycji I010.

ŻĄDANIE Z PROGRAMOWALNEGO TERMOSTATU OT

W tym przypadku temperatura zasilania jest obliczana przez termostat programowalny na podstawie wartości temperatury zewnętrznej i różnicy między temperaturą w pomieszczeniu a wymaganą temperaturą w pomieszczeniu.

ŻĄDANIE Z TERMOSTATU POKOJOWEGO

W tym przypadku temperatura zasilania jest obliczana przez termostat na podstawie wartości temperatury zewnętrznej, aby uzyskać wartość temperatury w pomieszczeniu wynoszącą 20°C (temperatura odniesienia w pomieszczeniu).

Istnieją 2 parametry, które przyczyniają się do obliczenia nastawy zasilania:

- nachylenie krzywej kompensacji (KT) - edytowalne przez Autoryzowanego Instalatora/ Autoryzowanego Serwisanta
- offset temperatury odniesienia w pomieszczeniu - edytowalne przez użytkownika.

TYP BUDYNKU (parametr P433)

Wskazuje częstotliwość, z jaką aktualizowana jest wartość temperatury zewnętrznej obliczona dla termoregulacji, dla słabo ocieplonych budynków zostanie zastosowana niska wartość tego parametru.

REAKTYWNOŚĆ SONDY ZEWNĘTRZNEJ (parametr P434)

Wskazuje prędkość, z jaką zmiany zmierzonej wartości temperatury zewnętrznej wpływają na obliczoną wartość temperatury zewnętrznej dla termoregulacji, niska wartość tego parametru wskazuje na wysokie prędkości.

Wybór krzywej termoregulacji (parametr P419)

Krzywa termoregulacji ogrzewania przewiduje utrzymanie temperatury teoretycznej 20°C w pomieszczeniu dla temperatur zewnętrznych w zakresie od +20°C do -20°C. Wybór krzywej zależy od minimalnej projektowej temperatury zewnętrznej (a tym samym od położenia geograficznego) oraz od projektowej temperatury zasilania (czyli od rodzaju instalacji). Musi ona zostać dokładnie obliczona przez instalatora, zgodnie z następującym wzorem:

$$KT = \frac{T_{\text{projektowa zasilania}} - T_{\text{shift}}}{20 - T_{\text{zewnątrzna projektowa min.}}}$$

Tshift = 30°C instalacje standardowe

25°C instalacje podłogowe

Jeśli obliczenia dadzą wartość pośrednią między dwiema krzywymi, zaleca się wybranie krzywej termoregulacji najbliższej uzyskanej wartości.

Przykład: jeśli wartość uzyskana z obliczeń wynosi 1,3, znajduje się ona między krzywą 1 a krzywą 1,5. W tym przypadku należy wybrać najbliższą krzywą, czyli 1,5. Ustawiane wartości KT są następujące:

- instalacja standardowa: 1.0÷3.0
- instalacja podłogowa 0.2÷0.8.

Przy pomocy parametru P419 można ustawić wybraną krzywą termoregulacji:

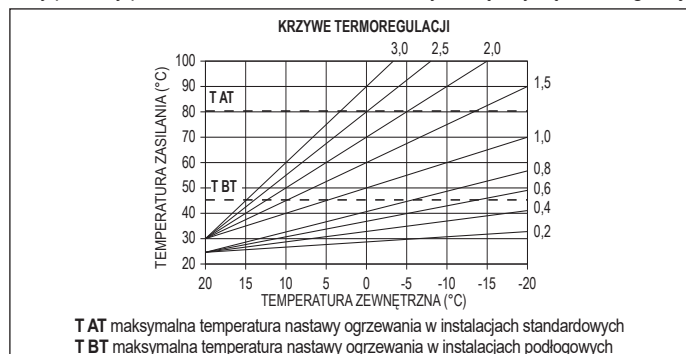

Kompensacja temperatury odniesienia w pomieszczeniu

Użytkownik może także pośrednio wpływać na wartość nastawy OGRZEWANIA, korzystając z możliwości kompensacji wartości temperatury odniesienia (20°C), może modyfikować ją w zakresie -5÷+5. Aby skorzystać z tej funkcji należy zapoznać się z Aby skorzystać z tej funkcji należy "8.4 Regulacja temperatury c.o. z sondą zewnętrzną".

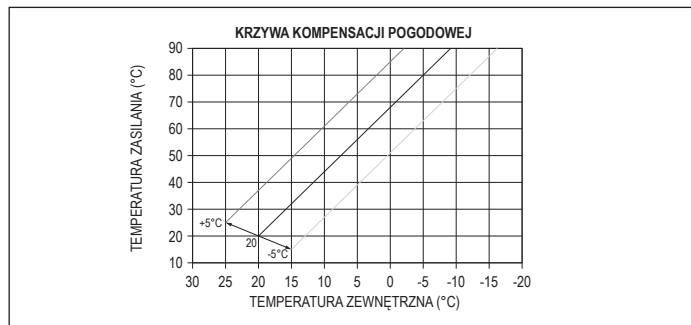

KOMPENSACJA NOCNA (parametr P420)

Jeśli na wejściu TERMOSTATU POKOJOWEGO podłączono programator godzinowy, to można aktywować kompensację nocną.

- należy ustawić parametr P420 = 1.

W tym przypadku, kiedy STYK jest ZWARTY, żądanie ciepła jest realizowane przez sondę zasilania, na podstawie temperatury zewnętrznej, aby uzyskać znamionową temperaturę w pomieszczeniu w funkcji DZIEŃ (20°C). ROZWARCIE STYKU nie powoduje wyłączenia, ale redukcję (przesunięcie równoległe) krzywej klimatycznej w funkcji NOC (16°C).

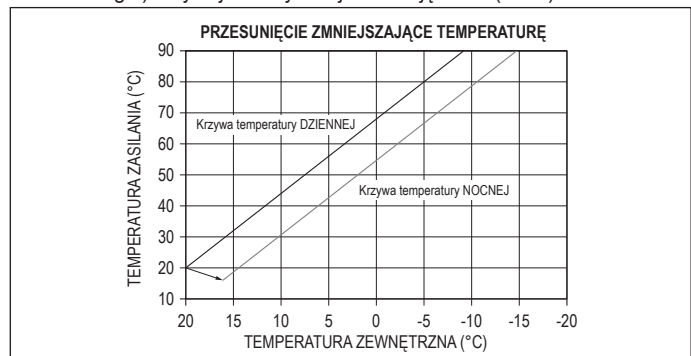

Użytkownik może także pośrednio wpływać na wartość nastawy OGRZEWANIA, ponownie ustawiając dla wartości temperatury odniesienia DZIEŃ (20°C) zamiast NOC (16°C), którą może zmieniać w zakresie [-5 ÷ +5]. KOMPENSACJA NOCNA nie jest dostępna, jeśli podłączony jest programator do złącza OT+.

W celu skorygowania temperatury zasilania c.o. należy zapoznać się z rozdziałem "8.3 Nastawa temperatury zasilania c.o."

5.6 Funkcja „Komfort c.w.u.”

Kocioł pierwotnie zawiera FUNKCJE "KOMFORT C.W.U.", które jednak w połączeniu z ZESTAW ZASOBNIKA, lepiej, aby nie były włączone, ponieważ ZBIORNIKI ZESTAW ZASOBNIKA spełniają te cele.

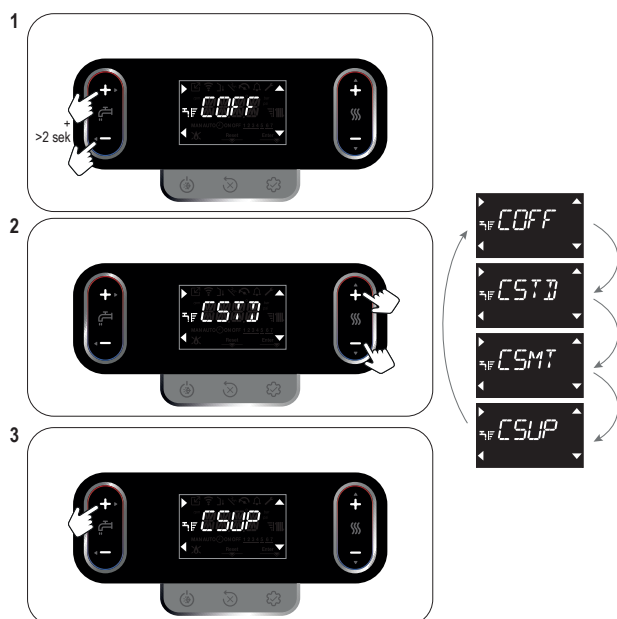

Funkcja	Przewijany komunikat
COFF	KOMFORT WYL
CSTD	KOMFORT STANDARDOWY
CSMT	KOMFORT TOUCH&GO
CSUP	KOMFORTOWE PODGRZEWANIE INTELIGENTNE

CSTD (funkcja KOMFORT STANDARDOWY)

Po ustawieniu CSTD uruchamia się funkcję wstępnego podgrzewu c.w.u. Funkcja ta umożliwia utrzymanie ciepłej wody w wymienniku c.w.u. w celu skrócenia czasu oczekiwania podczas poboru. Gdy funkcja podgrzewania jest włączona, na wyświetlaczu pojawia się PRH (z P105 = 1 przewijanie --> FUNKCJA WST PODGRZ W TOKU). W celu wyłączenia funkcji podgrzewania, ustaw COFF.

Funkcja nie jest aktywna, kiedy kocioł jest w stanie OFF.

CSMT (funkcja KOMFORT TOUCH&GO)

Aby funkcja WSTĘPNEGO PODGRZEWU C.W.U. nie była zawsze aktywna, w przypadku natychmiastowego zapotrzebowania na ciepłą wodę można wstępnie podgrzać wodę użytkową na kilka chwil przed jej poborem. Ustaw CSMT, aby aktywować funkcję Touch&Go. Funkcja ta umożliwia, poprzez otwarcie i zamknięcie zaworu, włączenie chwilowego wstępnego podgrzewu, które przygotowuje ciepłą wodę tylko dla tego poboru. Po włączeniu funkcji Touch&Go na wyświetlaczu pojawia się T-G (z P105 = 1 przewijanie --> FUNKCJA TOUCH&GO W TOKU).

CSUP (funkcja KOMFORTOWE PODGRZEWANIE INTELIGENTNE)

Kiedy funkcja jest aktywna, dodatkowa cyrkulacja dla zakończenia ogrzewania jest realizowana przy zaworze trójdrogowym ustawionym w tryb c.w.u., aż zostanie spełniony jeden z poniższych warunków:

- ΔT (sonda zasilania - powrotu) < 2 °C
- Czas trwania dodatkowej cyrkulacji > 20 sek
- Temperatura powrotu > 65 °C.

Po włączeniu funkcji na wyświetlaczu pojawia się PRHS (z P105 = 1 przewijanie --> AKTYWNE INTELIGENTNE PODGRZEWANIE).

5.7 Funkcje specjalne c.w.u.

Kocioł pierwotnie zawiera FUNKCJE "KOMFORT C.W.U.", które jednak w połączeniu z ZESTAW ZASOBNIKA, lepiej, aby nie były włączone, ponieważ ZBIORNIKI ZESTAW ZASOBNIKA spełniają te cele.

Parametr P511 umożliwia włączenie funkcji specjalnych podczas fazy modulacji w trybie c.w.u. Funkcje te zwiększają osiągi kotła w szczególnie trudnych warunkach pracy (np. bardzo wysoka temperatura wody na wejściu, bardzo niska wartość natężenia przepływu, użytkowanie w kombinacji z zasobnikami solarnymi).

0	Żadna funkcja specjalna nie jest aktywna (wartość domyślna)
1	Wprowadzenie opóźnienia uruchomienia stabilizatora przepływu/przepływomierza (patrz parametr P510 - SERWIS)
2	W przypadku wyłączenia z powodu zbyt wysokiej temperatury w instalacji c.w.u. (przy trwającym poborze wody), prędkość wentylatora jest utrzymywana na poziomie prędkości minimalnej (MIN), aby skrócić czas oczekiwania na ponowne uruchomienie
3	Termostaty c.w.u. bezwzględne
4	Funkcja c.w.u. smart zapobiegania wahanom temperatury c.w.u.
5	Wszystkie cztery poprzednie funkcje aktywne

Funkcja OPÓŹNIENIE C.W.U. (1)

Aktywuj tę funkcję, aby włączyć opóźnienie, równe ustawionej wartości parametru P510, przy włączaniu pompy i wentylatora po otrzymaniu żądania c.w.u.

Funkcja WENTYLATOR SMART (2)

Po włączeniu tej funkcji wentylator jest utrzymywany na poziomie prędkości minimalnej (MIN) i nie jest wyłączany w przypadku wyłączenia palnika z powodu za wysokiej temperatury w instalacji c.w.u. (przy wciąż występującym żądaniu).

Funkcja TERMOSTATY BEZWZGLĘDNE (3)

Po włączeniu tej funkcji termostaty c.w.u. ON/OFF palnika przechodzą z wartości względnej na wartość bezwzględną.

Funkcja ZAPOBIEGANIA TAKTOWANIU (4)

Po włączeniu tej funkcji kocioł konfiguruje się automatycznie na TERMOSTATY BEZWZGLĘDNE w przypadku wyłączenia palnika z powodu zbyt wysokiej temperatury w instalacji c.w.u. (przy trwającym poborze wody). Kiedy palnik jest wyłączony, prędkość wentylatora jest utrzymywana na poziomie wartości minimalnej. Termostaty stają się ponownie „skorelowane” po zakończeniu poboru wody.

5.8 Funkcja wygrzewu jastrychu

W przypadku instalacji niskotemperaturowej kocioł posiada funkcję „podgrzewacza jastrychu”, którą można włączyć w następujący sposób:

- wyłączyć kocioł naciskając przycisk (funkcja dostępna tylko w tym stanie pracy)

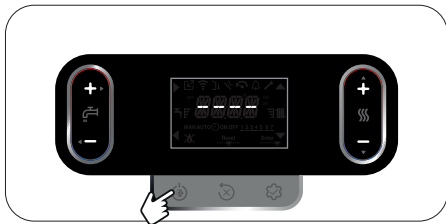

- dostęp do parametrów technicznych → P4 → P409 = 1 → potwierdzić; wyświetlacz pokazuje (z P105 = 1 przewijanie --> FUNKCJA WYGRZ JASTR W TOKU):



Funkcja podgrzewacza jastrychu trwa 168 godzin (7 dni), podczas których w strefach skonfigurowanych jako niska temperatura symulowane jest zapotrzebowanie na ogrzewanie przy początkowej temperaturze wylotu strefy wynoszącej 20°C, następnie zwiększanej zgodnie z poniższą tabelą. Według Wychodząc z menu INFO z ekranu głównego interfejsu, możliwe jest wyświetlenie wartości I001, odnoszącej się do ilości godzin, które upłynęły od włączenia funkcji. Po włączeniu funkcja przyjmuje maksymalny priorytet; w przypadku zaniku i przywrócenia zasilania elektrycznego, funkcja jest wznowiana od momentu, w którym została przerwana. Można wyłączyć funkcję wygrzewu jastrychu, ustawiając kocioł w stan inny niż OFF lub wybierając P409 = 0 z menu P4.

DZIEŃ	GODZINA	TEMPERATURA
1	0	20°C
	6	22°C
	12	24°C
2	18	26°C
	0	28°C
	12	30°C
3	0	32°C
	4	35°C
5	0	35°C
	6	30°C
7	0	25°C

Uwaga: Wartości temperatury i wzrostu mogą być ustawiane na różne wartości wyłącznie przez wykwalifikowany personel i tylko wtedy, gdy jest to absolutnie konieczne. Producent nie ponosi odpowiedzialności za nieprawidłowe ustawienie parametrów.

W menu INFO, w linii I001 można wyświetlić liczbę godzin, które upłynęły od uruchomienia funkcji.

5.9 Czynności podczas pierwszego uruchomienia i po nim

Po uruchomieniu należy sprawdzić, czy kocioł prawidłowo przeprowadza procedury rozruchu i późniejszego wyłączenia.

- Sprawdź działanie ciepłej wody użytkowej otwierając kran z ciepłą wodą w trybie LATO lub ZIMA.
- Sprawdź całkowite zatrzymanie kotła poprzez wyłączenie głównego wyłącznika instalacji.
- Po kilku minutach ciągłej pracy, którą można uzyskać ustawiając główny wyłącznik instalacji w pozycji „on”, ustawiając przełącznik trybu pracy kotła na Lato i przy otwartym urządzeniu ciepłej wody użytkowej, spoiwa i odpady produkcyjne odparują; dopiero później będzie można kontrolować spalanie.

5.10 Analiza spalania

Kontrole regulacji wartości CO2 względem parametrów odniesienia wskazanych w poniższych tabelach należy przeprowadzać przy zamkniętej obudowie.

Aby przeprowadzić analiza spalania, postępować w następujący sposób:

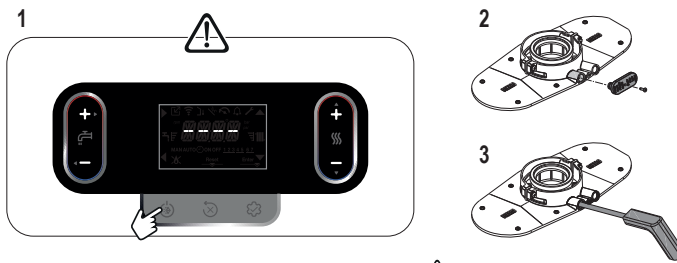

Sonda do analizy spalin musi być włożona do oporu.

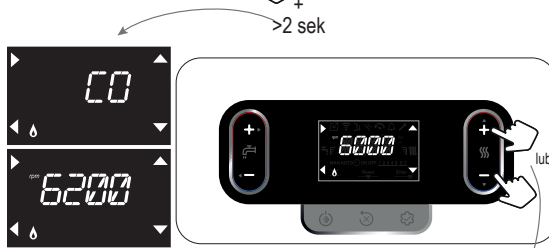

z P105 = 1 przewijanie --> ANALIZA SPALIN W TOKU



- Na wyświetlaczu przez 10 sekund będą pojawiać się zdefiniowane obroty wraz z ikoną obrotów.
- Ustawiając wartość maksymalną, kocioł będzie pracował z maksymalną mocą; po ustawieniu wartości minimalnej kocioł będzie pracował z mocą minimalną.



- Sprawdź na analizatorze, czy wartości CO2 maks. i min stosować się do poniższych tabel.

CO2* max		METAN (G20)	G2.350	G27	GAZ PŁYNNY (G31)	
	25B	8,8	8,8	8,8	10,0	%
	35B	8,8	8,8	8,8	9,9	%

(*) CO2 tolerancja = ±1%

CO2* min		METAN (G20)	G2.350	G27	GAZ PŁYNNY (G31)	
	25B	8,8	8,8	8,8	10,0	%
	35B	8,8	8,8	8,8	10,0	%

(*) CO2 tolerancja = ±1%

- Sprawdź, czy wartości O2 (maks., nominalna i min.) odnoszące się do mieszaniny zawierającej 20% wodoru są zgodne z poniższym.

Wartość O2 w odniesieniu do 20% mieszaniny wodoru	Qmax		25B	35B	
		max	2,4	2,4	
	nominalny	%	4,3	4,3	
	min	%	6,2	6,2	
	Qmin	max	%	2,4	2,4
		nominalny	%	4,3	4,3
min	%	6,2	6,2		

- ANALIZA SPALANIA trwa maksymalnie 15 minut; w każdym przypadku możesz zakończyć procedurę wcześniej, naciskając **B**.
- Jeżeli system pracuje w niskiej temperaturze, jest pod napięciem, bez zaworów mieszających i termostatycznych ANALIZA SPALANIA należy przeprowadzić w trybie żądania CWU.

- ⚠ ANALIZA SPALANIA zostaje zakończona przedwcześnie, jeżeli:
 - temperatura dostawy przekracza 95°C; zapali się ponownie, gdy temperatura spadnie poniżej 75°C
 - płomień nie zostanie wykryty, co powoduje alarm
 - w przypadku alarmu.

- ⚠ Po podłączeniu urządzenia OT+ nie można włączyć funkcji kontroli spalania. Aby przeprowadzić analizę gazów spalinowych, należy ustawić wartość parametru P803 na 0. Pamiętaj o zresetowaniu wartości parametru, aby ponownie aktywować połączenie OT+ po zakończeniu analizy gazów spalinowych.

Kiedy kontrola się zakończy:

- wyjście z funkcji poprzez naciśnięcie klawisza **B**
- wyjąć sondę analizatora i zamknąć wylot analizy spalania odpowiednimi zatyczkami i śrubą
- umieścić adapter sondy analitycznej (dostarczony z kotłem) w torbie z dokumentacją
- ustawić kocioł na wymagany tryb pracy w zależności od pory roku
- regulować żądane wartości temperatury w zależności od potrzeb.

5.11 Regulacje

Kocioł został już wyregulowany przez producenta podczas produkcji. Jeżeli jednak zaistnieje konieczność ponownego przeprowadzenia regulacji (np. po konserwacji nadzwyczajnej, po wymianie zaworu gazowego, po przemianie gazowej lub po wymianie płytki) należy postępować zgodnie z procedurami opisanymi poniżej.

Regulacje maksymalnej i minimalnej mocy oraz maksymalnego ogrzewania mogą być wykonywane wyłącznie przez wykwalifikowany personel:

P306	minimalna prędkość wentylatora
P307	maksymalna prędkość wentylatora
P309	maksymalna prędkość wentylatora ogrzewania

- zasilic kocioł
- dostęp do parametrów technicznych → **P3** → potwierdź → wybierz odpowiedni parametr → potwierdź
- ustawić żądane wartości za pomocą klawiszy **C** i/lub **D**, odnosząc się do to poniższe tabele
- Sprawdź czy P309=P310.

- ⚠ Maksymalna używana prędkość wentylatora ogrzewania będzie ustawiona w parametrze P310.

tabela 1					
MAKS. LICZBA OBROTÓW WENTYLATORA	METAN (G20)	G2.350	G27	GAZ PŁYNNY (G31)	
25B c.o. - c.w.u.	6.300 - 7.900	6.600 - 7.900	6.600 - 8.100	6.100 - 7.600	obr./min
35B c.o. - c.w.u.	7.400 - 8.600	7.600 - 8.700	7.800 - 8.900	7.100 - 8.200	

tabela 2					
MIN. LICZBA OBROTÓW WENTYLATORA	METAN (G20)	G2.350	G27	GAZ PŁYNNY (G31)	
25B	1.200	1.200	1.200	1.250	obr./min
35B	1.300	1.200	1.200	1.250	

5.12 Konwersja gazu

Kocioł przystosowany jest do pracy na metanie (G20) zgodnie z etykietą produktu. Istnieje możliwość przestawienia kotła na gaz płynny (G31) poprzez parametr P201.

- ⚠ Przejście z gazu rodzinnego na inny gaz rodzinny można łatwo przeprowadzić także po zainstalowaniu kotła.

- ⚠ Czynność ta musi być wykonywana przez profesjonalnie wykwalifikowany personel.

- Uzyskaj dostęp do parametrów technicznych → **P2** → P201 → potwierdź.
- Użyj przycisku **C** lub **D** aby wybrać żądaną opcję:
 - P201 = 1 (METAN)
 - P201 = 2 (PROPAN)
 - P201 = 3 (G2.350-G27)
 - P201 = 4

- ⚠ Zmianę parametrów potwierdzić klawiszem **ENTER**, następnie wyłączyć zasilanie kotła, przez co najmniej 10 sekund.

Po zmianie parametru GAS należy przeprowadzić nową procedurę „GAC” (patrz rozdz. 5.4). Sprawdź, czy obroty wentylatora odpowiadają wartościom podanym w tabelach 1 i 2, par. "5.11 Regulacje".

5.13 Sprawdzenie ciśnienia zasilania gazem

Aby sprawdzić ciśnienie zasilania gazem:

- zamknij zawór odcinający gaz na wejściu do kotła
- poluzuj śrubę króćca pomiarowego przed zaworem gazowym i podłącz wężyk do manometru
- otwórz zawór odcinający gaz na wejściu do kotła
- aktywuj funkcję ANALIZA SPALANIA
- prawidłowa wartość ciśnienia dla każdego rodzaju gazu znajduje się w tabeli „Dane techniczne”
- po zakończeniu sprawdzania zakończ funkcję ANALIZA SPALANIA
- zamknij zawór odcinający gaz na wejściu do kotła
- odłącz wężyk od manometru i dokładnie dokręć śrubę króćca pomiarowego przed zaworem gazowym
- otwórz zawór odcinający gaz na wejściu do kotła.

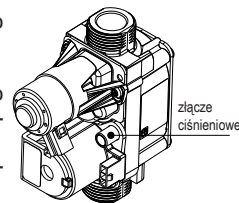

- ⚠ Niedokręcenie śruby króćca pomiarowego może spowodować wyciek gazu palnego.

- ⚠ Po każdej interwencji w obwodzie gazowym lub powietrzno-gazowym należy przeprowadzić próbę szczelności.

5.14 Range rated

Kocioł można dostosować do zapotrzebowania na ciepło instalacji i można ustawić maksymalne natężenie przepływu do pracy w trybie c.o. samego kotła:

- włączyć zasilanie kotła
- uzyskać dostęp do menu parametrów technicznych kotła, jak wskazano w punkcie "10 Ustawianie hasła, dostęp i modyfikacja parametrów"
- wybrać menu **P3** i potwierdzić wybór klawiszem, na wyświetlaczu pojawi się przewijany komunikat P3.10; należy przejść do podmenu
- za pomocą klawiszy i należy ustawić maksymalną żądaną wartość ogrzewania (obr./min), a wybór potwierdzić klawiszem OK



Zapisać nową wartość w tabeli umieszczonej na okładce tylnej niniejszej instrukcji. Podczas kolejnych kontroli i regulacji odnosić się do ustawionej wartości.

- ⚠ Kalibracja nie powoduje włączenia kotła.

Kocioł jest dostarczany z nastawami przedstawionymi w tabeli danych technicznych, jednak w oparciu o wymagania instalacji lub lokalne przepisy dotyczące limitów emisji spalin można regulować tę wartość, korzystając z poniższych wykresów.



5.15 Sygnalizacja i usterki

Jeśli występuje usterka, ikona miga z częstotliwością 0,5 sek. WŁ. i 0,5 sek. WYŁ., podświetlenie miga przez 1 min z częstotliwością 1 sek. WŁ. i 1 sek. WYŁ., po czym gaśnie, natomiast dzwonek nadal miga. Kod błędu pojawia się na 4 cyfrach wyświetlacza.



W przypadku wystąpienia usterki mogą pojawić się następujące ikony:

- zapala się, sygnalizując alarm płomienia (E010)
- zapala się w przypadku alarmu, który musi zostać ręcznie zresetowany przez użytkownika (np. blokada płomienia)

- zapala się wraz z ikoną, oprócz usterek związanych z blokadą płomienia i awarią wody
- zapala się w przypadku alarmów lub ostrzeżeń dotyczących ciśnienia wody; w takim przypadku wartość ciśnienia wody jest wyświetlana zamiast kodu błędu co 3 sekundzycasy.

Resetowanie funkcjonować

Aby w przypadku awarii przywrócić pracę kotła, należy uruchomić kocioł poprzez naciśnięcie przycisku RESET.

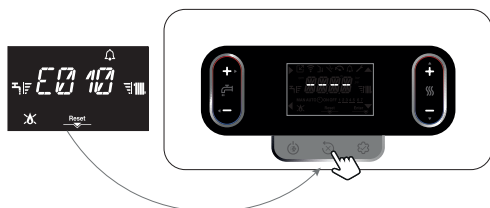

W tym momencie, jeśli zostaną przywrócone prawidłowe warunki pracy, kocioł automatycznie uruchomi się ponownie. Możliwe jest maksymalnie 5 kolejnych prób odblokowania tego samego alarmu z interfejsu, po czym na wyświetlaczu pojawia się kod błędu E099.

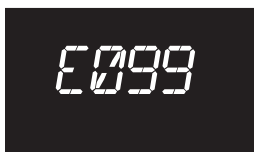

W takim przypadku należy odłączyć kocioł od sieci elektrycznej, a następnie ponownie go podłączyć, aby wznowić pracę.

⚠ Jeśli próby przywrócenia nie aktywują pracy kotła, należy skontaktować się z Autoryzowany Serwisem.

Usterka E041

Jeśli ciśnienie spadnie poniżej wartości bezpieczeństwa 0,3 bar, kocioł wyświetli kod usterki E041 przez przejściowy czas 10 min. Po tym czasie, jeśli usterka nadal występuje, wyświetli się kod usterki E040.

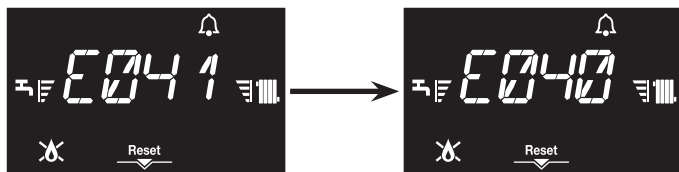

W przypadku wyświetlenia błędu E040 na kotle należy:

- otworzyć zawór napełniania (A), obracając go w kierunku przeciwnym do ruchu wskazówek zegara
- sprawdzić czy wartość ciśnienia osiąga 1-1,5 bar za pomocą areometru umieszczonego pod półką lub wchodząc do menu INFO ("6.3 Menu INFO", poz. I018)
- zamknąć kurek napełniania (A), upewniając się, że słycać odgłos kliknięcia.

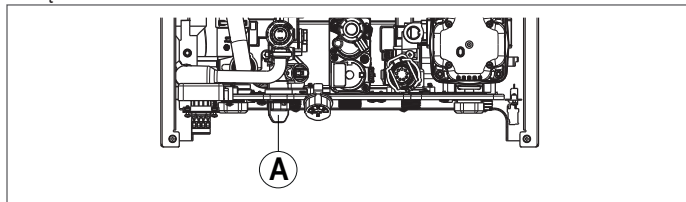

Nacisnąć przycisk  aby przywrócić pracę kotła.

Po przywróceniu pracy kocioł wykonuje automatyczny cykl odpowietrzania zgodnie z opisem w ust "4.10 Napełnianie instalacji grzewczej i odpowietrzanie".

⚠ Po zakończeniu napełniania przeprowadzić cykl odpowietrzania, a jeśli spadek ciśnienia jest bardzo częsty, należy skontaktować się z Autoryzowanym Serwisem Beretta.

Usterka E060

Kocioł pracuje normalnie, jednak nie gwarantuje stabilności temperatury CWU, dostarczanego jednak o temperaturze ok. 50°C. Wymagana jest interwencja Autoryzowanego Serwisu Beretta.

Usterka E091

Kocioł posiada system autodiagnostyki, który na podstawie sumy godzin w szczególnych warunkach pracy jest w stanie zasygnalizować konieczność interwencji w celu oczyszczenia wymiennika głównego (kod alarmu E091). Po zakończeniu czyszczenia wyzeruj całkowity licznik godzin za pomocą specjalnego zestawu dostarczonego jako wyposażenie dodatkowe, postępując zgodnie z procedurą wskazaną poniżej:

- adostęp do parametrów technicznych → P3 → P312 → P312 = 1 → potwierdź.

UWAGA: Procedurę zerowania licznika należy przeprowadzić po każdym dokładnym czyszczeniu wymiennika głównego lub w przypadku jego wymiany. Błąd E091 pojawia się, gdy licznik godzin przekroczy 2500 godzin; wartość tę można zweryfikować następująco:

- uzyskać dostęp do menu INFORMACJE → I015 do wyświetlania wartości licznika godzin sondy spalin (wskazanie/100, przykład 2500h = 25).

Usterka E035-E036: Obecność komunikatu alarmowego z kodem E035 lub E036, który wymaga zresetowania za pomocą środkowego przycisku, może być normalna w określonych warunkach środowiskowych. Jeśli komunikat nie pojawia się często, wykonaj reset alarmu bez konieczności interwencji technicznej.

5.16 Wymiana zaworu gazowego (P205)

Po wymianie zaworu gazowego należy zresetować wartość P1 (patrz zdjęcie) w następujący sposób:



- ustawić kocioł na WYŁĄCZONY
- uzyskaj dostęp do parametrów, ustawiając hasłozgodnie z rozdziałem 10 "Ustawianie hasła, dostęp i modyfikacja parametrów"
- za pomocą klawiszy C lub D uzyskaj dostęp do parametru P2 → P205 i zatwierdzić klawiszem A
- za pomocą klawiszy C lub D wprowadź drugą i trzecią cyfrę wartości P1 (tj 034 staje się 34) pisemny na zaworze gazowym w kotle (każdy zawór gazowy ma swoją wartość offsetu P1), potwierdzić klawiszem 3
- odłączyć kocioł od prądu na co najmniej 10 sekund; następnie podłącz ponownie do źródła zasilania.

Pozakończeniu wymiany należy przeprowadzić nową procedurę „GAC” (patrz rozdz. 5.4).

⚠ Jeżeli wymieniany jest zawór gazowy, należy także wymienić odpowiednie uszczelki.

Aby dokręcić nakrętkę rampową zaworu gazowego, należy zastosować moment obrotowy równy 25 Nm, ograniczając obrót zaworu.

5.17 Wymiana interfejsu

Czynności konfiguracyjne systemu muszą być wykonywane przez profesjonalnie wykwalifikowany personel Centrum Pomocy Technicznej. Jeśli karta interfejsu zostanie wymieniona, użytkownik może zostać poproszony o zresetowanie wartości godziny i dnia tygodnia po włączeniu zasilania (patrz "5.2 Pierwsze uruchomienie"); również sprawdź i w razie potrzeby zresetuj, informacje o godzinowym programowaniu ogrzewania i CWU (patrz "8.1 Funkcja planowania przedziałów czasowych (termostat pokojowy)") oraz (patrz "8.12 Funkcja blokady temperatury c.w.u."); należy pamiętać, że nie jest konieczne przeprogramowanie parametrów konfiguracyjnych, których wartość pobierana jest z tablicy regulacyjno-sterującej w kotle. Zamiast tego może być konieczne zresetowanie wartości zadanych CWU i/lub ogrzewania.

5.18 Wymiana płyty

Jeżeli w przypadku centrali sterującej konieczna jest wymiana i regulacja, może zaistnieć konieczność sprawdzenia parametrów konfiguracyjnych i ewentualnie ich ponownej konfiguracji. Zapoznaj się z tabelą parametrów, aby zidentyfikować wartości domyślne płyty, wartości ustawione fabrycznie i wartości niestandardowe.

Parametry, które należy koniecznie sprawdzić i ewentualnie zresetować, to: P201 • P205 (przy wyłączonym kotle) • P208 • P301 • P302 (SERWIS) • P306 • P307 • P309 • P310.

Odłączyć kocioł od prądu na co najmniej 10 sekund; następnie podłącz ponownie do źródła zasilania.

Po zakończeniu wymiany wykonaj nowy "GAC" należy przeprowadzić procedurę (patrz rozdz. 5.4).

KOD BŁĘDU	KOMUNIKAT BŁĘDU	TYP BLOKADY	
E010	BLOKADA PŁOMIENIA	STAŁA	
E011	ZAKŁOCENIA PŁOMIENIA		
E012	MAKSYMALNA LICZBA STRAT PŁOMIENIA		
E013	TEST SPRZĘTU NIE POWIÓDŁ SIĘ		
E014	TEST WYKRYWANIA PŁOMIENIA NIE POWIÓDŁ SIĘ		
E015	WYKRYCIE NAPIĘCIA PRÓBA PŁOMIENIA NIEUDANA		
E020	LIMIT TERMOSTATU		
E021	AWARIA STEROWANIA ZAWOREM GAZOWYM		
E030	BŁĄD WENTYLATORA		
E031	AWARIA WENTYLATORA BLOKADA MECHANICZNA		
E032	AWARIA WENTYLATORA - ZABLOKOWANY		
E033	AWARIA WENTYLATORA - USZKODZONY		
E034	NIEDROŻNOŚĆ KOMINA W CYKLU WENTYLACJI		
E035	NIEDROŻNOŚĆ KOMINA NISKA MOC - BLOKADA		
E036	NIEDROŻNOŚĆ KOMINA WYSOKA MOC - BLOKADA		
E037	NIEUDANA KONTROLA SPALANIA NISKA MOC		
E038	NIEUDANA KONTROLA SPALANIA WYSOKA MOC		
E039	NIEPRAWIDŁOWA WARTOŚĆ PŁOMIENIA		
E040 + wartość słupka	CISNIENIE WODY-NAPELNIJ UKŁAD		
E042	USTERKA PRZETWORNIKA CISNIENIA WODY		
E071	SONDA CO-ZBYT WYSOKA TEMP		
E072	RÓŻNICA MIĘDZY ZASILANIEM A POWROTEM		
E075	OSIĄGNIĘTO LIMIT OTWARCIA ZAWORU		
E092	KALIBRACJA NIEUDANA, ZBYT DUŻA LICZBA KALIBRACJI W CIĄGU GODZINY		
E088	ALARM ZASTRZEŻONY		
E093	KALIBRACJA NIE POWIÓDŁA SIĘ, ZBYT WIELE NIEUDANYCH PRÓB KALIBRACJI		
E094	LAMBDA SPALANIA PONAD LIMIT		
E097	CHECK BŁĄD (wykryto nieprawidłowy poziom spalania)		
E098	WYKRYTO NIEPRAWIDŁOWY POZIOM SPALANIA		
E099	BŁĄD PRZYCIŚNIKA RESET. WCISNIĘTY ZBYT WIELE RAZY		
E041 + wartość słupka	NAPELNIJ UKŁAD		PRZEJŚCIOWA
E050	BŁĄD SPALANIA NISKA MOC		
E051	SKUTEK KALIBRACJI PRZEPROWADZONEJ W WARUNKACH NIESTABILNOŚCI PŁOMIENIA/ZATORU		
E052	BŁĄD OPROGRAMOWANIA		
E055	BRAK KOMUNIKACJI PŁYTY GŁÓWNEJ Z WENTYLATOREM		
E056	BRAK KOMUNIKACJI NA PŁYTCIE MIKROPROCESORA		
E060	SONDA CWU-NIEPRAW WART		
E070	SONDA CO-NIEPRAW WART		
E071	SONDA CO-ZBYT WYSOKA TEMP		
E072	RÓŻNICA MIĘDZY ZASILANIEM A POWROTEM		
E077	TERMOSTAT WODY STREFY GL		
E080	SONDA POWROTU-NIEPRAW WART		
E081	SONDA POWROTU-ZBYT WYSOKA TEMP		
E082	RÓŻNICA MIĘDZY POWROTEM A ZASILANIEM		
E090	SONDA SPALIN-NIEPRAW WART		
E091	WYCZYSC GŁÓWNY WYMIENNIK		
E095	KALIBRACJA NIE POWIÓDŁA SIĘ		
E096	LAMBDA SPALANIA PONAD LIMIT		
FIL + wartość słupka	NISKIE CISN WODY-SPRAWDZ	SIGNAL	
 miga + wartość słupka	WYSOKIE CISN WODY-SPRAWDZ		
COM	BRAK KOMUNIKACJI Z PLYTA GL (więcej niż 30 sekund)	SIGNAL: (kocioł kontynuuje pracę, ale nie ma wyświetlacza ani przycisków)	
E066	UTRATA KOMUNIKACJI Z DOSSERETEM	SIGNAL	
FWER	WERSJE FIRMWARE NIEKOMPAT	SIGNAL: (kocioł kontynuuje pracę, ale nie ma wyświetlacza ani przycisków)	
CFS	WEZWIJ SERWIS	SIGNAL	
SFS	STOP-SERWIS	STAŁA	
OBCD	USZK ZEGARA SYST	SIGNAL: (kocioł kontynuuje pracę, ale nie ma wyświetlacza ani przycisków)	

6 KONSERWACJA I CZYSZCZENIE

 Okresowa konserwacja jest „obowiązkiem” wymaganym przez prawo i ma zasadnicze znaczenie dla bezpieczeństwa, sprawności i trwałości kotła. Pozwala to na zmniejszenie zużycia, emisji zanieczyszczeń oraz zachowanie bezpieczeństwa i niezawodności produktu przez długi czas.

Konserwację kotła należy przeprowadzać co najmniej raz w roku. Usługę taką należy rezerwować z wyprzedzeniem w Autoryzowanym Serwisie, aby utrzymać wymagane standardy bezpieczeństwa.

Przed rozpoczęciem czynności konserwacyjnych:

- zamknąć zawory gazu i wody instalacji c.o. i c.w.u.

Aby zapewnić prawidłowe parametry pracy, wydajność produktu oraz zgodność z obowiązującymi przepisami, należy przeprowadzać regularne kontrole urządzenia. Stosować się do zaleceń zamieszczonych w rozdziale "1 OSTRZEŻENIA I BEZPIECZEŃSTWO".

Zazwyczaj wykonywane są następujące czynności:

- usuwanie ewentualnej rdzy z palnika
- usuwanie ewentualnych osadów z wymienników
- kontrola zużycia elektrody i jeśli zachodzi potrzeba wymiany wraz z odpowiednią uszczelką
- sprawdzenie i ogólne czyszczenie przewodów spalinowych i doprowadzających powietrze
- kontrola wyglądu zewnętrznego kotła
- kontrola zapłonu, wyłączania i pracy urządzenia zarówno w trybie c.w.u., jak i c.o.
- kontrola szczelności złązek, przewodów gazowych, wodnych i kondensatu
- kontrola zużycia gazu przy maksymalnej i minimalnej mocy
- jeśli ciśnienie w instalacji c.w.u. jest niższe niż 3 bar, opróżnienie obiegu c.w.u. kotła i kontrola utrzymania ciśnienia w obiegu grzewczym
- kontrola integralności izolacji przewodów elektrycznych, w szczególności w pobliżu głównego wymiennika
- kontrola bezpiecznika braku gazu
- sprawdzenie i oczyszczenie syfonu
- sprawdzenie czystości wentylatora, wyciągu wewnętrznego (wraz z filtrem powietrza jeśli jest na wyposażeniu)
- czy w syfonie jest woda. W przeciwnym razie należy uzupełnić go wodą.

 Płyta elektroniczna i zawór gazowy nie wymagają szczególnej kontroli mającej na celu ocenę starzenia i zużycia.

 Na etapie konserwacji kotła należy używać odzieży ochronnej, aby uniknąć obrażeń.

 Po przeprowadzeniu czynności konserwacyjnych należy przeprowadzić analizę produktów spalania w celu sprawdzenia poprawności działania.

 Do czyszczenia urządzenia i jego części nie używać łatwopalnych substancji (np. benzyna, alkohol itp.).

 Nie czyścić paneli, części malowanych i elementów plastikowych, używając rozpuszczalników do farb.

 Obudowę można myć wyłącznie wodą z mydłem.

Wykonaj nową procedurę "GAR", następnie odłącz zasilanie na co najmniej 10 sekund, a na koniec wykonaj nową procedurę "GAC" (patrz par. 5.4), w następujących przypadkach:

- modyfikacja przewodu dolotowego i wylotowego
- czyszczenie wymiennika pierwotnego
- wymiana elektrod zapłonowych i wykrywających płomień
- wymiana głównego wymiennika i/lub przenośnika.

Wykonaj nową procedurę "GAR", następnie odłącz zasilanie na co najmniej 10 sekund, a na koniec wykonaj nową procedurę "GAC" (patrz par. 5.4) tylko jeśli analiza produktów spalania jest poza tolerancją w następujących przypadkach:

- czyszczenie palnika
- czyszczenie przenośnika
- czyszczenie wentylatora
- wymiana/czyszczenie mieszalnika wentylatora.

Czyszczenie wymiennika głównego

- Odłączyć zasilanie elektryczne, ustawiając wyłącznik główny instalacji w pozycji wyłączony.
- Zamknąć zawory odcinające gaz.
- Zdjąć obudowę zgodnie ze wskazówkami zawartymi w rozdziale "4.7 Zdejmowanie obudowy".
- Odłączyć przewód łączący elektrody.
- Odłączyć przewody zasilania wentylatora.
- Wyjąć zacisk rury mocującej z miksera.
- Poluzować nakrętkę rury gazowej.
- Obrócić i wyjąć rurę gazową z miksera.
- Wyjąć 4 nakrętki mocujące zespół spalania.

- Wyjąć zespół osłony wlotu powietrza/gazu, łącznie z wentylatorem i mikserem, uważając, aby nie uszkodzić panelu izolacyjnego i elektrody.
- Wyjąć przewód przyłączeniowy syfonu ze złączki odprowadzania kondensatu wymiennika i podłączyć do niej tymczasowy przewód zbiorczy. W tym momencie przystąpić do czyszczenia wymiennika.
- Usunąć wszelkie zanieczyszczenia wewnątrz wymiennika, uważając, aby NIE uszkodzić panelu izolacyjnego wymiennika.
- Oczyszczyć zwoje wymiennika miękką szczotką z włosia.

 NIE UŻYWAĆ SZCZOTEK METALOWYCH, KTÓRE MOGĄ USZKODZIĆ PODZESPOŁY.

- Oczyszczyć przestrzeń między zwojami za pomocą ostrza o grubości 0,4 mm, ewentualnie dostępnego w zestawie.
- Odkurzyć ewentualne pozostałości produktów czyszczenia.
- Przepłukać wodą, uważając, aby NIE uszkodzić panelu izolacyjnego wymiennika.

 W przypadku uporczywych osadów produktów spalania na powierzchni wymiennika ciepła, zalecamy użycie produktów z linii Total Defence, zwracając uwagę, aby NIE uszkodzić panelu izolacyjnego retarder.

- Zostawić na kilka minut.
- Wyczyścić rurę spiralną wymiennika miękką szczotką z włosia.

 NIE UŻYWAĆ SZCZOTEK METALOWYCH, KTÓRE MOGĄ USZKODZIĆ PODZESPOŁY.

- Splukać wodą, uważając, aby NIE uszkodzić panelu izolacyjnego wymiennika.
- Sprawdzić stan panelu izolacyjnego wymiennika i wymienić go w razie potrzeby, postępując zgodnie z odpowiednią procedurą.
- Po oczyszczeniu zmontować podzespoły z należytą starannością, wykonując czynności odwrotne do opisanych.
- Nakrętki mocujące zespołu osłony wlotu powietrza/gazu dokręcać momentem 6 Nm, zgodnie z kolejnością wskazaną na odlewie (1,2,3,4).
- Podłączyć napięcie i zasilanie gazem do kotła.

 Wykonaj nową procedurę "GAR", następnie odłącz zasilanie na co najmniej 10 sekund, a na koniec wykonaj nową procedurę "GAC" (patrz par. 5.4).

 Wskazane informacje obowiązują również w przypadku wymiany samego przenośnika, wymiennika lub zespołu przenośnika i wymiennika.

Czyszczenie palnika

- Odłączyć zasilanie elektryczne, ustawiając wyłącznik główny instalacji w pozycji wyłączony.
- Zamknąć zawory odcinające gaz.
- Zdjąć obudowę zgodnie ze wskazówkami zawartymi w rozdziale "4.7 Zdejmowanie obudowy".
- Odłączyć przewód łączący elektrody.
- Odłączyć przewody zasilania wentylatora.
- Wyjąć zawleczkę rury mocującej z miksera.
- Poluzować nakrętkę rury gazowej.
- Obrócić i wyjąć rurę gazową z miksera.
- Wyjąć 4 nakrętki mocujące zespół spalania.
- Wyjąć zespół osłony wlotu powietrza/gazu, łącznie z wentylatorem i mikserem, uważając, aby nie uszkodzić ceramicznego panelu izolacyjnego i elektrody. W tym momencie przystąpić do czyszczenia palnika.
- Oczyszczyć palnik szczoteczka z miękkiego włosia, uważając, aby nie uszkodzić panelu izolacyjnego i elektrody.

 NIE UŻYWAĆ SZCZOTEK METALOWYCH, KTÓRE MOGĄ USZKODZIĆ PODZESPOŁY.

- Sprawdzić stan panelu izolacyjnego palnika i uszczelki, ewentualnie wymienić, postępując zgodnie z odpowiednią procedurą.
- Po oczyszczeniu zmontować podzespoły z należytą starannością, wykonując czynności odwrotne do opisanych.
- Nakrętki mocujące zespołu osłony wlotu powietrza/gazu dokręcać momentem 6 Nm.
- Podłączyć napięcie i zasilanie gazem do kotła.

 Przeprowadzić analizę produktów spalania. Tylko jeśli zwróci wartości poza tolerancją, konieczne jest wykonanie nową procedurę "GAR", następnie odłącz zasilanie na co najmniej 10 sekund, a na koniec wykonaj nową procedurę "GAC" (patrz par. 5.4).

 Wskazane informacje obowiązują również w przypadku wymiany samego przenośnika, wymiennika lub zespołu przenośnika i wymiennika.

Wymiana panelu izolacyjnego palnika

- Odkręcić śruby mocujące elektrodę zapłonową / detekcyjną i wyjąć ją.
- Wyjąć panel izolacyjny palnika, używając płytki pod powierzchnią.
- Oczyszczyć ewentualne spoiwo mocujące.
- Wymienić panel izolacyjny palnika.
- Nowy panel izolacyjny używany w miejscu wymontowanego panelu nie wymaga mocowania na klej, gdyż jego geometria zapewnia dokładne przyleganie do kołnierza wymiennika.
- Zamontować elektrodę zapłonową/detekcyjną za pomocą wcześniej wykreconych śrub i wymienić odpowiednią uszczelkę. Aby dokręcić śruby, należy zastosować moment obrotowy 2,3 Nm.

⚠ Nie wykonuj GAR i/lub GAC.

Kontrola i czyszczenie syfonu

- Odłączyć rury (A - B), odkręć śrubę (C), usuń zacisk (D) i usuń syfon.
- Oczyszczyć części syfonu z wszelkich stałych pozostałości.

⚠ Ostrożnie przełóż wcześniej usunięte komponenty.

⚠ Po zakończeniu procedury czyszczenia, napełnić syfon wodą (patrz rozdział "5.2 Pierwsze uruchomienie") przed ponownym uruchomieniem kotła.

⚠ Nie wykonuj GAR i/lub GAC.

⚠ To, co wskazano, obowiązuje również w przypadku wymiany syfonu.

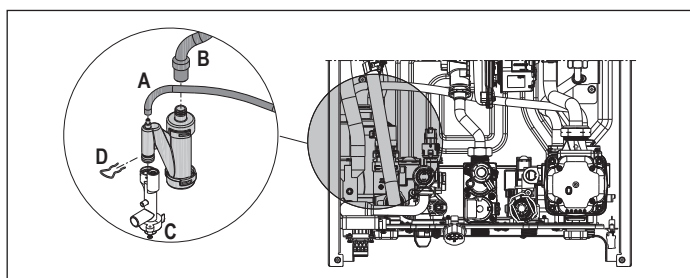

Elektrody zapłonowe i detekcyjne

Elektrody czujnika zapłonu i detekcji/ionizacji pełnią ważną funkcję w fazie zapłonu kotła i utrzymaniu prawidłowego spalania; w związku z tym podczas corocznej konserwacji należy zawsze sprawdzić, czy są one prawidłowo ustawione i czy wymiary referencyjne wskazane na rysunku są ściśle przestrzegane.

6.1 Programowalne parametry

Poniżej znajduje się lista parametrów programowalnych: UŻYTKOWNIK (poziom zawsze dostępny) i INSTALATOR (dostęp z hasłem 18): ustaw hasło zgodnie z procedurą opisaną w rozdziale 10 "Ustawianie hasła, dostęp i modyfikacja parametrów".

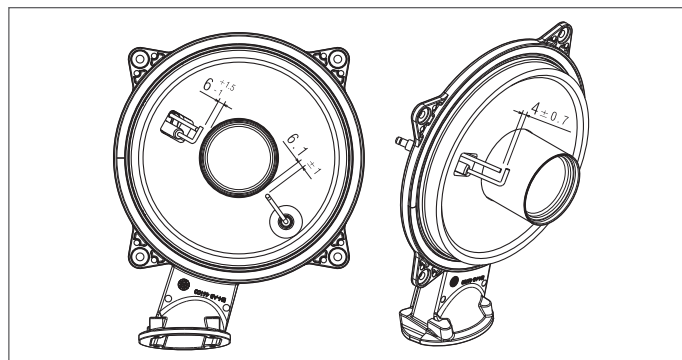

⊖ Nie szlifować elektrod. Jeżeli elektrody wymagają oczyszczenia, należy je odkurzyć za pomocą szczotki z miękkim włosiem

⚠ W przypadku odkształcenia i zużycia elektrod poza tolerancjami należy je wymienić.

Aby dokręcić śruby, należy zastosować moment obrotowy 2,3 Nm.

⚠ Aby zapobiec potencjalnym nieprawidłowościom w działaniu, elektrody czujnika zapłonu i czujnika detekcji/ionizacji należy wymieniać co 5 lat.

⚠ Wykonaj nową procedurę "GAR", następnie odłącz zasilanie na co najmniej 10 sekund, a na koniec wykonaj nową procedurę "GAC" (patrz par. 5.4).

Wymiana płyty głównej

- Płyta sterująco-regulacyjna nie ma określonej procedury dotyczącej weryfikacji jej zużycia. W przypadku wymiany patrz rozdz. "5.18 Wymiana płyty".

Wymiana karty interfejsu

- Płyta interfejsu nie ma określonej procedury sprawdzania jej zużycia. W przypadku wymiany patrz rozdz. "5.17 Wymiana interfejsu".

Wymiana zaworu gazowego

- Zawór gazowy nie ma określonej procedury sprawdzania jego pogorszenia. W przypadku wymiany patrz rozdz. "5.16 Wymiana zaworu gazowego (P205)".
- Zawór gazowy nie ma określonej procedury czyszczenia.

Szczegółowy opis parametrów znajduje się w rozdziale "6.2 Opis parametrów".

⚠ Niektóre informacje mogą być niedostępne w zależności od poziomu dostępu, stanu urządzenia lub konfiguracji systemu.

		KTÓRE PARAMETRY SĄ WIDOCZNE/DOSTĘPNE		
		UŻYTKOWNIK	INSTALATOR	SERWIS
POZIOM HASŁO	UŻYTKOWNIK (poziom zawsze dostępny)	X		
	INSTALATOR (dostęp z hasłem 18)	X	X	
	SERWIS	X	X	X

PARAMETRY UŻYTKOWNIKA			Wartość		Poziom hasła	Wartość ustawiona fabrycznie	Wartości spersonalizowane
MENU	PARAMETR		Min.	Maks.			
P1		USTAWIENIA					
	P101	JEZYK	0	10	UŻYTKOWNIK	0	
	P102	CZAS			UŻYTKOWNIK		
	P103	PROGRAM CZASOWY			UŻYTKOWNIK		
	P104	JEDNOSTKI	0 (metryczne)	1 (cesarski)	UŻYTKOWNIK	0	
	P105	PRZEWIJANIE	0 (wyłączone)	1 (włączone)	UŻYTKOWNIK	0	
	P106	BUZZER	0	1	UŻYTKOWNIK	1	
P2		SPALANIE					
	P201	GAS - TYP GAZU	1	4	INSTALATOR	1	
	P205	d52 - P1 ZAWOR GAZOWY	20	70	INSTALATOR jeśli kocioł jest wyłączony	45	
	P206	GAC - KALIBRACJA ZAWORU	0	1	INSTALATOR: tylko wtedy, gdy jest płomień	0	
	P208	APL - MOC	0	1	INSTALATOR	0: 25B 1: 35B	

PARAMETRY INSTALATORA		Wartość		Poziom hasła	Wartość ustawiona fabrycznie	Wartości spersonalizowane
		Min.	Maks.			
P3	PARAMETR	KONFIGURACJA				
	P301	KONF HYDRAULICZNA	0	4	INSTALATOR	2*
	P306	WENTYLATOR MIN	1000 rpm	3600 rpm	INSTALATOR	patrz tabela danych technicznych
	P307	WENTYLATOR MAKS	3700 rpm	10000 rpm	INSTALATOR	
	P309	WENTYLATOR CO MAKS	P306 (WENTYLATOR MIN)	P307 (WENTYLATOR MAKS)	INSTALATOR	
	P310	MOC GRZEWCZA CO	P306 (WENTYLATOR MIN)	P309 (WENTYLATOR CO MAKS)	INSTALATOR	
	P311	KONF DODATK PRZEKAZNIKA	0	2	INSTALATOR	0
	P312	RESET LICZNIKA ROBOCZOGODZIN	0	1	INSTALATOR	0
P4	CO					
	P405	TYP PRACY POMPY	41	100	INSTALATOR	85
	P408	KASKADA OTBUS	NIEDOSTĘPNE W TYM MODELU			
	P409	WYGRZEWANIE JASTRYCHU	0	1	INSTALATOR jeśli kocioł znajduje się w stanie OFF, a instalacje BT	0
	P410	CZAS WYLACZENIA CO	0min	30min	INSTALATOR	3min
	P411	RESET OPOZNIENIA ZAPLONU	0	1	INSTALATOR	0
	P415	TYP STREFY GL	0	1	INSTALATOR	0
	P416	MAKS TEMP CO	MIN TEMP CO	HT: 80°C - LT: 45°C	INSTALATOR	HT: 80°C - LT: 45°C
	P417	MIN TEMP CO	20°C	MAKS TEMP CO	INSTALATOR	HT: 40°C - LT: 20°C
	P418	SONDA ZEWNETRZNA	0	1	INSTALATOR jeśli występuje sonda zewnętrzna	0
	P419	KRZYWA GRZEWCZA	HT: 1.0 - LT: 0.2	HT: 3.0 - LT: 0.8	INSTALATOR	HT 2.0 - LT 0.5
	P420	OBNIZENIE NOCNE	0	1	tylko jeśli P418 = 1	0
	P421	AKTYW/DEZAKTYW HARMONOGRAMU CZASOWEGO	0	1		0
	P422	STEROW TEMP AUTO/RECZNE	0	1		0
	P433	TYP BUDYNKU	5	20	INSTALATOR	5
	P434	PROG POGODOWY	0	255	tylko jeśli P418 = 1	20
		HT = WYSOKA TEMPERATURA	LT = NISKA TEMPERATURA			
P5	DHW					
	P508	MIN TEMP CWU	37°C	49°C	INSTALATOR	37°C
	P509	MAX TEMP CWU	49°C	60°C	INSTALATOR	60°C
	P511	TRYB CWU	0	5	INSTALATOR	0
	P520	WŁĄCZ PLECAK	0 (wyłącz)	1 (włącz)	INSTALATOR	0
	P521	TRYB STOJĄCY	0 ECO	1 KOMFORT	INSTALATOR	1
PARAMETRY SERWISOWE		Wartość		Poziom hasła	Wartość ustawiona fabrycznie	Wartości spersonalizowane
		Min.	Maks.			
P3	PARAMETR	KONFIGURACJA				
	P302	TYP PRZETW CISNIENIA	0	1	SERWIS	1
	P303	NAPELNIANIE AUTOMATYCZNE	0	1	SERWIS	0
	P304	NAPELNIANIE SYSTEMU	NIEDOSTĘPNE W TYM MODELU			
	P305	CYKL ODPOWIETRZANIA	0	1	SERWIS	1
P4	CO					
	P401	HISTEREZA WYL WYSOKOTEMP	2°C	10°C	SERWIS	5°C
	P402	HISTEREZA WL WYSOKOTEMP	2°C	10°C	SERWIS	5°C
	P403	HISTEREZA WYL NISKOTEMP	2°C	10°C	SERWIS	3°C
	P404	HISTEREZA WL NISKOTEMP	2°C	10°C	SERWIS	3°C
P5	DHW					
	P510	OPOZNIENIE ZAPLONU CWU	0 sec	60 sec	SERWIS	0 sec
	P512	CZAS ZWLOKI PO C.W.U.	0	1	SERWIS	0
	P513	CZAS ZWLOKI C.O.	1 sec	255 sec	SERWIS	6 sec
P7	SERWIS					
	P701	ZAPIS ALARMOW	0	1	SERWIS	0 (wartość automatycznie zmienia się na 1 po 2 godzinach pracy)
	P706	TRYB SERWISOWY	0	2	SERWIS	2
	P707	SERWIS KOTLA	0	255	SERWIS	52
	P708	WYSOKA WYDAJNOŚĆ	0	1	SERWIS	0
P8	CONNECTIVITY					
	P801	KONFIG BUS 485	0	2	SERWIS	0
	P803	KONFIG OT	0	1	SERWIS	1

*P301: 0 = TYLKO OGRZEWANIE - 1 = NATYCHMIASTOWY PRZEŁĄCZNIK PRZEPLÝWU - 2 = NATYCHMIASTOWY PRZEPLÝWOMIERZ - 3 = ZASOBNIK C.W.U. Z SONDĄ - 4 = ZASOBNIK C.W.U. Z TERMOSTATEM



Kocioł z ZESTAW ZASOBNIKA nie pozwala na użycie urządzenia T300; parametr 801 powinien być ustawiony na 0.

Jeżeli kocioł współpracuje z zestawem przyłączy (akcesorium dostępne na zamówienie), PRZED przystąpieniem do użytkowania kotła należy zaprogramować parametry jego użytkownika.

6.2 Opis parametrów

Niektóre z poniższych funkcji mogą nie być dostępne w zależności od rodzaju urządzenia i poziomu dostępu.

PARAMETR	OPIS
P1 - USTAWIENIA	P101 Aby ustawić żądany język: 0: IT ● 1: RO ● 2: FR ● 3: EN ● 4: SR ● 5: HR ● 6: ES ● 7: GR ● 8: BG ● 9: PL ● 10: SL.
	P102 Aby ustawić CZAS I DZIEŃ.
	P103 Aby ustawić PROGRAM CZASOWY.
	P104 Aby zmienić jednostkę miary: 0 = jednostki METRYCZNE / 1 = jednostki IMPERIALNE. Cyfry są wyrażone w formacie dziesiętnym (jedna cyfra) dla wartości pomiędzy -9°C i +99°C, są wyrażone w formacie całkowitym dla wartości ≤ -10°C i ≥ 100°C, wyświetlanie w °F (Fahrenheit) zawsze będzie wyrażone w formacie całkowitym.
	P105 Aby ustawić przewijany tekst: 0 = wyłączone / 1 = włączone.
	P106 Aby włączyć/wyłączyć sygnalizację dźwiękową 0 = brzęczyk OFF / 1 = brzęczyk ON.
P2 - SPALANIE	P201 Parametr ten określa rodzaj gazu: 1=METAN ● 2=PROPAN ● 3=G2.350-G27 ● 4=ROPAN POWIETRZE (G230).
	P208 Parametr ten służy do ustawienia mocy kotła: 0 - 1. Szczegóły można znaleźć w sekcji „Parametry programowalne”
	P205 Ten parametr służy do resetowania wartości P1 zaworu gazowego.
	P206 Parametr ten służy do kalibracji zaworu gazowego i układu kontroli spalania.
P3 - KONFIGURACJA	P301 Aby ustawić typ konfiguracji hydraulicznej kotła: 0 = TYLKO OGRZEWANIE - 1 = NATYCHMIASTOWY PRZEŁĄCZNIK PRZEPLYWU - 2 = NATYCHMIASTOWY PRZEPLYWOMIERNY - 3 = ZASOBNIK C.W.U. Z SONDĄ - 4 = ZASOBNIK C.W.U. Z TERMOSTATEM Wartość fabryczna = 2, nie zmieniać. W przypadku wymiany płyty elektronicznej upewnij się, że ten parametr jest ustawiony na 2.
	P302 Aby ustawić typ przetwornika ciśnienia wody: 0 = preostat wody - 1 = przetwornik ciśnienia Wartość fabryczna = 1, nie zmieniać. W przypadku wymiany płyty elektronicznej upewnij się, że ten parametr jest ustawiony na 1.
	P303 Aby włączyć funkcję „napełniania półautomatycznego”, kiedy w kotle zainstalowano przetwornik ciśnienia i elektrozawór napełniania. Wartość fabryczna = 0, nie zmieniać. W przypadku wymiany płyty elektronicznej upewnij się, że ten parametr jest ustawiony na 0.
	P304 Pojawia się tylko, jeśli P303 = 1 NIEDOSTĘPNY W TYM MODELU.
	P305 Aby wyłączyć funkcję cyklu odpowietrzania. Wartość fabryczna = 1, ustawić parametr na 0, aby wyłączyć funkcję.
	P306 Aby zmienić liczbę obrotów minimalnych wentylatora.
	P307 Aby zmienić liczbę obrotów maksymalnych wentylatora.
	P309 Aby zmienić liczbę obrotów maksymalnych wentylatora w trybie ogrzewania (może być zaprogramowana w zakresie P306 - P307).
	P310 Aby zmienić moc ciepłą w trybie ogrzewania. Wartość fabryczna = P309 i może być zaprogramowana w zakresie P306 - P309. Więcej informacji dotyczących tego parametru znajduje się w rozdziale „Range rated”.
	P311 Aby skonfigurować działanie przekaźnika dodatkowego (tylko, jeśli zainstalowano płytę BE09 - zestaw opcjonalny) i doprowadzić jedną fazę (230Vac) do drugiej pompy ogrzewania (pompa dodatkowa) lub do zaworu strefy. Wartość fabryczna = 0 i może być zaprogramowana w zakresie 0 - 2 z poniższych znaczeń: P311= 0 - sterowanie zależy od konfiguracji okablowania płyty BE09: zworka przecięta: dodatkowa pompa - zworka dostępna: zawór strefy. P311= 1 - sterowanie zaworem strefy P311= 2 - sterowanie dodatkową pompą
	P312 Ten parametr umożliwia wyzerowanie licznika godzin pracy w szczególnych warunkach (patrz „Błędy i raportowanie”, aby uzyskać więcej informacji, usterka E091). Wartość fabryczna = 0, ustawić na 1, aby wyzerować licznik godzin sondy spalin po czyszczeniu głównego wymiennika ciepła. Po zakończeniu procedury zerowania parametr automatycznie wraca do wartości 0.
	P401 Dla obiegów wysokotemperaturowych ten parametr umożliwia ustawienie wartości histerezy używanej przez płytę regulacji do obliczenia temperatury wyłączenia palnika: TEMPERATURA WYŁĄCZANIA = NASTAWA OGRZEWANIA + P401. Wartość fabryczna = 5°C, może być zmieniana w zakresie 2 - 10°C.
	P402 Dla obiegów wysokotemperaturowych ten parametr umożliwia ustawienie wartości histerezy używanej przez płytę regulacji do obliczenia temperatury uruchamiania palnika: TEMPERATURA URUCHAMIANIA = NASTAWA OGRZEWANIA - P402. Wartość fabryczna = 5°C, może być zmieniana w zakresie 2 - 10°C.
P403 Dla obiegów niskotemperaturowych ten parametr umożliwia ustawienie wartości histerezy używanej przez płytę regulacji do obliczenia temperatury wyłączenia palnika: TEMPERATURA WYŁĄCZANIA = NASTAWA OGRZEWANIA + P403. Wartość fabryczna = 3°C, może być zmieniana w zakresie 2 °C - 10°C.	
P404 Dla obiegów niskotemperaturowych ten parametr umożliwia ustawienie wartości histerezy używanej przez płytę regulacji do obliczenia temperatury uruchamiania palnika: TEMPERATURA URUCHAMIANIA = NASTAWA OGRZEWANIA - P404. Wartość fabryczna = 3°C, może być zmieniana w zakresie 2°C - 10°C.	
P405 Pompa ze zmienną prędkością proporcjonalna.	
P408 Umożliwia ustawienie kotła dla zastosowań w układzie kaskadowym za pomocą sygnału OT+. Nie dotyczy tego modelu kotła.	
P409 Umożliwia uruchomienie funkcji wygrzewu jastrychu betonowego (aby uzyskać więcej informacji, patrz punkt „Funkcja wygrzewu jastrychu”). Wartość fabryczna = 0, przy kotłem w stanie OFF. Ustawić na 1, aby włączyć funkcję wygrzewu jastrychu betonowego w strefach ogrzewania w niskiej temperaturze. Parametr automatycznie wraca do wartości 0 po zakończeniu pracy funkcji wygrzewu jastrychu betonowego. Można ją przerwać wcześniej, ustawiając wartość 0.	
P410 Umożliwia zmianę regulacji czasowej wyłączenia i wymuszenia ogrzewania, w odniesieniu do czasu opóźnienia ustawionego dla ponownego uruchomienia palnika przy palniku wyłączonym dla osiągnięcia temperatury w trybie ogrzewania. Wartość fabryczna = 3 i może być ustawiona na wartości mieszczącej się między 0 min a 20 min.	
P411 Umożliwia anulowanie funkcji ZERUJ CZASY OGRZ. i REGULACJA CZASOWA MAKSYMALNEJ ZREDUKOWANEJ MOCY OGRZEWANIA, podczas której prędkość wentylatora jest ograniczona między wartością minimalną a 60% maksymalnej ustawionej mocy ogrzewania, z przyrostem o 10% co 15 minut. Wartość fabryczna = 0, ustawić 1, aby wyzerować regulację czasową.	
P415 Umożliwia określenie rodzaju strefy do ogrzania; można wybrać spośród następujących opcji: 0 = WYSOKA TEMPERATURA (wartość ustawiona fabrycznie) ● 1 = NISKA TEMPERATURA	
P416 Umożliwia określenie maksymalnej wartości nastawy ogrzewania do ustawienia: zakres 20°C - 80,5°C, domyślnie 80°C dla obiegów wysokotemperaturowych ● zakres 20°C - 45°C, domyślnie 45°C dla obiegów niskotemperaturowych. Uwaga: wartość P416 nie może być mniejsza niż P417.	
P417 Za pomocą tego parametru można określić minimalną wartość nastawy ogrzewania do ustawienia: zakres 20°C - 80,5°C, domyślnie 40°C dla obiegów wysokotemperaturowych ● zakres 20°C - 45°C, domyślnie 20°C dla obiegów niskotemperaturowych. Uwaga: wartość P417 nie może być większa niż P416.	
P418 Umożliwia aktywację regulacji pogodowej, kiedy do kotła jest podłączona sonda zewnętrzna. Wartość fabryczna = 0, kocioł zawsze pracuje ze stałą wartością. Przy parametrze ustawionym na 1 i podłączonej sondzie zewnętrznej kocioł pracuje w trybie termoregulacji. Przy odłączonej sondzie zewnętrznej kocioł zawsze pracuje ze stałą wartością. Aby uzyskać więcej informacji na temat tej funkcji, patrz rozdział „Ustawianie regulacji pogodowej”.	
P419 Umożliwia ustawienie numeru krzywej kompensacji używanej przez kocioł, kiedy pracuje w trybie regulacji pogodowej. Wartość fabryczna = 2.0 dla instalacji wysokotemperaturowych i 0,5 dla instalacji niskotemperaturowych. Parametr można ustawić w zakresie 1,0 - 3,0 dla obiegów wysokotemperaturowych oraz w zakresie 0,2 - 0,8 dla obiegów niskotemperaturowych. Aby uzyskać więcej informacji na temat tej funkcji, patrz rozdział „Ustawianie regulacji pogodowej”.	
P420 Włącza funkcję „kompensacja nocna”. Wartość domyślna = 0, ustawić na 1, aby włączyć funkcję. Aby uzyskać więcej informacji na temat tej funkcji, patrz rozdział „4.4 Ustawianie regulacji pogodowej”.	
P421 Parametr umożliwia zaprogramowanie czasu grzania. Programowanie czasu nieaktywne = 0 → Gdy styk termostatu pokojowego jest zwarty, żądanie ciepła jest zawsze realizowane bez ograniczeń czasowych. Programowanie czasowe włączone = 1 → Gdy styk termostatu pokojowego jest zwarty, żądanie ogrzewania jest włączone zgodnie z ustawionym programowaniem czasowym.	
P422 Parametr ten służy do ustawienia trybu przełączania z trybu ogrzewania ręcznego na automatyczny. Wartość domyślna = 0: przełączenie z ręcznego na automatyczne programowanie czasu musi zostać wykonane przez użytkownika poprzez naciśnięcie przycisków C+D. Ustaw na 1, aby aktywować funkcję: przełączenie z programowania ręcznego na automatyczne odbywa się automatycznie przy pierwszej zmianie przedziału czasowego.	
P433 Częstotliwość aktualizacji wartości temperatury zewnętrznej obliczonej dla regulacji temperatury; niska wartość zostanie zastosowana w przypadku budynków o niewielkiej izolacji.	
P434 Przedział odczytu wartości temperatury zewnętrznej odczytanej przez sondę.	
P5 - CWU	P501-P507 Funkcje związane z dostępnością zasobnika c.w.u.. NIEDOSTĘPNE W TYM MODELU.
	P508 Aby ustawić minimalną nastawę c.w.u.
	P509 Aby ustawić maksymalną nastawę c.w.u.
	P510 Widoczne tylko, kiedy parametr P511 = 2 lub 5. Ustawiana jest sekundowa zwłoka dotycząca uruchomienia pompy i wentylatora po żądaniu ciepła w trybie c.w.u.
	P511 Włączenie funkcji specjalnych c.w.u.: 0 = brak funkcji - 1 = wprowadzenie opóźnienia uruchomienia stabilizatora przepływu/przepływowomierza - 2 = w przypadku stanu OFF dla nadmiernej temperatury w trybie c.w.u. (z trwającym pobieraniem) prędkość wentylatora jest utrzymywana na wartości uruchamiania, aby skrócić czas oczekiwania na ponowne uruchomienie - 3 = termostaty c.w.u. bezwzględne - 4 = funkcja c.w.u. smart zapobiegania wahaniom - 5 = wszystkie trzy poprzednie funkcje aktywne.
	P512 Za pomocą tej wartości można włączyć/wyłączyć funkcję dodatkowej cyrkulacji c.w.u. z blokowaniem włączenia ogrzewania.
	P513 Za pomocą tej wartości można ustawić czas trwania dodatkowej cyrkulacji c.w.u., kiedy funkcja dodatkowej cyrkulacji c.w.u. z blokowaniem włączenia ogrzewania jest aktywna.
	P520 Aby umożliwić pracę kotła w połączeniu z zestawem Wybór KOMFORT powoduje, że kocioł mawiejsze i częstsze cykle resetowania zbiornika (ZBIORNIK). Jest zalecany w zastosowaniach domowych, gdzie cykle poboru są częste lub gdzie zapotrzebowanie na objętość wody jest wyższe. Wybór ECO powoduje, że kocioł ma zmniejszoną liczbę cykli resetowania zbiornika (zasobnika). Wyboru należy dokonać w przypadku, gdy większą wagę przywiązuje się do oszczędzania energii.

P7 - SERWIS	P701	Aby włączyć zapamiętywanie historii alarmów. Domyślnie 0; wartość automatycznie zmienia się na 1 po 2 godzinach pracy. Ustawienie parametru na wartość 0 kasuje historię alarmów I039...I043.
	P706	Ten parametr umożliwia okresową kontrolę kotła zgodnie z okresem pracy ustawionym w parametrze P707. Istnieją trzy wartości ustawień: 0 = funkcja wyłączona 1 = funkcja włączona zgodnie z następującą zasadą: jeśli P707 < 4 wyświetlacz pokazuje sygnał CFS jeśli P707 = 0 wyświetlacz pokazuje sygnał SFS (STOP SERWIS), który wskazuje na stałe wstrzymanie wszystkich żądań ogrzewania i ciepłej wody użytkowej. Nie można zresetować 2 = funkcja włączona: gdy P707 = 0 wyświetlacz pokazuje sygnał CFS bez zatrzymania pracy. W tym stanie menu INFO (linia I044) wyświetla liczbę dni, które minęły od pojawienia się sygnału CFS (P707 = 0)  Sygnał CFS występuje w odstępach co 10 min przez okres 1 min, 1 miesiąc przed końcem okresu ustawionego w parametrze P707.
	P707	Stały czas pracy na wezwanie serwisu (parametr P706).
	P708	Kocioł wyposażony jest w automatyczną funkcję, która aktywuje się przy pierwszym włączeniu zasilania lub po 60 dniach nieużytkowania (kocioł zasilany elektrycznie). W tym trybie kocioł przez 60 minut ogranicza moc grzewczą do minimum a maksymalną temperaturę c.w.u. do 55°C. Aktywacja funkcji kominiarza tymczasowo wyłącza tę funkcję. 0 = WARTOŚĆ FABRYCZNA, wyłącz tryb wysokiej wydajności. • 1 = włącz tryb wysokiej wydajności.
P8 - ŁACZNOŚĆ	P801	Parametr ten umożliwia zdalne zarządzanie kotłem. Dostępne są trzy wartości: 0 = WARTOŚĆ FABRYCZNA. 1 = Zarządzanie TYLKO z interfejsu kotła. 2 = Zarządzanie z poziomu interfejsu kotła i menedżera systemu (T300).
	P803	Parametr ten umożliwia zdalne zarządzanie kotłem poprzez urządzenie OpenTherm: 0 = Funkcjonalność OT+ wyłączona, nie ma możliwości zdalnego sterowania kotłem za pomocą urządzenia OTBus. Ustawienie tego parametru na 0 powoduje natychmiastowe przerwanie połączenia OTBus. Ikona  i OTB na wyświetlaczu są wyłączone 1 = WARTOŚĆ FABRYCZNA. Włączona funkcjonalność OT+, istnieje możliwość podłączenia urządzenia OTBus w celu zdalnego sterowania kotłem. Po podłączeniu do kotła urządzenia OTBus na wyświetlaczu pojawia się komunikat „OTB” oraz zapala się ikona  .

Uwaga: Pełna kompatybilność z urządzeniami OpenTherm stron trzecich nie jest gwarantowana.

Kocioł z ZESTAW ZASOBNIKA nie pozwala na użycie urządzenia T300; parametr 801 powinien być ustawiony na 0.

6.3 Menu INFO

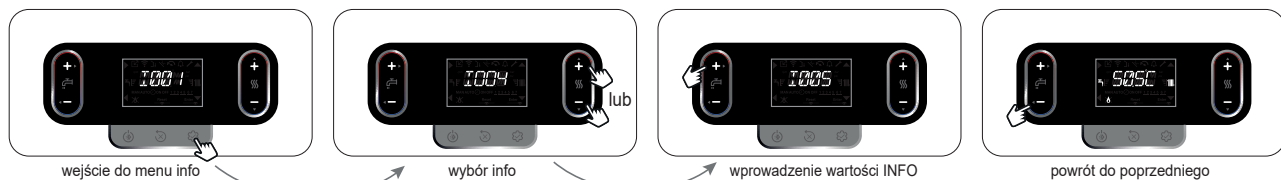







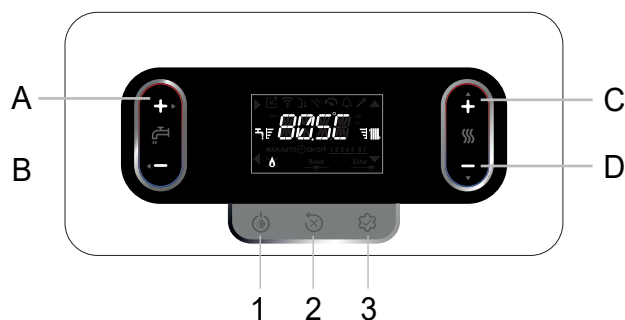











 Jeśli żaden przycisk nie zostanie wciśnięty w ciągu 60 sekund, interfejs automatycznie wychodzi z menu info.

NAZWA PARAMETRU	OPIS	
I001	CZAS WYGRZEW JASTRYCHU	Liczba godzin pracy funkcji wygrzewu jastrychu betonowego (kiedy w toku)
I002	SONDA CO	Wartość sondy po stronie zasilania kotła
I003	SONDA POWROTU	Wartość sondy po stronie powrotu kotła
I004	SONDA CWU	Wartość sondy c.w.u. przy kotle w trybie chwilowym
I005	USTAWIENIA CWU	Wartość zadana CWU kotła lub z OT+ przy podłączonym trybie chrono
I008	SONDA SPALIN	Wartość sondy spalin
I009	CZUJNIK TEMP ZEWN	Wartość chwilowa sondy zewnętrznej
I010	TLUMIONA TEMP ZEWN	Filtrowana wartość sondy zewnętrznej używana w algorytmie termoregulacji do obliczania nastawy ogrzewania
I011	USTAWIENIE FLUSOMUTRU CWU	Ustawienie flusomutru cwu
I012	OBROTY WENTYLATORA	Liczba obrotów wentylatora (obr./min)
I015	CZAS PRACY CZUJNIKA SPALIN	Liczba godzin pracy wymiennika w „trybie kondensacji” (the values are expressed in hundreds of hours, example: 01 = 100h)
I016	USTAW GL STEFY	Nastawa zasilania strefy głównej
I017	OT USTAWIENIE STREFY GLOWNEJ	Nastawa zasilania w głównej strefie z OT+
I018	CISNIENIE WODY	Ciśnienie instalacji
I019	GODZINY OGRZEWANIA CWU	Godziny pracy palnika w trybie CWU
I020	GODZINY OGRZEWANIA CO	Godziny pracy palnika w trybie ogrzewania
I021	MODUŁ CWU	Średnia procentowa wartość modulacji przy włączonym palniku w trybie CWU
I022	MODUŁ OGRZEWANIA	Średnia wartość procentowa modulacji przy włączonym palniku w trybie ogrzewania
I023	SREDNIA PRZEPIŁYWU GRZEWCEGO	Średnie wartości czujnika przepływu przy włączonym palniku w trybie ogrzewania
I024	SREDNI PRZEPIŁYW CWU	Średnie wartości czujnika przepływu przy włączonym palniku w trybie CWU
I025	SREDNIA OGRZEWANIA CO NA POWROCIE	Średnie wartości czujnika powrotu przy włączonym palniku w trybie ogrzewania
I026	SREDNIA OGRZEWANIA CWU NA POWROCIE	Średnie wartości czujnika powrotu przy włączonym palniku w trybie CWU
I027	LICZBA CYKLI NA EVG	Liczba cykli włączenia zaworu gazowego
I029	WYSOKA WYDAJNOŚĆ	Jeśli jest ustawiony na 1, oznacza to potrzebę sprawdzenia syfonu pod kątem napełnienia
I030	KOMFORT CWU	Komfort c.w.u.
I031	TRYB CWU	Funkcje specjalne aktywne dla wysokich temp wody c.w.u. na wejściu
I033	PCB ID	Identyfikacja płyty elektronicznej
I034	PCB FIRMWARE	Wersja oprogramowania płyty elektronicznej
I035	INTERFEJS FIRMWARE	Przegląd oprogramowania sprzętowego interfejsu
I036	SYGNAŁ RADIOWY	Wskazuje jakość połączenia Wi-Fi
I039	HISTORIA ALARMÓW 1 (najstarszy)	Historia ostatnio zapisanych pięciu alarmów
I040	HISTORIA ALARMÓW 2	
I041	HISTORIA ALARMÓW 3	
I042	HISTORIA ALARMÓW 4	
I043	HISTORIA ALARMÓW 5 (najnowszy)	
I044	KONSERWACJA WYMIENNI	Liczba dni, które minęły od pojawienia się sygnału CFS (P707 = 0)
I046	RSC	Fw comfort development review
I047	RS	Fw safety review
I048	RSS	Fw safety development review
I049	RF	Fan Fw review

7 PANEL STEROWANIA



A	Zwykle używany do zwiększania wartości temperatury ciepłej wody użytkowej, gdy podświetlona jest strzałka ► pełni funkcję potwierdzającą
B	Zwykle używany do zmniejszania wartości temperatury CWU, gdy jest wyświetlana strzałka ◀, działa jak przycisk Wstecz/Anuluj
A+B	Dostęp do funkcji komfortu CWU (patrz rozdział "5.6 Funkcja „Komfort c.w.u.”")
C+D	Ręczne programowanie czasu grzania, zmiana stanu
C	Zwykle służy do zwiększania wartości temperatury wody grzewczej, podświetlona strzałka ▲ umożliwia poruszanie się po menu P1
D	Zwykle używany do zmniejszania wartości temperatury wody grzewczej, podświetlona strzałka ▼ umożliwia poruszanie się po menu P1
A+C	Dostęp do menu ustawień zegara (patrz rozdział "8 INSTRUKCJE UŻYTKOWANIA")
B+D	Programowanie przedziałów czasowych
1	Służy do modyfikacji stanu pracy kotła (WYŁ., LATO i ZIMA)
2	Służy do resetowania stanu alarmu lub przerwania cyklu odpowietrzania
3	Służy do dostępu do menu INFO (lekko naciśnij) i P1 (naciśnij > 2 s.). Kiedy na wyświetlaczu pojawia się ikona  , przycisk ten pełni funkcję ENTER i służy do zatwierdzania wartości ustawionej podczas programowania parametru technicznego
1+3	Blokada i zwolnienie przycisku
2+3	Używany, gdy kocioł jest wyłączony, do aktywacji funkcji analizy gazów spalinowych (CO)

	Wskazuje połączenie z urządzeniem zdalnym (OTBus lub RS485)
	Wskazuje połączenie z urządzeniem WIFI
	Wskazuje obecność czujnika temperatury zewnętrznej
	Wskazuje aktywację specjalnych funkcji CWU lub obecność systemu zarządzania energią słoneczną
	Świeci się w przypadku uruchomienia alarmu
	Świeci się w przypadku usterki wraz z ikoną  , z wyłączeniem alarmów płomienia i wody
	Wskazuje obecność płomienia, w przypadku blokady płomienia pojawia się ikona 
	Miga przy tymczasowych alarmach wodnych, świeci ciągle przy alarmach trwałych
Reset	Świeci się w obecności alarmów wymagających ręcznego odblokowania przez operatora
Enter	Świeci się, gdy wymagane jest potwierdzenie
	Gdy ta ikona jest aktywna, funkcja "Potwierdź" przycisku A jest aktywna
	Gdy ta ikona jest aktywna, funkcja "wstecz/anuluj" przycisku B jest aktywna
	Gdy ikona jest aktywna, użytkownik może poruszać się po menu lub zwiększać wartość wybranego parametru
	Gdy ta ikona jest aktywna, użytkownik może poruszać się po menu lub zmniejszać wartość wybranego parametru
	Świeci się, jeśli tryb ogrzewania jest aktywny; miga, gdy trwa żądanie ogrzewania
	Świeci się, jeśli tryb CWU jest aktywny; miga, gdy trwa żądanie ciepłej wody
	Wskaz poziom nastawy (wartość minimalna 1 stopień, wartość maksymalna 4 stopnie)
1 2 3 4 5 6 7	Wskazanie dni tygodnia
AUTO ON	Programowanie przedziałów czasowych
MAN ON	Ręczne programowanie czasu WŁ
MAN OFF	Ręczne programowanie czasu WYŁĄCZONE

8 INSTRUKCJE UŻYTKOWANIA

- Ustawić wyłącznik główny instalacji w pozycji „włączony”.
- Otworzyć zawór gazu, aby umożliwić dopływ gazu.
- Po włączeniu zasilania włącza się podświetlenie, wszystkie ikony i segmenty zapalają się na 1 sekundę, a wersja oprogramowania sprzętowego płyty sterowania jest wyświetlana przez 3 sekundy:

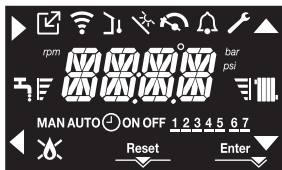

Jeśli nie jest ustawione, programowanie godziny i dnia tygodnia jest automatycznie wymagane po włączeniu urządzenia. Na ekranie głównym widoczne są ikony ▲, ▼, ► i ◀ oraz ENTER, podczas gdy wyświetlana jest godzina 00:00 z dwiema pierwszymi cyframi migającymi z częstotliwością 0,5 s WŁ., 0,5 s WYŁ..



Aby ustawić godzinę i dzień, wykonaj następujące czynności:

- ustaw godzinę za pomocą strzałek ▲ oraz ▼, następnie potwierdź klawiszem A
- ustaw minuty za pomocą strzałek ▲ i ▼, następnie zatwierdź klawiszem A
- ustaw dzień tygodnia za pomocą strzałek ▲ i ▼. Segment z wybranym dniem miga, należy przy ikonie nacisnąć przycisk MENU Enter żeby potwierdzić ustawienie godziny i dnia. Zegar będzie migał przez 4 sekundy, po czym ponownie wyświetli się ekran główny
- aby wyjść z funkcji programowania czasu bez zapisywania nowych wartości, wystarczy nacisnąć przycisk ◀.

UWAGA: Istnieje także możliwość późniejszej zmiany ustawień GODZINY i DNIA poprzez wejście do menu USTAWIENIA, parametr P1 → P102 lub naciskając A+C przez co najmniej 2 sekundy.

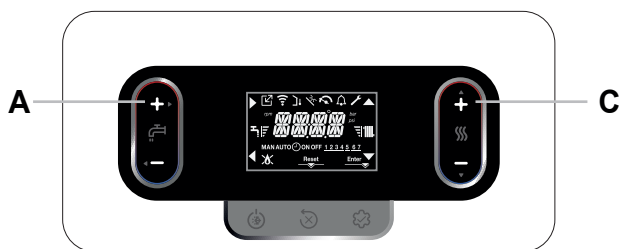

- Następnie uruchamia automatyczny cykl odpowietrzania, jeśli jest włączony, trwający 4 minuty (aby uzyskać szczegółowe informacje, przeczytaj sekcję "5.3 Cykl odpowietrzania").
- Interfejs pokazuje wtedy, że był aktywny w tym momencie.

 Ustaw termostat pokojowy na żądaną temperaturę lub, jeśli system jest wyposażony w chronotermostat lub programator czasowy, sprawdź, czy jest on "włączony" i ustaw.

- Następnie należy przełączyć kocioł na tryb ZIMA lub LATO.

8.1 Funkcja planowania przedziałów czasowych (termostat pokojowy)

Jeśli system ogrzewania jest zarządzany przez termostat pokojowy i dlatego nie ma programowania czasowego, można włączyć programowanie czasowe w interfejsie kotła ustawieniem parametru P4 → P421 = 1. Aby aktywować menu automatycznego programowania czasu grzania, należy nacisnąć przyciski B+D przez co najmniej 2 sekundy na ekranie głównym.

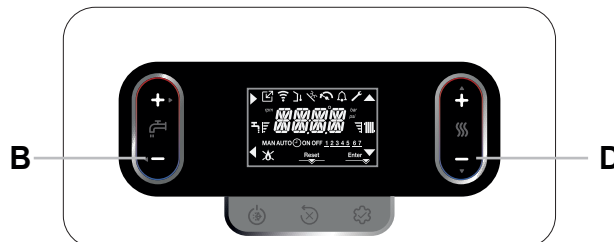

Nawyświetlaczu pojawi się następujący komunikat:

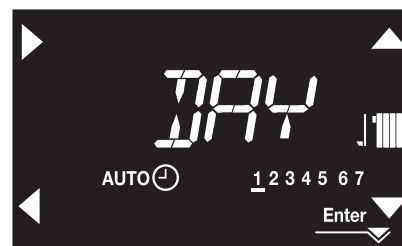

Użyj strzałek ▲, ▼ aby wybrać dzień lub grupę dni:

- 1-2-3-4-5-6-7 indywidualny program dnia
- 1-5 programowanie od poniedziałku do piątku
- 6-7 program od soboty do niedzieli
- 1-7 program na cały tydzień.

Użyć przycisku ► aby potwierdzić wybór i przejść do programowania przedziałów czasowych, użyj przycisku Enter aby wyjść z menu potwierdzając wprowadzone zmiany.

Użyj klawisza ◀ do wyjścia z programowania i anulować dokonane wybory.

Ustawianie harmonogramów czasowych

- Nawyświetlaczu pojawi się TIME ON 1, naciśnij ► aby ustawić czas włączenia, użyj ▲, ▼ aby zmienić czas, potwierdź klawiszem ►.
- Na wyświetlaczu pojawi się TIME OFF 1, naciśnij ► aby ustawić czas wyłączenia, użyj ▲, ▼ aby zmienić godzinę, potwierdź za pomocą ►.
- TIME ON 2 pojawi się, następnie wznów programowanie zakrętów czasu aż do osiągnięcia maksymalnej liczby programowalnych zakrętów (cztery) lub naciśnij, aby zatwierdzić zakręty czasu i przejść do programowania następnego dnia Enter.

Poza wyznaczonym harmonogramem czasu zapotrzebowanie na ciepło termostatu pokojowego nie jest brane pod uwagę.

Harmonogramy czasu ogrzewania są domyślnie włączone:

- Od poniedziałku do piątku: 07:30 ÷ 08:30 / 12:00 ÷ 13:30 / 18:00 ÷ 22:30
- Od soboty do niedzieli: 08:00 ÷ 22:30.

Gdy włączone jest programowanie czasu grzania, naciśnięcie przycisków C+D umożliwi przełączenie pomiędzy programowaniem czasowym AUTO i MAN ON lub MAN OFF.



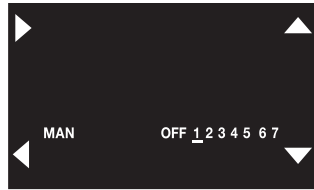
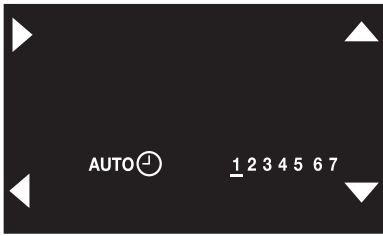

8.2 Stan pracy

- Po wciśnięciu przycisku 1 typ pracy zmienia się cyklicznie z OFF - LATO - ZIMA i ponownie OFF.

W stanie OFF wartość ciśnienia wody pojawia się na wyświetlaczu co 2 sekundy.

- Jeśli przez 60 sekund nie zostanie naciśnięty żaden klawisz, interfejs przejdzie w tryb czuwania. Zwykle wyświetlana jest wartość ciśnienia, chyba że wystąpiło zapotrzebowanie na ciepło (w takim przypadku wyświetlana jest temperatura). Jeżeli czas jest ustawiony, wartość ciśnienia zostaje zastąpiona aktualnym czasem.

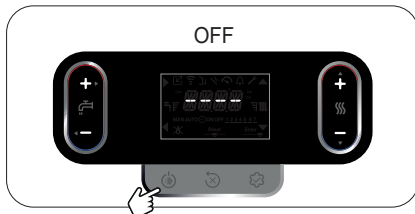

TRYB ZIMA

Kocioł aktywuje funkcję ogrzewania i ciepłej wody użytkowej, występowanie ikony wskazuje żądanie ciepła i włączenie palnika.

TRYB ZIMA

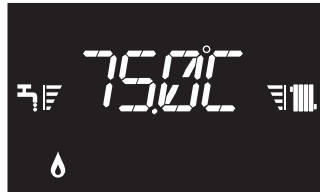

TRYB LATO

Kocioł aktywuje funkcję wyłącznie ciepłej wody użytkowej.

TRYB LATO



8.3 Nastawa temperatury zasilania c.o.

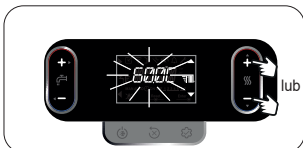

pierwsze naciśnięcie



drugie naciśnięcie ustawienie wartości nastawy temperatury zasilania c.o., ze skokiem 0,5°C

Jeśli żaden przycisk nie zostanie wciśnięty w ciągu 5 sekund, ustawiona wartość jest przyjmowana jako nowa nastawa temperatury zasilania c.o..

8.4 Regulacja temperatury c.o. z sondą zewnętrzną



Przy podłączonej sondzie zewnętrznej (opcja) i aktywnej funkcji regulacji pogodowej (parametr P4 → P418=1) wartość temperatury zasilania jest wybierana automatycznie przez system, który szybko dostosowuje temperaturę w pomieszczeniu na podstawie zmian temperatury zewnętrznej.

Zmiana nastawy c.o.



Korekta nastawy w zakresie (-5 ÷ +5 °C).

Przy parametrze P4 → P418=0 kocioł pracuje ze stałą wartością.

8.5 Regulacja nastawy c.w.u.



pierwsze naciśnięcie



drugie naciśnięcie ustawienie wartości nastawy c.w.u. ze skokiem 0,5°C

Jeśli żaden przycisk nie zostanie wciśnięty w ciągu 5 sekund, ustawiona wartość jest przyjmowana jako nowa nastawa temperatury c.w.u..

8.6 Zatrzymanie pracy kotła

W przypadku nieprawidłowości zapłonu lub pracy kocioł realizuje „ZATRZYMANIE PRACY KOTŁA”. Na wyświetlaczu pojawia się odpowiedni kod błędu. Szczegóły, patrz "5.15 Sygnalizacja i usterki".

Funkcja odblokowania

Należy skontaktować się z lokalnym Autoryzowanym Serwisem Beretta, jeśli próby odblokowania nie spowodują przywrócenia prawidłowej pracy.

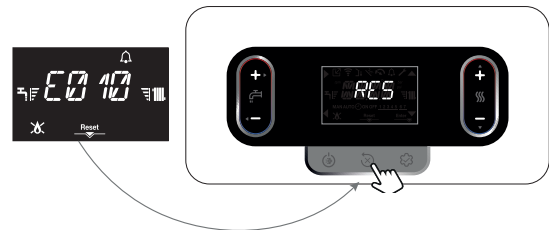

8.7 Wyłączanie tymczasowe

W przypadku tymczasowej nieobecności (weekend, krótkie wyjazdy itp.) ustawić stan kotła na OFF.

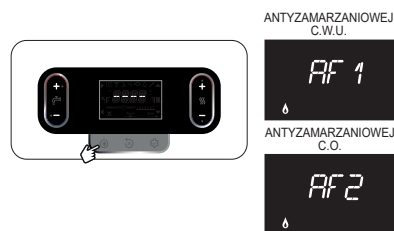

Podczas gdy zasilanie elektryczne i dopływ gazu pozostają aktywne, system jest chroniony przez:

- system ochrony antyzamarzaniowej c.o.:** funkcja uruchamia się, jeśli temperatura wykryta przez sondę po stronie zasilania spadnie poniżej 5°C. W tej fazie generowane jest zapotrzebowanie na ciepło i zapłon palnika na minimalnej mocy, która jest utrzymywana do osiągnięcia temperatury wody zasilania 35°C; na ekranie wyświetla się AF2 (z P105 = 1 przewijanie → FUNKCJA ANTYZAMARZ CO W TOKU).
- system ochrony antyzamarzaniowej c.w.u.:** funkcja uruchamia się, jeśli temperatura wykryta przez sondę c.w.u. spadnie poniżej 5°C. W tej fazie generowane jest zapotrzebowanie na ciepło i zapłon palnika na minimalnej mocy, które jest utrzymywane do osiągnięcia temperatury wody zasilania 55°C; na ekranie wyświetla się AF1 (z P105 = 1 przewijanie → FUNKCJA ANTYZAMARZ CWU W TOKU).
- cykl antyblokujący pompy obiegowej:** pompa obiegowa uruchamia się co 24 godziny postoju na 30 sekund.

8.8 Wyłączenie na dłuższe okresy

W przypadku dłuższego przestoju kotła należy wykonać następujące czynności:

- ustawić przełącznik kotła na OFF
- ustawić wyłącznik główny instalacji w położeniu wyłączony
- zamknąć zawory gazu i wody instalacji c.o. i c.w.u..

W takim przypadku ochrona antyzamarzaniowa i cykl antyblokujący są wyłączone. Opróżnić instalację grzewczą oraz instalację c.w.u., jeśli istnieje ryzyko zamarznięcia.

8.9 Funkcja blokowania klawiatury

Aby zablokować przyciski

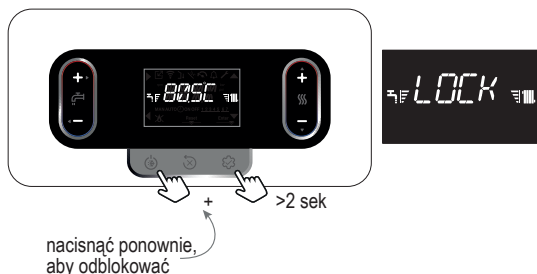

W przypadku wystąpienia usterki przycisk 2 pozostaje aktywny, aby umożliwić reset alarmu.

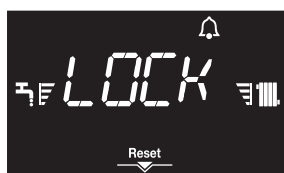

8.10 Historia alarmów

Historia alarmów jest aktywna z parametrem P7 → P701=1 (SERWIS).

Alarmy można przeglądać w następujący sposób:

- Menu INFO (I039 do I043), w porządku chronologicznym, od najnowszego do najstarszego, maksymalnie do 5.

Gdy alarm występuje kilka razy z rzędu, jest zapisywany tylko raz.

Aby zresetować alarm, należy postępować zgodnie z instrukcjami zawartymi w rozdziale "8.6 Zatrzymanie pracy kotła".

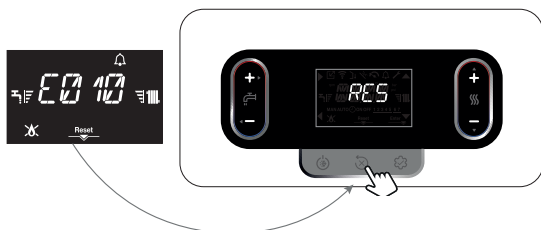

8.11 Menu Connectivity

Zdalne zarządzanie kotłem odbywa się poprzez:

- **Wi-Fi key (Niedostępne)**

Możliwe jest również aktywowanie zdalnego zarządzania poprzez chronotermostat OpenTherm.

Uwaga: Pełna kompatybilność z urządzeniami OpenTherm stron trzecich nie jest gwarantowana.

Uwaga: T100 nie można podłączyć do kotła w przypadku instalacji hybrydowej (obecność pompy ciepła).

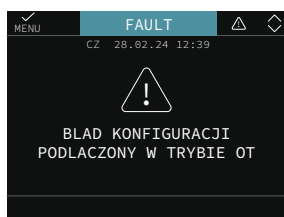

8.12 Funkcja blokady temperatury c.w.u.

Funkcja ta umożliwia zablokowanie wartości temperatury c.w.u., co zapobiega jej przypadkowej zmianie.

Aby aktywować funkcję, na ekranie nastawy c.w.u. należy:

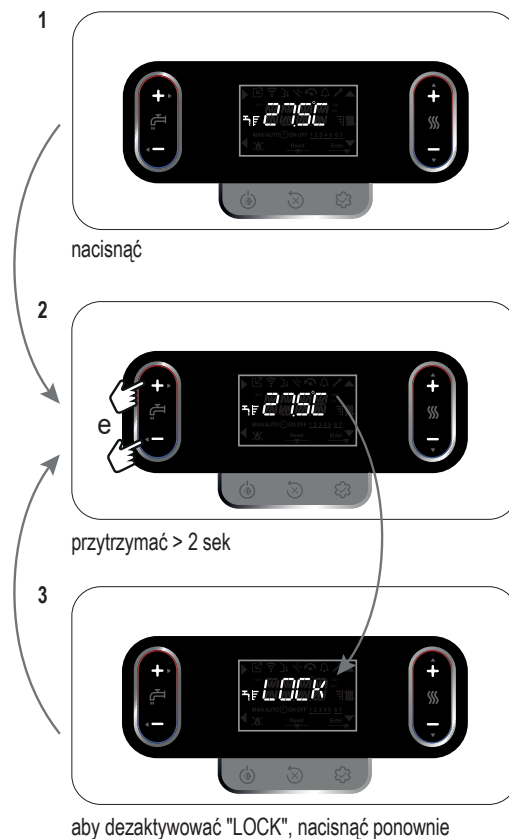



1 ADVERTENCIAS Y SEGURIDAD

 Las calderas producidas en nuestros establecimientos se fabrican prestando atención a cada uno de los componentes de manera tal de proteger tanto al usuario como al instalador contra eventuales accidentes. Por lo tanto se aconseja al personal cualificado, después de cada intervención efectuada en el producto, prestar especial atención a las conexiones eléctricas, sobre todo en lo que se refiere a la parte no cubierta de los conductores, que de ninguna forma tiene que sobresalir de la bornera, evitando de esta forma el posible contacto con las partes vivas de dicho conductor.

 El presente manual constituye parte integrante del producto: asegurarse de que acompañen siempre al aparato, incluso en el caso de cesión a otro propietario o usuario, o de traslado a otra planta. En caso de daño o extravío, solicitar otro ejemplar a la Asistencia Técnica de su zona.

 El aparato puede ser usado por niños mayores de 8 años, por personas con capacidades físicas, sensoriales o mentales reducidas o sin la experiencia y conocimiento necesario, siempre que sean vigilados o que hayan recibido instrucciones sobre el uso seguro del aparato y comprendan los peligros inherentes. Los niños no deben jugar con el aparato. La limpieza y el mantenimiento que debe efectuar el usuario, no debe ser realizada por niños sin la correspondiente vigilancia.

 La caldera es adecuada para su uso con gases combustibles del grupo H y/o grupo E y mezclas de gas natural e hidrógeno hasta un 20% en volumen.

 La instalación de la caldera y cualquier otra intervención de asistencia y de mantenimiento deben ser realizadas por personal cualificado según las indicaciones de la ley y en conformidad con las normas UNI 7129-7131 y sus actualizaciones.

 Realizar el mantenimiento de la caldera por lo menos una vez al año, programándolo anteriormente con la Asistencia Técnica.

 El instalador debe instruir al usuario sobre el funcionamiento del aparato y sobre las normas fundamentales de seguridad.

 El usuario debe respetar las advertencias que se suministran en este manual.

 Esta caldera debe destinarse al uso para el cual ha sido expresamente fabricada. Se excluye cualquier responsabilidad contractual y extracontractual del fabricante por daños causados a personas, animales o cosas, por errores de instalación, regulación, mantenimiento y por usos inadecuados.

 Después de haber quitado el embalaje, se debe comprobar que el contenido esté íntegro y completo. En el caso de que no exista correspondencia, ponerse en contacto con el revendedor donde se ha adquirido el aparato.

 La descarga de la válvula de seguridad del aparato se debe conectar a un adecuado sistema de recogida y descarga. El fabricante del aparato no se responsabiliza por eventuales daños causados por la intervención de la válvula de seguridad.

 Eliminar los elementos de embalaje en los contenedores adecuados en los centros de recogida específicos.

 Los residuos deben eliminarse sin causar peligro a la salud del hombre y sin utilizar procedimientos o métodos que pudieran producir daños al medio ambiente.

 Al finalizar su vida útil, el producto no debe ser desechado como un residuo sólido urbano, sino que se debe enviar a un centro de recogida selectiva.











Durante la instalación, se debe informar al usuario que:

- en el caso de pérdidas de agua, debe cerrar la alimentación hídrica y avisar inmediatamente a la Asistencia Técnica
- debe controlar periódicamente que la presión de funcionamiento de la instalación hidráulica sea superior a 1 bar. En caso de necesidad, restablecer la presión abriendo el grifo de llenado (**sección 9 - "Estructura de la caldera"**)
- esperar hasta que la presión aumente: controlar en la pantalla de la caldera que el valor llegue a 1-1,5 bares; después cerrar el grifo de llenado (**sección 9 - "Estructura de la caldera"**).

En el caso de que no se utilice la caldera por un período prolongado, se recomienda efectuar las siguientes operaciones:

- colocar el aparato en estado OFF y el interruptor general de la instalación en "Apagado"
- cerrar los grifos del combustible y del agua, tanto de la instalación térmica como del agua caliente sanitaria
- si hay riesgo de congelamiento, vaciar la instalación térmica y la del agua caliente sanitaria.

Por su seguridad, conviene recordar que:

-  Se prohíbe accionar dispositivos o aparatos eléctricos como interruptores, electrodomésticos, etc. si se siente olor a combustible o a materiales no quemados. En este caso:
 - Ventilar el local abriendo puertas y ventanas;
 - Cerrar el dispositivo de corte del combustible;
 - Solicitar de inmediato la intervención de la Asistencia Técnica o de personal profesionalmente cualificado.
-  Se prohíbe tocar el aparato si se tienen los pies descalzos o con partes del cuerpo mojadas.
-  Se prohíbe realizar cualquier intervención técnica o de limpieza sin haber desconectado el aparato de la red de alimentación eléctrica, colocando el interruptor general de la instalación en "Apagado" y el estado de la caldera en "OFF".
-  Se prohíbe modificar los dispositivos de seguridad o de regulación sin la autorización y las indicaciones del fabricante del aparato.
-  Se prohíbe tirar de, desenchufar, retorcer los cables eléctricos que salen del aparato, incluso cuando estén desconectados de la red de alimentación eléctrica.
-  Evitar tapar o reducir dimensionalmente las aperturas de aireación del local de instalación.
-  Se prohíbe dejar recipientes o sustancias inflamables en el local en el cual está instalado el aparato.
-  Se prohíbe liberar al medio ambiente y dejar al alcance de los niños el material del embalaje, ya que es una fuente potencial de peligro. En consecuencia, deberá desecharse tal y como establece la legislación vigente.
-  Está prohibido cerrar la descarga de la condensación. El conducto de evacuación de la condensación debe estar orientado hacia el conducto de evacuación, evitando la formación de sifones.
-  Se prohíbe intervenir de modo alguno en la válvula de gas.
-  Está prohibido intervenir en los elementos sellados.

2 DESCRIPTION

Las calderas **MYNUTE BOILER EVO X B** están equipadas con un nuevo sistema de control de la combustión ACC (control activo de la combustión). Este innovador sistema de control, desarrollado por Riello, garantiza funcionalidad, eficiencia y bajas emisiones en cualquier circunstancia. El sistema ACC utiliza un sensor de ionización sumergido en la llama del quemador que, a través de su información, permite al cuadro de control actuar en la válvula de gas que regula el combustible. Este sofisticado sistema de control permite la autorregulación de la combustión, eliminando la necesidad de calibración inicial de la válvula de gas. El sistema ACC es capaz de adaptar la caldera para que funcione con diferentes composiciones de gas, diferentes longitudes de tubos y diferentes altitudes (dentro de los límites de diseño previstos). El sistema ACC también es capaz de realizar un autodiagnóstico que bloquea el quemador antes de superar umbrales de emisión superiores a los permitidos por la normativa.

En algunas partes del manual se utilizan estos símbolos:

 Parte destinada también al usuario.

 **ATENCIÓN** = para acciones que requieren un particular cuidado y una adecuada preparación.

 **PROHIBIDO** = para acciones que NO SE DEBEN efectuar bajo ningún concepto.

3 DATOS TÉCNICOS

DESCRIPCIÓN		UM	25B			35B		
			G20		G31	G20		G31
Calentamiento	Potencia térmica nominal	kW-kcal/h	20,00-17.200			30,00-25.800		
	Potencia térmica nominal (80°/60°)	kW-kcal/h	19,53-16.799			29,28-25.181		
	Potencia térmica nominal (50°/30°)	kW-kcal/h	21,31-18.323			31,75-27.302		
	Potencia térmica reducida	kW-kcal/h	2,50-2.150	-		3,50-3.010	-	
	Potencia térmica reducida (80°/60°)	kW-kcal/h	2,34-2.009	-		3,36-2.891	-	
	Potencia térmica reducida (50°/30°)	kW-kcal/h	2,57-2.213	-		3,71-3.191	-	
ACS	Potencia térmica nominal Rango Rated (Qn)	kW-kcal/h	20,00-17.200			30,00-25.800		
	Potencia térmica mínima Rango Rated (Qm)	kW-kcal/h	2,50-2.150			3,50-3.010		
	Potencia térmica nominal (*)	kW-kcal/h	25,00-21.500			34,90-30.014		
	Potencia térmica reducida (*)	kW-kcal/h	2,50-2.150			3,50-3.010		
Rendimiento útil Pn máx. - Pn mín. (80°/60°)	%	97,7-93,5			97,6-96,0			
Rendimiento de combustión	%	98,0			97,8			
Rendimiento útil Pn máx - Pn mín (50°/30°)	%	106,5-102,9			105,8-106,0			
Rendimiento útil 30% Pn máx. (30° retorno)	%	109,7			109,7			
Rendimiento en P promedio Rango Rated (80°/60°)	%	97,9			98,0			
Rendimiento en P promedio Rango Rated 30% (30 retorno)	%	109,8			109,7			
Potencia eléctrica total (máx. potencia Cal.-ACS)	W	73-87			87-110			
Potencia eléctrica del circulador (1.000 l/h)	W	43			43			
Categoría • País de destino			I2HY203P • ES			I2HY203P • ES		
Tensión de alimentación	V-Hz	230-50			230-50			
Grado de protección	IP	X5D			X5D			
Pérdidas por parada	W	30			35			
Pérdidas en la chimenea con quemador apagado - quemador encendido	%	0,09-2,04			0,07-2,17			
Funcionamiento en calentamiento								
Presión máxima	bar	3			3			
Presión mínima para el funcionamiento estándar	bar	0,25÷0,45			0,25÷0,45			
Temperatura máxima	°C	90			90			
Campo selección la temperatura H2O calentamiento	°C	40-80 (alta) 20-45 (baja)			40-80 (alta) 20-45 (baja)			
Bomba: Altura de carga máxima disponible para la instalación con un caudal de	mbar	450			450			
Depósito de expansión de membrana	l/h	1.000			1.000			
Precarga del depósito de expansión (calentamiento)	l	9			9			
Precarga del depósito de expansión (calentamiento)	bar	1			1			
Funcionamiento ACS								
Presión máxima	bar	8			8			
Presión mínima	bar	0,5			0,5			
Cantidad de agua caliente sanitaria con Δt 25°C • 30°C • 35°C	l/min	14,3 • 11,9 • 10,2			20,0 • 16,7 • 14,3			
Caudal mínimo del circuito de agua caliente sanitaria	l/min	2			2			
Campo de selección de la temperatura H2O del ACS	°C	37-60			37-60			
Limitador de caudal	l/min	14			14			
Presión gas								
Presión nominal gas natural (G20 - I2H)	mbar	20	-	-	20	-	-	
Presión nominal MTN-H (G20.2 - I2Y20)	mbar	-	20	-	-	20	-	
Presión nominal GLP (G31-I3P)	mbar	-	-	37	-	-	37	
Caudales calentamiento								
Caudal de aire	Nm³/h	G20		G31	G20		G31	
Caudal de humos	Nm³/h	24,804		24,819	37,206		37,581	
Caudal másico humos (máx-mín)	Nm³/h	26,811		26,370	40,216		39,908	
Caudal másico humos (máx-mín)	g/s	9,267-1,158		9,297-1,162	13,900-1,622		14,072-1,627	
Caudales ACS								
Caudal de aire	Nm³/h	G20		G31	G20		G31	
Caudal de humos	Nm³/h	31,005		31,024	43,284		43,719	
Caudal másico humos (máx-mín)	Nm³/h	33,513		32,963	46,784		46,426	
Caudal másico humos (máx-mín)	g/s	11,584-1,158		11,621-1,162	16,171-1,622		16,370-1,627	
Prestaciones ventilador								
Altura barométrica de carga residual tubos concéntricos 0,85 m	Pa	60			60			
Altura barométrica de carga residual tubos separados 0,5 m	Pa	180			195			
Altura barométrica de carga residual caldera sin tubos	Pa	186			199			
Nox		clase 6			clase 6			
Valor máximo permitido de emisiones (**)								
Qn-Qr	CO (0% O2) inferior a	p.p.m.	G20		G31	G20		G31
	CO2 (***)	%	230-15		250-20	240-15		240-20
	NOx (0% O2) inferior a	p.p.m.	8,8-8,8		10,0-10,0	8,8-8,8		9,9-10,0
	T humos	°C	40-30		50-50	30-30		40-40
Valor de O2 en relación con la mezcla de hidrógeno al 20%	Qmax	máx	°C		79-60	82-60		70-57
		nominal	%		2,4	2,4		2,4
		mín	%		4,3	4,3		4,3
	Qmin	máx	%		6,2	6,2		6,2
		nominal	%		2,4	2,4		2,4
		mín	%		4,3	4,3		4,3
		%		6,2	6,2		6,2	

(*) Valor medio entre varias condiciones de funcionamiento en agua caliente sanitaria

(**) Control realizado con un tubo concéntrico Ø 60-100 longitud 0,85m. - temperaturas agua en calentamiento 80-60°C - valores medidos con la cubierta completamente cerrada. Dependiendo del tipo de sistema de evacuación, los valores de CO pueden diferir de los declarados. Si el nivel supera los 500 ppm, solicite urgentemente la intervención del Servicio de Asistencia Técnica.

(***) Tolerancia CO2= ±1%

Los datos expresados no deben utilizarse para certificar la instalación; para la certificación se deben utilizar los datos indicados en el "Manual Instalación" medidos en el acto del primer encendido.

VALORES DE RENDIMIENTO ACS CON ACUMULADOR DE AGUA EN CASO DE INSTALAR EL KIT DOSSERET (DISPONIBLE BAJO PEDIDO)			
Descripción		25B	35B
Tipo de calentador	Ø	acero inoxidable	acero inoxidable
Disposición del calentador	Ø	vertical	vertical
Disposición del intercambiador	Ø	externo, con placas	externo, con placas
Vnom, contenido real de agua sanitaria	l	31	31
Campo de selección de temperatura del agua sanitaria	°C	37-60	37-60
Cantidad de agua tomada en 10' con un Dt mínimo de 30°C	l	119	167
Presión máxima de funcionamiento del acumulador	bar	10	10
VBU, volumen de acumulación no solar	l	31	31
Caudal específico según EN13203-1	l/min	14,3	18,1

PARÁMETROS	UM	GAS METANO (G20)		GAS LÍQUIDO PROPANO (G31)	
Índice de Wobbe inferior (a 15°C-1013 mbar)	MJ/m³S	45,67		70,69	
Poder calorífico inferior	MJ/m³S	34,02		88	
Presión nominal de alimentación	mbar (mm H2O)	20 (203,9)		37 (377,3)	
Presión mínima de alimentación	mbar (mm H2O)	13 (132,6)		-	
		25B	35B	25B	35B
Quemador: diámetro/longitud	mm	70/80,5	70/95	70/80,5	70/95
Caudal máximo de gas en calentamiento	Sm³/h	2,12	3,17	-	-
	kg/h	-	-	1,55	2,33
Caudal máximo de gas con ACS	Sm³/h	2,64	3,69	-	-
	kg/h	-	-	1,94	2,71
Caudal mínimo de gas en calentamiento	Sm³/h	0,26	0,37	-	-
	kg/h	-	-	0,19	0,27
Caudal mínimo de gas con ACS	Sm³/h	0,26	0,37	-	-
	kg/h	-	-	0,19	0,27
Máximo número de revoluciones del ventilador en calentamiento	rpm	6.300	7.400	6.100	7.100
Máximo número de revoluciones del ventilador con ACS	rpm	7.900	8.600	7.600	8.200
Número mínimo de revoluciones del ventilador en calentamiento - ACS	rpm	1.200	1.300	1.250	1.250
Número máximo de rev. del ventilador (calentamiento) en config. C(10)3 (Ø80/125 • Ø80-80)	rpm	6.500	7.600	-	-
Número máximo de rev. del ventilador de ACS en config. C(10)3 (Ø80/125 • Ø80-80)	rpm	8.100	8.600	-	-
Número mínimo de rev. del ventilador de calentamiento/ACS en config. C(10)3 (Ø80/125 • Ø80-80)	rpm	2.100	2.200	-	-

NOTA: en las primeras 10 horas de funcionamiento del quemador, el mínimo nunca bajará de 1400 rpm (tanto para el 25 como para el 35kW); 1600 rpm si GLP.

Descripción	Tipo caldera MYNUTE BOILER EVO X B					
	25B	35B	25B	35B	25B	35B
	C4		C6		C8	
Datos técnicos para instalaciones típicas:						
Temperatura de los productos de combustión @ potencia térmica nominal (a 80/60° C) - [°C]	63	63,8	63,5	63,9	49,7	56,3
Caudal máxico [kg/h] @ potencia térmica nominal [kW]	2.759	3.823	2.743	4.089	2.833	3.944
Potencia térmica nominal [kW]	25,8	35,67	25,55	38,4	26,46	36,82
Sobrettemperatura de los productos de la combustión [°C]	115					
Temperatura de los humos a potencia térmica mínima [°C]	35,6	39,5	57,6	60,1	35,8	37,4
Caudal máxico [kg/h] @ potencia térmica mínima [kW]	0,545	0,694	0,305	0,422	1,036	1,187
Potencia térmica mínima [kW]	5,14	6,52	2,87	4	9,74	11,1
Contenido de CO2 @ Potencia térmica nominal [%]	8,42	8,56	10,00	10,40	5,62	5,92
CO2 a potencia térmica mínima [%]	3,12	3,04	9,08	9,26	2,65	2,56
Pérdida de presión mínima admisible (en aliment. de aire y conducto humo) [Pa]	4,4	8,3	-	-	-	-
Pérdida de presión máxima admisible (en aliment. de aire y conducto humo) [Pa]	180	195	-	-	-	-
Diferencia de presión máxima admisible entre la entrada del aire comburente y la salida de humos (incluidas las presiones del viento) [Pa]	-	-	4,4	8,3	-	-
Temperatura máxima admisible del aire comburente [°C]	-	-	45	45	-	-
	C9		25B - 35B			
Diámetro mínimo útil de la chimenea/compartimento técnico vertical para alimentación de aire de combustión [mm]	240					

- Notas**
- C1:** para la instalación de los terminales en pared y techo, consultar las instrucciones específicas en los kits los terminales provienen de circuitos separados de combustión y de alimentación del aire dentro de un cuadrado de 50 cm
- C3:** los terminales de los circuitos separados de combustión y de alimentación del aire deben entrar en un cuadrado de 50 cm y la distancia entre los planos de los dos orificios debe ser menor a 50 cm
- C4:** las calderas con esta configuración y con sus respectivos conductos de conexión son aptas para la conexión a una única chimenea de tiro natural no se permite el flujo de la condensación en el aparato
- C5:** los terminales para alimentación de aire comburente y para evacuación de los productos de la combustión no se deben instalar en paredes opuestas del edificio
- C6:** se permite el flujo de la condensación en el aparato tasa de recirculación máxima admisible del 10% con viento los terminales de alimentación de aire comburente y de evacuación de los productos de la combustión no se deben instalar en paredes opuestas del edificio el aparato no debe conectarse a un conducto común (es decir, más de un aparato en un conducto compartido) que funcione con presión positiva.
- ⚠ Este tipo de configuración no está permitida en algunos países - consultar las normas locales vigentes**
- C8:** no se permite el flujo de la condensación en el aparato

3.1 Datos Erp

Parámetro	Símbolo	25B	35B	Unit
Clase de eficiencia energética estacional de calefacción	-	A	A	-
Clase de eficiencia energética de caldeo de agua	-	A	A	-
Potencia calorífica nominal	Pnominal	20	29	kW
Eficiencia energética estacional de calefacción	η_s	94	94	%
Potencia calorífica útil				
A potencia calorífica nominal y régimen de alta temperatura (*)	P4	19,5	29,3	kW
A 30% de potencia calorífica nominal y régimen de baja temperatura (**)	P1	6,6	9,9	kW
Eficiencia útil				
A potencia calorífica nominal y régimen de alta temperatura (*)	η_4	88,2	88,3	%
A 30% de potencia calorífica nominal y régimen de baja temperatura (**)	η_1	98,9	98,8	%
Consumos eléctricos auxiliares				
A plena carga	elmax	30,0	44,3	W
A carga parcial	elmin	12,2	13,6	W
En modo de espera	PSB	3,0	3,0	W
Otros parámetros				
Pérdidas de calor en modo de espera	Pstby	30,0	35,0	W
Consumo de electricidad de la llama piloto	Pign	-	-	W
Consumo de energía anual	QHE	34	50	GJ
Nivel de potencia acústica en interiores	LWA	48	47	dB
Emisiones de óxidos de nitrógeno	NOx	27	16	mg/kWh
Para los calefactores combinados				
Perfil de carga declarado		XL	XL	
Eficiencia energética de caldeo de agua	η_{wh}	85	87	%
Consumo diario de electricidad	Qelec	0,173	0,102	kWh
Consumo diario de combustible	Qfuel	23,014	22,524	kWh
Consumo anual de electricidad	AEC	38	22	kWh
Consumo anual de combustible	AFC	17	17	GJ

(*) Régimen de alta temperatura significa una temperatura de retorno de 60°C y una temperatura de alimentación de 80°C

(**) Baja temperatura significa una temperatura de retorno de 30°C para las calderas de condensación, 3 °C para las calderas de baja temperatura y 50°C para los demás aparatos de calefacción

Para aparatos de calentamiento combinados: CALDERA CON DOSSERET

Parámetro	Símbolo	25B	35B	Unit
Perfil de carga		XL	XL	
Consumo diario de energía eléctrica	Qelec	0,352	0,354	kWh
Consumo anual de energía eléctrica	AEC	77	78	kWh
Eficiencia energética de calentamiento del agua	η_{wh}	80	82	%
Consumo diario de combustible	Qfuel	23,964	23,370	kWh
Consumo anual de combustible	AFC	18	18	GJ

(*) Régimen de alta temperatura significa una temperatura de retorno de 60°C y una temperatura de alimentación de 80°C

(**) Baja temperatura significa una temperatura de retorno de 30°C para las calderas de condensación, 3 °C para las calderas de baja temperatura y 50°C para los demás aparatos de calefacción

4 INSTALACIÓN

4.1 Limpieza de la instalación y características del agua

En caso de una nueva instalación o sustitución de la caldera se debe efectuar una limpieza preventiva de la instalación de calentamiento. Para garantizar el funcionamiento correcto del producto, después de cada operación de limpieza, de agregado de aditivos y/o tratamientos químicos (por ej. líquidos anticongelantes, filmantes, etc.), verificar que los parámetros en la tabla se encuentren dentro de los valores indicados.

PARÁMETROS	udm	AGUA CIRCUITO CALENTAMIENTO	AGUA DE LLENADO
Valor PH	-	7-8	-
Dureza	°F	-	<15
Aspecto	-	-	límpido
Fe	mg/kg	<0,5	-
Cu	mg/kg	<0,1	-

La caldera debe estar conectada a una instalación de calentamiento y a una red de agua caliente sanitaria, ambas con las dimensiones adecuadas a las prestaciones y a su potencia. Antes de la instalación, se aconseja lavar cuidadosamente todas las tuberías para remover eventuales residuos que podrían comprometer el funcionamiento correcto del aparato.

Instalar debajo de la válvula de seguridad un embudo para recoger el agua con su correspondiente descarga, en caso de pérdidas por sobrepresión de la instalación de calentamiento. El circuito de agua caliente sanitaria no necesita de una válvula de seguridad, pero debe asegurarse que la presión del acueducto no supere los 6 bares. Si no existe certeza sobre la presión, se deberá instalar un reductor de presión.

⚠ Antes del encendido, asegurarse de que la caldera esté preparada para funcionar con el gas disponible; esto se comprueba por la leyenda del embalaje y por la etiqueta autoadhesiva que indica el tipo de gas.

⚠ Es muy importante destacar que en algunos casos, las chimeneas adquieren presión y por lo tanto las uniones de los diferentes elementos deben ser herméticas.

4.2 Normas de instalación

La instalación debe ser realizada por personal cualificado conforme con las siguientes normativas de referencia:

- UNI 7129-7131, CEI 64-8.

⚠ Durante la instalación de la caldera se sugiere utilizar indumentaria de protección para evitar lesiones personales.

Además, siempre se deben respetar las normas locales de los Bomberos, de la Dirección General de Política Energética y Minas y de las eventuales disposiciones del ayuntamiento.

UBICACIÓN

Esta caldera de condensación de tipo C ha sido diseñada para el calentamiento y la producción de agua caliente sanitaria y se clasifica en dos categorías según el tipo de instalación:

1. caldera de tipo B23P-B53P, de cámara abierta y tiro forzado, con conducto de evacuación del humo y extracción de aire comburente del ambiente en el cual está instalada;
2. caldera de tipo C(10)3; C13,C13x; C33,C33x; C43,C43x; C53,C53x; C63,C63x; C83,C83x; C93, C93x: aparato de cámara estanca con conducto de evacuación de humos y extracción de aire comburente del exterior. No necesita toma de aire en el local donde está instalada.

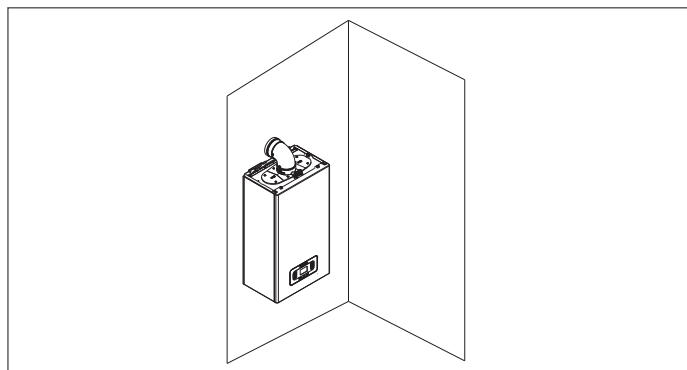

SISTEMA ANTIHIELO

La caldera está equipada de serie, con un sistema antihielo automático, que se activa cuando la temperatura del agua del circuito principal desciende por debajo de los 5 °C. Este sistema está siempre activo y garantiza la protección de la caldera hasta una temperatura del aire en el lugar de instalación de >0°C.

⚠ Para gozar de esta protección, basada en el funcionamiento del quemador, la caldera debe estar en condiciones de poder encenderse; de este modo se consigue que cualquier situación de bloqueo (por ej. por falta de gas o de alimentación eléctrica, o por la intervención de una seguridad) desactive la protección.

En caso de que se interrumpa la alimentación eléctrica a la máquina durante períodos prolongados en zonas donde se pueden presentar temperaturas inferiores a los >0°C, y si no se desea vaciar la instalación de calentamiento, se recomienda introducir un anticongelante de marca reconocida en el circuito primario para la protección anticongelamiento. Respetar estrictamente las instrucciones del fabricante con respecto al porcentaje de líquido anticongelante de acuerdo a la temperatura mínima a la cual se desea preservar el circuito de la máquina, la duración y la eliminación del líquido.

Para la parte sanitaria, se recomienda vaciar el circuito.

Los materiales con los cuales están realizados los componentes de las calderas resisten los líquidos anticongelantes a base de etilenglicol.

DISTANCIAS MÍNIMAS

Para acceder al interior de la caldera y realizar las operaciones de mantenimiento normales, respetar los espacios mínimos previstos para la instalación. Colocar el aparato en posición teniendo presente que:

- debe estar instalado en una pared apta para sostener su peso
- no se debe colocar sobre una cocina u otro aparato de cocción;
- está prohibido dejar sustancias inflamables en el local donde está instalada la caldera.

DISTANCIAS MÍNIMAS PARA EL MANTENIMIENTO

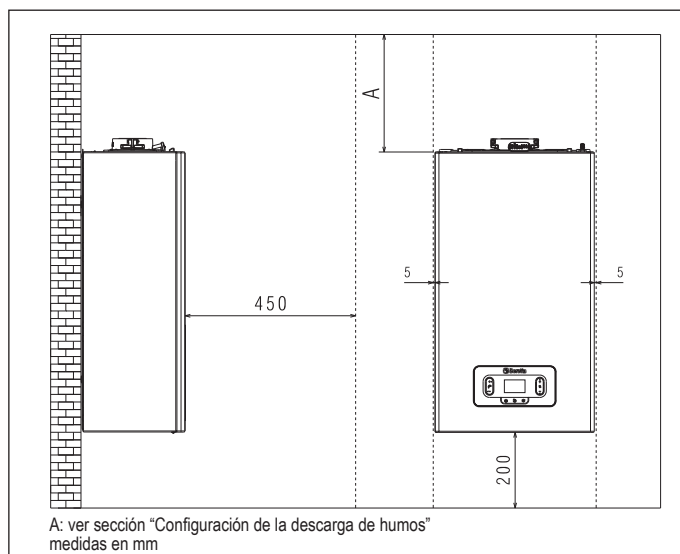

DISTANCIAS MÍNIMAS PARA LA INSTALACIÓN DEL ARMARIO

- Respete una distancia de seguridad entre la pared en la que está instalada la caldera y las partes calientes situadas fuera de ella.

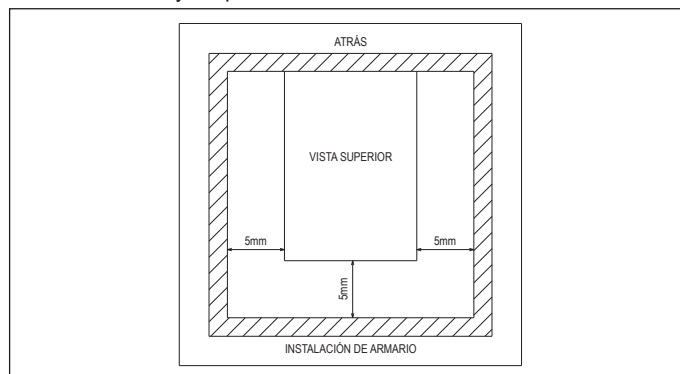

4.3 Kit Dossieret (disponible bajo pedido)

El kit Dossieret combinado con la caldera permite disponer siempre de una reserva de agua a la temperatura deseada.

El sistema compuesto por caldera y acumulador de 30 l es fácil de montar: el primer paso es la instalación del acumulador de pared eligiendo los racores para agua sanitaria que permiten la conexión con la caldera.

Instalación:

- fije la plantilla para el dossieret de pared (1)
- fije la plantilla de fijación de la caldera al dossieret (2)
- ensamble los kits de tubos hidráulicos y el kit del flujostato (3) (disponibles bajo pedido)
- enganche la caldera en la plantilla (4)
- realice las conexiones hidráulicas entre el dossieret y la caldera
- realice la conexión eléctrica entre el dossieret y la caldera.

Consulte las instrucciones específicas incluidas en el kit para obtener más detalles.

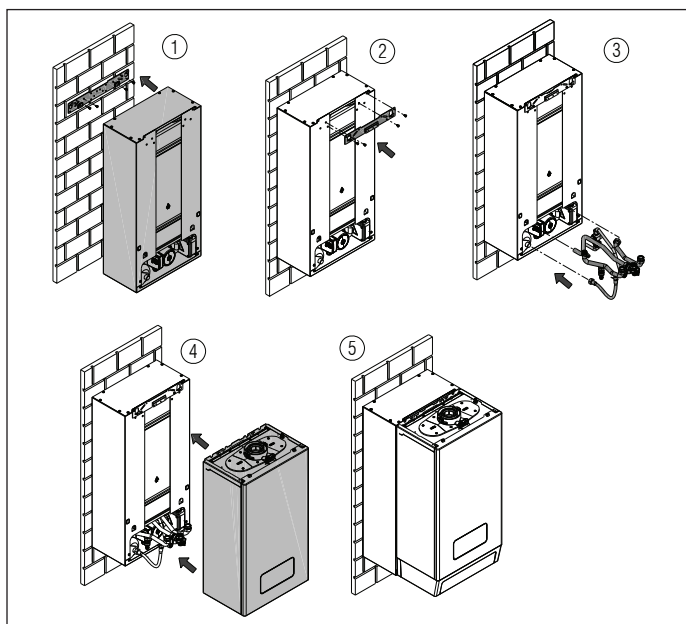

El acumulador con tecnología de acumulación bi-tank tiene el mismo rendimiento que los acumuladores con serpentín de 45 y 60 litros pero ocupa menos espacio. Es posible, a través del parámetro disponible en la parte electrónica, excluir la función del acumulador operando la caldera en modo instantáneo.

P520 = 1 acumulador habilitado, acumulación de agua sanitaria

P520 = 0 función acumulador excluida, la caldera funciona en modo instantáneo, ahorrando en el consumo de gas

El parámetro **P521** gestiona la frecuencia de restablecimiento del acumulador:

COMFORT permite que la caldera tenga ciclos de llenado del acumulador mayores y más frecuentes. Esta configuración, para la cual la caldera ha sido diseñada en términos de mejor rendimiento, es típica de las aplicaciones domésticas donde se quiere priorizar el aspecto de rendimiento sanitario del sistema.

ECO permite que la caldera tenga un número reducido de ciclos de llenado de los acumuladores. Esta elección debe hacerse cuando se desea un mayor ahorro de energía, pero limitando el rendimiento sanitario del sistema.

⚠ Estos parámetros deben configurarse antes de utilizar la caldera.

⚠ En el estado OFF, el ciclo de restablecimiento del acumulador está deshabilitado. El ciclo de restablecimiento del acumulador suspende temporalmente la ejecución de un ciclo de calentamiento del ambiente.

⚠ Durante un ciclo de carga del acumulador, la pantalla de la caldera muestra TCHG (con P105 = 1 texto deslizante --> CARGA DE LA MOCHILA).

⚠ Se realiza un ciclo de carga al encender, aproximadamente 3 minutos después de una solicitud de agua caliente sanitaria, en la transición del estado OFF al estado VERANO/INVIERNO, al cerrar el programador horario de agua caliente sanitaria (POS).

⚠ Si no hay comunicación entre la tarjeta de la caldera y el kit dossier (conexión BUS 485 - para más detalles, consulte las instrucciones en el kit dossier), en la pantalla aparece el fallo E066 (con P105 = 1 texto deslizante --> COMUNICACIÓN DE DOSSERET PERDIDA). The boiler is forced into the off state.

⚠ En caso de un mal funcionamiento del circulador sanitario en el DOSSERET, como por ejemplo un bloqueo eléctrico o mecánico, el sistema no prevé ninguna señalización. Esto puede resultar tanto en un empeoramiento del rendimiento sanitario como en una falta de funcionamiento del sistema durante el calentamiento. El servicio de asistencia técnica podrá desactivar temporalmente la función DOSSERET (P520=0) durante el tiempo necesario para reemplazar el circulador sanitario en el DOSSERET.

⚠ Si no hay comunicación entre la tarjeta de la caldera y la tarjeta de regulación, se interrumpe el modo de restablecimiento del acumulador.

Para completar la instalación, utilice el kit de accesorios a continuación:

- tuberías hidráulicas
- interruptor de flujo con tuberías
- cubierta de montaje
- dispensador compacto de polifosfato (en caso de caldera con dispensador incorporado).

Para más información, consulte el catálogo.

4.4 Instrucciones para la conexión del drenaje de la condensación

Este producto está diseñado para prevenir la salida de los productos gaseosos de la combustión a través del conducto de drenaje de la condensación instalado, esto se obtiene utilizando un sifón especial montado en el interior del aparato.

⚠ Todos los componentes del sistema de drenaje de la condensación del producto deben ser mantenidos adecuadamente de acuerdo con las instrucciones del fabricante y no deben ser modificados de ninguna manera.

El sistema de drenaje de la condensación aguas abajo del aparato debe cumplir con la legislación y las normas pertinentes. La construcción del sistema de drenaje de la condensación aguas abajo del aparato es responsabilidad del instalador. El sistema de evacuación de la condensación deberá dimensionarse e instalarse de forma que se garantice la correcta evacuación de la condensación producida por el aparato y/o recogida por los sistemas de evacuación de los productos de la combustión. Todos los componentes del sistema de drenaje de la condensación deben fabricarse perfectamente con materiales adecuados para soportar los esfuerzos mecánicos, térmicos y químicos de la condensación producida por el aparato a lo largo del tiempo.

Nota: Si el sistema de drenaje de la condensación está expuesto al riesgo de congelación, es preciso garantizar siempre un nivel adecuado de aislamiento del conducto y considerar si fuera necesario aumentar el diámetro del conducto. El conducto de drenaje de la condensación debe tener siempre un nivel de pendiente adecuado para evitar que la condensación se estanque y drene correctamente. El sistema de drenaje de la condensación debe disponer de un desacoplamiento de inspección entre el conducto de drenaje de la condensación del aparato y el sistema de drenaje de la condensación.

4.5 Acceso a las partes eléctricas

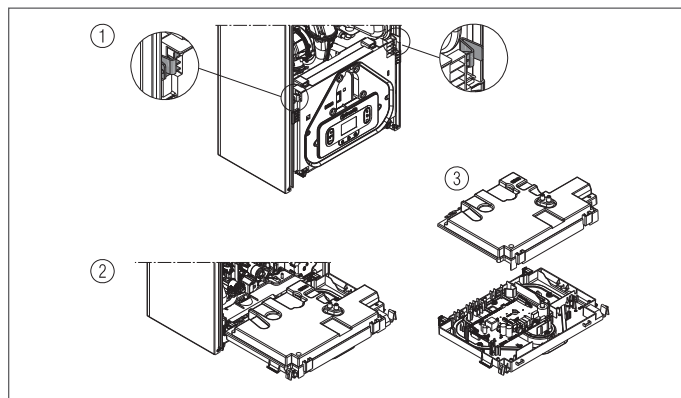

4.6 Conexión eléctrica

Conexiones de baja tensión

Lleve a cabo las conexiones de baja tensión de la siguiente manera:

- use los conectores suministrados:
 - Conector ModBus de 4 polos para la señal BUS 485 (- A B +)
 - Conector de 8 polos para las señales TBT - TA - OT+ - SE

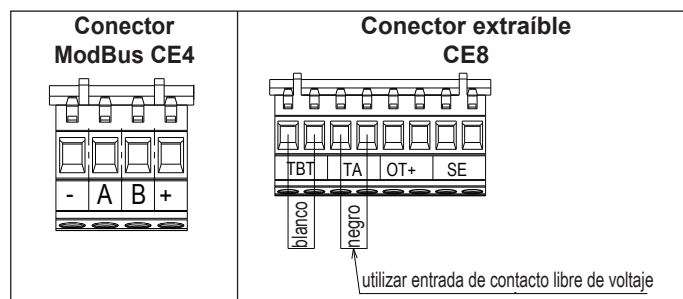

CE4	(- A B +)	Bus 485
	TBT	Termostato de baja temperatura
CE8	TA	Termostato de ambiente (contacto sin voltaje)
	OT+	Open therm
	SE	Sensor de temperatura exterior

- realice las conexiones eléctricas utilizando el conector deseado, como se muestra en el dibujo detallado
- después de realizar las conexiones, inserte el conector en su junta fija.

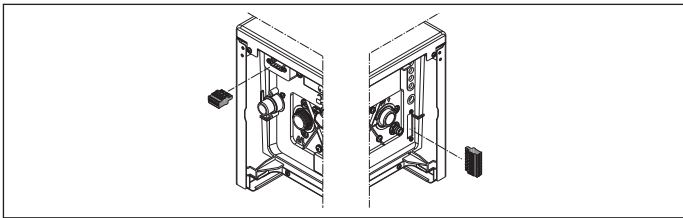

⚠ Se recomienda utilizar conductores con secciones de cable a partir de un mínimo de 0,35 mm² a un máximo de 1,5 mm². Para conectar el BUS 485 se recomienda utilizar el cable apantallado si la señal pasa cerca de otros conductores eléctricos o conductores de tensión de red (230 V).

⚠ En caso de conexión TA o TBT, retire los puentes correspondientes de la regleta de conexión.

NOTA: en caso de conectar al sistema un mando a distancia OT+, si el parámetro P803= 1 (SERVICE), la pantalla de la caldera muestra la siguiente página vídeo:



NOTA: No se garantiza la compatibilidad total con dispositivos Open-Therm de terceros.

Tenga en cuenta que, si el telemando OT+ conectado:

- ya no es posible configurar el estado de la caldera en OFF/INVIERNO/VERANO (se configura desde el control a distancia OT+)
- ya no es posible configurar el valor de setpoint del agua caliente sanitaria (se configura desde el control a distancia OT+)
- la combinación de pulsadores **A+B** permanece activa para establecer la función COMFORT
- el valor del setpoint del agua caliente sanitaria (I005) se visualiza en el menú INFO
- el valor de setpoint de calentamiento calculado por el control a distancia OT+ (I017) se visualiza en el menú INFO
- sólo es posible ajustar el setpoint de calentamiento en la caldera si P311=1 o P311 = 0 y el puente está cerrado. El valor se puede ver en el menú INFO (I016)
- para activar la función "Análisis combustión" con control a distancia OT+ conectado, es necesario deshabilitar temporalmente la conexión configurando el parámetro P803 = 0 (SERVICE); Recordar que se debe restablecer el valor original de dicho parámetro cuando termina la función.

La tecla 2 permanece activa para restablecer la alarma.

La tecla 3 sigue activa para visualizar el menú INFO y para habilitar el menú CONFIGURACIONES.

Conexiones de alta tensión

La conexión a la red eléctrica debe realizarse a través de un dispositivo de separación, con apertura omnipolar de por lo menos 3,5 mm (EN 60335/1, categoría 3). El aparato funciona con corriente alterna de 230 Volt/50 Hz y respeta la norma EN 60335-1. Es obligatoria la conexión a una puesta a tierra segura, de acuerdo con la normativa vigente.

⚠ Es responsabilidad del instalador asegurar una puesta a tierra correcta del aparato; el fabricante no responderá por eventuales daños causados por una incorrecta realización de la puesta a tierra o por ausencia de la misma.

⚠ Se recomienda, además, respetar la conexión fase-neutro (L-N).

⚠ El conductor de tierra debe ser un par de centímetros más largo que los otros.

⚠ Para garantizar la estanqueidad de la caldera utilizar una abrazadera y apretarla con el pasacable utilizado.

La caldera puede funcionar con alimentación fase-neutro o fase-fase. Está prohibido el uso de tubos de gas y/o agua como puesta a tierra de aparatos eléctricos. Para realizar la conexión eléctrica se debe utilizar el cable de alimentación suministrado. En caso de sustitución del cable de alimentación, se debe utilizar un cable de tipo HAR H05V2V2- F, 3 x 0,75 mm², Ø máx. exterior de 7 mm.

4.7 Conexión de gas

La conexión del gas debe ser realizada respetando las Normas de instalación vigentes. Antes de realizar la conexión:

- compruebe que el gas suministrado corresponde al gas para el que se ha preparado la caldera (véase la placa de características).

4.8 Desmontaje de la carcasa

Para acceder a los componentes internos, retirar la carcasa como se muestra a continuación.

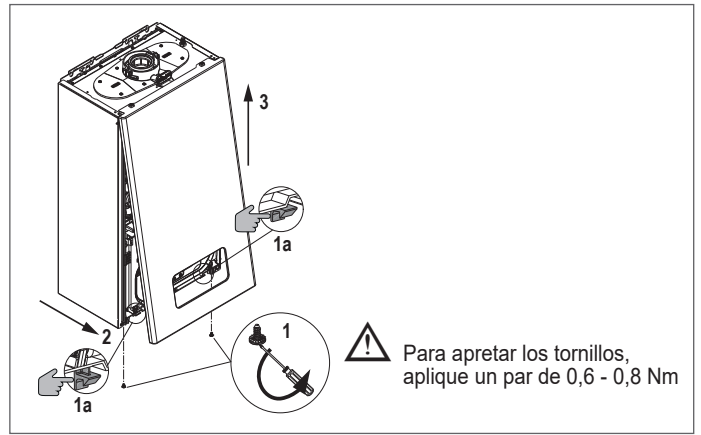

⚠ Para apretar los tornillos, aplique un par de 0,6 - 0,8 Nm

⚠ Si se desmontan los paneles laterales, volver a montarlos en la posición original consultando las etiquetas adhesivas situadas en las paredes de los paneles.

⚠ En caso de daños al panel frontal es necesario sustituirlo.

⚠ Los paneles fonoabsorbentes dentro de las paredes frontal y lateral son adecuados para garantizar la hermeticidad del circuito de suministro de aire con respecto al ambiente de instalación.

⚠ Por ende, ES FUNDAMENTAL, después de las operaciones de desmontaje, volver a posicionar correctamente los componentes para garantizar la hermeticidad de la caldera.

4.9 Evacuación de humo y aspiración de aire comburente

Para la evacuación de los productos de la combustión, remitirse a la normativa UNI 7129-7131. Además, siempre se deben respetar las normas locales de los Bomberos, de la Dirección General de Política Energética y Minas y de las eventuales disposiciones del ayuntamiento.

Es indispensable, para la evacuación de los humos y para el restablecimiento del aire comburente de la caldera, que se empleen solo las tuberías originales (excepto tipo C6 siempre que estén certificadas) y que la conexión se realice de manera correcta, tal como se indica en las instrucciones suministradas junto con los accesorios para humos. Se pueden conectar varios aparatos a una sola chimenea, siempre que todos sean del tipo de condensación.

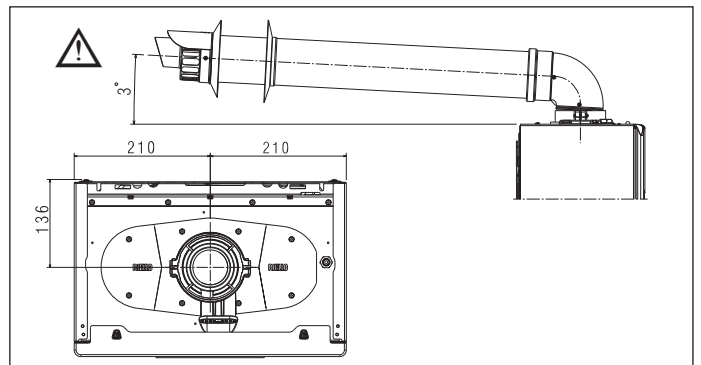

⚠ Las conexiones del kit de conexión del sistema desdoblado Ø 80 están dimensionadas para conductos con un diámetro exterior de 80 +0,3 -0,7 mm. Asegúrese de que el acoplamiento sea estanco.

⚠ No instale la descarga de humos cerca de materiales inflamables o plásticos, cuyas características pueden cambiar en presencia de altas temperaturas.

⚠ La longitud rectilínea se entiende sin curvas y comprende terminales y uniones.

⚠ La caldera se entrega sin el kit de evacuación de humo/aspiración de aire, ya que pueden utilizarse los accesorios para aparatos de condensación que mejor se adapten a las características de la instalación (véase el catálogo).

⚠ En caso de utilización de conductos de evacuación de humos y de toma de aire no originales, se debe garantizar igualmente la utilización de conductos certificados conformes con el aparato al que se conectan, con una clase de temperatura $\geq 120^{\circ}\text{C}$ y resistentes a la condensación.

- ⚠ Para garantizar una mayor seguridad de instalación, fijar en la pared (pared o cielo raso) los conductos, utilizando las bridas de fijación específicas, que deben colocarse en correspondencia de cada junta, a una distancia tal que no se exceda la longitud de cada prolongación e inmediatamente antes y después de cada cambio de dirección (curva).
- ⚠ Las longitudes máximas de los conductos se refieren a las tuberías de humos disponibles en el catálogo.
- ⚠ Es obligación utilizar conductos específicos.
- ⚠ Las paredes sensibles al calor (por ejemplo las de madera), deben protegerse con un aislamiento apropiado.
- ⚠ Los conductos de evacuación de humos no aislados son potenciales fuentes de peligro.
- ⚠ El uso de conductos con longitud mayor implica una pérdida de la potencia de la caldera.
- ⚠ Los conductos de evacuación se pueden orientar en la dirección más adecuada según las necesidades de la instalación.
- ⚠ Tal como lo prevé la normativa vigente, la caldera es adecuada para recibir y eliminar, a través de su sifón, las condensaciones de humo y/o agua de lluvia procedentes del sistema de evacuación de humo..
- ⚠ En caso de instalar una eventual bomba de circulación de la condensación, verificar los datos técnicos de caudal suministrados por el fabricante, para garantizar que dicha bomba funcione correctamente.

- Colocar el conducto de evacuación de manera que la conexión haga tope en la torre de humo de la caldera.
- Una vez posicionado, asegurarse de que las 4 marcas (A) se inserten en las ranuras (B).
- Apretar completamente los dos tornillos (C) que cierran las dos abrazaderas de bloqueo de la brida y la fijan a la curva.

Para las longitudes de escape de humos, consulte la sección "Tabla de configuración de exaustão de humos" en la página 109.

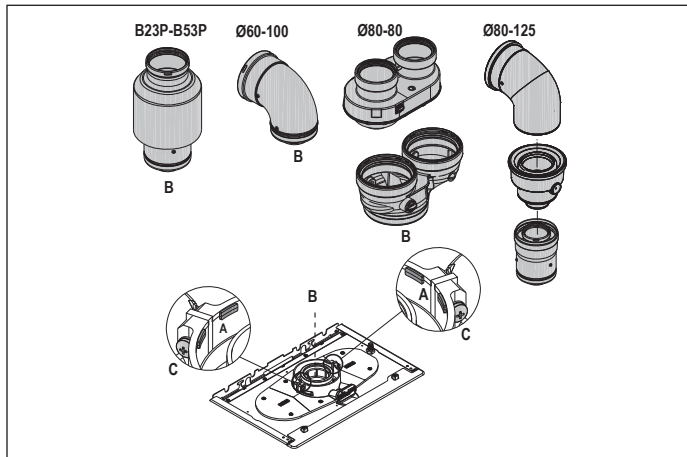

Sistema doble con el kit de conexión del sistema doble Ø80 (accesorio)

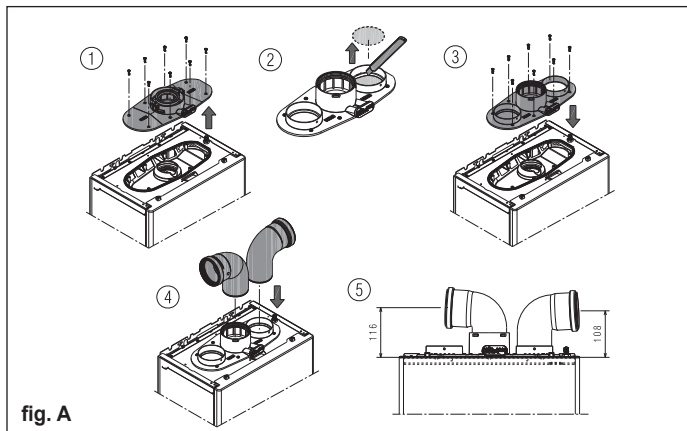

Si se utiliza el kit desdoblador de Ø60-100 a Ø80-80 en lugar del sistema desdoblado, se genera una pérdida de las longitudes máximas, tal como se indica en la tabla.

	Ø50	Ø60	Ø80
Pérdida de longitud (m)	0,5	1,2	5,5 para conducto de humos 7,5 para conducto de aire

Conductos desdoblados Ø80 con entubado Ø50 - Ø60 - Ø80

Las características de la caldera permiten conectar el conducto de evacuación de los humos Ø80 a las gamas de entubados de Ø50 - Ø60 - Ø80.

- ⚠ Antes de efectuar el entubado, le aconsejamos realizar un cálculo del proyecto a fin de respetar las normas vigentes.

En la tabla se ilustran las configuraciones de conducto básicas admitidas.

Tabla de configuraciones de conducto estándar (*)

Aspiración aire	1 curva 90° Ø 80 4,5 m tubo Ø 80
Evacuación humos	1 curva 90° Ø 80 4,5 m tubo Ø 80 Reducción de Ø 80 a Ø 50 o de Ø 80 a Ø 60 Curva de 90° de la base de la chimenea Ø 50, Ø 60 o Ø 80 Para las longitudes del conducto de entubado, ver la tabla

(*) Utilizar conductos de plástico (PP) adecuados para calderas de condensación y con una clase de presión (P1 hasta 200 Pa - H1 hasta 5000 Pa) adecuada para la aplicación, tomando como referencia el valor DP de alimentación de la caldera indicado en las "Tablas de regulación".

Las calderas son suministradas por el fabricante calibradas a:

	rpm CALENT	rpm ACS	longitud máx. conductos (m)		
			Ø50	Ø60	Ø80
25B	6.300	7.900	7	23	116
			6	20	98
35B	7.400	8.600	2	12	62
			1	11	57

Según las longitudes, compensar las pérdidas de carga con un aumento del número de revoluciones del ventilador tal como se indica en la tabla de regulaciones, para garantizar el caudal térmico nominal.

- ⚠ La regulación del mínimo no debe ser modificada.

Tablas de regulaciones CONDUCTOS DE ENTUBAD - G20

tubo de humos doble						
	Revoluciones ventilador rpm		Conductos Ø 50	Conductos Ø 60	Conductos Ø 80	ΔP salida caldera (Pa)
	Calen.	ACS	Longitud máxima (m)			
25B	6.300	7.900	7	23	116	180
	6.400	8.000	9*	29*	144*	210*
	6.500	8.100	11*	34*	172*	257*
	6.600	8.200	14*	40*	201*	285*
	6.700	8.300	16*	46*	229*	330*
	6.800	8.400	18*	51*	257*	355*
	6.900	8.500	21*	57*	285*	385*
	7.000	8.600	23*	63*	314*	425*
	7.100	8.700	25*	68*	342*	465*
	7.200	8.800	28*	74*	370*	497*
35B	7.400	8.600	2	12	62	195
	7.500	8.700	4*	18*	92*	242*
	7.600	8.800	6*	24*	119*	289*
	7.700	8.900	9*	29*	145*	337*
	7.800	9.000	11*	34*	172*	384*

(*) Longitud máxima instalable SOLO con tubos de evacuación de clase H1.

tubo de humos doble compacto						
	Revoluciones ventilador rpm		Conductos Ø 50	Conductos Ø 60	Conductos Ø 80	ΔP salida caldera (Pa)
	Calen.	ACS	Longitud máxima (m)			
25B	6.300	7.900	6	20	98	170
	6.400	8.000	8*	25*	124*	203*
	6.500	8.100	10*	30*	150*	235*
	6.600	8.200	13*	35*	176*	268*
	6.700	8.300	15*	40*	202*	300*
	6.800	8.400	17*	46*	228*	333*
	6.900	8.500	19*	51*	253*	365*
	7.000	8.600	21*	56*	279*	398*
	7.100	8.700	23*	61*	305*	430*
	7.200	8.800	25*	66*	331*	463*

 tubo de humos doble compacto						
	Revoluciones ventilador rpm		Conductos Ø 50	Conductos Ø 60	Conductos Ø 80	ΔP salida caldera (Pa)
	Calen.	ACS	Longitud máxima (m)			
35B	7.400	8.600	1	11	57	180
	7.500	8.700	3*	17*	84*	227*
	7.600	8.800	6*	22*	111*	274*
	7.700	8.900	8*	28*	138*	322*
	7.800	9.000	10*	33*	165*	369*

(*) Longitud máxima instalable SOLO con tubos de evacuación de clase H1.

Las configuraciones Ø50 o Ø60 o Ø80 utilizan datos experimentales controlados en laboratorio. En el caso de instalaciones diferentes a las indicadas en las tablas "Configuraciones básicas" y "Regulaciones", debe hacerse referencia a las longitudes lineales equivalentes que se ilustran a continuación.

⚠ Las longitudes máximas declaradas en el manual están garantizadas y no deben ser superadas.

COMPONENTE	Equivalente lineal en metros Ø80 (m)	
	Ø50	Ø60
Curva 45°	12,3	5
Curva 90°	19,6	8
Extensión 0,5 m	6,1	2,5
Extensión 1,0 m	13,5	5,5
Extensión 2,0 m	29,5	12

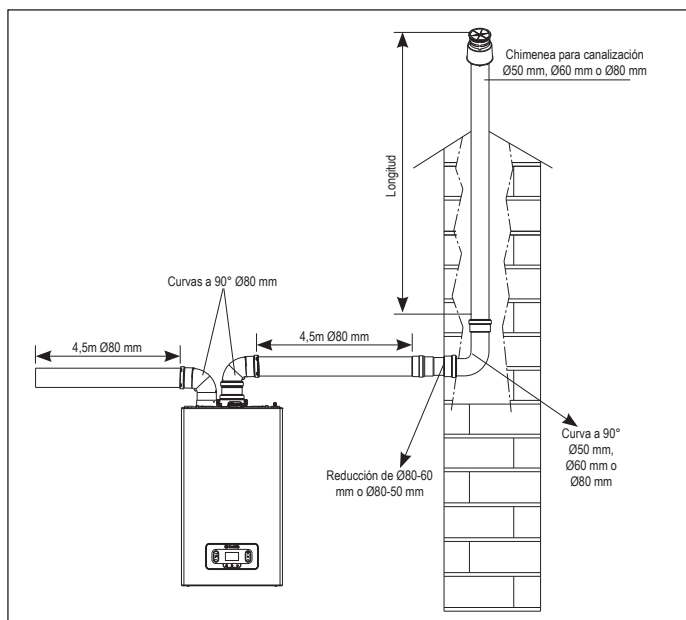

4.10 Instalación en chimeneas colectivas de presión positiva

La chimenea colectiva es un sistema de evacuación de humos apto para recoger y expulsar los productos de la combustión de varios aparatos instalados en varias plantas de un edificio. Las chimeneas colectivas de presión positiva se pueden utilizar solo para apartados de condensación de tipo C. Por consiguiente, la configuración B53P/B23P está prohibida. Se permite instalar las calderas con chimeneas colectivas de presión, exclusivamente a gas metano. La caldera está dimensionada para funcionar correctamente hasta una presión máxima interna de la chimenea no superior al valor de 25 Pa. Controlar que el número de revoluciones del ventilador cumpla con lo indicado en la tabla "datos técnicos". Asegurarse de que los conductos de aspiración de aire y de descarga de los productos de la combustión sean estancos.

La instalación en conductos colectivos presurizados sólo es posible utilizando el kit accesorio clapet con sifón integrado, que debe instalarse inmediatamente a la salida del tubo de descarga de gases de combustión (kit Ø80) o del conducto de descarga de humos/aspiración (kit Ø80/125).

NOTA: El uso del kit de clapet de Ø80 requiere el uso del kit de conexión del sistema doble Ø80 (fig. A - 2, página 85).

Los kits de accesorios de clapet con sifón integrado disponibles en el catálogo son adecuados para la recogida y el flujo de condensados dentro de la caldera.

ADVERTENCIAS:

- ⚠ Los aparatos conectados a una chimenea colectiva deben ser del mismo tipo y tener características de combustión equivalentes.
- ⚠ La cantidad de aparatos que se puede conectar a una chimenea colectiva de presión positiva es definida por el diseñador de la chimenea.

La caldera está diseñada para conectarse a una chimenea colectiva dimensionada para funcionar en condiciones en las que la presión estática del conducto de humos colectivo puede superar la presión estática del conducto de aire colectivo en 25 Pa en la condición en la que n-1 calderas funcionan a la potencia térmica nominal máxima y 1 caldera funciona con la potencia térmica mínima permitida por los controles.

⚠ La diferencia mínima de presión admitida entre la salida de los humos y la entrada del aire comburente es -200 Pa (comprendidos - 100 Pa de presión del viento).

Para este tipo de descarga se dispone de otros accesorios (curvas, prolongaciones, terminales, etc.) que permiten crear la configuraciones de evacuación de humo previstas en el apartado "4.8 Evacuación de humo y aspiración de aire comburente".

⚠ Es obligatoria la instalación de la válvula antirretorno (kit clapet), disponible en catálogo.

⚠ Los conductos se deben montar de forma que se eviten subidas de condensación que impidan la correcta evacuación de los productos de la combustión.

⚠ Debe preverse una placa de datos en el punto de conexión con el conducto de humos colectivo. La placa debe contener al menos la siguiente información:

- la chimenea colectiva está dimensionada para calderas de tipo C(10)3
- la capacidad máxima de peso admitida de los productos de la combustión en kg/h
- las dimensiones de la conexión a los conductos comunes
- un aviso sobre las aberturas para la salida del aire y la entrada de los productos de la combustión de la chimenea colectiva en presión; estas aberturas deben estar cerradas y se debe controlar su estanqueidad cuando la caldera está desconectada
- el nombre del fabricante de la chimenea colectiva y su símbolo de identificación.

⚠ Consultar las normativas vigentes para la evacuación de los productos de la combustión y las disposiciones locales.

⚠ El conducto de los humos se debe escoger basándose en los siguientes parámetros.

	longitud máxima	longitud mínima	UM
Ø 80-80	4,5 + 4,5	0,5	m
Ø 80/125	4,5	0,5	m

⚠ Antes de realizar cualquier operación, cortar la alimentación eléctrica del aparato.

⚠ Antes de montar las juntas, lubricarlas con un lubricante no corrosivo.

⚠ El conducto de evacuación de los humos debe estar inclinado, en el caso de conductos horizontales, 3° hacia la caldera.

⚠ La cantidad y las características de los aparatos conectados a la chimenea debe ser adecuado a las características reales de la chimenea.

⚠ El terminal del conducto colectivo debe generar un tiraje.

⚠ La condensación puede fluir dentro de la caldera.

⚠ El valor máximo de recirculación admitida en caso de haber viento es del 10%.

⚠ La diferencia máxima de presión admitida (25 Pa) entre la entrada de los productos de la combustión y la salida del aire de una chimenea colectiva no se puede superar cuando n-1 calderas trabajan a la máxima capacidad térmica nominal y 1 caldera a la capacidad térmica mínima permitida por los controles.

⚠ Las chimeneas colectivas deben ser adecuadas para soportar una sobrepresión de al menos 200 Pa.

⚠ La chimenea colectiva no debe equiparse con dispositivos rompe-tiraje, antiviento.

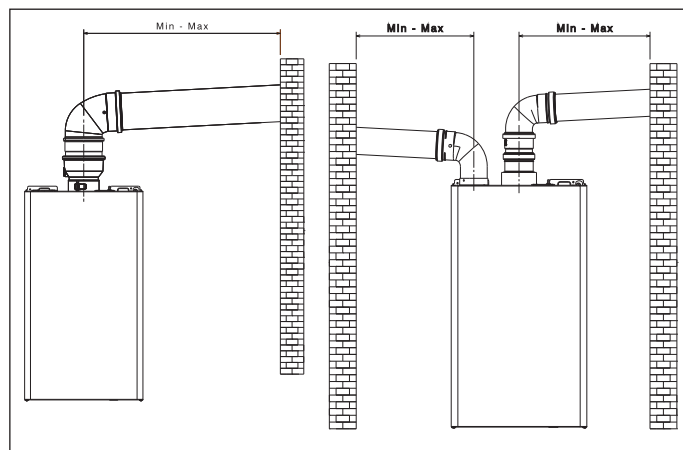

Es posible instalar las curvas y las prolongaciones, disponibles como accesorios, según el tipo de instalación deseada.

La longitud máxima permitida de las chimeneas y del conducto de aspiración de aire se indica en el apartado "4.8 Evacuación de humo y aspiración de aire comburentes".

Con la instalación C(10)3 indicar siempre el número de revoluciones del ventilador (rpm) en la etiqueta situada al lado de la matrícula del producto.

4.11 Llenado de la instalación de calentamiento y eliminación del aire

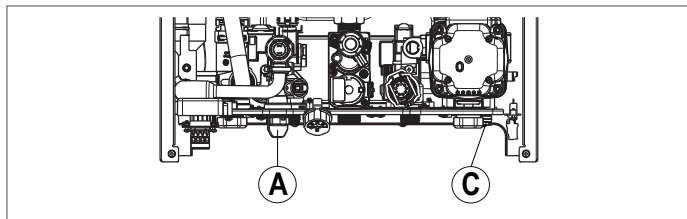

NOTA: las operaciones de llenado de la instalación se deben efectuar abriendo el grifo de llenado (A) asegurándose de que la caldera esté alimentada eléctricamente.

NOTA: cada vez que la caldera se alimenta eléctricamente, se efectúa el ciclo de purgado automático.

NOTA: la presencia de una alarma de agua (E040, E041 o E042) no permite ejecutar el ciclo de purgado.

Llenar la instalación de calentamiento efectuando las operaciones siguientes:

- abrir el grifo de llenado (A) girándolo hacia la izquierda
- compruebe que el valor de la presión alcanza 1-1,5 bar mediante un hidrómetro colocado debajo de la brida
- cerrar el grifo de llenado (A).

NOTA: si la presión de red es inferior a 1 bar, mantener abierto el grifo de llenado (A) durante el ciclo de purgado y cerrarlo cuando termine.

Para iniciar el ciclo de purgado:

- desconectar la alimentación eléctrica durante algunos segundos
- restablecer la alimentación eléctrica dejando la caldera en estado OFF
- verificar que el grifo del gas esté cerrado.

Al finalizar el ciclo, si la presión del circuito hubiese disminuido, abrir nuevamente en el grifo de llenado (A) para llevar la presión al valor sugerido (1-1.5 bar).

Después del ciclo de purgado la caldera está lista.

- Eliminar el aire que pudiera haber quedado en la instalación doméstica (radiadores, colectores de zona, etc.) abriendo las válvulas de purgado correspondientes.
- Controlar nuevamente si la presión es correcta (ideal 1 -1,5 bares) y restablecerla si es necesario.
- Si durante el funcionamiento se notara que aún hay aire, repetir el ciclo de purgado.
- Al finalizar las operaciones, abrir el grifo del gas y encender la caldera. De este modo es posible solicitar el calor que se desee.

4.12 Vaciado del circuito de calentamiento de la caldera

Antes de comenzar el vaciado poner la caldera en estado OFF y cortar la alimentación eléctrica colocando el interruptor general de la instalación en "Apagado".

- Cerrar los grifos de la instalación térmica (si están presentes).
- Conectar un tubo al grifo de descarga de la instalación (C) y girarlo manualmente hacia la izquierda para dejar salir el agua.

NOTA: accionar el grifo de descarga de la instalación (C) con la llave de 13

- Al finalizar las operaciones quitar el tubo del grifo de descarga de la instalación (C) y cerrarlo.

4.13 Vaciado del circuito sanitario de la caldera

Cada vez que exista el riesgo de congelamiento, la instalación de agua caliente sanitaria se debe vaciar de la siguiente forma:

- cerrar el grifo general de la red hídrica
- abrir todos los grifos de agua caliente y fría
- vaciar los puntos más bajos.

5 PUESTA EN SERVICIO

5.1 Controles preliminares

El primer encendido debe ser realizado por personal competente de la Asistencia Técnica. Antes de poner en marcha la caldera, se debe controlar:

- que los datos de las redes de alimentación (eléctrica, hídrica, gas) correspondan con los de la matrícula
- que los conductos de evacuación de humo y aspiración del aire sean eficientes
- que se garanticen las condiciones para las normales operaciones de mantenimiento en caso de que la caldera se monte dentro o entre muebles
- la estanqueidad de la instalación de suministro del combustible
- que el caudal del combustible corresponda a los valores requeridos por la caldera
- que la instalación de alimentación del combustible sea proporcional al caudal que necesita la caldera y que esté equipada con todos los dispositivos de seguridad y control prescritos por las normas vigentes
- que el circulador gire libremente puesto que, sobre todo después de largos períodos de inactividad, es posible que los depósitos y/o restos impidan la libre rotación
- que el sifón esté completamente lleno de agua, en caso contrario llénelo (ver capítulo "5.2 Arranque inicial").

5.2 Arranque inicial

En el primer arranque, en caso de no utilización prolongada y en caso de trabajos de mantenimiento, es imprescindible proceder como se describe en los párrafos siguientes antes de poner en funcionamiento el aparato. En el primer arranque, también se recomienda el procedimiento de regulación (GAC) para permitir que la caldera alcance su rendimiento óptimo. Si no se realiza el procedimiento, durante 60 segundos cada 10 minutos la pantalla muestra "CFG" (con P105 = 1 texto deslizante --> CONVOCATORIA AL GAC):



5.2.1 Relleno de la trampa de condensado

Llene la trampa de recogida de condensado, vertiendo aproximadamente 1 litro de agua en la alimentación del análisis de combustión de la caldera, y comprobar que:

- el agua que sale de la caldera a través del tubo de descarga sale correctamente
- la junta de la línea de conexión de descarga de condensado.

El correcto funcionamiento del circuito de evacuación de condensados (trampa y conductos) requiere que el nivel de condensados no supere el nivel máximo (máx).

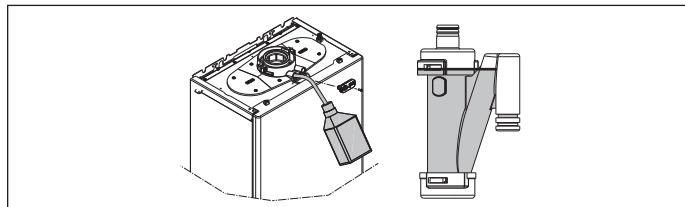

5.3 Ciclo de purgado

Conecte el interruptor principal del sistema.

Cada vez que se enciende la caldera, se realiza un ciclo de purgado de 4 minutos. La pantalla muestra (con P105 = 1 texto deslizante --> CICLO DE PURGA AIRE EN CURSO):



Para interrumpir el ciclo de purgado presione



Quando el ciclo de purgado está en proceso, se inhiben todos los pedidos de calor excepto los de agua caliente sanitaria cuando la caldera no está en OFF.

Un pedido de agua caliente sanitaria puede interrumpir el ciclo de purgado si la caldera no está en estado OFF.

5.4 Procedimiento manual de regulación (GAC)

El procedimiento GAC, útil para regular la válvula de gas y el sistema de control de la combustión, es obligatorio: conversión del gas - sustitución de la válvula de gas - sustitución de la placa - sustitución del ventilador - limpieza del intercambiador de calor primario y/o del quemador - sustitución del electrodo de detección de llama (ionización) - modificación de los tubos de aspiración/escape - limpieza del transportador, limpieza del ventilador, limpieza del filtro del ventilador del mezclador, sustitución del intercambiador, sustitución del conjunto intercambiador y transportador.

El procedimiento GAC también debe llevarse a cabo en el primer arranque. Si este procedimiento no se lleva a cabo en el tiempo requerido, la caldera seguirá siendo segura, sin embargo, puede tener un rendimiento limitado y también puede procesar las señales del control de combustión.

⚠ El procedimiento debe realizarse con la carcasa cerrada.

Cualquier repetición del GAC que no se complete con éxito deja el sistema en la condición "GAC no completado".

El sistema alterna (excepto cuando señala ALARMA, INFO y PROGRAMACIÓN) la visualización normal con la palabra "CFG" (con P105 = 1 texto deslizante --> CONVOCATORIA AL GAC) como recordatorio de que el GAC es necesario y que, por tanto, la caldera puede tener limitaciones en su funcionamiento.

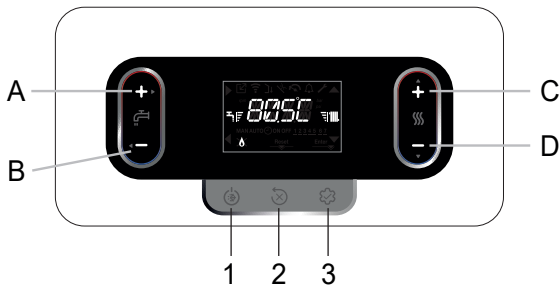

- Encienda la caldera eléctricamente y espere a que se ejecute el ciclo de purgado (véase el apartado "5.3 Ciclo de purgado").
- Si está en OFF, ajuste el modo VERANO con la tecla 1.
- Genere una demanda de ACS igual o superior a 5 litros por minuto. Aunque no existen limitaciones por parte del sistema, salvo las previstas por la supervisión de ALARMAS, sin embargo, se recomienda realizar la GAC con el agua del sistema de retorno de la caldera por debajo de 15°C o en cualquier caso con una temperatura compatible con el caudal de agua del sistema hacia la caldera.
- Espere hasta que aparezca el símbolo de la llama en la pantalla.

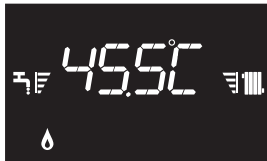

- Acceda a los parámetros (véase el procedimiento indicado en el capítulo 10 "Configuración de password, acceso y modificación de parámetros").
- Seleccione el menú P2 usando las teclas C o D y confirme usando la tecla A.
- Seleccione el parámetro P206 usando las teclas C o D y confirme usando la tecla A.
- Nota: el parámetro no está disponible cuando no hay solicitud de calor.
- Establezca P206 = 1 usando la tecla C para activar la función GAC.



La pantalla muestra GAC parpadeando y comienza una fase de espera de aproximadamente 1 minuto, tras la cual se inicia la regulación. Durante esta fase, la palabra "GAC" parpadea, alternando con la velocidad del ventilador, durante unos 2-5 minutos.

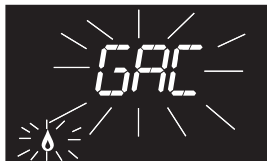

En esta fase, no se debe pulsar ninguna tecla hasta que aparezca la palabra "END" (con P105 = 1 texto deslizante --> INTERRUPTOR EN CURSO) indicando que el procedimiento ha finalizado correctamente.

⚠ Si el procedimiento GAC no continúa, y después de la confirmación el valor 1 permanece en pantalla (el procedimiento no muestra el mensaje GAC), es muy probable que el sistema electrónico esté realizando un control de combustión. En ese caso, espere unos minutos y verifique que el sistema continúe de forma autónoma. Si la situación persiste, proceda eventualmente con un APAGADO TOTAL (POWER OFF) de la caldera y reinicie el procedimiento GAC según las instrucciones.



Al final de la función, el parámetro vuelve automáticamente a 0.



Si el procedimiento GAC no se completa, el sistema permite la ejecución de un reintento GAC que se indica en la pantalla con "RTY" y se procede pulsando la tecla B.



NOTA: Si no es posible disipar el calor en el agua caliente sanitaria, es posible sin embargo, para los sistemas de alta temperatura, realizar el GAC a solicitud de calentamiento, fijando el setpoint del agua de calentamiento a 80,5°C o incluso mejor, activando el análisis de la combustión y posteriormente, con la llama encendida, arrancar el GAC.

Una vez finalizado el procedimiento, pulse 3 veces la tecla B para volver a la pantalla principal.

Si el procedimiento no se lleva a cabo cuando es obligatorio hacerlo, puede dar lugar a un funcionamiento limitado y a la posibilidad de que se produzcan señales de control de combustión anómalas.

Si se produce una anomalía durante el procedimiento, o si se interrumpe la solicitud de calor, el procedimiento se interrumpirá prematuramente mostrando el estado de anomalía o volviendo automáticamente a la pantalla principal. En este caso, hay que repetir el procedimiento.

5.5 Configuración de la termorregulación

La termorregulación solo funciona con la sonda externa conectada y está activa solo para la función CALENTAMIENTO. La habilitación de la TERMORREGULACIÓN se realiza de la siguiente manera:

- acceda al parámetro P4 --> P418 = 1.
- Con P418 = 0 o sonda externa desconectada, la caldera **trabaja en punto fijo**. El valor de temperatura medido por la sonda externa se visualiza en el "6.3 Menú INFO" en la opción I009.

El algoritmo de termorregulación no utilizará directamente el valor de la temperatura externa medido, sino un valor de temperatura exterior calculado, que tenga en cuenta el aislamiento del edificio: en los edificios bien aislados, las variaciones de temperatura exterior influyen en menor medida en la temperatura ambiente con respecto a los edificios menos aislados. Este valor se puede visualizar en el menú INFO, opción I010.

PEDIDO DESDE CRONOTERMOSTATO OT: en este caso el setpoint de alimentación es calculado por el cronotermostato en función del valor de la temperatura externa y de la diferencia entre temperatura ambiente y temperatura ambiente deseada.

PEDIDO DESDE TERMOSTATO AMBIENTE: en este caso el setpoint de alimentación es calculado por la tarjeta de regulación en función del valor de la temperatura externa, de modo de obtener un valor de temperatura ambiente estimado de 20°C (temperatura ambiente de referencia). Hay 2 parámetros que se consideran en el cálculo del setpoint de alimentación:

- pendiente de la curva de compensación (KT) - modificable por el personal técnico
- offset en la temperatura ambiente de referencia - modificable por el usuario.

TIPO EDIFICIO (parámetro P433): Indica la frecuencia con la cual se actualiza el valor de temperatura externa calculado para la termorregulación; se utilizará un valor bajo para edificios con poco aislamiento.

REACTIVIDAD SEXT (parámetro P434): Indica la velocidad con la cual influirán las variaciones en el valor de temperatura externa medido en el valor de la temperatura externa calculado por la termorregulación; valores bajos para este parámetro indican velocidades elevadas.

Selección de la curva de termorregulación (parámetro P419)

La curva de termorregulación del calentamiento se utiliza para mantener una temperatura teórica de 20°C en el ambiente cuando las temperaturas externas se encuentran entre +20°C y -20°C. La elección de la curva depende de la temperatura externa mínima de proyecto (por tanto, de la localidad geográfica) y de la temperatura de alimentación de proyecto (es decir del tipo de instalación) y debe ser calculada atentamente por el instalador, aplicando la siguiente fórmula:

$$KT = \frac{T_{\text{alimentación proyecto}} - T_{\text{shift}}}{20 - T_{\text{exterior mín. proyecto}}}$$

Tshift = 30°C instalaciones estándar
25°C instalaciones en el suelo

Si del cálculo resulta un valor intermedio entre dos curvas, se recomienda seleccionar la curva de termorregulación más cercana al valor obtenido.

Ejemplo: si el valor obtenido del cálculo es 1,3, significa que se encuentra entre la curva 1 y la curva 1.5. En este caso, seleccionar la curva que más se aproxima; es decir, 1.5. Los valores de KT que se pueden configurar son los siguientes:

- instalación estándar: $1,0 \div 3,0$
- instalación en el suelo $0,2 \div 0,8$.

Con el parámetro P419 se puede configurar la curva de termostato seleccionada:

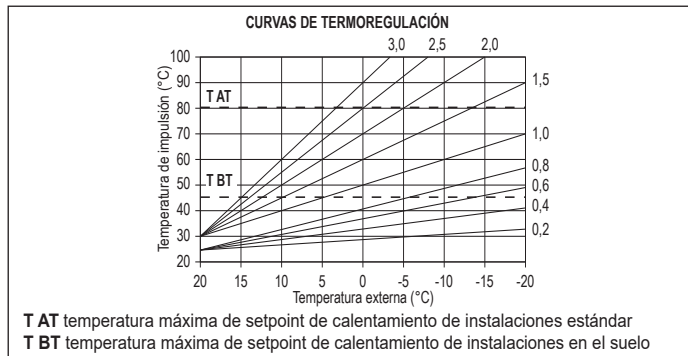

Offset en la temperatura ambiente de referencia

De todos modos, el usuario puede intervenir indirectamente en el valor de setpoint de CALENTAMIENTO, ingresando un offset, que puede variar dentro del rango de $-5 \div +5$ (offset 0 = 20°C), en el valor de la temperatura de referencia (20°C). Para la corrección del offset consultar el apartado "8.4 Configuración del setpoint de calentamiento con sonda externa".

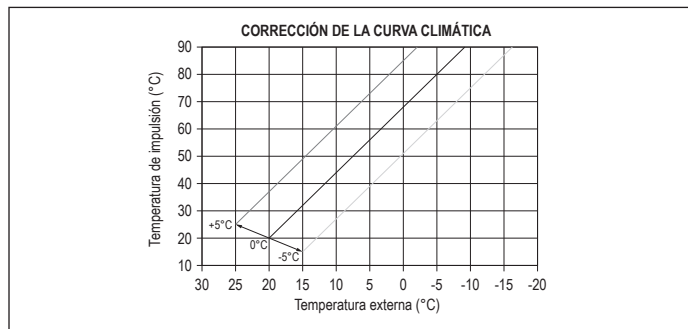

COMPENSACIÓN NOCTURNA (parámetro P420)

Si hay un programador horario conectado a la entrada del TERMOSTATO AMBIENTE, se puede habilitar la compensación nocturna desde el parámetro P420.

- Configurar el parámetro P420 = 1.

En este caso, cuando el CONTACTO está CERRADO, la sonda de alimentación efectúa la solicitud de calor, sobre la base de la temperatura exterior para obtener una temperatura nominal en el ambiente de nivel DÍA (20°C). La APERTURA DEL CONTACTO no determina el apagado, sino una reducción (traslación paralela) de la curva climática de nivel NOCHE (16°C).

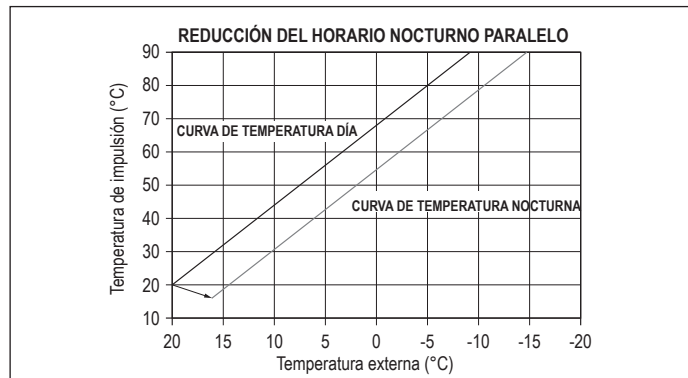

El usuario puede intervenir indirectamente en el valor de setpoint de CALENTAMIENTO, ingresando una vez más, en el valor de temperatura de referencia DÍA (20°C), en lugar de NOCHE (16°C), un offset que puede variar dentro del rango $(-5 \div +5)$. No se dispone de la COMPENSACIÓN NOCTURNA si está conectado crono OT+. Para la corrección del offset consultar el apartado "8.3 Configuración del setpoint de calentamiento".

5.6 Función "Confort agua caliente sanitaria"

La caldera originalmente incluye FUNCIONES "CONFORT AGUA CALIENTE SANITARIA", que, sin embargo, en combinación con un DOSSERET, es preferible que no estén habilitadas ya que los TANQUES del DOSSERET cumplen con estos propósitos.



Función	Mensaje en movimiento
COFF	CONFORT DESACTIVADO
CSTD	CONFORT PRECALENTAMIENTO
CSMT	CONFORT TOUCH & GO
CSUP	CONFORT PRECALENTAMIENTO SMART

CSTD (función PRECALENTAMIENTO)

Configurando CSTD se activa la función de precalentamiento agua caliente sanitaria de la caldera. Esta función permite mantener caliente el agua presente en el intercambiador agua caliente sanitaria para reducir los tiempos de espera durante los suministros. Cuando la función de precalentamiento está activada, aparece PRH en la pantalla (con P105 = 1 texto deslizante --> PRECALENTAMIENTO ACTIVADO). Para desactivar la función de precalentamiento, establezca COFF. La función no está activa con la caldera en estado OFF.

CSMT (función TOUCH & GO)

Si no se desea que la función PRECALENTAMIENTO esté siempre activa y se necesita que el agua caliente esté lista rápidamente, es posible efectuar el precalentamiento del agua caliente sanitaria solo pocos instantes antes de usarla. Configure CSMT para activar la función Touch&Go. Esta función permite activar el precalentamiento instantáneo que prepara el agua caliente solo para esa extracción, abriendo y cerrando el grifo. Cuando la función Touch&Go está habilitada, aparece T-G en la pantalla (con P105 = 1 texto deslizante --> TOUCH & GO ACTIVADO).

CSUP (función precalentamiento SMART)

Cuando la función está activa, la poscirculación por finalización de calentamiento se realiza con tres vías posicionada en sanitario, hasta que se cumpla una de las siguientes condiciones:

- ΔT (sonda alimentación-retorno) $< 2^\circ\text{C}$
- Duración poscirculación > 20 sec
- Temperatura de retorno $> 65^\circ\text{C}$.

Cuando la función está habilitada, aparece PRHS en la pantalla (con P105 = 1 texto deslizante --> PRECALENTAMIENTO SMART ACTIVO).

5.7 Funciones especiales agua caliente sanitaria

La caldera originalmente incluye FUNCIONES "ESPECIALES AGUA CALIENTE SANITARIA", que, sin embargo, en combinación con un DOSSERET, es preferible que no estén habilitadas ya que los TANQUES del DOSSERET cumplen con estos propósitos.

El parámetro P511 permite activar algunas funciones especiales durante la fase de modulación en agua caliente sanitaria. Estas funciones permiten mejorar las prestaciones de la caldera en casos de funcionamiento particularmente difíciles (por ejemplo con temperaturas de entrada de agua muy elevadas, caudales muy bajos, uso combinado con calentadores solares).

0	Ninguna función especial activa (valor predeterminado)
1	Introducción de retraso de inicio del flujostato/caudalímetro (parámetro P510 - SERVICE)
2	En caso de apagado por sobretensión en agua caliente sanitaria (con extracción en proceso) el ventilador se mantiene al mínimo (MIN.) para reducir los tiempos de espera del nuevo arranque.
3	Termostatos sanitarios absolutos
4	Función agua caliente sanitaria smart antioscilación
5	Las cuatro anteriores activas

Función RETRASO AGUA SANITARIA (1)

Activando esta función se introduce un tiempo de espera igual al valor programado en el parámetro P510 para activar la bomba y el ventilador ante un pedido de agua caliente sanitaria.

Función VENTILADOR SMART (2)

En el caso de que el quemador sea puesto en OFF por sobretemperatura del agua caliente sanitaria (con pedido aún presente), esta función permite no apagar el ventilador sino mantenerlo al mínimo (MÍN.).

Función TERMOSTATOS ABSOLUTOS (3)

Activando esta función los termostatos de agua caliente sanitaria de ON/OFF del quemador pasan del valor relativo al absoluto.

Función ANTIOSCILACIÓN (4)

Activando esta función la caldera se configura automáticamente en TERMOSTATOS ABSOLUTOS cuando el quemador se pone en OFF por sobretemperatura del agua caliente sanitaria (con extracción en proceso); cuando el quemador está apagado el ventilador se mantiene en mínimo. Los termostatos vuelven a "correlacionarse" al terminar la entrega.

5.8 Función "Calentamiento de soleras"

Para un sistema de baja temperatura, la caldera tiene una función de "calentador de solera" que se puede activar de la siguiente manera:

- ajuste la caldera en APAGADO presionando la tecla (función disponible solamente en este estado de funcionamiento)

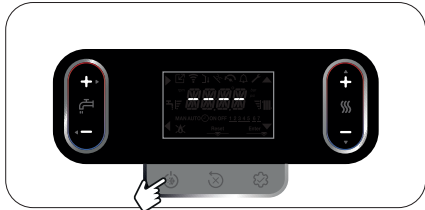

- acceda a los parámetros técnicos → P4 → P409 = 1 → confirme; la pantalla muestra (con P105 = 1 texto deslizante → CALENTAMIENTO SUELO ACTIVADO):



La función "tratamiento de solera" tiene una duración de 168 horas (7 días) durante los cuales, en las zonas configuradas como baja temperatura, se simula una solicitud de calentamiento con setpoint de alimentación zona inicial igual a 20 °C, luego, aumenta según la tabla siguiente. Accediendo al menú INFO desde la pantalla principal de la interfaz, es posible visualizar el valor de I001, relativo al número de horas transcurridas desde la activación de la función. Después de activada, la función asume prioridad máxima; en caso de interrupción y restablecimiento de la alimentación eléctrica, la función se reanuda desde donde había sido interrumpida.

La función se puede deshabilitar seleccionando un estado distinto de OFF para la caldera o configurando P409= 0 en el menú P4.

DÍA	HORA	TEMPERATURA
1	0	20°C
	6	22°C
	12	24°C
2	18	26°C
	0	28°C
3	12	30°C
	0	32°C
4	0	35°C
	0	35°C
5	0	30°C
	0	25°C

Nota: Los valores de temperatura y aumento pueden ser ajustados a valores diferentes únicamente por personal cualificado, sólo si es estrictamente necesario. El fabricante declina toda responsabilidad si los parámetros son ajustados de manera incorrecta. En la línea I001 del menú INFO se pueden visualizar la cantidad de horas transcurridas desde la activación de la función.

5.9 Comprobaciones durante y después del arranque inicial

Después de la puesta en marcha, compruebe que la caldera realice los procedimientos de arranque y posteriormente se apague correctamente.

- Compruebe incluso el funcionamiento en modalidad agua sanitaria abriendo un grifo del agua caliente con el estado de caldera en modo VERANO o INVIERNO.
- Comprobar la parada total de la caldera colocando el interruptor general del sistema en apagado.
- Después de un par de minutos de funcionamiento continuo colocando el interruptor general del sistema en "encendido", ajustando el selector de modo de la caldera en Verano y manteniendo abierto el dispositivo del agua caliente sanitaria, las uniones y los residuos de fabricación se evaporan; sólo posteriormente será posible controlar la combustión.

5.10 Análisis de la combustión

- Los controles de las regulaciones de los valores de CO₂ respecto de los parámetros de referencia, que se indican en las siguientes tablas, se deben realizar con la cubierta cerrada.

Para realizar el análisis de combustión, proceder como se indica a continuación:

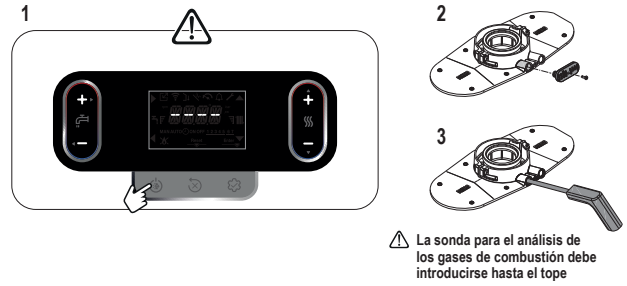

La sonda para el análisis de los gases de combustión debe introducirse hasta el tope

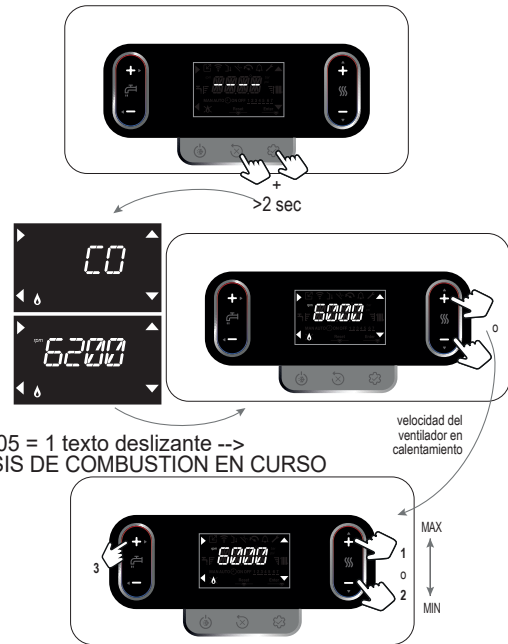

con P105 = 1 texto deslizante → ANALISIS DE COMBUSTION EN CURSO

- La pantalla mostrará las rpm definidas durante 10 segundos, junto con el icono de rpm.
- Ajustando el contacto para máxima, la caldera funcionará a la potencia máxima; ajustando el contacto para mínima, la caldera funcionará a la potencia mínima.

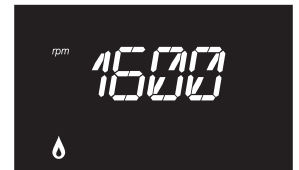
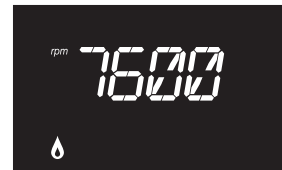

- Compruebe en el analizador que los valores de CO₂ máx. y mín. se ajustan a las tablas siguientes.

CO ₂ * máx		GAS METANO (G20)	GAS LÍQUIDO (G31)	
	25B	8,8	10,0	%
	35B	8,8	9,9	%
(*) CO ₂ tolerancia = ±1%				

CO ₂ * mín		GAS METANO (G20)	GAS LÍQUIDO (G31)	
	25B	8,8	10,0	%
	35B	8,8	10,0	%
(*) CO ₂ tolerancia = ±1%				

- Compruebe que los valores de O₂ (máx, nominal y mín.) relacionados con el 20% de mezcla de hidrógeno se ajustan a lo siguiente.

Valor de O ₂ en relación con la mezcla de hidrógeno al 20%	Qmax	máx	%	25B	35B
		nominal	%	4,3	4,3
Qmin	máx	%	2,4	2,4	
	nominal	%	4,3	4,3	
		min	%	6,2	6,2

- El ANÁLISIS DE LA COMBUSTIÓN tarda un máximo de 15 minutos; en cualquier caso, puede finalizar el procedimiento antes de tiempo pulsando **B**.
- Si el sistema está en baja temperatura, en vivo, sin mezclar o válvulas termostáticas, el ANÁLISIS DE LA COMBUSTIÓN debe realizarse en el modo de solicitud de ACS.

⚠ El ANÁLISIS DE LA COMBUSTIÓN finaliza prematuramente si:

- la temperatura de potencia supera los 95°C; se encenderá de nuevo cuando la temperatura descienda por debajo de 75°C
- no se detecta una llama, lo que provoca una alarma
- en caso de alarma.

⚠ Con el dispositivo OT+ conectado, no se puede activar la función de control de la combustión. Para realizar el análisis de humos, ajuste el valor del parámetro P803 a 0. Recuerde restablecer el valor del parámetro para reactivar la conexión OT+ al final del análisis de humos.

Al terminar el control:

- salir de la función presionando la tecla **B**
- retire la sonda del analizador y cierre la alimentación del análisis de la combustión con los tapones y tornillo correspondientes
- coloque el adaptador de la sonda de análisis (suministrado con la caldera) en el sobre de documentación
- ajuste la caldera en el modo de funcionamiento deseado, según la estación del año
- regule los valores de temperatura solicitados en función de las necesidades.

5.11 Regulaciones

La caldera ha sido regulada durante la fabricación por el fabricante. No obstante, si es necesario realizar de nuevo los ajustes (por ejemplo, tras un mantenimiento extraordinario, tras sustituir la válvula gas, tras una transformación de gas o tras sustituir la placa), siga los procedimientos descritos a continuación.

Las regulaciones de potencia máxima y mínima y de calentamiento máximo sólo deben ser realizadas por personal cualificado:

P306	Velocidad mínima del ventilador
P307	Velocidad máxima ventilador
P309	Velocidad máxima del ventilador en calentamiento

- conectar la alimentación de la caldera
- acceda a los parámetros técnicos → **P3** → confirme → seleccione el parámetro correspondiente → confirme
- ajuste los valores deseados con las teclas **C** y/o **D**, tomando como referencia las siguientes tablas
- comprobar que P309= P310.

⚠ La velocidad máxima del ventilador de calentamiento utilizada será la ajustada en el parámetro P310.

MÁXIMO Nº DE REVS VENTILADOR	GAS METANO (G20)	GAS LÍQUIDO (G31)	
25B Risc. - San.	6.300 - 7.900	6.100 - 7.600	rpm
35B Risc. - San.	7.400 - 8.600	7.100 - 8.200	rpm

MÍNIMO Nº DE REVS VENTILADOR	GAS METANO (G20)	GAS LÍQUIDO (G31)	
25B	1.200	1.250	rpm
35B	1.300	1.250	rpm

5.12 Transformación gas

La caldera se entrega para funcionar con gas metano (G20) de acuerdo con lo que indica la placa del producto. Es posible transformar la caldera a GPL utilizando el parámetro P201.

⚠ La transformación de un gas de una familia a otra se puede realizar fácilmente aún con la caldera instalada.

⚠ Esta operación debe ser efectuada por personal profesionalmente cualificado.

- Acceda a los parámetros técnicos → **P2** → P201 → confirme.
- Use la tecla **C** o **D** para seleccionar la opción deseada:

P201 = 1 (NG)
P201 = 2 (LPG)
P201 = 3
P201 = 4

⚠ Confirme el cambio de parámetro con **ENTER**, y desconecte la alimentación a la caldera, durante al menos 10 segundos.

Una vez modificado el parámetro GAS, debe realizarse un nuevo procedimiento "GAC" (véase el capítulo 5.4). Compruebe que las revoluciones del ventilador se corresponden con lo indicado en tablas 1 y 2, cap. "5.11 Regulaciones".

5.13 Verificación de la presión de alimentación de gas

Para verificar la presión de alimentación de gas:

- cierre la válvula de corte de gas en la entrada de la caldera
- afloje el tornillo de la toma de presión aguas arriba de la válvula de gas y conecte el tubo al manómetro
- abra la válvula de corte de gas en la entrada de la caldera
- active la función ANÁLISIS DE LA COMBUSTIÓN
- el valor correcto de presión para cada tipo de gas se indica en la tabla de "Datos técnicos"
- una vez realizada la verificación, finalice la función ANÁLISIS DE LA COMBUSTIÓN
- cierre la válvula de corte de gas en la entrada de la caldera
- desconecte el tubo del manómetro y apriete firmemente el tornillo de la toma de presión aguas arriba de la válvula de gas
- abra la válvula de corte de gas en la entrada de la caldera.

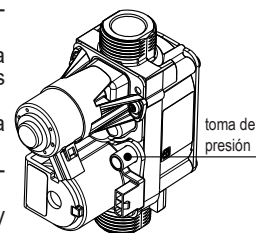

⚠ No apretar el tornillo del punto de prueba de presión puede provocar fugas de gas combustible.

⚠ Después de cualquier intervención en el circuito de gas o aire/gas, realice una prueba de estanqueidad.

5.14 Range rated

Esta caldera puede adecuarse a los requerimientos térmicos de la instalación. Es posible configurar el caudal máximo de la caldera para que funcione en calefacción:

- conectar la alimentación de la caldera
- configurar el parámetro

310 | Range rated

- Configurar el valor de rpm máximo de calentamiento y confirmar.

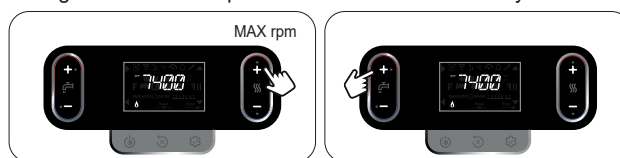

Tomar nota del nuevo valor configurado en la tabla de la portada del presente manual. Para los controles y regulaciones posteriores tomar como referencia el valor configurado.

⚠ La regulación no implica el encendido de la caldera.

La caldera se entrega con las regulaciones indicadas en la tabla "Datos técnicos", sin embargo, es posible, de acuerdo con las exigencias de la instalación o con las disposiciones regionales sobre límites de emisión de gases de combustión, regular dicho valor tomando como referencia el gráfico que figura a continuación.

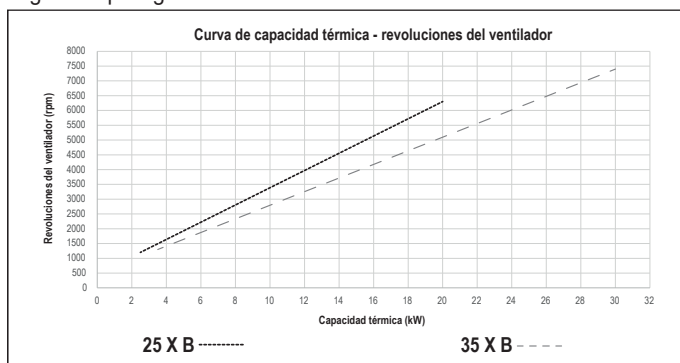

5.15 Señalizaciones y anomalías

En caso de anomalía, el icono parpadea con una frecuencia de 0,5s ON y 0,5s OFF, la retroiluminación parpadea durante 1min con una frecuencia de 1s ON y 1s OFF, tras lo cual se apaga, mientras que el indicador sigue parpadeando. El código de error aparece en los 4 dígitos de la pantalla.

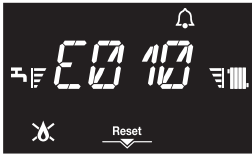

Cuando se produce una anomalía, pueden aparecer los siguientes iconos:

- se enciende por una alarma de llama (E010)
- RESET se enciende para una alarma que debe ser desbloqueada manualmente por el usuario (por ejemplo, un bloqueo de llama)
- se enciende con el icono, aparte de las anomalías de bloqueo de llama y fallo de agua
- se enciende en presencia de alarmas o avisos de presión de agua, en cuyo caso se muestra el valor de presión de agua como alternativa al código de anomalía cada 3 segundos.

Función de desbloqueo

Para restablecer el funcionamiento de la caldera en caso de anomalías, la caldera debe operarse presionando el pulsador de desbloqueo.

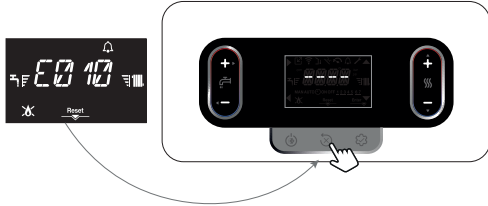

En este punto, si se han restablecido las condiciones de funcionamiento correctas, la caldera se volverá a poner en marcha automáticamente. Son posibles hasta un máximo de 5 intentos consecutivos de desbloqueo de la misma alarma desde la interfaz, tras lo cual aparece el código de error E099 en la pantalla.



En este caso, es necesario desconectar la caldera de la alimentación eléctrica y volver a conectarla para reactivar el funcionamiento.

- ⚠ Si los intentos de restablecimiento no activan el funcionamiento de la caldera, comunicarse con la Asistencia Técnica.

Anomalía E041

Si el valor de la presión desciende por debajo del valor de seguridad de 0,3 bar, la caldera muestra el código de anomalía E041 durante un tiempo transitorio de 10 min. Después de ese tiempo, si la anomalía continúa, se visualiza el código E040.

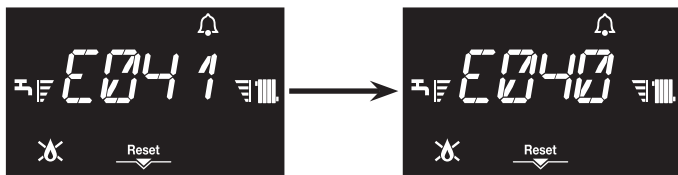

Si se produce la anomalía E040 en la caldera, es necesario:

- abrir el grifo de llenado (A) girándolo hacia la izquierda
- compruebe que el valor de la presión alcanza 1-1,5 bar mediante un hidrómetro situado bajo el estante o accediendo al menú INFO ("6.3 Menú INFO", línea I018)
- cerrar el grifo de llenado (A) hasta oír el clic mecánico.

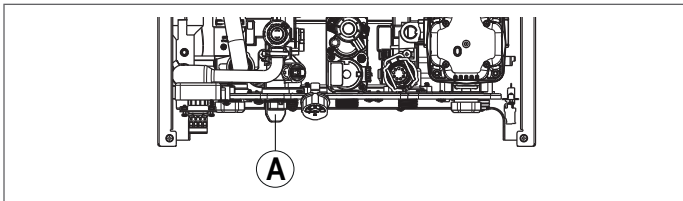

Presionar la tecla para restablecer el funcionamiento.

Una vez restablecido el funcionamiento, la caldera realiza un ciclo de purgado automático como se describe en el apartado "4.10 Llenado de la instalación de calentamiento y eliminación del aire".

- ⚠ Si la caída de presión es muy frecuente, solicitar la intervención del Centro de Asistencia Técnica.

Anomalía E060

La caldera funciona normalmente, pero no garantiza la estabilidad de la temperatura del agua caliente sanitaria que, de todos modos, se suministra a una temperatura cercana a 50 °C. Se requiere la intervención de la Asistencia Técnica.

Anomalía E091

La caldera posee un sistema de autodiagnóstico que, según el total de horas de funcionamiento en determinadas condiciones, puede indicar la necesidad de una limpieza del intercambiador primario (código de alarma E091).

Una vez que se ha completado la operación de limpieza, ponga a cero el contador de total de horas con el kit especial suministrado como accesorio siguiendo el procedimiento indicado a continuación:

- acceda a los parámetros técnicos → P3 → P312 → P312 = 1 → confirme.

NOTA: Después de cada limpieza minuciosa del intercambiador primario o después de la sustitución del mismo, debe efectuarse el procedimiento de puesta en cero del contador.

La anomalía E091 se produce cuando el cuentahoras supera las 2500 horas; este valor puede verificarse de la siguiente manera:

- acceda al menú INFO → I015 para ver el valor del cuentahoras de la sonda de humos (pantalla/100, ejemplo 2500 h = 25).

Anomalías E035-E036: La presencia de una señal de alarma con código E035 o E036 que requiere un reinicio mediante el botón central puede ser normal en determinadas condiciones ambientales. Si la señal no es frecuente, realice el reinicio de la alarma sin necesidad de intervención técnica.

5.16 Sustitución de la válvula gas (P205)

Después de sustituir la válvula gas es necesario restablecer el valor P1 (véase la foto) de la siguiente manera:



- ponga la caldera en APAGADO
- acceda a los parámetros configurando la contraseña de acuerdo con lo indicado en el capítulo 10 "Configuración de password, acceso y modificación de parámetros"
- usando las teclas C o D acceda al parámetro P2 → P205 y confirme usando la tecla A
- usando las teclas C o D introduzca el segundo y el tercer dígito del valor P1 (es decir 034 se convierte en 34) escrito en la válvula gas de la caldera (cada válvula gas tiene su propio valor de offset P1), confirme con la tecla 3
- desconecte la caldera de la alimentación eléctrica durante al menos 10 segundos; a continuación vuelva a conectar la alimentación eléctrica.

Una vez que se ha finalizado la sustitución, debe llevarse a cabo un nuevo procedimiento "GAC" (véase el capítulo 5.4).

- ⚠ Si se sustituye la válvula gas, sustituir también las juntas de estanqueidad correspondientes.

Para apretar la tuerca de la rampa de la válvula gas, aplique un par igual a 25 Nm, limitando la rotación de la válvula.

5.17 Sustitución de la interfaz

Las operaciones de configuración del sistema deben ser realizadas por personal profesionalmente calificado del Centro de Asistencia Técnica.

Si se sustituye la tarjeta de interfaz, es posible que se pida al usuario que restablezca los valores de la hora y el día de la semana cuando se enciende (véase "5.2 Arranque inicial"); también compruebe y restablezca, de ser necesario, la información sobre el calentamiento horario y la programación de ACS (véase "8.1 Función de programación de franja horaria (termostato ambiente)") y la función de Botella Alimentadora (véase "8.12 Función BIBERÓN"); tenga en cuenta que no es necesario reprogramar los parámetros de configuración, cuyo valor se recupera de la tarjeta de regulación y control de la caldera. En cambio, puede ser necesario restablecer los valores de setpoint de ACS y/o calentamiento.

CÓDIGO ERROR	MENSAJE ERROR	DESCRIPCIÓN TIPO DE ALARMA	
E010	BLOQUEO DE LLAMA	DEFINITIVO	
E011	LLAMA PARASITA		
E012	MAXIMO NUMERO DE FALTA DE LLAMA		
E013	TEST HARDWARE FALLIDO		
E014	TEST DETECCION LLAMA FALLIDO		
E015	TEST TENSION DETECCION LLAMA FALLIDO		
E020	TERMOSTATO LIMITE		
E021	CONTROL VALVULA DE GAS FALLO		
E030	ANOMALIA VENTILADOR		
E031	ANOMALIA VENTILADOR BLOQUEO MECANICO		
E032	ANOMALIA VENTILADOR ROTOR BLOQUEADO		
E033	ANOMALIA VENTILADOR ROTOR DAÑADO		
E034	OBSTRUCCION HUMOS EN PREVENTILACIÓN		
E035	BLOQUEO OBSTRUCCION HUMOS BAJA POTENCIA		
E036	BLOQUEO OBSTRUCCION HUMOS ALTA POTENCIA		
E037	VERIFICA COMBUSTION FALLIDA BAJA POTENCIA		
E038	VERIFICA COMBUSTION FALLIDA ALTA POTENCIA		
E039	VALOR DE LLAMA ANOMALO		
E040 + valor de bar	LLENAR INSTALACION		
E042	ANOMALIA TRANSD PRESION		
E071	SOBRETEMP SONDA IMPULSION		
E072	DIFERENCIAL IMPULSION-RETORNO		
E075	LÍMITE APERTURA VALVULA ALCANZADO		
E092	CALIBRACIÓN FALLIDA, NÚMERO EXCESIVO DE CALIBRACIONES EN UNA HORA		
E088	ALARMA RESERVADA		
E093	CALIBRACIÓN FALLIDA, DEMASIADOS INTENTOS DE CALIBRACIÓN FALLIDOS		
E094	LAMBDA SOBRE LIMITE		
E097	CHECK FAILED (se ha detectado un nivel incorrecto de combustión)		
E098	SE HA DETECTADO UN NIVEL DE COMBUSTIÓN INCORRECTO		
E099	TENTATIVOS RESET AGOTADOS		
E041 + valor de bar	LLENAR INSTALACION		TRANSITORIO
E050	ERROR OBSTRUCCION HUMOS BAJA POTENCIA		
E051	CONSECUENCIA DE UNA CALIBRACIÓN REALIZADA EN CONDICIONES DE INESTABILIDAD DE LLAMA/OBSTRUCCIÓN		
E052	ERROR HARDWARE FUERA DEL UMBRAL		
E055	FALLO COMUNICACION ELECTRONICA VENTILADOR		
E056	FALLO COMUNICACION MICROPROCESADOR ELECTRONICA		
E060	ANOMALIA SONDA SANITARIA		
E070	ANOMALIA SONDA IMPULSION		
E071	SOBRETEMP SONDA IMPULSION		
E072	DIFERENCIAL IMPULSION-RETORNO		
E077	TERMOSTATO AGUA ZONA P		
E080	ANOMALIA SONDA RETORNO		
E081	SOBRETEMP SONDA RETORNO		
E082	DIFERENCIAL RETORNO-IMPULSION		
E090	ANOMALIA SONDA HUMOS		
E091	LIMPIEZA INTERCAMBIADOR PRIMARIO		
E095	CALIBRACION FALLIDA		
E096	LAMBDA SOBRE LIMITE		
FIL + valor de bar	PRESION BAJA VERIFICAR INSTALACION		
 intermitente + valor de bar	PRESION ALTA VERIFICAR INSTALACION	SEÑAL	
COM	PERDIDA COMUNICACION ELECTRONICA (más de 30 segundos)	SEÑAL: (la caldera sigue funcionando pero sin display ni teclas)	
E066	COMUNICACIÓN DE DOSSERET PERDIDA	SIGNAL	
FWER	VERSION FW NO COMPATIBLE	SEÑAL: (la caldera sigue funcionando pero sin display ni teclas)	
CFS	LLAMAR ASISTENCIA	SEÑAL	
SFS	PARADA POR ASISTENCIA	DEFINITIVO	
OBCD	RELOJ DAÑADO	SEÑAL: (la caldera sigue funcionando pero sin display ni teclas)	

5.18 Sustitución de la tarjeta

Si el caso del tablero de control es un procedimiento de reemplazo y ajuste, puede ser necesario verificar los parámetros de configuración y posiblemente reconfigurarlos. Consulte la tabla de parámetros para identificar los valores por defecto de la placa, los valores ajustados en fábrica y los personalizados.

Los parámetros que deben comprobarse necesariamente y, en su caso, restablecerse son los siguientes: P201 • P205 (con la caldera apagada) • P208 • P301 • P302 (SERVICE) • P306 • P307 • P309 • P310.

Desconecte la caldera de la alimentación eléctrica durante al menos 10 segundos; a continuación vuelva a conectar la alimentación eléctrica.

Una vez que se ha finalizado la sustitución, debe llevarse a cabo un nuevo procedimiento "GAC" (véase el capítulo 5.4).

6 MANTENIMIENTO Y LIMPIEZA



El mantenimiento periódico es una obligación prevista por la ley y es esencial para la seguridad, el rendimiento y la duración de la caldera. El mismo permite reducir los consumos, las emisiones contaminantes y mantener el producto fiable a través del tiempo.

Realizar el mantenimiento de la caldera por lo menos una vez al año, programándolo anteriormente con la Asistencia Técnica.

Antes de iniciar las operaciones de mantenimiento:

- cerrar los grifos del combustible y del agua de la instalación térmica y sanitaria.

Para garantizar que se mantengan las características de funcionalidad y eficiencia del producto y para respetar las prescripciones de la legislación vigente, se debe someter el aparato a controles sistemáticos a intervalos regulares.

Para realizar el mantenimiento, seguir las indicaciones del capítulo "1 ADVERTENCIAS Y SEGURIDAD".

En general se deben realizar las siguientes acciones:

- eliminación de eventuales oxidaciones del quemador
- eliminación de las eventuales incrustaciones de los intercambiadores
- control del deterioro del electrodo y, si es necesario, sustituirlo con la junta de estanqueidad
- control y limpieza general de los conductos de evacuación y aspiración
- control del aspecto exterior de la caldera
- control del encendido, apagado y funcionamiento del aparato tanto en modo agua caliente sanitaria como en calentamiento;
- control de la estanqueidad de racores y tuberías de conexión de gas, agua y condensación
- control del consumo de gas a potencia máxima y mínima
- si la presión del agua caliente sanitaria es inferior a 3 bar, vaciar el circuito sanitario de la caldera y controlar la presión del circuito de calentamiento
- control del estado del aislamiento de los cables eléctricos, especialmente cerca del intercambiador primario
- control de la seguridad por falta de gas
- comprobar y limpiar el sifón
- comprobar la limpieza del ventilador, extracción interna (incluido el filtro de aire cuando esté previsto)
- **control que haya agua en el sifón, en caso contrario llénelo.**



La placa electrónica y la válvula de gas no requieren un control específico destinado a evaluar el envejecimiento y el deterioro.



Durante el mantenimiento de la caldera se sugiere utilizar indumentaria de protección para evitar lesiones personales.



Después de realizar las operaciones de mantenimiento, debe efectuarse el análisis de los productos de la combustión para asegurarse del funcionamiento correcto.



No limpiar el aparato o sus diferentes piezas con sustancias inflamables (por ej., bencina, alcohol, etc.).



No limpiar los paneles, las partes pintadas y las piezas de plástico con diluyente para pinturas.



La limpieza de los paneles debe realizarse solamente con agua y jabón.

Realizar un nuevo procedimiento "GAR", luego desconectar la alimentación durante al menos 10 segundos, y realizar un nuevo procedimiento "GAC" (ver párrafo 5.4), en los siguientes casos:

- modificación del conducto de admisión y escape
- limpieza del intercambiador primario
- sustitución de electrodos de encendido y detección de llama
- sustitución del intercambiador primario y/o transportador.

Realizar un nuevo procedimiento "GAR", luego desconectar la alimentación durante al menos 10 segundos, y realizar un nuevo procedimiento "GAC" (ver párrafo 5.4) solo si un análisis de los productos de combustión está fuera de tolerancia en los siguientes casos:

- limpieza del quemador
- limpieza del transportador
- limpieza del ventilador
- sustitución/limpieza del mezclador del ventilador.

Limpieza intercambiador primario

- Cortar la alimentación eléctrica colocando el interruptor general de la instalación en "Apagado".
- Cerrar las válvulas de interceptación del gas.
- Retirar la cubierta como se indica en el apartado "4.7 Desmontaje de la carcasa".
- Desconectar el cable de conexión de los electrodos de encendido y detección.
- Desconectar los cables de alimentación del ventilador.
- Extraer del mixer la mordaza de fijación de la rampa.
- Aflojar la tuerca de la rampa de gas.
- Extraer la rampa de gas del mixer y girarla.
- Quitar las 4 tuercas que fijan el grupo de combustión.
- Extraer el grupo conductor aire/gas con el ventilador y el mixer incluidos prestando atención para no dañar el panel aislante o el electrodo.
- Retirar el tubo de conexión del sifón del racor de drenaje de la condensación del intercambiador y conectar un tubo de recolección provisorio. Continuar con las operaciones de limpieza del intercambiador.

- Aspirar los residuos de suciedad que pudieran haber quedado dentro del intercambiador prestando atención para NO dañar el panel aislante del retardador.
- Limpiar las espirales del intercambiador con un cepillo de cerdas suaves.



NO UTILIZAR CEPILLOS METÁLICOS QUE PUEDAN DAÑAR LOS COMPONENTES.

- Limpiar los espacios entre las espirales con una cuchilla de 0,4 mm de espesor, eventualmente disponible en el kit.
- Aspirar los residuos de la limpieza.
- Enjuagar con agua prestando atención para NO dañar el panel aislante del retardador.



En caso de depósitos persistentes de productos de combustión en la superficie del intercambiador, recomendamos utilizar productos de la línea Total Defence, teniendo cuidado de NO dañar el panel aislante retarder.

- Dejar actuar durante algunos minutos.
- Limpiar las espirales del intercambiador con un cepillo de cerdas suaves.



NO UTILIZAR CEPILLOS METÁLICOS QUE PUEDAN DAÑAR LOS COMPONENTES.

- Enjuagar con agua prestando atención para NO dañar el panel aislante del retardador.
- Controlar el estado del panel aislante del retardador y sustituirlo si es necesario ejecutando el procedimiento específico.
- Después de la limpieza volver a montar los componentes, con el debido cuidado, en sentido contrario a lo indicado para el desmontaje.
- Para cerrar las tuercas de fijación del grupo conductor aire/gas, aplicar un par de apriete de 6 Nm respetando la secuencia indicada en el esquema (1,2,3,4).
- Restablecer la tensión y la alimentación de gas a la caldera.



Realizar un nuevo procedimiento "GAR", luego desconectar la alimentación durante al menos 10 segundos, y realizar un nuevo procedimiento "GAC" (ver párrafo 5.4).



Lo indicado también es válido en el caso de sustitución del transportador solo, del intercambiador o del conjunto transportador e intercambiador.

Limpieza del quemador

- Cortar la alimentación eléctrica colocando el interruptor general de la instalación en "Apagado".
- Cerrar las válvulas de interceptación del gas.
- Retirar la cubierta como se indica en el apartado "4.7 Desmontaje de la carcasa".
- Desconectar el cable de conexión de los electrodos de encendido y detección.
- Desconectar los cables de alimentación del ventilador.
- Extraer del mixer la mordaza de fijación de la rampa.
- Aflojar la tuerca de la rampa de gas.
- Extraer la rampa de gas del mixer y girarla.
- Quitar las 4 tuercas que fijan el grupo de combustión.
- Extraer el grupo conductor aire/gas con el ventilador y el mixer incluidos prestando atención para no dañar el panel cerámico aislante o el electrodo. Continuar con las operaciones de limpieza del quemador.
- Limpiar el quemador con un cepillo de cerdas suaves prestando atención para no dañar el panel aislante o los electrodos.



NO UTILIZAR CEPILLOS METÁLICOS QUE PUEDAN DAÑAR LOS COMPONENTES.

- Controlar el estado del panel aislante del quemador y de la junta de estanqueidad y sustituirlos si es necesario ejecutando el procedimiento específico.
- Después de la limpieza volver a montar los componentes, con el debido cuidado, en sentido contrario a lo indicado para el desmontaje.
- Para apretar las tuercas de fijación del grupo conductor aire/gas utilizar un par de apriete de 6 Nm.
- Restablecer la tensión y la alimentación de gas a la caldera.



Realizar un análisis de los productos de la combustión. Sólo si devuelve valores fuera de tolerancia es necesario realizar un nuevo procedimiento "GAR", luego desconectar la alimentación durante al menos 10 segundos, y realizar un nuevo procedimiento "GAC" (ver párrafo 5.4).



Lo indicado también es válido en el caso de sustitución del transportador solo, del intercambiador o del conjunto transportador e intercambiador.

Sustitución del panel aislante del quemador

- Desenroscar los tornillos de fijación del electrodo de encendido/detector y retirarlo.
- Retirar el panel aislante del quemador pasando una hoja por debajo de la superficie.
- Retirar los restos de pegamento que pudieran haber quedado.
- Sustituir el panel aislante del quemador.

- El nuevo panel aislante que se coloca en reemplazo del desmontado, no necesita de pegamento puesto que su forma garantiza el acoplamiento con la brida del intercambiador.
- Volver a montar el electrodo de encendido/detección utilizando los tornillos retirados anteriormente y sustituyendo la junta de estanqueidad. Para apretar los tornillos aplicar un par de 2,3 Nm.

⚠ No realizar GAR y/o GAC.

Limpieza del sifón

- Desconecte los tubos (A - B), desenrosque el tornillo (C), retire el clip (D) y retire el sifón.
- Limpiar las partes del sifón de cualquier residuo sólido.

⚠ Vuelva a colocar con cuidado los componentes retirados anteriormente.

⚠ Al finalizar la secuencia de limpieza, llenar el sifón con agua (ver apartado "5.2 Arranque inicial") antes de poner nuevamente en marcha la caldera.

⚠ No realizar GAR y/o GAC.

⚠ Lo indicado también se aplica en el caso de sustituir el sifón.

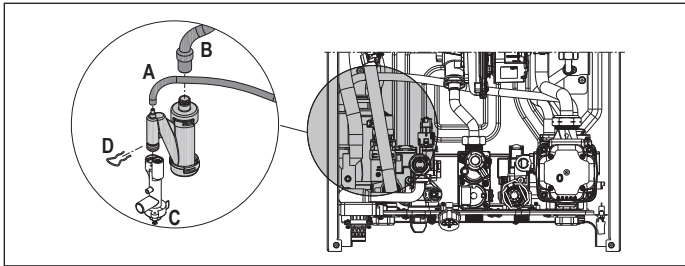

Electrodos de encendido y detección

Los electrodos del sensor de encendido y detección/ionización desempeñan una función importante en la fase de encendido de la caldera y en el mantenimiento de una combustión correcta; a este respecto, durante el mantenimiento anual, es necesario comprobar siempre que estén correctamente colocadas y que se respeten estrictamente las dimensiones de referencia indicadas en la figura.

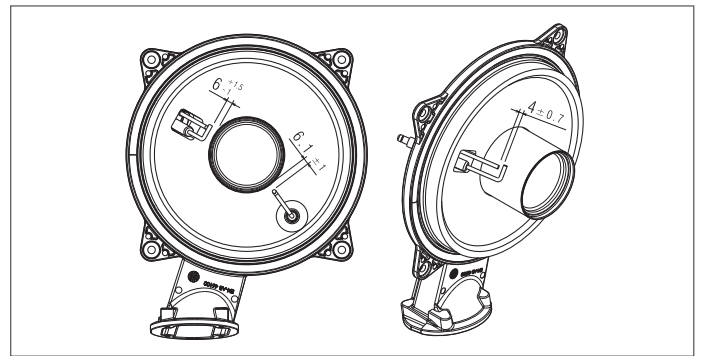

⊘ No lije los electrodos. Si es necesario limpiar los electrodos, límpielos con un cepillo de cerdas suaves.

⚠ En caso de deformación y deterioro de los electrodos fuera de las tolerancias, sustitúyalos.

Para apretar los tornillos aplicar un par de 2,3 Nm.

⚠ Para evitar posibles anomalías de funcionamiento, los electrodos de los sensores de encendido y detección/ionización deben sustituirse cada 5 años.

⚠ Realizar un nuevo procedimiento "GAR", luego desconectar la alimentación durante al menos 10 segundos, y realizar un nuevo procedimiento "GAC" (ver párrafo 5.4).

Sustitución de tablero

- El consejo de control y regulación no prevé un procedimiento específico para verificar su deterioro. En caso de sustitución, consultar el párrafo "5.18 Sustitución de la tarjeta".

Sustitución de la placa de interfaz

- La placa de interfaz no proporciona un procedimiento específico para verificar su deterioro. En caso de sustitución, consultar el párrafo "5.17 Sustitución de la interfaz".

Sustitución de válvula de gas

- La válvula de gas no prevé un procedimiento específico para comprobar su deterioro. En caso de sustitución, consultar el apartado "5.16 Sustitución de la válvula gas (P205)".
- La válvula de gas no proporciona un procedimiento de limpieza específico.

6.1 Parámetros programables

A continuación se presenta la lista de los parámetros programables; USUARIO (siempre disponible) e INSTALADOR (acceso con contraseña 18): configurar la contraseña siguiendo el procedimiento indicado en el capítulo 10 "Configuración de password, acceso y modificación de parámetros".

Consultar la explicación detallada de los parámetros en el apartado "6.2 Descripción de los parámetros".

⚠ Alguna información podría no estar disponible para un determinado nivel de acceso, el estado de la máquina o configuración del sistema.

		QUÉ PARÁMETROS SON VISIBLES/ACCESIBLES		
		USUARIO	INSTALADOR	SERVICE
NIVEL DE CONTRASEÑA	USUARIO (siempre disponible)	X		
	INSTALADOR (contraseña 18)	X	X	
	SERVICE	X	X	X

PARÁMETROS USUARIO			Valor		Nivel contraseña	Valor configurado en fábrica	Valores personalizados
MENÚ	PARÁMETRO		Mín	Máx			
P1	AJUSTES						
	P101	IDIOMA	0	10	USUARIO	0	
			0: IT ● 1: RO ● 2: FR ● 3: EN ● 4: SR ● 5: HR ● 6: ES ● 7: GR ● 8: BG ● 9: PL ● 10: SL				
	P102	HORA Y DÍA			USUARIO		
	P103	PROGRAMA HORARIO			USUARIO		
	P104	UNIDAD DE MEDIDA	0 (métrica)	1 (imperial)	USUARIO	0	
	P105	TEXTO DESLIZANTE	0 (deshabilitado)	1 (habilitado)	USUARIO	0	
	P106	BUZZER	0	1	USUARIO	1	

PARÁMETROS INSTALADOR		Valor		Nivel contraseña	Valor configurado en fábrica	Valores personalizados	
		Mín	Máx				
P2	COMBUSTION						
	P201	GAS - TIPO DE GAS	1	4	INSTALADOR	1	
	P205	d52 - P1 VALVULA DE GAS	20	70	INSTALADOR si la caldera está en OFF	45	
	P206	GAC - CALIBRACION VALVULA	0	1	INSTALADOR solo si hay una llama	0	
	P208	APL - POTENCIA	0	1	INSTALADOR	0: 25B 1: 35B	
P3	CONFIGURACION						
	P301	CONFIG HIDRAULICA	0	4	INSTALADOR	2*	
	P306	MIN VELOCIDAD VENTILADOR	1000 rpm	3600 rpm	INSTALADOR	Ver tabla datos técnicos	
	P307	MAX VELOCIDAD VENTILADOR	3700 rpm	10000 rpm	INSTALADOR	Ver tabla datos técnicos	
	P309	MAX VELOCIDAD VENTILADOR CAL	P306 (MIN VELOCIDAD VENTILADOR)	P307 (MAX VELOCIDAD VENTILADOR)	INSTALADOR	Ver tabla datos técnicos	
	P310	RANGE RATED	P306 (MIN VELOCIDAD VENTILADOR)	P309 (MAX VELOCIDAD VENTILADOR CAL)	INSTALADOR	Ver tabla datos técnicos	
	P311	SALIDA AUX	0	2	INSTALADOR	0	
	P312	RESET CUENTA HORAS	0	1	INSTALADOR	0	
P4	CALENTAMIENTO						
	P405	MODO FUNCIONAMIENTO BOMBA	41	100	INSTALADOR	85	
	P408	CASCADA OTBUS	NO UTILIZADO EN ESTE MODELO				
	P409	CALENTAMIENTO DE SUELO	0	1	INSTALADOR con caldera en OFF e instalaciones BT	0	
	P410	APAGADO TEMPORIZADO	0min	30min	INSTALADOR	3min	
	P411	ELIMINAR TEMPORIZACIONES	0	1	INSTALADOR	0	
	P415	AT BT TEMP ZONA P	0	1	INSTALADOR	0	
	P416	MAX TEMP ZONA P	MIN TEMP ZONA P	AT: 80°C - BT: 45°C	INSTALADOR	AT: 80°C - BT: 45°C	
	P417	MIN TEMP ZONA P	20°C	MAX TEMP ZONA P	INSTALADOR	AT: 40°C - BT: 20°C	
	P418	TERMORREGULACION ZONA P	0	1	INSTALADOR con sonda externa	0	
	P419	PENDIENTE CURVA ZONA P	AT: 1.0 - BT: 0.2	AT: 3.0 - BT: 0.8	INSTALADOR only if P418 = 1	AT 2.0 - BT 0.5	
	P420	COMP NOCTURNA ZONA P	0	1		0	
	P421	POR ZONA P	0	1		0	
	P422	MAN AUTO ZONA P	0	1		0	
	P433	TIPO DE EDIFICIO	5	20	INSTALADOR	5	
	P434	REACTIVA SEXT	0	255	INSTALADOR solo si P418 = 1	20	
	AT = ALTA TEMPERATURA BT = BAJA TEMPERATURA						
P5	SANITARIO						
	P508	MIN TEMP SANITARIA	37°C	49°C	INSTALADOR	37°C	
	P509	MAX TEMP SANITARIA	49°C	60°C	INSTALADOR	60°C	
	P511	FUNCIONAMIENTO SANITARIO	0	5	INSTALADOR	0	
	P520	HABILITAR MOCHILA	0 (deshabilitar)	1 (habilitar)	INSTALADOR	0	
	P521	MODO DE PIE	0 ECO	1 COMFORT	INSTALADOR	1	

PARÁMETROS SERVICE		Valor		Nivel contraseña	Valor configurado en fábrica	Valores personalizados	
		Mín	Máx				
P3	CONFIGURACION						
	P302	TRANSDUCTOR DE PRESION	0	1	SERVICE	1	
	P303	HABILITAR LLENADO AUTOMATICO	0	1	SERVICE	0	
	P304	PRESION INICIO LLENADO	NO DISPONIBLES PARA ESTE MODELO				
	P305	CICLO PURGA DE AIRE	0	1	SERVICE	1	
P4	CALENTAMIENTO						
	P401	HISTERESIS OFF ALTA TEMP	2°C	10°C	SERVICE	5°C	
	P402	HISTERESIS ON ALTA TEMP	2°C	10°C	SERVICE	5°C	
	P403	HISTERESIS OFF BAJA TEMP	2°C	10°C	SERVICE	3°C	
	P404	HISTERESIS ON BAJA TEMP	2°C	10°C	SERVICE	3°C	
P5	SANITARIO						
	P510	RETARDO SANITARIO	0 sec	60 sec	SERVICE	0 sec	
	P512	POST SAN RETRASO CALEF	0	1	SERVICE	0	
	P513	T POST CIRC RETARDO	1 sec	255 sec	SERVICE	6 sec	
P7	TECNICO						
	P701	ACTIVAR HISTORIAL ALARMAS	0	1	SERVICE	0 (el valor cambia automáticamente a 1 después de 2 horas de funcionamiento)	
	P706	FUNCION LLAMADA ASISTENCIA	0	2	SERVICE	2	
	P707	CADUCIDAD ASISTENCIA	0	255	SERVICE	52	
	P708	HABILITA ALTA EFICIENCIA	0	1	SERVICE	0	
P8	CONECTIVIDAD						
	P801	CONFIGURAR BUS 485	0	2	SERVICE	0	
	P803	CONFIG OTBUS	0	1	SERVICE	1	

*P301: 0 = SOLO CALENTAMIENTO - 1 = INSTANTÁNEA FLUJOSTATO - 2 = INSTANTÁNEA CAUDALÍMETRO - 3 = CALENTADOR CON SONDA - 4 = CALENTADOR CON TERMOSTATO



La caldera con DOSSERET no permite el uso del dispositivo T300; el parámetro 801 debe establecerse en 0.

Cuando la caldera se combina con el kit DOSSERET (accesorio disponible bajo pedido), los parámetros para el uso del kit DOSSERET deben programarse ANTES de utilizar la caldera

6.2 Descripción de los parámetros

Algunas de las siguientes funciones podrían no estar disponibles en función del tipo de máquina y del nivel de acceso.

PARAMETRO	DESCRIPCIÓN
P1 - AJUSTES	P101 Para configurar el idioma deseado: 0: IT ● 1: RO ● 2: FR ● 3: EN ● 4: SR ● 5: HR ● 6: ES ● 7: GR ● 8: BG ● 9: PL ● 10: SL.
	P102 Para configurar HORA Y DIA.
	P103 Para configurar el PROGRAMA HORARIO.
	P104 Para modificar la unidad de medida: 0 = unidad de medida MÉTRICA / 1 = unidad de medida IMPERIAL. Las cifras se expresan en formato decimal (una cifra) para valores comprendidos entre -9°C y +99°C, se expresan en formato entero para valores ≤ -10°C y ≥ 100°C, la visualización en °F (Fahrenheit) siempre se expresa en formato entero.
	P105 Para configurar el texto desplazable: 0 = deshabilitado / 1 = habilitado.
	P106 Para habilitar/deshabilitar la indicación sonora: 0 = buzzer OFF / 1 = buzzer ON.
P2 - COMBUSTION	P201 Este parámetro identifica el tipo de gas: 1=METANO ● 2=GPL ● 3=PL-NG ● 4=PROPANE AIR (G230).
	P208 Este parámetro se utiliza para configurar la potencia de la caldera: 0=25kW - 1=35kW.
	P205 Este parámetro se utiliza para restablecer el valor P1 de la válvula de gas.
	P206 Este parámetro se utiliza para calibrar la válvula de gas y el sistema de control de combustión.
P3 - CONFIGURACION	P301 Para configurar el tipo de configuración hidráulica de la caldera: 0 = SOLO CALENTAMIENTO - 1 = INSTANTÁNEA FLUJOSTATO - 2 = INSTANTÁNEA CAUDALIMETRO - 3 = CALENTADOR CON Sonda - 4 = CALENTADOR CON TERMOSTATO Valor de fábrica = 2, no modificar. En caso de tener que sustituir la tarjeta electrónica asegurarse de que este parámetro esté configurado en 2.
	P302 Para configurar el tipo de transductor de presión del agua: 0 = presostato agua - 1 = transductor de presión Valor de fábrica = 1, no modificar. En caso de tener que sustituir la tarjeta electrónica asegurarse de que este parámetro esté configurado en 1.
	P303 Para habilitar la función de "Llenado semiautomático" cuando hay un transductor de presión y una electroválvula de llenado instalados en la caldera. Valor de fábrica = 0, no modificar. En caso de tener que sustituir la tarjeta electrónica asegurarse de que este parámetro esté configurado en 0.
	P304 Se visualiza solo si P303 = 1. NO DISPONIBLE PARA ESTE MODELO.
	P305 Para deshabilitar la función "Ciclo de purgado". Valor de fábrica = 1, configurar el parámetro en 0 para deshabilitar la función.
	P306 Para cambiar el número de revoluciones mínimas del ventilador.
	P307 Para cambiar el número de revoluciones máximas del ventilador.
	P309 Para cambiar el número de revoluciones máximas del ventilador en calentamiento (se puede programar dentro del rango P306 - P307).
	P310 Para modificar la potencia térmica en calentamiento. Valor de fábrica = P309 y se puede programar dentro del rango P306 - P309. Para más detalles respecto del uso de este parámetro, consultar el apartado "Range rated".
	P311 Para configurar el funcionamiento de un relé adicional (solo si está instalada la tarjeta BE09 (kit accesorio)) y llevar una fase (230 Vca) a una segunda bomba de calentamiento (bomba adicional) o a una válvula de zona. Valor de fábrica = 0 e y se puede programar dentro del rango 0 - 2 con el siguiente significado: P311= 0 - la gestión depende de la configuración del cableado de la tarjeta BE09: Jumper cortado: Bomba adicional - Jumper presente: Válvula de zona. P311= 1 - gestión válvula de zona P311= 2 - gestión de la bomba adicional.
	P312 Permite poner a cero el contador de horas de funcionamiento en condiciones particulares (ver "Señalizaciones y anomalías" para más detalles, anomalía E091). Valor de fábrica = 0, poner en 1 para poner en cero el contador de horas de la sonda humos después de una limpieza del intercambiador de calor primario. Una vez completado el procedimiento de puesta en cero, el parámetro vuelve automáticamente al valor 0.
	P401 Para sistemas de alta temperatura, este parámetro permite configurar el valor de histéresis utilizado por la tarjeta de regulación para calcular la temperatura de alimentación de apagado del quemador: TEMPERATURA DE APAGADO = SETPOINT CALENTAMIENTO + P401. Valor de fábrica = 5°C, se puede modificar entre 2 - 10°C.
	P402 Para sistemas de alta temperatura, este parámetro permite configurar el valor de histéresis utilizado por la tarjeta de regulación para calcular la temperatura de alimentación de encendido del quemador: TEMPERATURA DE ENCENDIDO = SETPOINT CALENTAMIENTO - P402. Valor de fábrica = 5°C, se puede modificar entre 2 - 10°C.
P403 Para sistemas de baja temperatura, este parámetro permite configurar el valor de histéresis utilizado por la tarjeta de regulación para calcular la temperatura de alimentación de apagado del quemador: TEMPERATURA DE APAGADO = SETPOINT CALENTAMIENTO + P403. Valor de fábrica = 3°C, se puede modificar entre 2°C - 10°C.	
P404 Para sistemas de baja temperatura, este parámetro permite configurar el valor de histéresis utilizado por la tarjeta de regulación para calcular la temperatura de alimentación de encendido del quemador: TEMPERATURA DE ENCENDIDO = SETPOINT CALENTAMIENTO - P404. Valor de fábrica = 3°C, se puede modificar entre 2°C - 10°C.	
P405 Bomba de velocidad variable proporcional.	
P408 Este parámetro permite configurar la caldera para aplicaciones en cascada mediante la señal OT+. No se aplica en este modelo de caldera.	
P409 Este parámetro permite activar la función "calentado de soleras" (consultar el apartado "Función Calentamiento de soleras" para más detalles). Valor de fábrica = 0, con caldera en OFF. Configurar en 1 para activar la función "calentado de soleras" en las áreas de calentamiento con baja temperatura. El parámetro vuelve automáticamente a 0 al finalizar la función "Calentamiento de soleras" y también se la puede interrumpir anticipadamente configurando el parámetro en 0.	
P410 Este parámetro permite modificar el tiempo de apagado forzado de la calefacción, en relación al tiempo de retraso establecido para volver a encender un quemador que se apaga cuando se ha alcanzado la temperatura de calentamiento. Valor de fábrica = 3 minutos y se puede configurar a un valor comprendido entre 0 min y 20 min.	
P411 Este parámetro permite anular la función "PONER A CERO TIEMPOS DE CALENT." y "TIEMPO DE POTENCIA MÁXIMO CALENTAMIENTO REDUCIDO" durante la cual la velocidad del ventilador se reduce entre el mínimo y el 60% de la potencia máxima de calentamiento configurada, con un incremento del 10% cada 15 minutos. Valor de fábrica = 0, configurar 1 para poner a cero los tiempos.	
P415 Este parámetro permite especificar el tipo de zona a calentar; se puede escoger entre las siguientes opciones: 0 = ALTA TEMPERATURA (valor configurado de fábrica) ● 1 = BAJA TEMPERATURA.	
P416 Este parámetro permite especificar el valor máximo de setpoint de calentamiento que se puede configurar: rango 20°C - 80°C, predeterminado 80°C para instalaciones de alta temperatura ● rango 20°C - 45°C, predeterminado 45°C para instalaciones de baja temperatura. Nota: El valor del parámetro P416 no puede ser menor que el parámetro P417.	
P417 Este parámetro permite especificar el mínimo valor de setpoint de calentamiento que se puede configurar: rango 20°C - 80.5°C, predeterminado 40°C para instalaciones de alta temperatura ● rango 20°C - 45°C, predeterminado 20°C para instalaciones de baja temperatura. Nota: El valor del parámetro P417 no puede ser mayor que el parámetro P416.	
P418 Este parámetro permite activar la termostatación cuando hay una sonda externa conectada al sistema. Valor de fábrica = 0, la caldera trabaja siempre en punto fijo. Si el parámetro se configura en 1 y hay una sonda externa conectada, la caldera trabaja en termostatación. Con sonda externa desconectada la caldera trabaja siempre en punto fijo. Ver el apartado "Configuración de la termostatación" para más detalles sobre esta función.	
P419 Este parámetro permite configurar el número de la curva de compensación que utiliza la caldera en termostatación. Valor de fábrica = 2.0 para las instalaciones de alta temperatura y de 0,5 para las de baja temperatura. El parámetro se puede configurar en el rango 1,0 - 3,0 para las instalaciones de alta temperatura y entre 0,2 - 0,8 para las de baja temperatura. Ver el apartado "Configuración de la termostatación" para más detalles sobre esta función.	
P420 Activa la función "Compensación nocturna". El valor predeterminado es = 0; configurar 1 para activar la función. Ver el apartado "Configuración de la termostatación" para más detalles sobre esta función.	
P421 Este parámetro permite la programación horaria de calentamiento. Programación horaria no habilitada = 0 → Cuando el contacto del termostato ambiente está cerrado, la demanda de calor se cumple siempre sin limitación de tiempo. Programación horaria habilitada = 1 → Cuando el contacto del termostato ambiente está cerrado, se habilita la demanda de calor según la programación horaria configurada.	
P422 Este parámetro permite de configurar el modo de cambio del modo de funcionamiento de calefacción manual al modo de funcionamiento automático. Valor predeterminado = 0: el paso de la programación horaria manual a automática debe ser realizado por el usuario pulsando las teclas C+D. Configure en 1 para activar la función: el paso de la programación horaria manual a la automática se realiza automáticamente en el primer cambio de franja horaria.	
P433 Frecuencia con la cual se actualiza el valor de temperatura externa calculado para la termostatación; se utilizará un valor bajo para edificios con poco aislamiento.	
P434 Intervalo de lectura del valor de temperatura exterior leído por la sonda.	
P5 - SANITARIO	P501-P507 Funciones relacionadas con la disponibilidad del calentador. NO DISPONIBLES PARA ESTE MODELO.
	P508 Para configurar el mínimo setpoint de agua caliente sanitaria.
	P509 Para configurar el máximo setpoint de agua caliente sanitaria.
	P510 Visible solo cuando el parámetro P511= 2 o 5. Se introduce un tiempo de espera en segundos para activar la bomba y el ventilador ante un pedido de agua caliente sanitaria.
	P511 Habilitación funciones especiales de agua caliente sanitaria: 0 = ninguna función - 1 = ingreso tiempo de espera para el arranque del flujostato/caudalímetro - 2 = en caso de OFF por sobretemperatura del agua caliente sanitaria (con extracción en proceso) el ventilador mantiene la velocidad de encendido para reducir los tiempos de espera de un nuevo arranque - 3 = termostatos agua caliente sanitaria absolutos - 4 = función agua caliente sanitaria inteligente antioscilación - 5 = todas las funciones anteriores activas.
	P512 Mediante este valor se puede habilitar/deshabilitar la función de postcirculación del agua caliente sanitaria con inhibición del arranque de calentamiento.
	P513 Mediante este valor se puede configurar la duración de la postcirculación de agua caliente sanitaria cuando esta función está habilitada con inhibición del arranque de calentamiento.
	P520 Para permitir que la caldera trabaje en combinación con el dosseret.
	P521 La opción COMFORT permite que la caldera tenga ciclos de restablecimiento de los acumuladores (TANK) mayores y más frecuentes. Se recomienda en aplicaciones domésticas donde los ciclos de toma son frecuentes o donde la solicitud de volumen de agua es mayor. La opción ECO permite que la caldera tenga un número reducido de ciclos de restablecimiento de los acumuladores (TANK). Esta opción debe preferirse cuando es más importante el ahorro de energía.

P7 - TECNICO	P701	Para activar la memorización de un registro histórico de alarmas. Por defecto 0, el valor cambia automáticamente a 1 después de 2 horas de funcionamiento. Configurando el parámetro al valor 0 se restablece el historial de alarmas I039...I043.
	P706	Este parámetro permite el control periódico de la caldera según un periodo de funcionamiento configurado en el parámetro P707. Hay tres valores de configuración: 0 = función deshabilitada 1 = función habilitada según la siguiente regla: si P707 < 4 el display muestra la señal CFS if P707 = 0, el display muestra la señal SFS (PARADA POR ASISTENCIA) que indica la inhibición permanente de todas las solicitudes de calefacción y agua caliente sanitaria. No reiniciable 2 = función habilitada: cuando P707 = 0, el display muestra la señal CFS sin ninguna parada de funcionamiento En esta condición, el menú INFO (línea I044) muestra el número de días que han pasado desde que apareció la señal (P707 = 0)  La señal CFS se produce a intervalos de 10 minutos durante 1 minuto, 1 mes antes del final del periodo establecido en el parámetro P707.
	P707	Periodo operativo fijo para la llamada de servicio (parámetro P706)
	P708	Función automática que se activa al primer encendido o después de 60 días de inactividad (caldera eléctrica). En este modo la caldera limita al mínimo la potencia durante 60 minutos en modo calefacción y la temperatura máxima en modo ACS a 55°C. La activación de la función análisis de la combustión desactiva temporalmente esta función. 0 = VALOR DE FÁBRICA, modo de alta eficiencia deshabilitado ● 1 = modo de alta eficiencia habilitado
P8 - CONECTIVIDAD	P801	Este parámetro se utiliza para permitir la gestión remota de la caldera. Hay tres valores disponibles: 0 = VALOR DE FÁBRICA. 1 = Gestión SÓLO desde interfaz caldera. 2 = Gestión desde la interfaz de la caldera y el administrador del sistema (T300).
	P803	Este parámetro permite la gestión remota de la caldera mediante un dispositivo OpenTherm: 0 = funcionalidad OT+ deshabilitada, no es posible controlar remotamente la caldera mediante un dispositivo OTBus. Al establecer este parámetro en 0, cualquier conexión OTBus se interrumpe instantáneamente. El icono  y OTB en el display están apagados 1 = VALOR DE FÁBRICA. Funcionalidad OT+ habilitada, se puede conectar un dispositivo OTBus para el control remoto de la caldera. Al conectar un dispositivo OTBus a la caldera, en el display aparece el mensaje 'OTB' y se ilumina el icono  .

NOTA: No se garantiza la compatibilidad total con dispositivos OpenTherm de terceros.

La caldera con DOSSERET no permite el uso del dispositivo T300; el parámetro 801 debe establecerse en 0.

6.3 Menú INFO

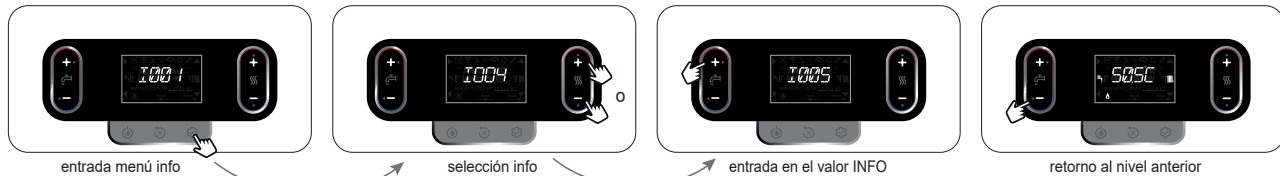







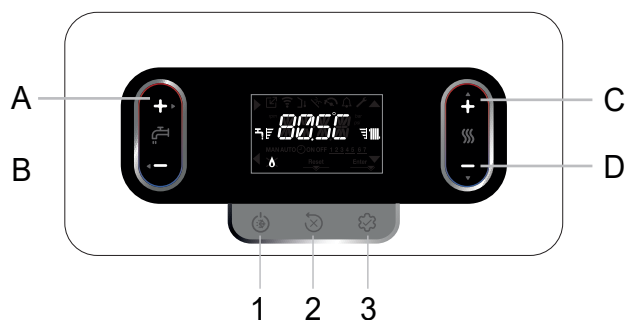













 Después de 60 seg. de inactividad de las teclas, la interfaz sale automáticamente del menú INFO.

NOMBRE INFO	DESCRIPCIÓN
I001 HORAS CALENTAMIENTO SUELO	Nro. de horas de funcionamiento de la función "Calentamiento de soleras" (cuando en progreso)
I002 SONDA IMPULSION	Valor de la sonda de alimentación caldera
I003 SONDA RETORNO	Valor de la sonda de retorno caldera
I004 SONDA SANITARIO	Valor de la sonda agua caliente sanitaria con caldera instantánea
I005 SET SANITARIO	Setpoint de ACS de caldera o desde OT+ cuando crono está conectado
I008 SONDA HUMOS	Valor sonda de humos
I009 SONDA EXTERIOR	Valor instantáneo sonda externa
I010 TEMP EXTERNA PARA TERMORREG	Valor filtrado de la sonda externa utilizado en el algoritmo de termostatación para el cálculo del setpoint de calentamiento
I011 CAUDAL SANITARIO	Caudal sanitario
I012 VELOCIDAD DE VENTILADOR	Número de revoluciones del ventilador (rpm)
I015 CONTADOR SONDA HUMOS	Horas de funcionamiento del intercambiador en "Régimen de condensación" (los valores están expresados en cientos de horas, ejemplo: 01 = 100h)
I016 SET IMPULSION ZONA P	Setpoint de alimentación zona principal
I017 SET IMPULSION OT	Setpoint calentamiento enviado por mando a distancia OT+ a la caldera
I018 PRESION INSTALACION	Presión de la instalación
I019 HORAS SANITARIO	Horas con quemador encendido en modo ACS
I020 HORAS CALEFACCION	Horas con quemador encendido en modo calefacción
I021 MODUL SANITARIO	Valor porcentual medio de modulación con quemador encendido en modo ACS
I022 MODUL CALEFACCION	Valor medio porcentual de modulación con el quemador encendido en modo calefacción
I023 MEDIA IMPULSION CAL	Valores medios del sensor de caudal con el quemador encendido en modo calefacción
I024 MEDIA IMPULSION SAN	Valores medios del sensor de caudal con el quemador encendido en modo ACS
I025 MEDIA RETORNO CAL	Valores medios de la sonda de retorno con el quemador encendido en modo calefacción
I026 MEDIA RETORNO SAN	Valores medios de la sonda de retorno con el quemador encendido en modo ACS
I027 NUMERO CICLON EVG	Número de ciclos de activación de la válvula de gas
I029 ALTA EFFICIENZA	Si está configurado en 1, indica la necesidad de una revisión del sifón de drenaje para el llenado
I030 CONFORT SANITARIO	Comfort sanitario
I031 FUNCIONAMIENTO SANITARIO	Funciones especiales activas para ingreso de agua caliente sanitaria en altas temperaturas
I033 INFO ELECTRONICA	Tipo de tarjeta electrónica conectada
I034 FW ELECTRONICA	Revisión de firmware de la placa electrónica
I035 FW INTERFACE	Revisión del firmware de la interfaz
I036 SENAL RADIO	Indica la calidad de la conexión WiFi
I039 HISTORICO ALARMA 1 (más antiguo)	Lista de las últimas cinco alarmas registradas
I040 HISTORICO ALARMA 2	
I041 HISTORICO ALARMA 3	
I042 HISTORICO ALARMA 4	
I043 HISTORICO ALARMA 5 (más reciente)	
I044 MANTENIMIENTO INTERCAMBIADOR	Número de días que han pasado desde que apareció la señal CFS (P707 = 0)
I046 RSC	Revisión del desarrollo de comodidad de Fw
I047 RS	Revisión de seguridad de firmware
I048 RSS	Revisión del desarrollo de seguridad de Fw
I049 RF	Revisión del ventilador Fw

7 PANEL DE MANDOS



A	Normalmente se utiliza para aumentar el valor de la temperatura del agua caliente sanitaria, cuando la flecha está resaltada ► realiza una función de confirmación
B	Normalmente se utiliza para disminuir el valor de la temperatura de ACS, pero cuando la flecha ◀ está resaltada actúa como pulsador de retroceso/anulación
A+B	Acceso a las funciones de confort ACS (véase el apartado "5.6 Función "Confort agua caliente sanitaria")
C+D	Programación manual del tiempo de calentamiento, cambio de estado
C	Normalmente se utiliza para aumentar el valor de la temperatura del agua de calentamiento, cuando está resaltada la flecha ▲ permite moverse dentro del menú P1
D	Normalmente se utiliza para disminuir el valor de la temperatura del agua de calentamiento, cuando está resaltada la flecha ▼ permite moverse dentro del menú P1
A+C	Acceso al menú de ajuste del reloj (véase el apartado "8 INSTRUCCIONES DE USO")
B+D	Programación de la banda horaria
1	Permite modificar el estado de funcionamiento de la caldera (APAGADO, VERANO e INVIERNO)
2	Permite desbloquear el estado de alarma o interrumpir el ciclo de ventilación
3	Permite acceder a los menús INFO (pulsar ligeramente) y P1 (presione > 2 seg). Cuando el icono  aparece en la pantalla, este pulsador tiene una función ENTER y se utiliza para confirmar el valor establecido durante la programación de un parámetro técnico
1+3	Bloqueo y desbloqueo de pulsadores
2+3	Se utiliza cuando la caldera está apagada, para activar la función de análisis de gases de la chimenea (CO)

	Indica la conexión a un dispositivo remoto (OTBus o RS485)
	Indica la conexión a un dispositivo WIFI
	Indica la presencia de un sensor de temperatura exterior
	Indica la activación de funciones especiales de ACS, o la presencia de un sistema de gestión solar térmica
	Se enciende en caso de alarma
	Se enciende en caso de anomalía junto con el icono  a excepción de las alarmas de llama y agua
	Indica la presencia de una llama, en caso de bloqueo de la llama aparece el icono 
	Parpadea con alarmas temporales de agua, fija con alarmas definitivas
	Se enciende en presencia de alarmas que requieren el desbloqueo manual por parte del operador
	Se enciende cuando se requiere confirmación
	Cuando este icono está activo, la función "confirmar" del pulsador A está activa
	Cuando este icono está activo, la función "atrás/anular" del pulsador B está activa
	Cuando este icono está activo, el usuario puede navegar por el menú o aumentar el valor del parámetro seleccionado
	Cuando este icono está activo, el usuario puede navegar por el menú o disminuir el valor del parámetro seleccionado
	Se enciende si el modo de calentamiento está activo; parpadea con una solicitud de calentamiento en curso
	Se enciende cuando el modo ACS está activo; parpadea con una solicitud de ACS en curso
	Indica el nivel de setpoint (valor mínimo de 1 muesca, valor máximo de 4 muescas)
1 2 3 4 5 6 7	Indica los días de la semana
AUTO ON	Programación de la banda horaria
MAN ON	Programación tiempo manual ENCENDIDO
MAN OFF	Programación tiempo manual APAGADO

8 INSTRUCCIONES DE USO

- Colocar el interruptor general de la instalación en "Encendido".
- Abrir la válvula del gas para permitir el paso del combustible.
- Al conectar la alimentación se enciende la retroiluminación, todos los iconos y los segmentos se encienden durante 1 segundo y se muestra la revisión del firmware de la placa de control durante 3 segundos:

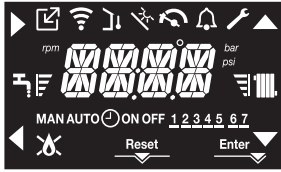

Si no se configura, la programación de la hora y el día de la semana se solicita automáticamente al encender el aparato. La pantalla principal muestra los iconos ▲, ▼, ► y ◀ y ENTER y aparece 00:00 con los dos primeros dígitos parpadeando a una frecuencia de 0,5 seg encendido, 0,5 segundos apagado.



Para ajustar la hora y el día, proceda del siguiente modo:

- ajuste la hora con las flechas ▲ y ▼, y confirme con la tecla A
- ajuste los minutos con las flechas ▲ y ▼, y confirme con la tecla A
- ajuste el día de la semana con las flechas ▲ y ▼. El segmento en el día seleccionado parpadea, presione el pulsador MENU en el icono Enter para confirmar el ajuste de fecha y hora. El reloj parpadeará durante 4 segundos y, a continuación, volverá a aparecer la pantalla principal
- para salir de la función de programación horaria sin guardar los nuevos valores, basta con presionar el pulsador ◀.

NOTA: También es posible modificar posteriormente los ajustes de HORA y DÍA accediendo al menú AJUSTES, parámetro P1 → P102, o presionando A+C durante al menos 2 seg.

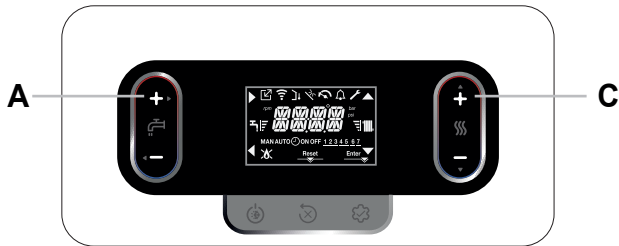

- A continuación, inicia el ciclo de purgado automático, si está activado, con una duración de 4 minutos (para más detalles, consulte la sección "5.3 Ciclo de purgado").
- La interfaz muestra que estuvo activado en ese momento.

 Ajuste el termostato ambiente a la temperatura deseada o, si el sistema está equipado con un cronotermostato o programador horario, compruebe que está "encendido" y ajuste.

- A continuación, cambie la caldera a INVIERNO o VERANO.

8.1 Función de programación de franja horaria (termostato ambiente)

Si la instalación de calentamiento está gestionada por un termostato de ambiente y, por lo tanto, no dispone de programación horaria, se puede activar la programación horaria en la interfaz de la caldera ajustando el parámetro P4 → P421 = 1.

Para activar el menú de programación automática del tiempo de calentamiento, presione los pulsadores B+D por lo menos durante 2 segundos en la pantalla principal.



La pantalla aparece de la siguiente manera:

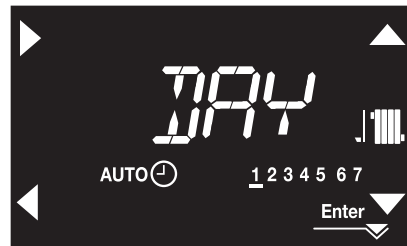

Use las flechas ▲, ▼ para seleccionar el día o grupo de días:

- 1-2-3-4-5-6-7 programación de día individual
- 1-5 programación de lunes a viernes
- 6-7 programación de sábado a domingo
- 1-7 programación de toda la semana

Use la tecla ► para confirmar su elección y pasar a la programación de las franjas horarias, utilice la tecla Enter para salir del menú horario confirmando las modificaciones realizadas.

Use la tecla ◀ para salir de la programación y cancele las selecciones realizadas.

Ajuste de las curvas de tiempo

- La pantalla muestra TIME ON 1, presione ► para ajustar la hora de encendido, use ▲, ▼ para modificar la hora, confirme con ►.
- La pantalla muestra TIME OFF 1, presione ► para ajustar la hora de apagado, use ▲, ▼ para modificar la hora, confirme con ►.
- TIME ON 2 aparece, a continuación, reanude la programación de las curvas de tiempo hasta alcanzar el número máximo de curvas programables (cuatro), o presione Enter para confirmar las curvas de tiempo e ir a la programación del día siguiente.

Fuera de estas curvas de tiempo, no se considera la solicitud de calor del termostato de ambiente.

Las curvas de tiempo de calentamiento habilitadas por defecto son:

- LUNES a VIERNES: 07:30 ÷ 08:30 / 12:00 ÷ 13:30 / 18:00 ÷ 22:30
- SÁBADO a DOMINGO: 8:00 ÷ 22:30.

Cuando la programación del tiempo de calentamiento está activada, presionar los pulsadores C+D permite alternar entre la programación del tiempo AUTO y la programación del tiempo MAN ON o MAN OFF.



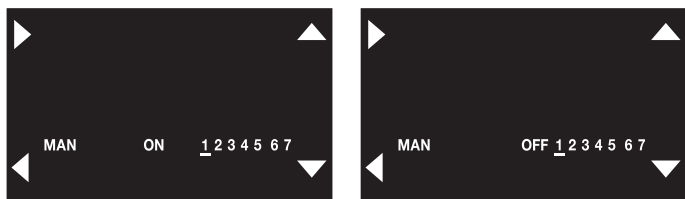
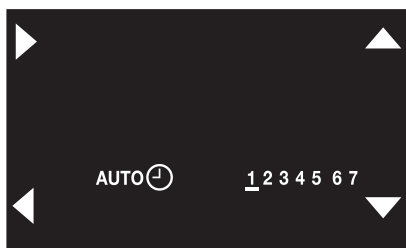

8.2 Estado de funcionamiento

- Presionando el pulsador 1, el tipo de funcionamiento varía cíclicamente de OFF - VERANO - INVIERNO y nuevamente a OFF.

⚠ En estado OFF, el valor de la presión del agua aparece en la pantalla cada 2 segundos.

- Si no se pulsa ninguna tecla durante 60 segundos, la interfaz pasa al modo de standby. Normalmente se muestra el valor de la presión, a menos que haya habido una solicitud de calor (en cuyo caso se muestra la temperatura). Si se ajusta la hora, el valor de la presión se sustituye por la hora actual.

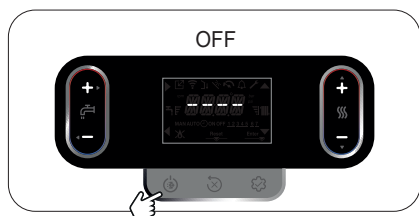

stand-by

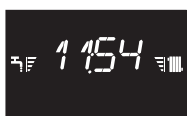

temperatura de envío calentamiento



temperatura sanitaria

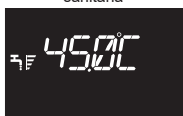

ESTADO INVIERNO

La caldera activa la función de calentamiento y agua caliente sanitaria, la presencia del icono indica un pedido de calor y el encendido del quemador.

ESTADO INVIERNO

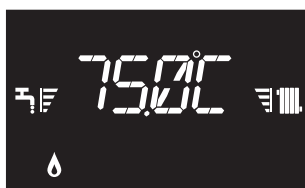

ESTADO VERANO

La caldera activa la función tradicional de solo agua caliente sanitaria.

ESTADO VERANO

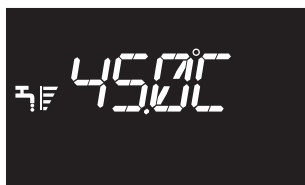

8.3 Configuración del setpoint de calentamiento



primera presión

segunda presión configuración del valor del setpoint calentamiento, con paso de 0,5°C

Si no se presiona ninguna tecla durante 5 seg. se asume que el valor configurado es el nuevo setpoint de calentamiento.

8.4 Configuración del setpoint de calentamiento con sonda externa

Si la sonda externa está conectada (opcional) y la termostatación habilitada (parámetro P4 → P418=1), el valor de la temperatura de alimentación es elegido automáticamente por el sistema, quien adecua rápidamente la temperatura ambiente en función de las variaciones de la temperatura externa.

Modificar el setpoint de calentamiento



La corrección del setpoint es en el rango (-5 - +5 °C). Con parámetro P4 → P418=0 la caldera trabaja en punto fijo.

8.5 Ajuste del setpoint de agua caliente sanitaria



primera presión

segunda presión configuración del valor del setpoint sanitario, con paso de 0,5°C

Si no se presiona ninguna tecla durante 5 seg. se asume que el valor configurado es el nuevo setpoint sanitario.

8.6 Parada de seguridad

Ante cualquier anomalía en el encendido o en el funcionamiento, la caldera efectúa una "PARADA DE SEGURIDAD". En la pantalla se muestra el código de error encontrado. Consultar más detalles en "5.15 Señalizaciones y anomalías".

Función de desbloqueo

Si los intentos de desbloqueo no reactivan la caldera, contactar con la Asistencia Técnica de la zona.

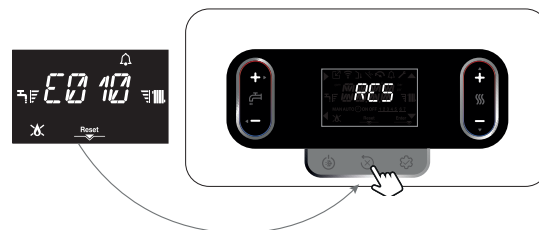

8.7 Apagado temporal

En caso de ausencias temporales (fin de semana, viajes breves, etc.), configurar el estado de la caldera en OFF.

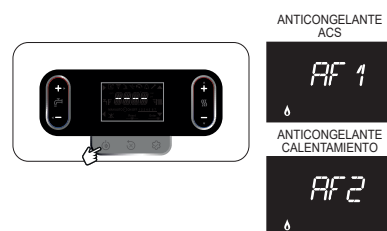

ANTICONGELANTE ACS



ANTICONGELANTE CALENTAMIENTO



Si permanecen activas la alimentación eléctrica y la alimentación del combustible, el sistema está protegido por los sistemas:

- anticongelante calentamiento:** la función se activa si la temperatura detectada por la sonda de alimentación desciende por debajo de 5°C. En esta fase se genera una solicitud de calor con encendido del quemador a la mínima potencia, que se mantiene hasta que la temperatura del agua de alimentación alcanza los 35°C; En la pantalla se visualiza AF2 (con P105 = 1 texto deslizante --> ANTIHIELO CALEFACCION EN CURSO)
- anticongelante agua caliente sanitaria:** la función se activa si la temperatura detectada por la sonda de agua caliente sanitaria desciende por debajo de 5°C. En esta fase se genera una solicitud de calor con encendido del quemador a la mínima potencia, que se mantiene hasta que la temperatura del agua de alimentación alcanza los 55°C; En la pantalla se visualiza AF1 (con P105 = 1 texto deslizante --> ANTIHIELO SANITARIO EN CURSO)
- antibloqueo del circulador:** el circulador se activa cada 24 horas de parada por un período de 30 segundos.

8.8 Apagado durante períodos largos

Si no se utiliza la caldera durante un largo periodo, será necesario realizar las siguientes operaciones:

- configurar el estado OFF
- poner el interruptor general de la instalación en "Apagado"
- cerrar los grifos del combustible y del agua de la instalación térmica y sanitaria.

En este caso los sistemas anticongelante y antibloqueo están desactivados. Si hay riesgo de hielo, vaciar la instalación térmica y la del agua caliente sanitaria.

8.9 Función de bloqueo del teclado

Para bloquear las teclas

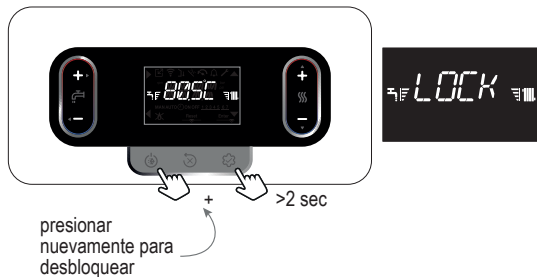

En presencia de una anomalía solo queda activa la tecla 2 para permitir resetear la alarma.

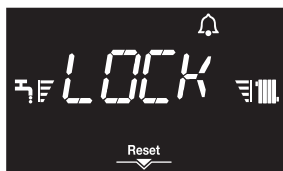

8.10 Registro histórico alarmas

El registro histórico de alarmas se activa con el parámetro **P7** → P701=1 (SERVICE).

Las alarmas se pueden ver de la siguiente manera:

- menú INFO (de I039 a I043), en orden cronológico, desde el más reciente al más antiguo, hasta un máximo de 5.

Si una alarma se presenta varias veces seguidas, solo se memoriza una vez. Para poner en cero la alarma, respetar las indicaciones del apartado "8.6 Parada de seguridad".

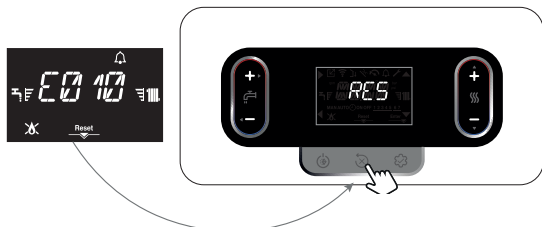

8.11 Menú conectividad

La gestión remota de la caldera se puede realizar mediante:

- **Wi-Fi key (No disponible)**

También es posible activar la gestión remota mediante un cronotermostato OpenTherm.

NOTA: No se garantiza la compatibilidad total con dispositivos OpenTherm de terceros.

Nota: el mando a distancia T100 no se puede conectar a la caldera si el sistema es híbrido (presencia de bomba de calor).



8.12 Función BIBERÓN

La función biberón permite bloquear el valor configurado en el setpoint de agua caliente sanitaria, evitando modificaciones no deseadas.

Para activar la función Biberon, desde la pantalla set point sanitario:

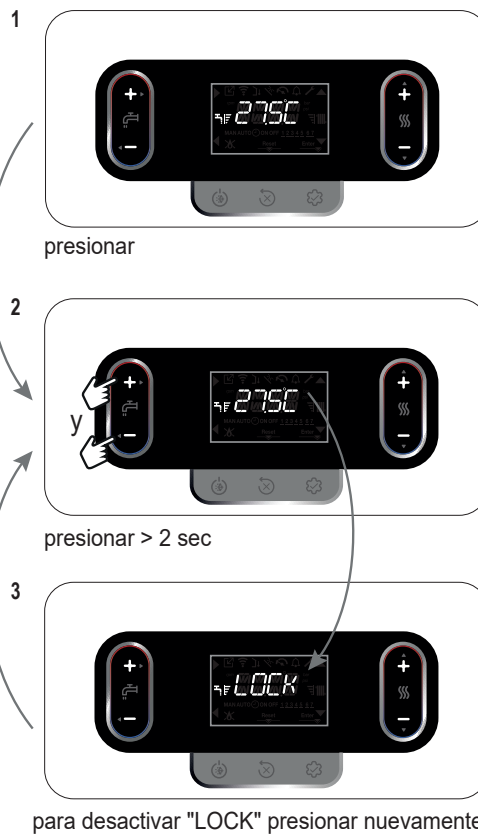

9 GENERAL SECTION • SECȚIUNEA GENERALĂ • ROZDZIAŁ OGÓLNY • SECCION GENERAL

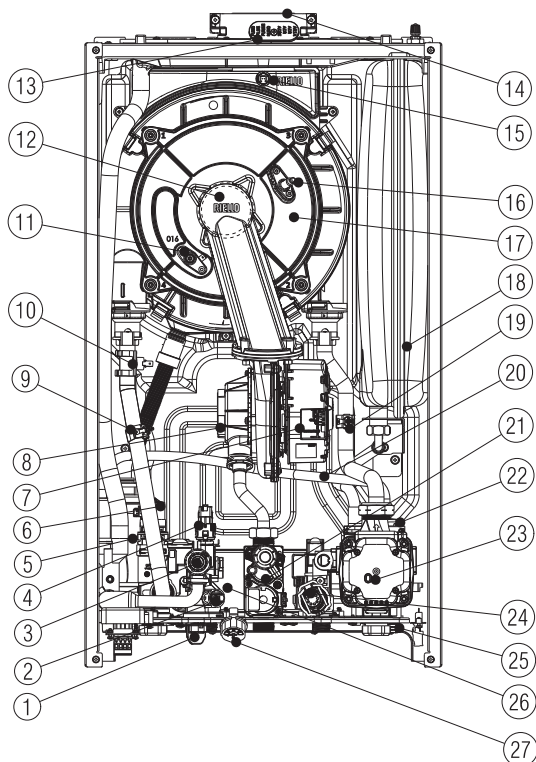

9.1	[EN] - General boiler layout	[RO] - Structura cazanului	[PL] - Budowa kotła
1	Filling tap	Robinet de umplere	Zawór napełniania
2	Domestic hot water NTC probe	Sondă NTC circuit apă menajeră	Sonda NTC na c.w.u.
3	Safety valve	Supapă de siguranță	Zawór bezpieczeństwa
4	Pressure transducer	Traductor de presiune	Przetwornik ciśnienia
5	Syphon	Sifon	Syfon
6	3-way valve	Vană cu 3 căi	Zawór 3-drogowy
7	Fan	Ventilator	Wentylator
8	Mixer	Mixer	Zawór mieszający
9	NTC delivery probe	Sondă NTC tur	Sonda NTC na zasilaniu c.o.
10	Limit thermostat	Termostat limită	Termostat granicznej temperatury
11	Flame detection electrode/ ionisation sensor	Electrod detectare flacără/ senzor ionizare	Elektroda wykrywania płomienia/czujnik jonizacji
12	Burner	Arzător	Palnik
13	Combustion analysis socket plug	Capac priză de analiză a arderii	Zaślepka do analizy spalin
14	Flue gas exhaust	Evacuare gaze de ardere	Wyjście spalin
15	Flue gas probe	Sondă gaze arse	Sonda spalin
16	Flame ignition electrode	Electrod de aprindere flacără	Elektroda zapłonu
17	Exchanger	Schimbător	Główny wymiennik ciepła
18	Expansion vessel	Vas de expansiune	Naczynie wzbiorcze
19	NTC return probe	Sondă NTC retur	Sonda NTC na powrocie c.o.
20	Degassing pipe	Conducta de degazare	Rura odpowietznika pompy wody
21	Gas valve	Supapă de gaz	Zawór gazowy
22	Air vent valve	Supapă de aerisire	Zawór odpowietrzający
23	Circulator	Circulator	Pompa obiegowa
24	Flow meter	Debitmetru	Przepływomierz
25	Drain tap	Robinet de evacuare	Zawór spustowy
26	DHW heat exchanger	Schimbător circuit ACM	Wymiennik ciepła c.w.u.
27	Hydrometer	Hidrometru	Manometr

[ES] - Estructura de la caldera	
1	Grifo de llenado
2	Sonda NTC de ACS
3	Válvula de seguridad
4	Transductor de presión
5	Sifón
6	Válvula 3 vías

7	Ventilador
8	Mezclador
9	Sonda NTC de envío
10	Termostato de límite
11	Electrodo de detección de llama/ sensor de ionización
12	Quemador
13	Toma de análisis de combustión

14	Escape de humos
15	Sonda de humos
16	Electrodo de encendido de llama
17	Intercambiador
18	Vaso de expansión
19	Sonda NTC de retorno
20	Tubo de desgasificación

21	Válvula de gas
22	Válvula de purgado de aire
23	Circulador
24	Medidor de flujo
25	Grifo de drenaje
26	Intercambiador circuito ACS
27	Hidrómetro

9.2 Overall dimensions • Dimensiunile per total • Całkowite wymiary • Dimensiones totales

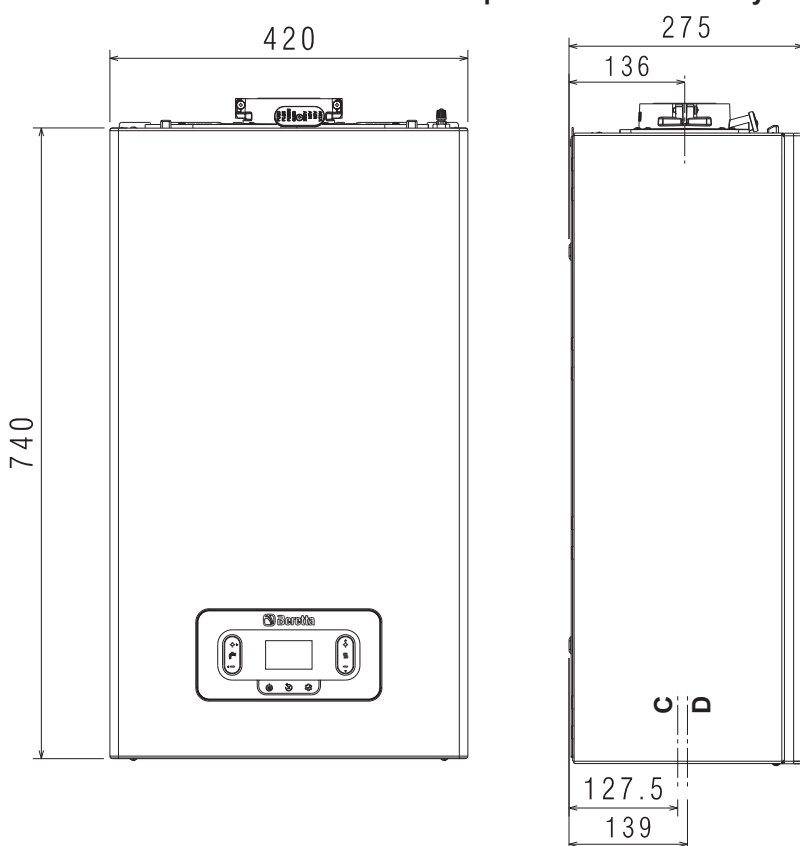

	EN Weight	RO Greutate	PL Waga	ES Peso
25B	29 kg			
35B	30 kg			

	EN	RO	PL	ES
C	water	apă	woda	agua
D	gas	gaz	gaz	gas

9.3 Installation template and hydraulic connections • Șablon de instalare și conexiuni hidraulice • Szablon montażowy i połączenia hydrauliczne • Plantilla de instalación y conexiones hidráulicas

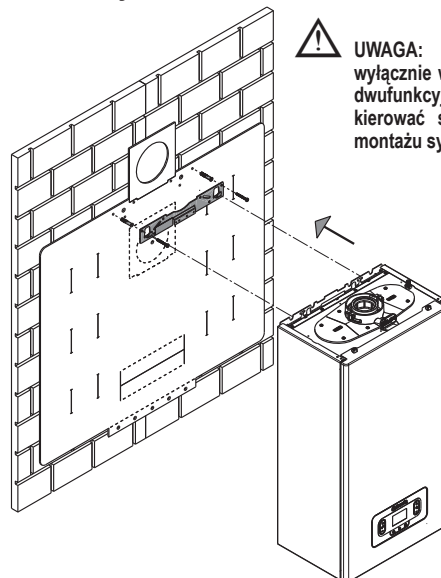
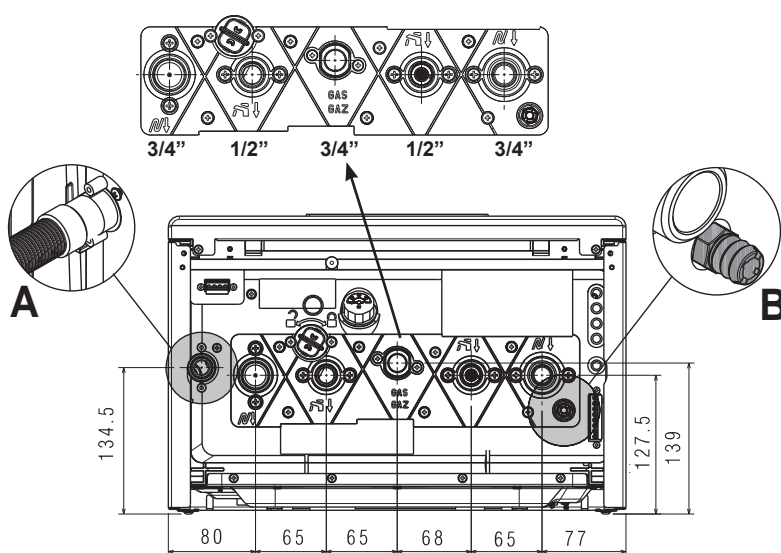

UWAGA: szablon stosowany wyłącznie w przypadku modelu dwufunkcyjnego. Nie należy kierować się szablonem przy montażu systemu kominowego.

	A	B
EN	safety valve and siphon drain	system drain tap
RO	scurgere sifon si supapa de siguranta	robinet de scurgere a sistemului
PL	zawór bezpieczeństwa i odpływ kondensatu	zawór spustowy instalacji
ES	válvula de seguridad y drenaje de sifón	grifo de vaciado de la instalación

EN	RO	PL	ES		
TIGHTENING TORQUE	CUPLUL DE STRINGERE	MOMENT DOKRĘCANIA	TORQUE DE APRIETE	Ø 3/4"	35Nm
				Ø 1/2"	25Nm

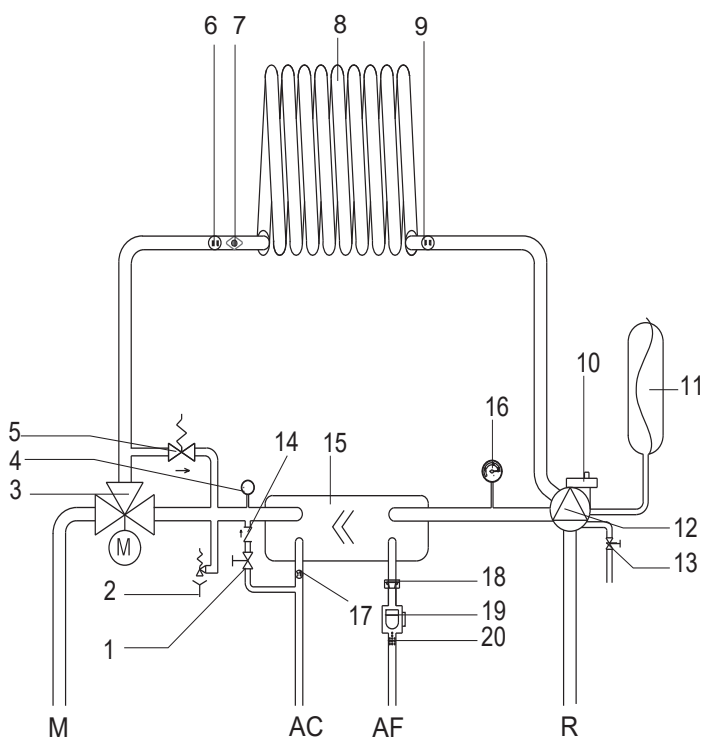

9.4	[EN] - Hydraulic circuit	[RO] - Circuit hidraulic
AC	Hot water	Apă caldă
AF	Cold water	Apă rece
M	Heating delivery	Tur circuit de încălzire
R	Heating return	Retur circuit de încălzire
1	Filling tap	Robinet de umplere
2	Safety valve	Supapă de siguranță
3	Three-way valve	Vană cu trei căi
4	Pressure transducer	Traductor presiune
5	Automatic by-pass	By-pass automat
6	Delivery probe	Sondă tur
7	Limit thermostat	Termostat limită
8	Primary heat exchanger	Schimbător principal
9	Return probe	Sondă retur
10	Lower air vent valve	Supapă inferioară de aerisire
11	Expansion vessel	Vas de expansiune
12	Circulator	Pompă de circulație
13	System drain tap	Robinet de golire
14	Non-return valve	Supapă de sens
15	DHW heat exchanger	Schimbător circuit apă menajeră
16	Hydrometer	Hidrometru
17	DHW probe	Sondă apă caldă menajeră
18	Flow rate limiter	Limitator de debit
19	Flow meter	Debitmetru
20	DHW filter	Filtru ACM

[PL] - Obieg hydrauliczny	
AC	Wyjście c.w.u.
AF	Wejście z.w.
M	Zasilanie c.o.
R	Powrót c.o.
1	Zawór napełniania
2	Zawór bezpieczeństwa
3	Zawór 3-drogowy
4	Przetwornik ciśnienia
5	Automatyczny by-pass
6	Sonda na zasilaniu c.o.
7	Termostat granicznej temperatury
8	Wymiennik główny
9	Sonda na powrocie c.o.
10	Dolny zawór odpowietrzający
11	Naczynie wzbiorcze
12	Pompa obiegowa
13	Zawór spustowy

14	Zawór zwrotny
15	Wymiennik ciepła CWU
16	Manometr
17	Sonda na cw.u.
18	Regulator natężenia przepływu
19	Przepływomierz
20	Filtr c.w.u.

[ES] - Circuito de agua	
AC	Agua caliente
AF	Agua fría
M	Envío de calefacción
R	Retorno de calefacción
1	Grifo de llenado
2	Válvula de seguridad
3	Válvula de tres vías
4	Transductor de presión
5	By-pass automático
6	Sonda de envío
7	Termostato de límite
8	Intercambiador de calor primario
9	Sonda de retorno
10	Válvula de purgado de aire inferior
11	Vaso de expansión
12	Circulador
13	Grifo de drenaje

14	Válvula de no retorno
15	Intercambiador de calor de ACS
16	Hidrómetro
17	Sonda de agua caliente sanitaria
18	Limitador de caudal
19	Medidor de flujo
20	Filtro ACS

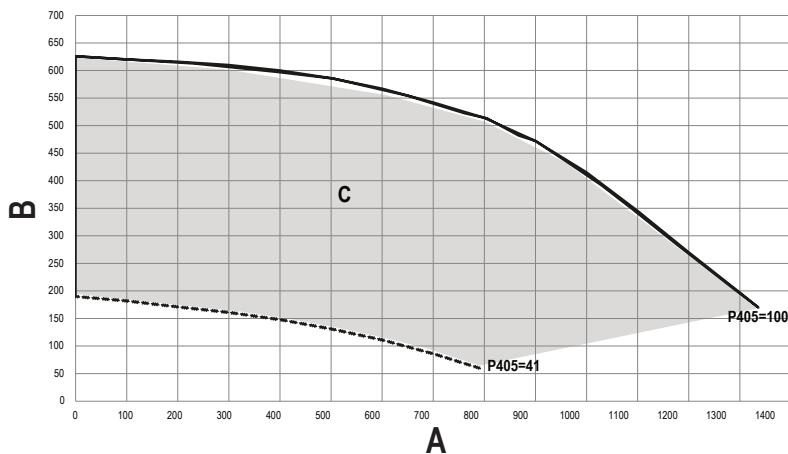

	A	B	C
EN	Flow rate (l/h)	Residual head (mbar)	Modulation area
RO	Debit (l/h)	Sarcină reziduală (mbar)	Zona de modulație
PL	Nateżenie przepływu (l/godz.)	Wysokość podnoszenia (mbar)	Zakres modulacji
ES	Caudal (l/h)	Prevalencia residual (mbar)	Área de modulación

EN - Residual head of the circulator

The boiler is equipped with a high-efficiency circulator already hydraulically and electrically connected. The relative usable performance values are shown in the graph.

The circulator motor is equipped with a two-color LED that provides information on the pump status (see table).

NOTE FOR BLOCKED CIRCULATOR

Check the correct value of the boiler supply voltage. If the value is correct, disconnect the power supply for at least 5 seconds and then restore it. If the blockage persists, replace the circulator.

RO - Prevalența reziduală a circulatorului

Centrala este echipată cu circulator cu eficiență ridicată, deja conectat hidraulic și electric, ale cărui performanțe utile disponibile sunt indicate în grafic.

Motorul de circulație este echipat cu un LED bicolor care oferă informații despre starea pompei (vezi tabel).

NOTĂ PENTRU POMPĂ DE CIRCULAȚIE BLOCATĂ

Verificați valoarea corectă a tensiunii de alimentare a cazanului. Dacă valoarea este corectă, deconectați alimentarea timp de cel puțin 5 secunde și apoi restabiliți-o. Dacă blocajul persistă, înlocuiți circulatorul.

PL - Pozostała wysokość ciśnienia

Kotły są wyposażone w podłączoną hydraulicznie i elektrycznie pompę obiegową, której zakres parametrów został przedstawiony na wykresach.

Silnik pompy obiegowej wyposażony jest w dwukolorową diodę LED, która informuje o stanie pompy (patrz tabela).

UWAGA DOTYCZĄCA ZABLOKOWANEGO POMPY OBIEGOWEJ

Sprawdź poprawność napięcia zasilania kotła. Jeśli wartość jest prawidłowa, odłącz zasilanie na co najmniej 5 sekund, a następnie podłącz je ponownie. Jeśli blokada nadal występuje, należy wymienić pompę obiegową.

ES - Prevalencia residual del circulator

La caldera está equipada con un circulator de alta eficiencia ya conectado hidráulica y eléctricamente, cuyas prestaciones útiles disponibles se indican en el gráfico.

El motor circulator está equipado con un LED de dos colores que proporciona información sobre el estado de la bomba (ver tabla).

NOTA PARA CIRCULADOR BLOQUEADO

Compruebe el valor correcto de la tensión de alimentación de la caldera. Si el valor es correcto, desconecte la alimentación durante al menos 5 segundos y luego restáurela. Si el bloqueo persiste, reemplace el circulator.

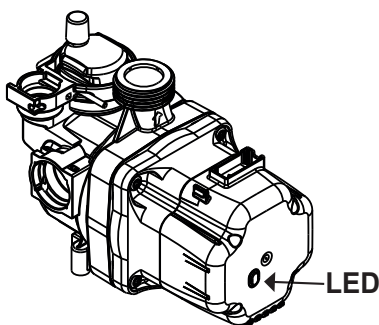

EN		RO	
LED	Description	LED	Descriere
green	Pump runs normally	verde	Pompa funcționează normal
red	Pump error: blocked rotor, low voltage, electronic fault	roșu	Eroare la pompă: rotor blocat, tensiune scăzută, defecțiune electronică
OFF	Pump OFF: no power or standby mode	OFF	Pompă OPRITĂ: fără alimentare sau mod standby

PL		ES	
LED	Opis	LED	Descripción
zielony	Pompa pracuje normalnie	verde	La bomba funciona con normalidad
czerwony	Błąd pompy: zablokowany wirnik, niskie napięcie, usterka elektroniczna	rojo	Error de la bomba: rotor bloqueado, bajo voltaje, fallo electrónico
WYŁ.	Pompa WYŁ.: brak zasilania lub tryb gotowości	OFF	Bomba apagada: sin alimentación o en modo de espera

	EN - ACCESSORIES	RO - ACCESORII	PL - AKCESORIA	ES - ACCESORIOS
	X4	Dosseret power supply L (brown) - N (blue)	Zasilacz Dosseret L (brązowy) - N (niebieski)	Alimentación Dosseret L (marrón) - N (azul)
	CE8	TA: (room thermostat)	TA: (termostat de cameră)	TA: (termostato ambiente)
	CE8	OT+	OT+	OT+
	CE8	SE: outdoor temperature sensor	SE: senzor de temperatură exterioară	SE: sensor de temperatura externa
	CE8	TBT: Low temperature limit thermostat	TBT: Termostat limită temperatură scăzută	TBT: Termostat niskiej temperatury
	X10	Alarm remote control	Control de la distanță de alarmă	Zdalne sterowanie alarmem
	X11	Zone valve or additional pump	Supapei zonei sau pompă suplimentară	Zaworami strefowymi lub dodatkową pompą
	CE4	Dir/mix zone control	Control direct/mixt de zone	Sterowanie strefą Dir/Mix
	CE4	Dosseret Kit	Kit Dosseret	Zestaw
				Kit dossieret

NOTA : LA POLARIZZAZIONE L-N E' CONSIGLIATA

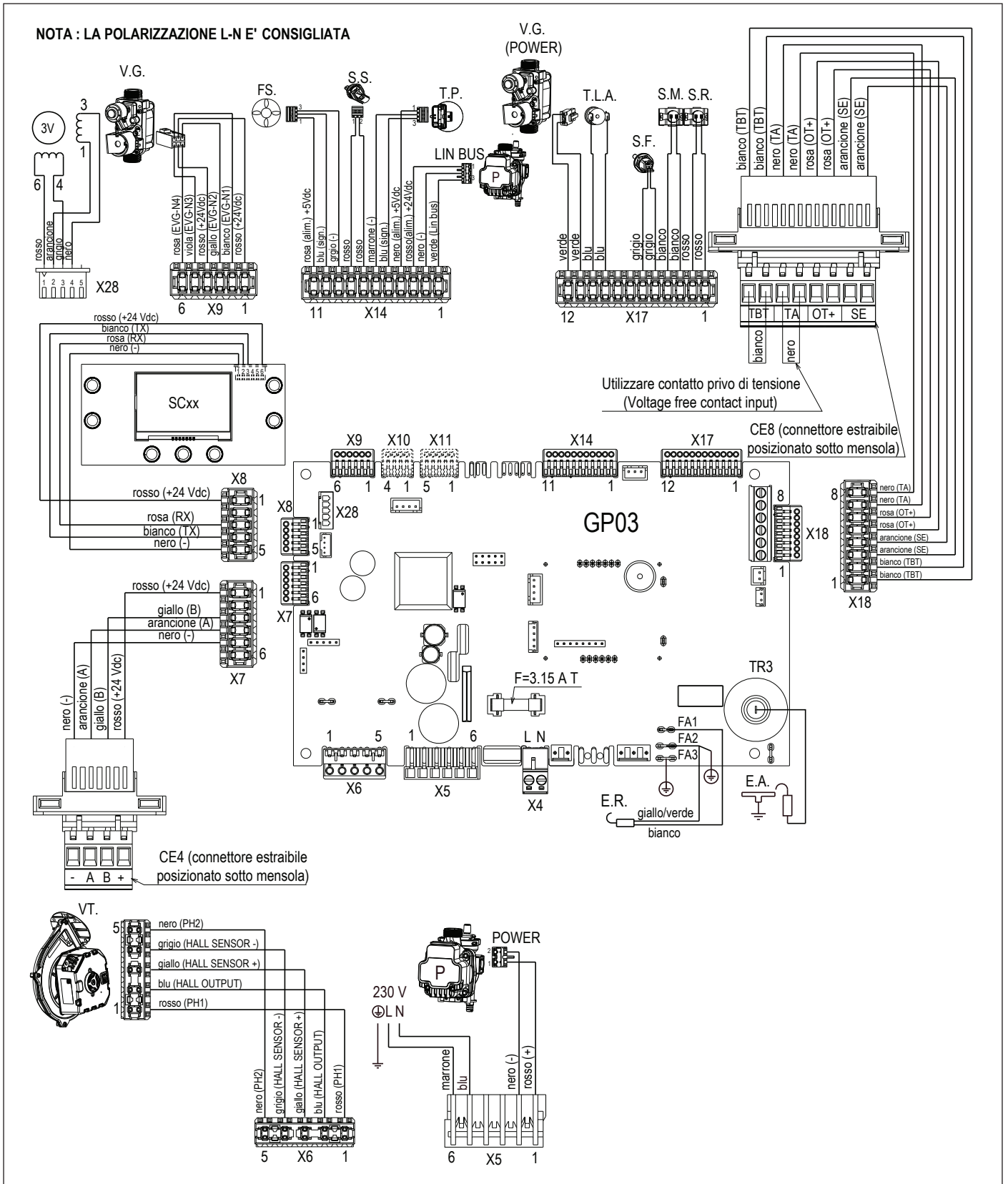

IT	EN	RO	PL	ES
LA POLARIZZAZIONE "L-N" È CONSIGLIATA	"L-N" CONNECTION IS ADVISABLE	ESTE RECOMANDATĂ POLARIZATEA "L-N"	ZALECANA JEST POLARYZACJA „L-N"	NOTA: SE RECOMIENDA LA POLARIZACIÓN L-N
Blu	Blue	Albastru	Niebieski	Azul
Marrone	Brown	Maron	Brazowy	Marrón
Nero	Black	Negru	Czarny	Negro
Rosso	Red	Roșu	Czerwony	Rojo
Bianco	White	Alb	Biały	Blanco
Rosa	Pink	Roz	Różowy	Rosa
Arancione	Orange	Portocaliu	Pomarańczowy	Naranja
Grigio	Grey	Gri	Szary	Gris
Giallo	Yellow	Galben	Żółty	Amarillo
Viola	Purple	Violet	Fioletowy	Púrpura
Verde	Green	Verde	Zielony	Verde

C63-C63x	Evacuarea și aspirarea realizate cu ajutorul unor conducte comercializate și certificate separat (1856/1)	Przewody odprowadzania spalin i poboru powietrza za pomocą oddzielnie atestowanych przewodów (1856/1)	Conducto de evacuación y aspiración realizados con tubos comercializados y certificados de manera separada (1856/1)
C83-C83x	Evacuare în coșul de fum individual sau comun și aspirare la perete	Odprowadzenie spalin poprzez pojedynczy lub wspólny komin oraz pobór powietrza przez ścianę	Conducto de evacuación en chimenea individual o común y aspiración en la pared
C93-C93x	Evacuare spre acoperiș (similară cu modelul C33) și aspirare aer printr-un coș de fum individual existent	Odprowadzenie spalin prze dach (podobnie do C33), a pobór powietrza z istniejącego komin	Evacuación en techo (similar a C33) y aspiración de aire de una chimenea individual existente
	* priza din spate ** max 50 cm	* tylny wylot ** max 50 cm	* salida trasera ** máx 50 cm

9.6 Fumes exhaust configuration • Configurația evacuării fumului • Konfiguracja odprowadzania spalin • Configuración de la descarga de humos

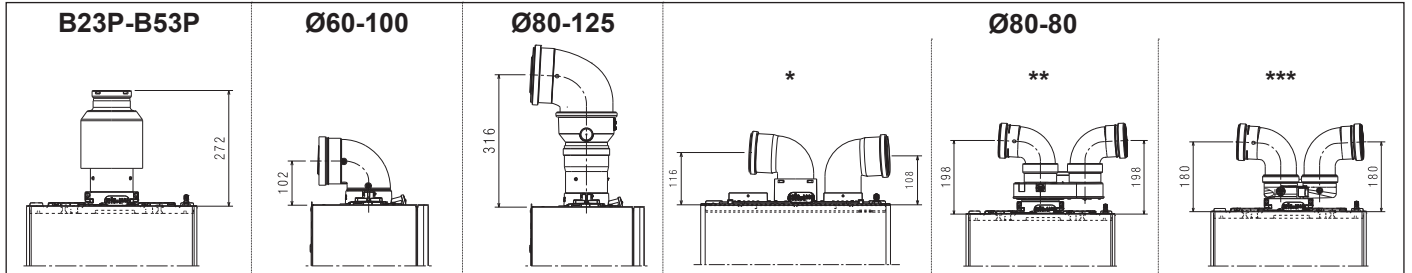

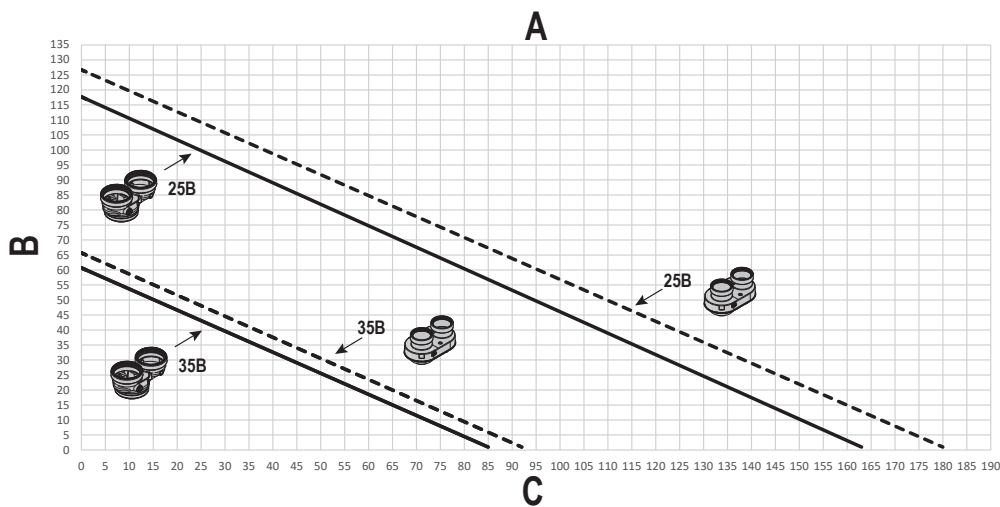

UWAGA: Poniższe rozwiązanie nie jest dostępne w Polsce. W celu konfiguracji systemu kominowego należy zapoznać się z obowiązującym Katalogiem Produktów Beretta.

	EN	RO	PL	ES
*	twin flue pipe system	sistem conductă dublă de fum	system rur spalinowych rozdzielonych	sistema de conducto desdoblados
**	twin flue pipe from Ø60-100 to Ø80-80	conductă dublă de fum de la Ø60-100 la Ø80-80	podwójna rura spalinowa od Ø60-100 do Ø80-80	conducto de humos doble de Ø60-100 a Ø80-80
***	compact twin flue pipe system from Ø60-100 to Ø80-80	sistem compacto conductă dublă de fum de la Ø60-100 la Ø80-80	kompaktowy system z dwoma rurami spalinowymi od Ø60-100 do Ø80-80	sistema conducto chimenea doble compacta de Ø60-100 a Ø80-80











	A	B	C
EN	Max length pipes Ø80+Ø80	Flue gas pipe length (m)	Air suction pipe length (m)
RO	Lungime max. țevi Ø80+Ø80	Lungime coș de gaze arse (m)	Lungime țevă de aspirație aer (m)
PL	Maks. długość przewodów Ø80 + Ø80	Długość przewodu spalinowego (m)	Długość przewodu poboru powietrza (m)
ES	Longitud máx. conductos Ø80+Ø80	Longitud conductos de humos (m)	Longitud conductos aspiración aire (m)



	EN	RO	PL	ES
	twin flue pipe from Ø60-100 to Ø80-80	conductă dublă de fum de la Ø60-100 la Ø80-80	rozdzielacz od Ø60-100 do Ø80-80	conducto desdoblados de Ø60-100 a Ø80-80
	twin flue pipe system with use of the Ø80 twin flue pipe system connection kit (accessory) - (fig. A - 2) page 10	Sistem conductă dublă de fum cu utilizarea kit-ului de conectare a sistemului conductă dublă de fum Ø80 (accesoriu) - (fig. A - 2) pagina 35	system podwójnych przewodów spalinowych przy użyciu Ø80 podwójna rura spalinowa zestaw do podłączenia systemu (akcesorium) - (rys. A - 2) str. 60	sistema doble conducto de humos con el uso del kit de conexión del sistema de doble conducto de humos Ø80 (accesorio) - (fig. A - 2) pág. 85
	compact twin flue pipe system from Ø60-100 to Ø80-80	sistem compacto conductă dublă de fum de la Ø60-100 la Ø80-80	kompaktowy system z dwoma rurami spalinowymi od Ø60-100 do Ø80-80	sistema conducto chimenea doble compacta de Ø60-100 a Ø80-80



9.7 Fumes exhaust configuration table • Tabel de configurare a evacuării fumului • Tabela maksymalnych długości systemów powietrzno-spalinowych • Tabela de configuração de exaustão de fumos

“A”: Type of duct • Tipul de conductă • Rodzaj kanału • Tipo de conducto
 “B”: Diameter (Ø - mm) • Diametru (Ø - mm) • Średnica (Ø - mm) • Diámetro (Ø - mm)
 “C”: Maximum length (m) • Lungime rectilinie maximă (m) • Maksymalna długość odcinka prostego (m) • Máxima longitud recta (m)
 “D”: Minimum length (m) • Lungime rectilinie minimă (m) • Minimalna długość odcinka prostego (m) • Mínima longitud recta (m)
 “E”: Pressure drop (m) • Scădere de presiune (m) • Strata na długości (m) • Pérdida de carga (m)
 “F”: 45° bend • 45° cot • 45° kolano • 45° curva
 “G”: 90° bend • 90° cot • 90° kolano • 90° curva
 “H”: Hole in wall (Ø - mm) • Gaură în perete (Ø - mm) • Otwór w ścianie (Ø - mm) • Orificio de paso por pared (Ø - mm)

“A”	“B”	“C”		“D”		“E”		“F”	“G”	“H”		
		25B		35B								
 vertical connection from Ø60-100 to Ø80 • conexiune verticală de la Ø60-100 la Ø80 • złącze pionowy o średnicy od Ø60-100 do Ø80 • conexión vertical de Ø60-100 a Ø80	80	120		0,50		60		0,50		1	1,5	-
 90° bend Ø60-100 • curva 90° Ø60-100 • kolanko 90° Ø60-100 • curva 90° Ø60-100	60-100	horizontal • horizontală • poziomy • horizontal	10	horizontal • horizontală • poziomy • horizontal	0,85	horizontal • horizontală • poziomy • horizontal	8	horizontal • horizontală • poziomy • horizontal	0,85	1,3	1,6	105
		vertical • verticală • pionowy • vertical	11	vertical • verticală • pionowy • vertical	2	vertical • verticală • pionowy • vertical	9	vertical • verticală • pionowy • vertical	2			
 90° bend Ø80-125 • curva 90° Ø80-125 • kolanko 90° Ø80-125 • curva 90° Ø80-125 adaptor from Ø60-100 to Ø80-125 • adaptor de la Ø60-100 la Ø80-125 • adapter od Ø60-100 do Ø80-125 • adaptador de Ø60-100 a Ø80-125 adaptor vertical connection Ø60-100 • adaptor vertical conexiune Ø60-100 • adapter złącze pionowego Ø60-100 • adaptador conexión vertical Ø60-100	80-125	25		0,85		20		0,85		1	1,5	130
 twin flue pipe from Ø60-100 to Ø80-80 • conductă dublă de fum de la Ø60-100 la Ø80-80 • rozdzielacz od Ø60-100 do Ø80-80 • conducto desdoblados de Ø60-100 a Ø80-80	80-80	75+75		0,50		39+39		0,50		1	1,5	-
 twin flue pipe system with use of the Ø80 twin flue pipe system connection kit (accessory) • sistem conductă dublă de fum cu utilizarea kit-ului de conectare a sistemului conductă dublă de fum Ø80 (accesoriu) • układ podwójnych przewodów spalinowych z wykorzystaniem zestawu przyłączeniowego układu podwójnych przewodów spalinowych Ø80 (akcesoria) • sistema de doble conducto de humos con el uso del kit de conexión del sistema de doble conducto de humos Ø80 (accesorio)	80-80	75+75		0,50		39+39		0,50		1	1,5	-
 compact twin flue pipe from Ø60-100 to Ø80-80 • conductă dublă compactă de fum de la Ø60-100 la Ø80-80 • rozdzielacz kompaktowy od Ø60-100 do Ø80-80 • divisor compacto de Ø60-100 a Ø80-80	80-80	69+69		0,50		36+36		0,50		1	1,5	-

 Beretta Via Risorgimento 23/A - 23900 Lecco (LC) Italy		
MYNUTE BOILER EVO X B		0476/00
Serial N.	COD.	
230 V ~ 50 Hz W	NOx:	Qn (Hi) =
P _m w = bar T= °C	IP	P _n =
P _m s = bar T= °C	TO BE FILLED BY THE INSTALLER	
Adjusted for Q _n :		
Regulated with rpm:		
Configuration type:		

EN	
Q _n w	DHW nominal output
Q _n	Heating nominal output
Q _m	Heating minimum output (RANGE RATED)
Q _{min}	Heating minimum output
Q _n (Hi)	Nominal output (NET Calorific Value)
P _n	Nominal output
 P _m s	Heating maximum operating pressure
 P _m w	DHW maximum operating pressure
T	Temperature
IP	Protection level
NOx	NOx class
D	Specific output

	RO	PL	ES
Q _n w	Capacitate nominală apă menajeră	Nominalne obciążenie cieplne palnika (c.w.u.)	Potencia nominal ACS
Q _n	Capacitate nominală pentru încălzire	Nominalne obciążenie cieplne palnika (c.o.)	Potencia nominal de calefacción
Q _m	Capacitate minimă pentru încălzire (RANGE RATED)	Zredukowane obciążenie cieplne palnika (c.o.) (RANGE RATED)	Potencia mínima de calefacción (RANGE RATED)
Q _{min}	Capacitate minimă pentru încălzire	Zredukowane obciążenie cieplne palnika (c.o.)	Potencia mínima de calefacción
Q _n (Hi)	Capacitate nominală (putere calorifică inferioară)	Nominalne obciążenie cieplne palnika (niższa kaloryczność)	Salida nominal (valor calorífico neto)
P _n	Putere nominală	Nominalna moc cieplna kotła	Salida nominal
 P _m s	Presiune maximă de funcționare încălzire	Maksymalne ciśnienie funkcja c.o.	Presión operacional máxima calentamiento
 P _m w	Presiune maximă de funcționare pentru ACM	Maksymalne ciśnienie funkcja c.w.u.	Presión operacional máxima ACS
T	Temperatură	Temperatura	Temperatura
IP	Grad de protecție	Poziom ochrony przeciwporażeniowej	Nivel de protección
NOx	Clasa NOx	Klasa NOx	Clase NOx
D	Capacitate specifică	Przepływ	Salida específica

10 SETTING PASSWORD, ACCESS AND PARAMETER MODIFICATION

INTRODUCEREA PASSWORD, ACCESUL ȘI MODIFICAREA PARAMETRILOR

USTAWIANIE HASŁA, DOSTĘP I MODYFIKACJA PARAMETRÓW

CONFIGURACIÓN DE PASSWORD, ACCESO Y MODIFICACIÓN DE PARÁMETROS

- Key pressure =** light: value progress of one unit at a time; prolonged: fast forward
Presiune cheie = lumină: progresul valorii unei unități la un moment dat; prelungit: înainte rapid
Nacisk przycisku = chwilowy: pojedyncze przewijanie; dłuższy: szybkie przewijanie
Presión de tecla = luz: valor de progreso de una unidad a la vez; prolongado: avance rápido



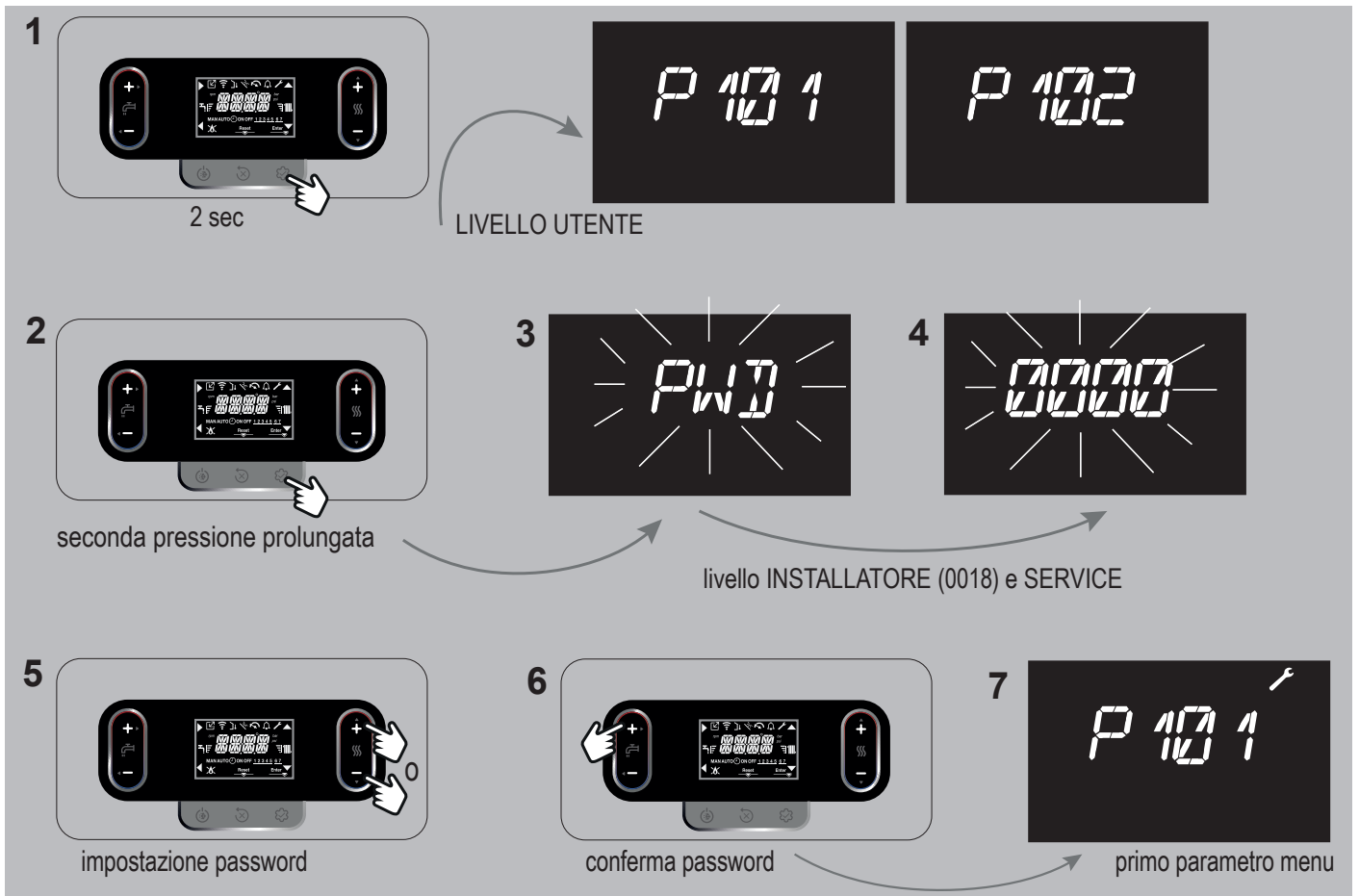

EN	RO	PL	ES
In the manual, whenever necessary: - enter the password to access the parameters - choose, modify and/or confirm parameters. Follow the sequences involved (see table) for more immediate action.	În manual, ori de câte ori este necesar: - introduceți parola pentru a accesa parametrii - alegeți, modificați și/sau confirmați parametrii. Urmați secvențele implicate (vezi tabelul) pentru acțiuni mai imediate.	Gdy jest to konieczne należy: - wprowadzić hasło, aby uzyskać dostęp do parametrów - wybierać, modyfikować i/lub potwierdzać parametry. Należy postępować zgodnie z odpowiednią kolejnością (patrz tabela) aby uzyskać dostęp.	En el manual, siempre que sea necesario: - introducir la contraseña para acceder a los parámetros - elegir, modificar y/o confirmar parámetros. Siga las secuencias involucradas (vea tabla) para una acción más inmediata.

EN Actions	RO Acțiuni	PL Czynności	ES Acciones	
password entry	introducerea parolei	wprowadzenie hasła	entrada de contraseña	p. 1 - 7
parameter choice	alegerea parametrilor	wybór parametrów	elección de parámetro	p. 8-10
modify and confirm parameter	modificări și confirmați parametrul	zmiana i zatwierdzenie wartości parametru	modificar y confirmar parámetro	p. 11-12a
exit without saving	iesire fara salvare	wyjście bez zapisu	salir sin guardar	p. 12b
return to the main screen	reveniți la ecranul principal	powrót do ekranu głównego	volver a la pantalla principal	p. 13

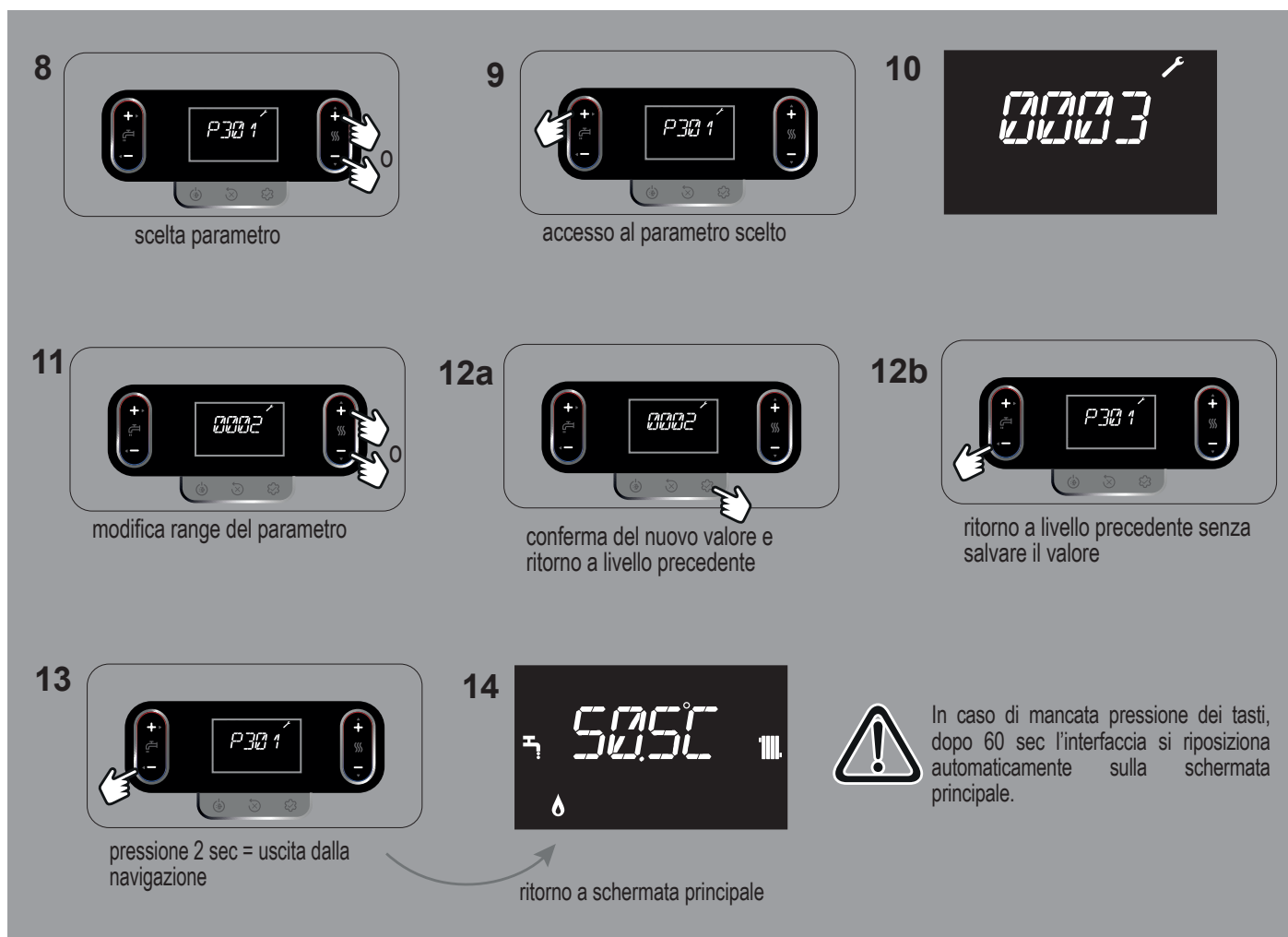

	1	2	3	4	5	6	7
EN	2 sec USER LEVEL	second long press	INSTALLER (0018) and SERVICE LEVEL		password setting	confirm password	first menu parameter
RO	2 sec NIVEL UTILIZATOR	a doua apăsare lungă	INSTALATOR (0018) și NIVEL DE SERVICIU		setarea parolei	confirmă parola	primul parametru de meniu
PL	2 sek POZIOM UŻYTKOWNIKA	drugie długie naciśnięcie	POZIOM INSTALATORA (18) i SERWISU		ustawienie hasła	potwierdź hasło	pierwszy parametr menu
ES	2 seg NIVEL DE USUARIO	segunda pulsación larga	NIVEL DE INSTALADOR (18) y SERVICIO		configuración de contraseña	confirmar contraseña	primer parámetro de menú



	8	9	11	12a	12b	13	14	
EN	parameter choice	access to the chosen parameter	change range of the parameter	confirmation of the new value and return to the previous level	return to previous level without saving the value	pressure > 2 sec = exit from navigation	return to main screen	If the buttons are not pressed, after 60 seconds the interface will automatically reposition itself on the main screen.
RO	alegerea parametrilor	acces la parametrul ales	modificati intervalul parametrului	confirmarea noii valori și revenirea la nivelul anterior	reveniți la nivelul anterior fără a salva valoarea	presiune > 2 sec = ieșire din navigație	reveniți la ecranul principal	Dacă butoanele nu sunt apăstate, după 60 de secunde interfața se va re poziționa automat pe ecranul principal.
PL	wybór parametrów	dostęp do wybranego parametru	zakres zmiany parametru	potwierdzenie nowej wartości i powrót do poprzedniego poziomu	powrót do poprzedniego poziomu bez zapisywania wartości	ciśnienie > 2 sek. = wyjście z nawigacji	powrót do ekranu głównego	Jeśli przyciski nie zostaną naciśnięte, po 60 sekundach interfejs automatycznie przesu nie się na ekran główny.
ES	selección de parámetro	acceso al parámetro elegido	cambiar el rango del parámetro	confirmación del nuevo valor y regreso al nivel anterior	volver al nivel anterior sin guardar el valor	presión > 2 seg = salir de la navegación	volver a la pantalla principal	Si no se presionan los botones, después de 60 segundos, la interfaz se reubicará automáticamente en la pantalla principal.

[EN] - RANGE RATED - EN15502-1

The max CH input of this boiler has been adjusted to _____ kW, equivalent to _____ rpm max CH fan speed.

Date ____/____/____

Signature _____

Boiler serial number _____

[RO] - RANGE RATED - EN15502-1

Puterea max de încălzire a acestei centrale a fost reglată la _____ kW, echivalentul a _____ rpm viteză max ventilator încălzire.

Data ____/____/____

Semnătura _____

Numărul de identificare al centralei

[PL] - RANGE RATED - EN15502-1

Ustawiona moc kotła w trybie c.o. wynosi _____ kW co odpowiada prędkości wentylatora równej _____ rpm.

Data ____/____/____

Podpis _____

Numer seryjny kotła _____

[ES] - RANGE RATED - EN15502-1

El rango para la potencia térmica en modo calefacción es _____ kW, equivalente a la velocidad máxima del ventilador en modo calefacción de _____ rpm.

Fecha ____/____/____

Firma _____

Matrícula del quemador de la caldera

Via Risorgimento, 23/A
23900 LECCO -Italy

info@berettaboilers.com
www.berettaheating.com



In order to improve its products, Beretta reserves the right to modify the characteristics and information contained in this manual at any time and without prior notice. Consumers statutory rights are not affected.