

NUEVA



CON INTERCAMBIADOR DE CALOR DE ACERO INOXIDABLE

BLS

A Carrier Company

 **Beretta**

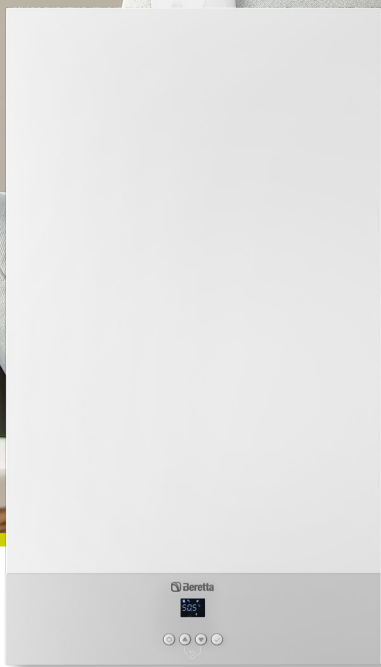

LA GAMA

La gama BLS se compone de dos modelos, que cubren las principales necesidades de confort del hogar residencial en calefacción y producción de agua caliente sanitaria:

- BLS 25C Mixta (agua caliente + calefacción) gas natural
- BLS 28C Mixta (agua caliente + calefacción) gas natural

BLS: UNA SOLUCIÓN EFICIENTE Y ECONÓMICA PARA EL CONFORT DE SU HOGAR

Con la nueva gama de calderas murales BLS, Beretta pretende ofrecer una solución económica para las necesidades de confort de la vida cotidiana, sin renunciar a los principales valores de la marca, desde la eficiencia y la innovación hasta la facilidad de uso y la protección del medio ambiente.

BLS cuenta con un intercambiador de calor de acero inoxidable completamente nuevo y patentado, que se caracteriza por su robustez y materiales de alta calidad, proporcionando eficiencia y durabilidad en el tiempo.

Entre las ventajas más apreciadas de esta nueva caldera se encuentran un elevado confort de agua caliente sanitaria, bajos costes de funcionamiento

y un funcionamiento silencioso. Su nuevo panel de control digital, con 4 teclas, permite un fácil ajuste de las principales funciones de la caldera y se comunica intuitivamente con el usuario mediante iconos a través de la pantalla retroiluminada.

Fácil de instalar y mantener, BLS presenta un tamaño compacto y gracias a su diseño minimalista, se adapta armoniosamente a cualquier lugar del hogar.

Pero, además, BLS piensa en el futuro para las generaciones venideras. La nueva gama ya puede procesar una mezcla de hidrógeno de hasta el 20%, la fuente de energía sostenible que será el verdadero punto de inflexión ecológico en los próximos años.

**INTERCAMBIADOR
DE CALOR
DE ACERO
INOXIDABLE**

**AGUA CALIENTE
RÁPIDA Y
ESTABLE**

**ALTA
EFICIENCIA**

**BAJO NIVEL
SONORO**

**INTERFAZ
DIGITAL**



**DISEÑO
COMPACTO**



TECNOLOGÍA Y CALIDAD

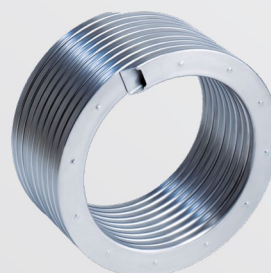

➤ EL NUEVO INTERCAMBIADOR DE CALOR PRIMARIO DE ACERO INOXIDABLE 441 ES COMPACTO Y ROBUSTO, CON ACCESO FRONTAL Y MUY RESISTENTE A LA CORROSIÓN. ESTÁ FORMADO POR UN TUBO EN ESPIRAL DE SECCIÓN ANCHA, LO QUE PERMITE SU LIMPIEZA A LO LARGO DEL TIEMPO.



- RELACIÓN DE MODULACIÓN 5:1 CON COMBUSTIÓN PREMIX CLASE 6 DE BAJO NOX (EN 15502)
- TERMORREGULACIÓN INCORPORADA CON Sonda EXTERNA DISPONIBLE COMO ACCESORIO
- CERTIFICACIÓN DE RANGO NOMINAL PARA ADAPTAR LA POTENCIA DE LA CALDERA A LAS NECESIDADES TÉRMICAS REALES DEL SISTEMA
- ALTO CONFORT EN ACS ★★☆☆
- VASO DE EXPANSIÓN DE 8 LITROS
- BOMBA DE CIRCULACIÓN DE BAJO CONSUMO ($EEL \leq 0,20$) CON ALTURA DE 6 M
- NUEVO GRUPO HIDRÁULICO CON CONEXIONES TIPO DIN SECUENCIA PARA UNA FÁCIL REEMPLAZO
- MANÓMETRO ANALÓGICO COMO ESTÁNDAR
- NUEVA BRIDA DE HUMOS CON TOMAS DE ANÁLISIS DE GASES DE COMBUSTIÓN INTEGRADAS
- COMPATIBLE CON EL HI, Comfort T100 TERMOSTATO EN MODO ON-OFF O OT-BUS Y MODO SMART (SI SE EMPAREJA CON WI-FI HI, Comfort G100-W)

PANEL DE CONTROL SIMPLE Y FÁCIL DE USAR

BLS se caracteriza por un diseño minimalista, transmitido por su nuevo panel de control, con pantalla digital retroiluminada en blanco. Desde los 4 pulsadores del panel de control se puede regular fácilmente la temperatura de calefacción y de agua caliente sanitaria, y configurar todas las funciones principales de la caldera, mientras que los iconos intuitivos de la pantalla permiten una comprensión inmediata de las funciones mostradas.

INFORMACIÓN MEDIANTE ICONOS

	Temperatura del agua caliente sanitaria		Error en la función de la bomba		circuito de calefacción
	función de precalentamiento		Visualización de error en el funcionamiento		menú de servicio activo
	presencia de llama en el quemador		estado de temperatura exterior activo		Conexión a dispositivos remotos (OT)



COMPATIBLE CON CONEXIÓN CON HI, COMFORT 100

BLS puede combinarse con Hi, **Comfort T100**, disponible como accesorio, que puede funcionar como un termostato tradicional o utilizarse en modo inteligente a través de la aplicación Hi, Comfort, cuando se combina con la Hi, Comfort G100-W Wi-Fi Box. La App está disponible de forma gratuita en sistemas Android e iOS y permite a los usuarios supervisar a distancia el estado, controlar la temperatura del agua caliente y ajustar la configuración de la caldera de forma segura y sencilla. La instalación del Hi, Comfort T100 es un proceso rápido y sencillo, y no requiere ninguna modificación del sistema eléctrico si sustituye a un termostato antiguo.



MEDIDAS

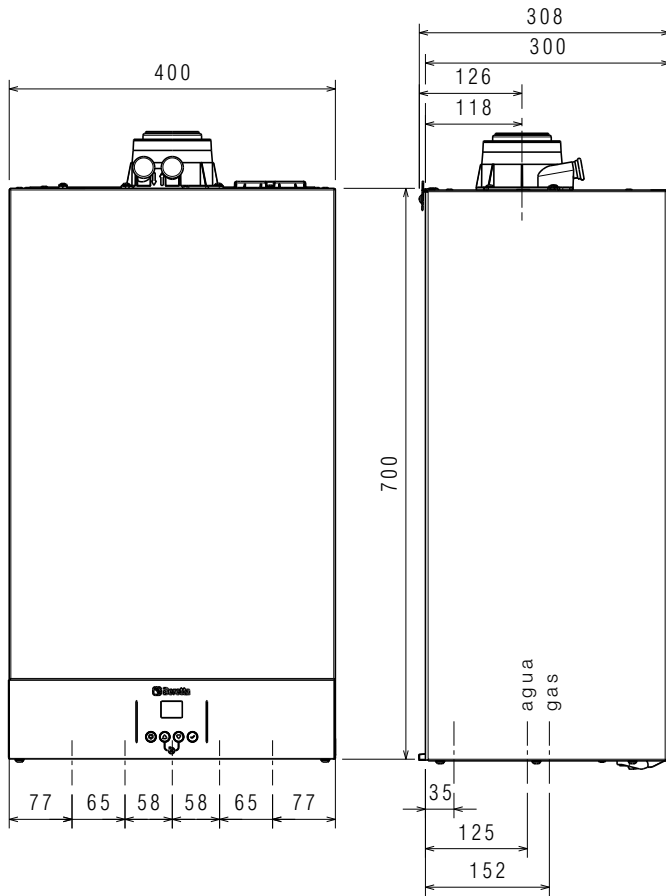

VISTA INFERIOR

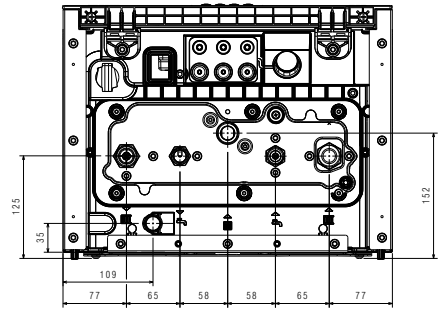

F O G I R

CONEXIONES HIDRÁULICAS DIN

- F** SALIDA DE CALEFACCIÓN
- O** SALIDA DE AGUA CALIENTE
- G** GAS
- I** ENTRADA AGUA FRÍA
- R** RETORNO DE CALEFACCIÓN

VISTA SUPERIOR

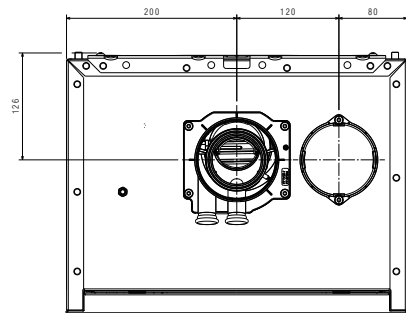

OPCIONES DE SALIDA DE HUMOS

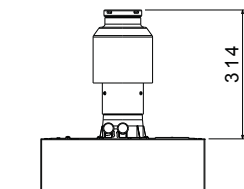

CONDUCTO DE HUMOS
TIRO FORZADO
B23P-B53P

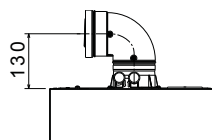

CONDUCTO DE HUMOS
CONCÉNTRICO
Ø60-100

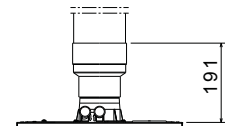

CONDUCTO DE HUMOS
CONCÉNTRICO VERTICAL
Ø60-100

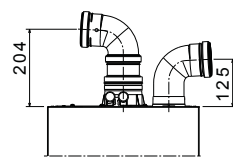

DOBLE CONDUCTO
Ø80-80

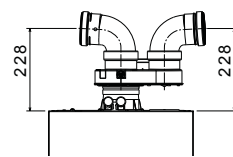

CONDUCTO DOBLE Ø80-80
CON ADAPTADOR

CARACTERÍSTICAS TÉCNICAS



ESPECIFICACIONES DEL ETIQUETADO ENERGÉTICO (según la normativa ErP)

			BLS	
			25 C	28 C
Clasificación de eficiencia energética estacional en calefacción		D → A+++ (*)	A	A
Clasificación de eficiencia energética estacional en sanitario		F → A+ (*)	A	A
Potencia nominal	pnominal	kW	19	23
Eficiencia energética de la calefacción estacional	ηs	%	92	92
Potencia útil				
A potencia calorífica nominal, régimen de alta temperatura (**)	P4	kW	19,3	22,8
Al 30% de la potencia calorífica nominal y en régimen de baja temperatura (***)	P1	kW	6,4	7,6
EFICIENCIA ÚTIL				
A potencia calorífica nominal y régimen de alta temperatura (**)	η4	%	87,1	87,3
Al 30% de la potencia calorífica nominal y en régimen de baja temperatura (***)	η1	%	93,5	96,7
CONSUMO DE ELECTRICIDAD AUXILIAR				
A plena carga	elmax	W	17	18
Con carga parcial	elmin	W	11	12
En modo de espera	PSB	W	1,56	2,8
OTROS PARÁMETROS				
Pérdidas de calor en espera	Pstby	W	56,2	54,7
Consumo anual de energía	QHE	GJ	38	42,7
Nivel de potencia sonora, en el interiores	LWA	dB	48	51
Emisiones de NOx	NOx	mg/kWh	36,75	45,1
FUNCIONAMIENTO SANITARIO				
Perfil de carga declarada			XL	XL
Eficiencia energética en el calentamiento del agua	ηwh	%	85	84
Consumo diario de electricidad	Qelec	kWh	0,218	0,216
Consumo diario de combustible	Qfuel	kWh	22,8	23,1
Consumo anual de electricidad	CAE	kWh	48	47
Consumo anual de combustible	CAC	GJ	17	17
OTRAS ESPECIFICACIONES				
Potencia útil (máx-mín)		kW	20,0 - 4,7	23,6 - 4,7
Potencia nominal ACS (máx-mín)		kW	25,0 - 4,7	29,1 - 4,7
Tensión de alimentación		V-Hz	230-50	230-50
Grado de protección		IP	IPX4D	IPX4D
Clase NOx			6	6
CALEFACCIÓN				
Presión-temperatura máxima		bar-°C	3-91	3-91
Bomba: pérdida de carga disponible en instalación (caudal 1000l/h)		mbar	246	246
Capacidad vaso de expansión		l	8	8
ACS				
presión máxima		bar	10	10
Producción de ACS a ΔT=25°C/30°C/35°C		l/min	14,3 - 11,9 - 10,2	16,7 - 13,9 - 11,9
Caudal mínimo de ACS		l/min	2,5	2,5
CONEXIONES DE GAS				
Presión de gas de entrada (G20)		mbar	20	20
Calefacción Impulsión - Retorno / GAS		Ø	3/4"	3/4"
ACS Entrada - Salida		Ø	1/2"	1/2"
DIMENSIONES, PESOS				
Dimensiones caldera (AltoxAchoxFondo)		mm	700x400x300	700x400x300
Peso neto		kg	31	31
TUBOS EVACUACIÓN HUMOS Y ASPIRACIÓN AIRE				
Longitud máxima para conducto concéntrico (Ø60-100mm)		m	9	9
Longitud máxima para conducto doble (Ø80+80mm)		m	25+25	25+25

(*) La gama de la clase de eficiencia energética de esta familia de productos va desde D hasta A+++ en calefacción y desde F hasta A+ en agua caliente sanitaria.

(**) Por régimen de alta temperatura se entiende: 60°C de retorno y 80°C de impulsión de la caldera.

(***) Baja temperatura significa para calderas de condensación 30°C, para calderas de baja temperatura 37°C y para otros calentadores 50°C de temperatura de retorno (en la entrada del calentador).



Riello S.p.A. Sucursal en España.
C. de Pintor Tapiró 27
08028 Barcelona

www.berettaclima.es

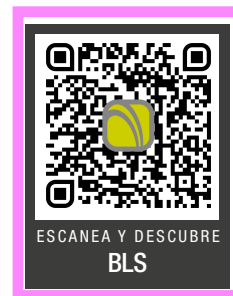

©2024 Carrier. Todos los derechos reservados.
Todas las marcas de productos y servicios mencionadas en este documento son propiedad de sus respectivos dueños.

Beretta se reserva el derecho de modificar la información y las especificaciones contenidas en este documento en cualquier momento y sin previo aviso. El contenido y la información aquí incluidos deben considerarse únicamente a efectos informativos y no tienen por objeto proporcionar asesoramiento legal o profesional. Por lo tanto, este documento no puede considerarse vinculante para terceros.

27023193 - ES - rev.00 10/2024